

ΜΕΤΑΒΟΛΗ-ΖΩΝΤΑΣ

στην Κατοικία

Σταύρου Ιωάννα

Θα ήθελα να ευχαριστήσω όλους όσους άντεξαν
την γκρίνια και το άγχος μου το διάστημα της
ενασχόλησης με τη διάλεξη αυτή... :p



[Μεταβολή-Ζώντας] στην Κατοικία

Εθνικό Μετσόβιο Πολυτεχνείο- Σχολή Αρχιτεκτόνων Μηχανικών

Αθήνα, Ιανουάριος 2014

Επιβλέπων καθηγητής: Δημήτρης Σεβαστάκης Σύμβουλος: Δημήτρης Παπαλεξόπουλος

Σπουδάστρια: Ιωάννα Σταύρου

περιεχόμενα

α_εισαγωγή

_αντικείμενο	9
_αφορμή	10
_σκοπός	10
_μεθοδολογία	11

β_κατοικία και μεταβλητότητα

_η ποιητική της κατοικίας	15
_το σύστημα χρήστη-κατοικίας	18
_ένα παράδειγμα_το σαλιγκάρι	23
_οι ανθρώπινες ανάγκες	27
_ένα παράδειγμα_η ιδιωτικότητα	32
_οι επιθυμίες	34

γ_ιστορία της μεταβλητότητας

_τα πρώτα δείγματα	40
Φουτουριστές	41
Ρώσοι Κονστρουκτιβιστές	42
_μοντέρνο	44
Le Corbusier	45
Richard Buckminster Fuller	46

_η νέα γενιά	47
Team X	48
Yona Friedman	49
Μεταβολιστές	51
Archigram	52
N.J.Habraken	54
Καταστασιακή Διεθνής	55
Τάκης Ζενέτος	56
_σύγχρονη διαδραστική αρχιτεκτονική	57
Lars Spuybroek	58
Greg Lynn	59
Kas Oosterhuis	60

δ_μοντέλα κατοίκησης

_παράδειγμα α	67
δομή της κατασκευής	
μοντέλο κατοίκησης α	
_παράδειγμα β	73
δομή της κατασκευής	
μοντέλο κατοίκησης β	
_παράδειγμα γ	77
δομή της κατασκευής	
μοντέλο κατοίκησης γ	

ε_συμπεράσματα	87
_παράρτημα	
_βιβλιογραφία	91
_διαλέξεις	91
_διαδικτυογραφία	92
_πηγές εικόνων	92

α_εισαγωγή





Α_εισαγωγή

αντικείμενο

“Μπορούμε να πάρουμε το σπίτι σαν ένα εργαλείο ανάλυσης για την ανθρώπινη ψυχή”¹... Ερμηνεύοντας τα λόγια του Bachelard, μπορούμε να πούμε ότι η κατοικία του ανθρώπου αντικατοπτρίζει με κάθε λεπτομέρεια την προσωπικότητα, τη διάθεση, τις πεποιθήσεις, τις ανάγκες του, τις επιθυμίες του. Ή ακόμα καλύτερα θα έπρεπε να αντικατοπτρίζει όλα αυτά. Με ποιόν τρόπο λοιπόν γίνεται αυτό; Δίνοντας τη δυνατότητα στο χρήστη να διαμορφώνει την κατοικία του όπως επιθυμεί και όποτε επιθυμεί, ζώντας σε μία κατοικία που μεταβάλλεται.

Αντικείμενο της παρούσας εργασίας λοιπόν αποτελεί η έννοια της μεταβλητότητας, ως συστατικό στοιχείο της κατοικίας. Και όταν μιλάμε για μεταβλητότητα της κατοικίας, εννοούμε την ιδιότητά της να υπόκειται σε μεταβολές, οι οποίες μπορεί να είναι είτε μηχανικές είτε φαινομενολογικές.

Με άλλα λόγια μεταβαλλόμενη ονομάζεται μία κατασκευή η οποία μπορεί να αλλάξει τη μορφή της και τα χαρακτηριστικά της ενώ είναι ανεπτυγμένη². Οι μεταβολές αυτές επίσης μπορεί να αναφέρονται στο σύνολο της κατασκευής ή σε επιμέρους τμήματά της, στις δύο, ή στις τρεις διαστάσεις.

Επιπλέον θα μας απασχολήσουν και μεταφερόμενες κατασκευές οι οποίες ανήκουν στην ευρύτερη οικογένεια των ευέλικτης αρχιτεκτονικής. Όλες οι κατασκευές αυτού του είδους αναφέρονται σε δυναμικές διαδικασίες, εφόσον η μορφή ή η θέση των κατασκευών αλλάζει σε σχέση με τον παράγοντα του χρόνου. Οι μεταβολές δηλαδή δεν υπονοούνται αλλά είναι εμφανείς σε ζωντανό χρόνο μέσα στον οποίο η κατασκευές μπορούν να αλλάξουν δραματικά.

¹ Gaston Bachelard, Η ποιητική του χώρου, εκδ. Χατζηνικολά, Αθήνα, μτφρ. Ελένη Βέλτσιου- Ιωάννα Δ. Χατζηνικολά, σ.27

² Κωνσταντίνος-Αλέκτας Ουγγρίνης, Μεταβαλλόμενη αρχιτεκτονική: κίνηση, προσαρμογή, ευελιξία, εκδ. ΙΟΝ, Αθήνα, 2012, σ. 94

Η σημασία της μεταβλητότητας όμως συσχετίζεται εδώ και με τους ζωτανούς οργανισμούς γενικότερα. Εμφανίζεται ως ιδιότητα όλων των οργανισμών, κατά τη διάρκεια της ζωής τους ή με τη σημασία της εξέλιξης, προχωρώντας στην γενεαλογία του κάθε είδους. Καθώς ο οργανισμός-χρήστης αναπτύσσεται όμως, ταυτόχρονα πρέπει να «αναπτύσσεται» και η κατοικία του για να συμπεριλάβει αυτές τις αλλαγές. Ειδικότερα ακόμα όσον αφορά τον άνθρωπο, η μεταβλητότητα αναφέρεται και ως χαρακτηριστικό των αναγκών του και δη των ψυχολογικών-κοινωνικών υπό την επιρροή του πολιτισμικού παράγοντα.

Στη συνέχεια θα αναφερθούμε στην πορεία εξέλιξης της ίδιας της μεταβλητότητας ως παράγοντα της αρχιτεκτονικής σύνθεσης μέσα στο πλαίσιο της σύγχρονης αρχιτεκτονικής, παρουσιάζοντας διάφορα παραδείγματα που ενσωματώνουν αυτόν τον παράγοντα με διαφορετικούς τρόπους.

Τέλος θα προσπαθήσουμε, διακρίνοντας τρία χαρακτηριστικά παραδείγματα να αναδείξουμε τη σχέση του πολιτισμικού παράγοντα και του κοινωνικού περιβάλλοντος ως καθοριστικού παράγοντα των μοντέλων κατοίκησης κάθε εποχής, μέσα στα οποία η έννοια της μεταβλητότητας παίρνει διαφορετικές εκφάνσεις. Αυτού του είδους η μεταβλητότητα γίνεται φανερό στα δομικά και μη στοιχεία της κατασκευής.

αφορμή

Μέσα από προσωπική εμπειρία για την ανάγκη αναδιαμόρφωσης του προσωπικού χώρου ανά περιόδους, προκειμένου αυτός να πληροί τις κατάλληλες προϋποθέσεις εργασίας, ύπνου, ευχαρίστησης κα, εμφανίστηκε το ζήτημα της εύκολης αναδιάταξης των στοιχείων της ήδη υπάρχουσας κατασκευής. Κάτι τέτοιο φυσικά σε μια συμβατική κατασκευή με σταθερά στοιχεία πλήρωσης και φέροντος οργανισμού είναι αδύνατον. Επομένως οι επιθυμίες του χρήστη που στην προκειμένη περίπτωση δεν είναι υποθετικός δεν μπορούσαν να πραγματοποιηθούν. Ενώ λοιπόν το πρόβλημα παρέμενε ουσιαστικά άλυτο, μέσω μιας διάλεξης συναντήσαμε το εγχείρημα του Gary Chang από τον Χονγκ Κονγκ, ο οποίος κατάφερε, επανασχεδιάζοντας το 32τμ διαμέρισμα του³, και με τη χρήση συρόμενων, εξοπλισμένων μονάδων-τοίχων και αναδιπλούμενων επίπλων, να παρέχει στον ίδιο τη δυνατότητα διάταξης του χώρου του με 24 διαφορετικούς τρόπους. Ουσιαστικά λοιπόν έδινε μια απλή λύση στο πρόβλημα διάταξης και συσχετισμού χρήσεων σε χώρους μικρών διαστάσεων. Το παράδειγμα αυτό αποτέλεσε την αφορμή για την ενασχόληση με κινητικές κατασκευές και εν γένει μεταβαλλόμενες στη συνέχεια και αποτέλεσε το έναυσμα για την συγκεκριμένη μελέτη. Επιπλέον δημιούργησε το κατάλληλο έδαφος για μια ενδεχόμενη προσπάθεια σχεδιασμού τέτοιου είδους κατασκευών.

³ Gary Chang's Domestic Transformer: <http://www.treehugger.com/sustainable-product-design/moving-walls-transform-apartment-four-minutes-of-wow-video.html>

σκοπός

Βασικός σκοπός της εργασίας είναι η ανάδειξη της επιτακτικότητας της ύπαρξης μεταβαλλόμενων κατασκευών εν γένει και κατοικιών ειδικότερα ως άμεση συνάρτηση με την μεταβλητότητα των ζωντανών οργανισμών και την προσέγγιση των δυναμικών συστημάτων, αναφερόμενοι ταυτόχρονα στην καθοριστική σημασία της κατοικίας για τον άνθρωπο και την προσομοίωση της με τον ίδιο. Σε συσχετισμό με την παραπάνω απόδειξη επιχειρείται ο τονισμός της σχέσης των ανθρώπινων αναγκών, με το κοινωνικό και πολιτιστικό πλαίσιο της εκάστοτε εποχής, και την αλληλεξάρτηση του τρόπου-μοντέλου κατοίκησης με τη μορφή της κατοικίας μέσω χαρακτηριστικών παραδειγμάτων της κάθε περιόδου. Επιπλέον γίνεται μια προσπάθεια επεξηγήσεως των διαφορών ανάμεσα στις έννοιες “ανάγκη” και “επιθυμία”. Τέλος απώτερος στόχος είναι η προσπάθεια για ανάδειξη του ουσιαστικού στόχου της αρχιτεκτονικής, η οποία οφείλει να είναι ανθρωποκεντρική και να ικανοποιεί τις ανάγκες και τις επιθυμίες του κάθε χρήστη ξεχωριστά αντιμετωπίζοντάς τον ως ξεχωριστή οντότητα και όχι διαμορφώνοντας πρότυπα κατοικιών, προσπαθώντας να συμμορφώσει το χρήστη μέσα σε αυτά. Το συμπέρασμα είναι ότι το αποτέλεσμα της κατοικίας του καθενός, είτε ουσιαστικά, είτε μεταφορικά, να είναι το μοναδικό αποτύπωμα του ίδιου του χρήστη πάνω σ’ αυτή, το οποίο επαναδιαμορφώνεται ανά πάσα στιγμή.

μεθοδολογία

Για να μπορέσει η συγκεκριμένη μελέτη να αιτιολογήσει τις θέσεις της, χρειάστηκε τη βοήθεια αρκετών τομέων έρευνας. Προκειμένου να διατηρηθεί μία λογική συνέχεια και να κατανοηθεί το περιεχόμενο της μελέτης παρουσιάζουμε τα κεφάλαια σε συνάρτηση με τις πηγές των πληροφοριών τους. Αρχικά προσπαθώντας να αναδείξουμε την αξία της κατοικίας για τους ζωντανούς οργανισμούς και τη σημασία της για τον άνθρωπο ιδιαίτερα, επιστρατεύουμε τη βοήθεια από τη φαινομενολογία και τη φιλοσοφία. Στη συνέχεια ερμηνεύοντας το σύστημα χρήστη-κατοικίας και μιλώντας για τη μεταβλητότητα χρησιμοποιούμε γνώσεις της βιολογίας και ιδίως του τομέα της Εξελικτικής-Γενετικής. Όμως καθώς οι οργανισμοί έχουν ανάγκες οι οποίες μεταβάλλονται, των οποίων την προέλευση οφείλουμε να κατανοήσουμε παρεμβάλλουμε απόψεις που προέρχονται από ψυχολόγους και ψυχαναλυτές. Συνεχίζοντας επιχειρούμε να κάνουμε μια ιστορική αναδρομή στην εξέλιξη της μεταβλητότητας στις κατοικίες αναφερόμενοι στο κοινωνικό και πολιτιστικό υπόβαθρο της εποχής. Τέλος καταλήγουμε στην ανάδειξη τριών περιπτώσεων οι οποίες αντιπροσωπεύουν επαρκώς την εκάστοτε περίοδο, κοινωνικά-πολιτισμικά και αρχιτεκτονικά και τις συσχετίζουμε με τα μοντέλα κατοίκησης που επικρατούσαν προσπαθώντας να αποδείξουμε ότι η εξέλιξη των αναγκών σχετίζεται και με την εξέλιξη της μεταβλητότητας των κατοικιών.

β _κατοικία και μεταβλητότητα





β_κατοικία και μεταβλητότητα

η ποιητική της κατοικίας

Όλοι οι ζωντανοί οργανισμοί έχουν ανάγκη από μία κατοικία. Το σπίτι αποτελεί το καταφύγιο κάθε ζωντανού οργανισμού, την κρυψώνα του... Το μέρος όπου νιώθει ασφαλής και μπορεί να είναι ο εαυτός του. Για πολλούς η κατοικία ταυτίζεται με τη λέξη "εστία", όπως αυτή οριζόταν στην αρχαία Ελλάδα (αρχ. εστία: τζάκι, σπίτι, βωμός), δηλαδή τον κοινό τόπο γύρω από τον οποίο συγκεντρώνεται η οικογένεια. Για άλλους πάλι μπορεί να είναι ένας μεταβατικός τόπος. Όπως και να 'χει όμως αποτελεί ένα σημείο αναφοράς για τον καθένα από μας, από τα παιδικά μας χρόνια. Είναι "το πρώτο μας σύμπαν"⁴ όπως το ονομάζει ο Bachelard. Είναι η αφετηρία αλλά και ο προορισμός μας σε κάποια στιγμή της ζωής μας, έστω και αν αυτό γίνεται υποσυνείδητα.

Το σπίτι των παιδικών μας χρόνων γίνεται πρότυπο για όλα τα επόμενα που θα ακολουθήσουν. Αντιπροσωπεύει για μας αξίες των παιδικών μας χρόνων, που όμως αποζητούμε εξίσου καθώς μεγαλώνουμε. Ασφάλεια,

θαλπωρή, ευτυχία, ξεγνοιασιά είναι μόνο μερικές απ' αυτές.. Και όσο περνάει ο χρόνος οι αξίες αυτές παίρνουν διαφορετική μορφή και υπόσταση στο νέο μας σπίτι. Ουσιαστικά αυτό που αλλάζει είναι το μέσο έκφρασής τους. Μέσα από τα τωρινά μας σπίτια είναι σαν να ονειρευόμαστε τα περασμένα, λοιπόν. Όπως αναφέρει χαρακτηριστικά ο Bachelard "Το σπίτι είναι το καταφύγιο της ονειροπόλησης, το σπίτι προστατεύει τον ονειροπόλο, μας επιτρέπει να ονειρευόμαστε εν ειρήνη"⁵.

Αποτελεί μια αρχετυπική μορφή η οποία αναγνωρίζεται από τον κάθε χρήστη και η εικόνα της αποτυπώνεται στο μυαλό του ως τέτοια. Ανεξάρτητα από το αν η "φωλιά" μας είναι εφήμερη, μεταφέρεται, ή είναι στιβαρή σαν πέτρα, κουβαλάει μέσα της την έννοια του στηρίγματος, της διάρκειας, της σταθερότητας. Κ αυτό γιατί το σπίτι είναι για όλους ένα στήριγμα, κουβαλάει μέσα του κάτι το πρωτόγονο το οποίο όμως ισχύει ανεξάρτητα απ την περίοδο

"Το σπίτι είναι το καταφύγιο της ονειροπόλησης..."

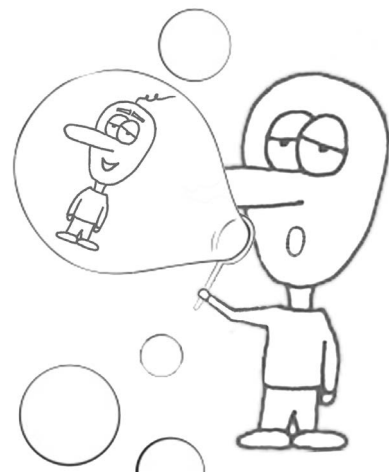

⁴ Gaston Bachelard, Η ποιητική του χώρου, εκδ. Χατζηνικολή, Αθήνα, μτφρ. Ελένη Βέλτσιου- Ιωάννα Δ. Χατζηνικολή, σ.31

⁵ Gaston Bachelard, Η ποιητική του χώρου, εκδ. Χατζηνικολή, Αθήνα, μτφρ. Ελένη Βέλτσιου- Ιωάννα Δ. Χατζηνικολή, σ.33

στην οποία αναφέρεται. Μετουσιώνει μέσα του την αρχέγονη σημασία της κατοικίας ως καταφυγίου, η οποία περνά από γενιά σε γενιά χωρίς να κάνει το νόημά της.

Το σπίτι του καθενός από μας αντιπροσωπεύει ταυτόχρονα και κάτι διαφορετικό για εκείνον. Περιέχει συμπυκνωμένες ένα σωρό εμπειρίες και αναμνήσεις. Δεν είναι ένας απλός χώρος, κάτι που έχει υλική υπόσταση απλά και είναι αντιληπτό από τις αισθήσεις. Είναι ένας βιωμένος χώρος, ένας τόπος όπως αναφέρει και ο Heidegger⁶. Είναι ένας πυκνωτής νοημάτων, αξιών, επιθυμιών, αντιλήψεων.. Και αντίθετα από τους υπόλοιπους χώρους στους οποίους κινούμαστε καθημερινά, το σπίτι έχει κάτι από μας, υπάρχει ανάμεσα μας μια σχέση αλληλεξάρτησης. Μοιάζει με το ψυχογράφημά μας. Έχει στοιχεία του χαρακτήρα του κατοίκου, σε μεταφορικό επίπεδο, κάτι

που γίνεται αντιληπτό από τον εκάστοτε εξωτερικό παρατηρητή – επισκέπτη. Αλλά εκτός απ' αυτό εξαρτάται και λειτουργικά απ' τον άνθρωπο.

Στην ουσία όμως αυτό που χρειάζεται ανάμεσα στον άνθρωπο και στην κατοικία του είναι να υπάρχει μια αρμονική σχέση συνύπαρξης μεταξύ τους. Αυτό σημαίνει ότι ο χρήστης θα πρέπει να νιώθει άνετα, οικεία μέσα στην κατοικία του, η οποία οφείλει να προσαρμόζεται με βάση τις ανάγκες και τις επιθυμίες του ίδιου του χρήστη. Ο χώρος της κατοικίας δεν πρέπει να είναι "εχθρικός" απέναντι στον άνθρωπο αλλά να του προσφέρει μια άνετη διαβίωση. Εάν ο χώρος αναγκάζει τον κάτοικο να προσαρμοστεί στο υπάρχον πλαίσιο και όχι το αντίθετο, τότε τίθεται ζήτημα της ουσίας της λειτουργικότητας του χτισμένου χώρου, της αρχιτεκτονικής που πρεσβεύει ανθρωπιστικά ιδεώδη και έχει στόχο να βελτιώσει το επίπεδο διαβίωσης των χρηστών της.

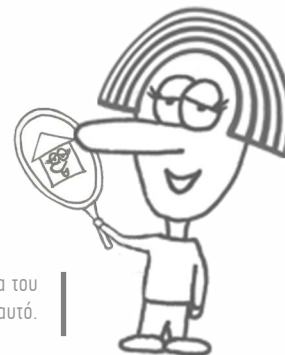

Ο χρήστης μέσα στην κατοικία του
βλέπει τον ίδιο του τον εαυτό.

⁶ Ο Heidegger στο βιβλίο του «Κτίζειν, Κατοικείν, Σκέπτεσθαι» για να εξηγήσει την έννοια του τόπου φέρνει ως παράδειγμα την κατασκευή μιας γέφυρας και λέει: «...αυτό που συμβαίνει πρωταρχικά δεν είναι το γεγονός ότι η γέφυρα στήνεται σε έναν τόπο, αλλά το γεγονός ότι από την ίδια τη γέφυρα γεννιέται κατ' αρχάς ένας τόπος. [...] Τα πράγματα τα οποία είναι κατ' αυτόν τον τρόπο τόποι διαθέτουν πρωταρχικά τους εκάστοτε χώρους. [...] Ένας χώρος είναι κάτι παρακωρημένο, αποδεσμευμένο, δηλαδή ενταγμένο σε ένα όριο, στα αρχαία ελληνικά πέρας. [...] Το παρακωρημένο εκκωρείται κάθε φορά και έτσι συναρμόζεται, δηλαδή περισυλλέγεται μέσω ενός τόπου, δηλαδή μέσω ενός πράγματος ομοειδούς προς τη γέφυρα. Συνεπώς, οι χώροι προσλαμβάνουν την ουσία τους από τόπους και όχι από «τον» χώρο.

Ο χρήστης δεν πρέπει να
περιορίζεται από την ίδια του την
κατοικία. Το ζήτημα δεν είναι
να προσπαθεί να χωρέσει στα
"κουτάκια" που έφτιαξαν γι' αυτόν
οι άλλοι..



σύστημα χρήστη-κατοικίας

Έτσι μπορούμε να υποστηρίξουμε ότι το σπίτι δεν μπορεί να “ζήσει” χωρίς τον άνθρωπο αφού ο άνθρωπος αποτελεί τον καταλύτη που πυροδοτεί τη ζωή σε αυτό και δίνει νόημα στην ύπαρξή του. Από την άλλη ο άνθρωπος, δεν είναι απλά ο χρήστης ενός αντικειμένου αλλά αποτελεί ένα αναπόσπαστο τμήμα του, μαζί με το οποίο συμμετέχει στη διαδικασία της ζωής. Η σχέση χρήστη-κατοικίας παίρνει τη μορφή σχέσης ζωντανών συστημάτων⁷ τα οποία σε ένα ευρύτερο σύνολο αποτελούν λειτουργικό τμήμα της φυσικής πραγματικότητας. Η βάση λειτουργίας ενός τέτοιου οικοσυστήματος είναι η διατήρηση της κατάστασης ισορροπίας των επιμέρους συστημάτων.

Ο κάτοικος ή χρήστης μιας κατοικίας, ως άνθρωπος, είναι κατά βάση ένας ζωντανός οργανισμός⁸, ο οποίος ανήκει στο “βασιλείο των ζώων”. Και όπως όλα τα ζώα εξελίσσεται, μεγαλώνει, “μεταβάλλεται” γενικότερα. Και καθώς “μεταβάλλεται”, διαφοροποιούνται οι ανάγκες του. Αν λοιπόν μεταβάλλονται οι ανάγκες του εν γένει δεν πρέπει να μεταβάλλεται και το σπίτι του αντίστοιχα εφόσον άνθρωπος και σπίτι αποτελούν μαζί ένα σύστημα στο οποίο τα μέρη του συνδέονται μεταξύ τους με σχέσεις αλληλεξάρτησης;

Η μεταβλητότητα αποτελεί χαρακτηριστική ιδιότητα των ζωντανών οργανισμών προκειμένου να επιζησουν μέσα στο περιβάλλον στο οποίο ζουν. Ανάλογα με τις συνθήκες που επικρατούν, οι οργανισμοί προσαρμό-

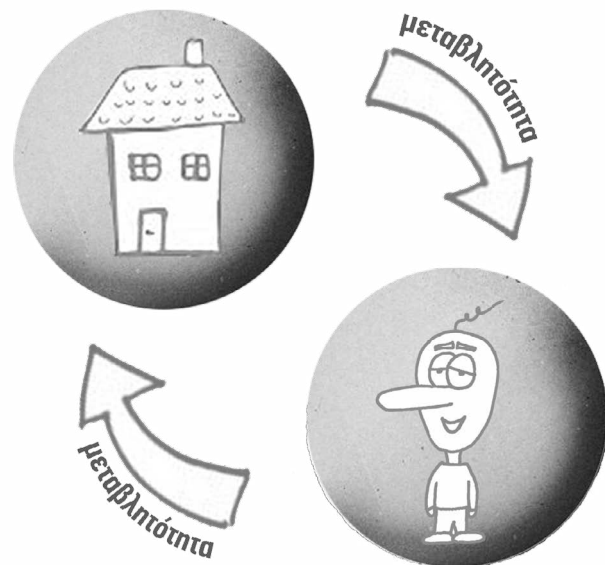

δυναμικό σύστημα $f(t)$

⁷ Γενικά ένα φυσικό δυναμικό σύστημα σ , περιγράφεται από ένα σύνολο μεταβλητών που αντιστοιχούν σε φυσικά χαρακτηριστικά του συστήματος. Οι μεταβλητές μπορεί να είναι συνεχή ή διακριτά μεγέθη. Σε κάθε περίπτωση τα φυσικά μεγέθη είναι συναρτήσεις του χρόνου και επομένως το σ είναι δυναμικό σύστημα. Τα επιμέρους χαρακτηριστικά ή υποσυστήματα (μεταβλητές) του σ αλληλεπιδρούν μεταξύ τους έτσι ώστε να καθορίζουν ανά πάσα χρονική στιγμή την κατάσταση του συνόλου. Οι μεταβλητές αυτές μπορούν να είναι πεπερασμένου πλήθους (συνεχείς ή διακριτές) ή άπειρου πλήθους (Βενιζέλος Δημήτρης, [Ζωή]_Μια Μέθοδος Σχεδιασμού Και Κατασκευής, ΕΜΠ 2012)

⁸ Ως ζωντανοί οργανισμοί χαρακτηρίζονται εκείνοι οι οποίοι εμφανίζουν τα ακόλουθα χαρακτηριστικά: οργανωμένη δομή η οποία αποτελείται από ένα μόνο ή πολλά κύτταρα, απαιτεί ενέργεια για να επιζησει ή να διατηρήσει την ύπαρξή του, ικανότητα αναπαραγωγής, ικανότητα ανάπτυξης, ικανότητα μεταβολισμού, ικανότητα αντίδρασης σε ερεθίσματα, ικανότητα προσαρμογής στο περιβάλλον, ικανότητα ανανοής (http://www.biology-online.org/dictionary/Living_thing).

ζωντανοί
οργανισμοί

άνθρωπος

μεταλλόμενη
κατοικία

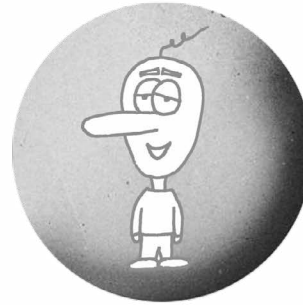

- οργανωμένη δομή
- απαιτεί ενέργεια για να επιζήσει
- ικανότητα αναπαραγωγής
- ικανότητα ανάπτυξης
- ικανότητα μεταβολισμού
- ικανότητα αντίδρασης σε ερεθίσματα
- ικανότητα προσαρμογής στο περιβάλλον
- ικανότητα αναπνοής



Είναι η κατοικία ένας ζωντανός οργανισμός;

Εξέλιξη ή οπισθοδρόμηση; |

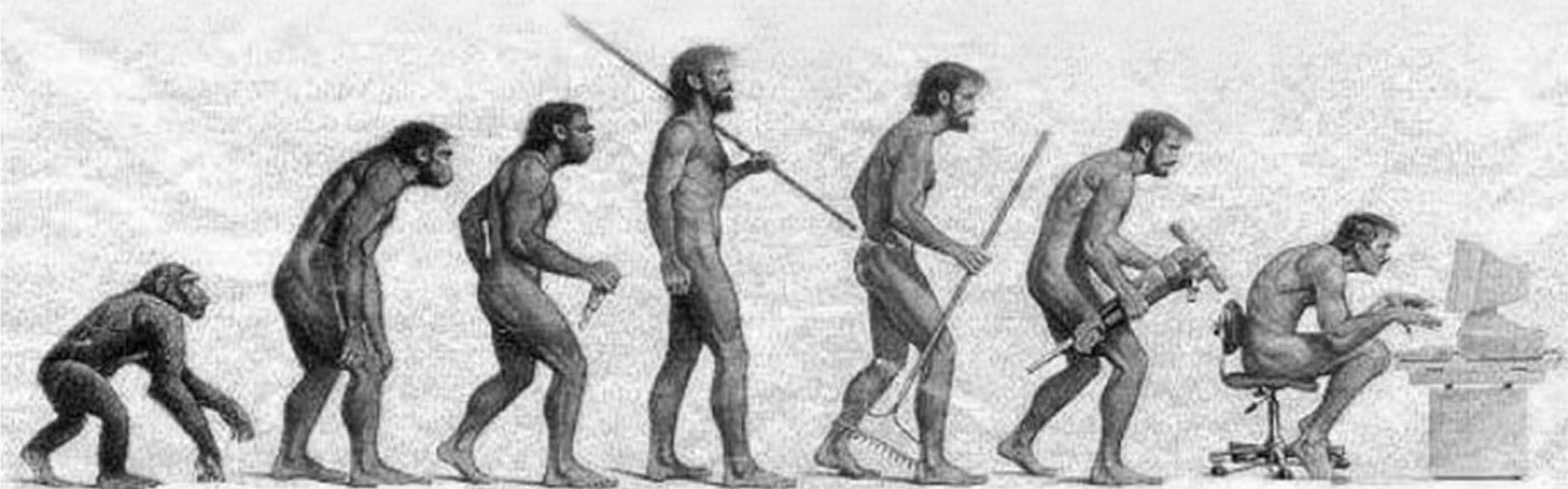

ζονται και εξελίσσονται ώστε να μπορέσουν να επιβιώσουν. Η έννοια της μεταβλητότητας είναι σχεδόν ταυτόσημη με την έννοια της Εξέλιξης, όσον αφορά στην σύγχρονη Βιολογία.

Σταθμός στην ιστορία της Βιολογίας και της εξέλιξης είναι εκείνος της σύνθεσης του Δαρβινισμού⁹, δηλαδή της φυσικής επιλογής, με την Γενετική του Mendel¹⁰. Η σύνθεση αυτή κατέστη δυνατή με την χρήση μαθηματικών μοντέλων, και οδήγησε στην Γενετική των πληθυσμών. Σύμφωνα με αυτήν, απότομες αλλαγές γονιδίων (μεταλλάξεις) υφίστανται την επίδραση της φυσικής επιλογής, και είτε απορρίπτονται από τον πληθυσμό, αν είναι επιβλαβείς, είτε αυξάνεται η συχνότητά τους, αν είναι ευνοϊκές για το άτομο. Η επιλογή διαμορφώνει την γενετική κατασκευή του ατόμου και δομεί επίσης φραγμούς μεταξύ παραπλήσιων ειδών, ώστε να διατηρούνται ξεχωριστά. Η σύνθεση αυτή αποτελεί τον Νεοδαρβινισμό, και αποκρυσταλλώθηκε την δεκαετία του 1950, αποτελεί δε σήμερα την κυρίαρχη άποψη.

Άρα καταλήγουμε ότι ο συνδυασμός της γονιδιακής δράσης και της περιβαλλοντικής διαταραχής είναι η γενεσιουργός αιτία της γεωμετρίας της μορφής. Η μορφή αναδύεται στα πλαίσια αυτού του δίπολου και μέσα

από δύο έντονα συνδεδεμένες διαδικασίες που συμβαίνουν όμως σε πολύ διαφορετικές ταχύτητες και που διαφέρουν στο χρόνο εφαρμογής τους. Η πρώτη διαδικασία είναι η (γρήγορη) ανάπτυξη του ατόμου από ένα κύτταρο σε ενήλικη μορφή και η δεύτερη διαδικασία είναι η (αργή) εξέλιξη των διαφόρων τάξεων μορφών μέσα από το πέρασμα γενεών στο χρόνο. Και οι δύο διαδικασίες είναι αποτελέσματα της δράσης του γονιδιώματος.

Η μεταβλητότητα λοιπόν στους ζωντανούς οργανισμούς είναι «δύο ταχυτήτων». Παρατηρείται καθημερινά με την ενηλικίωση του οργανισμού αλλά και στο πέρασμα των αιώνων παρατηρώντας την εξέλιξη των ειδών. Στα πλαίσια αυτής της εργασίας όμως μας ενδιαφέρει περισσότερο η μεταβλητότητα κατά τη διάρκεια της ζωής ενός οργανισμού καθώς στόχος μας είναι να αποδείξουμε την άμεση σχέση μεταβλητότητας οργανισμών-μεταβλητότητας κατοικίας. Η ικανότητα του να μεταβάλλεται σε μεγάλο βάθος χρόνου, η εξέλιξη δηλαδή του είδους αφενός δεν έχει πολύ άμεσα εμφανή αποτελέσματα γιατί γίνεται με πολύ αργούς ρυθμούς (με την πάροδο χιλιετιών), αφετέρου ο κύκλος ζωής των κοινών κτιρίων, σύμφωνα με έρευνες περιορίζεται στα 75 χρόνια περιπου.

⁹ Σύμφωνα με το Δαρβίνο, τα είδη δεν παραμένουν σταθερά και αμετάβλητα, αλλά μεταβάλλονται κατά την διάρκεια μεγάλων χρονικών περιόδων. Τα βιολογικά άτομα ενός είδους διαφέρουν μεταξύ τους, αυτή η ποικιλότητα είναι εν μέρει κληρονομική, και όσα άτομα επιζούν και αναπαράγονται είναι εκείνα που έχουν επιτύχει στον αγώνα της επιβίωσης. Πράγματι όλα τα άτομα που γεννιούνται δεν επιβιώνουν, παρά μόνον όσα είναι περισσότερο προσαρμοσμένα. Πρόκειται για την φυσική επιλογή, μηχανισμός ο οποίος βραδέως και βαθμιαία συντελεί στην διαφοροποίηση των ειδών, και μακροχρόνια στη δημιουργία ενός νέου είδους διαφορετικού από το προγονικό. Ο μηχανισμός της φυσικής επιλογής αιτιολογεί και ερμηνεύει την μεταβλητότητα των ειδών με μηχανιστικό τρόπο.

¹⁰ Στις αρχές του 20ου αιώνα ο Mendel διατύπωσε τους νόμους της κληρονομικότητας. Υποστήριζε ότι διακριτές μονάδες κληρονομικότητας, όπως είναι τα γονίδια, θα μπορούσαν να εξηγήσουν το συνεχές φάσμα της ποικιλίας που παρατηρείται στους πραγματικούς πληθυσμούς ζωντανών οργανισμών (<http://mde-didaktiki.biol.uoa.gr/mde8/valiotis/pdf2.pdf>).

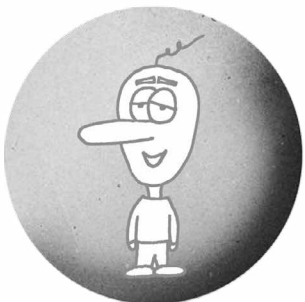

μεταβλητότητα
μορφής, αναγκών
και επιθυμιών



μεταβλητότητα
μορφής και
αναγκών

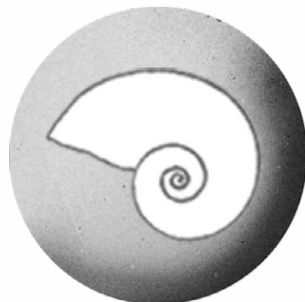

μεταβλητότητα
κατοικίας



μεταβλητότητα
κατοικίας

Συστήματα χρήστη-κατοικίας:
άνθρωπος και σαλιγκάρι

ένα παράδειγμα: το σαλιγκάρι

Για να επιτύχουμε την απόδειξη της παραπάνω σχέσης αρχικά θα ασχοληθούμε με την απόδειξη της στις υπόλοιπες τάξεις του ζωικού βασιλείου και στη συνέχεια στον άνθρωπο. Και στις δύο περιπτώσεις μιλάμε για συστήματα αλληλεξάρτησης ανάμεσα σε “χρήστη-κατοικία”. Στη φύση η έννοια του συστήματος είναι γενικευμένη καθώς υπάρχουν άμεσες συσχετίσεις και αλληλεξαρτήσεις ανάμεσα στους οργανισμούς μεταξύ τους αλλά και με το περιβάλλον τους. Για το πρώτο κομμάτι της απόδειξης θα πάρουμε ως παράδειγμα το σαλιγκάρι. Και αυτό γίνεται για δύο λόγους. Το σαλιγκάρι το οποίο ανήκει στην ομοταξία των μαλακίων, διαθέτει όστρακο με το οποίο είναι άμεσα συνδεδεμένο και αποτελεί την κατοικία του. Καθώς αναπτύσσεται λοιπόν υπάρχει η ανάγκη μεταβολής του μεγέθους του κελύφους του. Ο D’ Arcy Thompson παραλληλίζει την ανάπτυξη του κελύφους του Ναυτίλου ή του σαλιγκαριού με την ανάπτυξη ενός κτιρίου, και στα δύο με την εναπόθεση υλικού¹¹. Αυτό είναι το ένα δείγμα της σχέσης μεταβλητότητας-μορφής του ζωντανού οργανισμού με τη μεταβλητότητα της κατοικίας. Από την άλλη επειδή κέλυφος και σώμα είναι ένα, το σαλιγκάρι μεταφέρει το σπίτι του μαζί του πάντα και παντού. Η μεταφορισμότητα υποδεικνύει άλλο ένα στοιχείο μεταβλητότητας που αιτιολογείται ως μεταβολή της θέσης του αντικειμένου μέσω της κίνησης.

Στην περίπτωση του ανθρώπου τώρα εκτός από τις μεταβολές που υφίσταται το ανθρώπινο σώμα καθώς αναπτύσσεται, παρατηρούμε και μεταβολές σε ψυχολογικό επίπεδο και πνευματικό επίπεδο, γεγονός που αυξάνει την πολυπλοκότητα της σχέσης του με την κατοικία. Το άτομο εξελίσσεται και κατά τη διάρκεια της ζωής του εξελίσσονται ή μεταβάλλονται και οι ανάγκες,

οι επιθυμίες, αντιλήψεις του. Επομένως η κατοικία του θα πρέπει να είναι και αυτή “σε εξέλιξη” όπως του σαλιγκαριού. Από την άλλη μπορεί να εξακολουθεί να κωράει το ίδιο άτομο αλλά αν αυτό κάνει οικογένεια; Αν αλλάξει η εργασιακή του κατάσταση και πρέπει να εργάζεται στο σπίτι; Οι παράγοντες μεταβλητότητας λοιπόν καθώς ανεβαίνουμε στην πυραμίδα των τάξεων των ζωντανών οργανισμών γίνονται περισσότεροι αλλά και πιο σύνθετοι. Αυτόματα λοιπόν γίνεται και μεγαλύτερη η ανάγκη για μεταβλητότητα των κατοικιών σε ένα κοινωνικό πλαίσιο που μεταλλάσσεται και δεν είναι στατικό.

Η αναλογία σαλιγκαριού-ανθρώπου μας βοηθάει να πάρουμε τη συλλογιστική μας λίγο παραπέρα. Όπως το κέλυφος του σαλιγκαριού μεγαλώνει με τον ίδιο ρυθμό που μεγαλώνει το σώμα του για να το φιλοξενήσει, έτσι θα πρέπει να συμβαίνει και με το δικό μας σπίτι. Πιόσο το κοχύλι του σαλιγκαριού από μόνο του δεν έχει ζωή αυτό που του δίνει ζωή είναι η σχέση του με το κοχύλι καθώς το σαλιγκάρι είναι αυτό που είναι ο ζωοδότης του. Ανάλογη είναι και η σχέση του ανθρώπου με το σπίτι του, το οποίο παίρνει ζωή όταν το χρησιμοποιεί ο άνθρωπος και βρίσκεται μέσα του και κινείται ή βρίσκεται σε δράση. Θα μπορούσαμε λοιπόν λίγο αφαιρετικά ίσως και απλοϊκά να φτάσουμε στο συμπέρασμα ότι και το σπίτι είναι “ζωντανό”, όπως όλα τα κτίρια που χρησιμοποιούμε άλλωστε, τα οποία με αυτόν τον τρόπο παραμένουν ενεργά και σε καλή κατάσταση. Αν ένα κτίριο μένει κλειδωμένο, σταματάει να δείχνει σημάδια ζωής, εκτός από την κυριολεκτική σημασία του όρου καθώς δεν υπάρχουν μέσα του άνθρωποι, αλλά και μεταφορικά καθώς όλες οι διαδικασίες που γίνονται ανάμεσα στους χρήστες και το κτίριο και το ενεργοποιούν, από το άνοιγμα των παραθύρων μέχρι το άνοιγμα της

¹¹ D’ Arcy W. Thompson, Ανάπτυξη και μορφή στο φυσικό κόσμο, Πανεπιστημιακές εκδόσεις ΕΜΠ, Αθήνα, 1999, σ. 247

κεντρικής θέρμανσης, σταματούν.

Ο ισχυρισμός μας αυτός εντείνεται από τα λόγια του Bachelard: "Το σπίτι είναι ένας ζωντανός οργανισμός όπως εμείς. Όταν κατοικούμε μέσα στο σπίτι γινόμαστε ένα! Έτσι, ανάλογα με τις επιθυμίες μου το σπίτι γίνεται φρούριο ή εξαφανίζεται εντελώς. Το σπίτι αναπνέει, μαζί με μένα. Και ανοίγει και κλείνει μαζί με μένα. Και γίνεται όμορφο κ άσχημο... Χαρούμενο και δυστυχισμένο..."¹².

Εδώ θα πρέπει να διευκρινήσουμε ότι αν και τόση ώρα αναφερόμαστε σε ζωντανούς οργανισμούς και ειδικά στα ζώα, σφείλουμε να τονίσουμε δύο σημαντικές διαφοροποιήσεις ανάμεσα στον άνθρωπο και τα υπόλοιπα ζώα. Αρχικά ο άνθρωπος διαθέτει ιδιαίτερα ανεπτυγμένο εγκέφαλο, ο οποίος του προσδίδει ανεπτυγμένη διανοητική ικανότητα και επιπλέον παρουσιάζει αυξημένη κοινωνικότητα σε σχέση με τα υπόλοιπα πρωτεύοντα, έχοντας αξιοποιήσει συστήματα επικοινωνίας για αυτό-έκφραση, για ανταλλαγή ιδεών, και για την οργάνωση. Έτσι πρέπει να γίνει μια κάποιου είδους διαφοροποίηση και στις ανάγκες του οι οποίες παύουν να είναι μόνο βιολογικές

αλλά αρχίζουν να επηρεάζονται από το κοινωνικό περιβάλλον ή ενίοτε να γίνονται επιθυμίες.

Γυρίζοντας πάλι στο "ιδεατό" σπίτι όμως, αναρωτιόμαστε πόσο κοντά είναι αυτό στην πραγματικότητα. Μέσα από την ανάλυση που προηγήθηκε είδαμε ότι η μεταβλητότητα της κατοικίας είναι απαραίτητη για να φτάσουμε πιο κοντά σ' αυτό. Κρίνεται σκόπιμο η κατοικία μας προκειμένου να μπορεί να παρακολουθήσει τη μεταβολή των αναγκών μας, να έχει την ικανότητα να μεταβάλλεται. Αυτό μπορεί να σημαίνει είτε ποσοτική είτε ποιοτική μεταβολή. Τον τρόπο με τον οποίο μπορεί να πραγματοποιηθούν τέτοιου είδους μεταβολές στην κατοικία θα τον δούμε σε επόμενο κεφάλαιο.

Το ζήτημα στο οποίο θα εμβαθύνουμε προηγουμένως όμως, είναι σχετικό με το ποιές ανάγκες έχουμε και ποιες επιθυμίες. Και πως αυτές δημιουργούνται, αξιολογούνται και ταξινομούνται. Είναι ίδιες για όλους; Από τι επηρεάζονται; Το θέμα των αναγκών αναλύεται προκειμένου να κατανοήσουμε την ψυχοσύνθεση του χρήστη και να μας διευκολύνει στο συλλογισμό μας.

¹² Gaston Bachelard, Η ποιητική του χώρου, εκδ. Χατζηνικολή, Αθήνα, μτφρ. Ελένη Βέλτσιου- Ιωάννα Δ. Χατζηνικολή, σ. 52

Αντιθέτως η κατοικία σφείλει να παίρνει το σχήμα της από το σώμα του χρήστη, όπως ένα κοχύλι που είναι λείο για να υποδεχθεί το σώμα του σαλιγκαριού. Αποτελεί έναν γενικό άγραφο νόμο της φύσης. Όπως αναφέρει και ο Jules Michelet στο έργο του "L'oiseau" μιλώντας για τις φωλιές των πουλιών "Στο εσωτερικό, το εργαλείο που επιβάλλει στη φωλιά το κυκλικό σχήμα της δεν είναι άλλο από το σώμα του πουλιού" (Jules Michellet, L'oiseau, 4η έκδοση, 1858, σελ.208)





οι ανθρώπινες ανάγκες

Οι άνθρωποι είμαστε κοινωνικά ζώα. Ερχόμαστε σ' επαφή με τους ανθρώπους, κάνουμε φιλίες, αλληλεπιδρούμε μαζί τους... Από τι προκαλούνται όλα αυτά; Υπάρχουν κάποιοι εσωτερικοί μηχανισμοί που μας οδηγούν στις ενέργειες αυτές; Και αν ναι, ποιοι είναι αυτοί; Σε αυτές τις ερωτήσεις η ψυχολογία και η εξελικτική βιολογία έχουν προσπαθήσει να παρέχουν καθαρές απαντήσεις, χωρίς όμως να έχουν καταφέρει να φτάσουν σε μία αδιάσειστη αλήθεια. Είτε οι ανθρώπινες ανάγκες που εκφράζουν αυτούς τους μηχανισμούς είναι βασικά φυσιολογικές, είτε ψυχολογικές, είτε και τα δύο εξ' ίσου, παραμένει αδιευκρίνιστο. Χρειάζεται αρκετή δουλειά ακόμα για να προσδιοριστεί συνολικά η προέλευση των αντιδράσεων μας και των μηχανισμών που τις προκαλούν. Στη συνέχεια με τη βοήθεια του Byron Mikellides που ασχολείται με θέματα της ψυχολογίας της αρχιτεκτονικής, θα προσπαθήσουμε να ακολουθήσουμε την πορεία εξέλιξης των θεωριών που αναφέρονται στις ανθρώπινες ανάγκες και στον τρόπο που δημιουργούνται¹³.

Ο F.F.Darling στο άρθρο του "Κοινωνική συμπεριφορά και επιβίωση" (1952), προτείνει ότι η προστασία της περιοχής μας ικανοποιεί όχι μόνο τις φυσιολογικές μας ανάγκες αλλά κυρίως τις ψυχολογικές. Σ' αυτή την ερμηνεία του όρου "περιοχή", η φωλιά σημαίνει την ασφάλεια (αντίθετο του άγχους) και το όριο, η περιφέρεια, τη διέγερση (αντίθετο της ανίας). Ο R.Ardey στο βιβλίο του "Η εδαφική επιτακτική ανάγκη" (1967) πρόσθεσε μία τρίτη ανάγκη, αυτή της ταυτότητας (η ανάγκη του ζώου να νικήσει την ανωνυμία και να διαφοροποιήσει τον εαυτό του απ' όλα τα άλλα είδη). Ο Ardey επιπλέον προτείνει ότι αυτές οι τρεις ανάγκες υποκινούν τη συμπεριφορά

όλων των πρωτευόντων ζώων, συμπεριλαμβανομένου και του ανθρώπου και ότι υπάρχει μια απόλυτη ιεραρχία ανάμεσά τους: η ταυτότητα είναι η πιο δυναμική, ακολουθείται από τη διέγερση και τελευταία η ασφάλεια η οποία θα μπορούσε να θυσιαστεί για τη χάρη των άλλων δύο. Οι ψυχολόγοι που αναφέρονται στις ανάγκες με την έννοια της κοινωνικής συμπεριφοράς, όπως ο W.C.Schutz, προτείνουν τρεις βασικές διαπροσωπικές ανάγκες που αποκτά σταδιακά ένα παιδί που μεγαλώνει: "συμπερίληψη" (συνώνυμο της αλληλεπίδρασης), έλεγχος (κυριαρχία) και στοργή (αγάπη).

Εφόσον πρόκειται να εξετάσουμε τις διαφορετικές προσεγγίσεις στο ζήτημα των ανθρώπινων αναγκών, πρέπει να γυρίσουμε πίσω στη δουλειά του Sigmund Freud ο οποίος συνέλαβε τον άνθρωπο σαν ένα δυναμικό σύστημα ενεργειών, η ταυτότητα, το εγώ και το υπερεγώ, και τα τρία αλληλεπιδρώντας δυναμικά παράγουν την ανθρώπινη συμπεριφορά. Το id (ταυτότητα) είναι το αρχικό σύστημα και η πηγή όλης της ψυχικής ενέργειας (libido) μέσα από το οποίο προέρχονται τα άλλα δύο. Αυτή η ενέργεια παίρνει τη μορφή ασυνείδητων ενστίκτων τα οποία οδηγούν τον οργανισμό. Το εγώ είναι το σύστημα το οποίο ασχολείται με τις αλήθειες του εξωτερικού κόσμου στο επίπεδο του συνείδητού. Είναι το σύστημα των γνωστικών διαδικασιών - αντίληψης, σκέψης, αποφάσεων. Το υπερεγώ είναι το σύστημα των περιοριστικών και ανασταλτικών δυνάμεων που επιδρούν πάνω στις παρορμήσεις του id, όπως το σεξ. Εκφράζει τις αξίες, τους κανόνες και την ηθική που η κοινωνία και ο γονικός έλεγχος παρέχουν, γίνεται η «συνείδησή» μας. Όταν το id, το εγώ και το υπερεγώ είναι σε σύγκρουση οδηγούν σε υπερδιέγερση

¹³ Επιμέλεια: Byron Mikellides, Architecture for people, Holt, Rinehart and Winston, New York, 1980, σελ 191

και άγχος, που καταπολεμώνται μέσω των χαρακτηριστικών “μηχανισμών άμυνας”.

Ο G.Allport ενισχύει ακόμα περισσότερο την πληθωρικότητα των αναγκών και υποστηρίζει ότι αυτές οι δυνάμεις είναι απεριόριστες σε αριθμό και σε ποικιλία. Για να αιτιολογήσει τον αριθμό τους προτείνει την ιδέα της λειτουργικής αυτονομίας, η οποία υποστηρίζει ότι οι δραστηριότητες που υπηρετούν ένα συγκεκριμένο κίνητρο μπορεί αργότερα να γίνουν από μόνες τους κίνητρα.

Ο Kurt Goldstein (1947), ο οποίος ακολουθήθηκε από τον Maslow, υιοθέτησε ως βασική κινητήρια δύναμη την ιδέα της αυτοπραγμάτωσης, η οποία είχε αναπτυχθεί νωρίτερα από τον Carl Jung- το μηχανισμό ο οποίος στοχεύει στη μέγιστη πραγματοποίηση των δυνατοτήτων κάποιου ανθρώπου. Ο Maslow πιστεύει ότι υπάρχει μια “φυσική αναδίπλωση” των αναγκών μας σε ένα σταδιακό και βαθμιαίο τρόπο διαμόρφωσης από τις “κατώτερες ανάγκες” στις “υψηλότερες ανάγκες”. Το άτομο ακολουθεί αυτή την εξέλιξη καθώς ωριμάζει, φτάνοντας ιδανικά στην αυτοπραγμάτωση. Υπάρχουν βασικά πέντε επίπεδα ιεραρχίας:

1. φυσιολογικές ανάγκες: πείνα, δίψα
2. ανάγκες ασφάλειας: (με σειρά ασφάλειας) απαλλαγή από πόνο, άβολες καταστάσεις και απειλή
3. ανάγκες αγάπης και ένταξης: αγάπη, σεξ, στοργή, φιλία, αναγνώριση
4. ανάγκες εκτίμησης: κύρος, φήμη, αναγνωρισιμότητα, επιτυχία (αυτοεκτίμηση και σεβασμός των άλλων)
5. ανάγκη για αυτοπραγμάτωση: πόθος του ανθρώπου για αυτό-ολοκλήρωση

Σ’ αυτές τις πέντε ανάγκες ο Maslow προσθέτει την ανάγκη της γνώσης και της κατανόησης και την αισθητική ανάγκη σαν δεύτερη σκέψη. Όταν ο άνθρωπος είναι απαλλαγμένος από την κυριαρχία των κατώτερων αναγκών είναι σε θέση να αφήσει τις δυνατότητές του ν’ ανθίσουν- είναι ελεύθερος να φτάσει στην αυτοπραγμάτωση.

Τέλος, ο Michael Argyle (1967,1978), κοινωνικός ψυχολόγος από την Οξφόρδη, παίρνει μια ενδιάμεση θέση και προσφέρει μία προσωρινή λίστα από επτά κινητήριες πηγές διαπροσωπικών συμπεριφορών από άποψη των στόχων που έχουν τεθεί σε κάθε περίπτωση. Οι πηγές αυτών των μηχανισμών βρίσκονται στις παιδικές εμπειρίες αλλά και σε έμφυτες τάσεις.

Ο Argyle θεωρεί ότι η λίστα που δίνεται παρακάτω δεν είναι επαρκώς διατυπωμένη και ότι υπάρχουν περιθώρια βελτίωσης :

1. μη κοινωνικοί μηχανισμοί οι οποίοι μπορούν να παράγουν κοινωνική αλληλεπίδραση: πχ βιολογικοί μηχανισμοί όπως η ανάγκη για φαγητό μπορούν να οδηγήσουν σε διαφόρων ειδών αλληλεπιδράσεις
2. εξάρτηση: υποτακτικές σχέσεις απέναντι σε άλλους οι οποίοι παρέχουν βοήθεια, καθοδήγηση προστασία
3. δεσμός: αυτή αναφέρεται στη φιλία, στη σωματική επαφή και σχετίζεται με την εξωστρέφεια
4. κυριαρχία: ανάγκη για δύναμη, αναγνωρισιμότητα, καταξίωση
5. σεξ: βιολογικός σκοπός για αναπαραγωγή (ευχάριστος αυτοσκοπός)
6. επιθετικότητα: ανάγκη να βλάψει άλλους ανθρώπους σωματικά ή λεκτικά
7. αυτοεκτίμηση και αυτο-ταυτοποίηση: η ανάγκη για σεβασμό του εαυτού μας και για αποδοχή από τους άλλους

Η Δανή ψυχολόγος Ingrid Gehl στο βιβλίο της Βο-Miljo (Living environments) απομόνωσε τρεις διαφορετικούς τύπους αναγκών, οι οποίες θεωρούσε ότι έπρεπε να ικανοποιούνται στο περιβάλλον διαβίωσης μας:

1. φυσιολογικές ανάγκες: ύπνος, ξεκούραση, φαγητό, ποτό, υγιεινή, σεξ, φως, αέρας, ήλιος
2. ανάγκες ασφάλειας: γενική ασφάλεια του σπιτιού, προφυλάξεις ασφαλείας, αποφυγή ρύπανσης, θορύβου και ατυχημάτων, οδική ασφάλεια
3. ψυχολογικές ανάγκες: επαφή, ιδιωτικότητα, εμπειρία (συμπεριλαμβανομένων όλων των αισθήσεων), δραστηριότητα, παιχνίδι, δόμηση (η ικανότητα προσανατολισμού), αναγνώριση περιβάλλοντος και η αισθητική

Προκειμένου να εστιάσει σ' αυτές τις ψυχολογικές ανάγκες σε σχέση με τα περιβάλλοντα διαβίωσής μας, η Gehl διαίρεσε το περιβάλλον σε τέσσερα συστατικά: διάσταση, διαμόρφωση, τοποθεσία και αισθητηριακά ερεθίσματα. Στη συνέχεια προχώρησε στο να δείξει πώς κάθε ψυχολογική ανάγκη σχετίζεται με καθένα από αυτά τα συστατικά. Για παράδειγμα, σε σχέση με την ανάγκη για "επαφή", οι διαστάσεις του περιβάλλοντος (ύψος, πλάτος, μήκος) επηρεάζουν τις πιθανότητες για επαφή. Μικρότεροι χώροι ή μικρότερες αποστάσεις διευκολύνουν τους ανθρώπους να συναντηθούν και να μιλήσουν. Δεύτερον, η διαμόρφωση του περιβάλλοντος (που είναι τα αντικείμενα σε αυτό όπως τα παγκάκια, τα δέντρα, οι εγκαταστάσεις παιχνιδιού) μπορεί να διευκολύνει την ικανοποίηση των αναγκών επαφής, εάν είναι προσεκτικά σχεδιασμένα. Τρίτον, η τοποθεσία του περιβάλλοντος μπορεί να διευκολύνει παθητικές επαφές που μπορεί να οδηγήσουν σε φιλίες σαν αποτέλεσμα της χρήσης κοινών μονοπατιών ή μέσω του προσανατολισμού

των κουζινών, όσον αφορά τους ημι-ιδιωτικούς χώρους. Τέταρτον, τα αισθητηριακά ερεθίσματα από το περιβάλλον μπορούν να χρησιμοποιηθούν για να δημιουργήσουν επαφή, όπως για παράδειγμα μέσω του ήχου βημάτων, φωνών, μουσικής, επιφανειών με υφή, χρώμα κλπ.

Τέλος η Gehl εξετάζει αυτές τις ψυχολογικές ανάγκες σε σχέση με διαφορετικά ηλικιακά γκρουπ. Τα πολύ νεαρά παιδιά μέχρι την ηλικία των έξι έχουν προβλέψιμες ανάγκες και απαιτούν επαφή και με τους γονείς αλλά και με άλλα παιδιά, χρειάζονται ποικίλες εμπειρίες στο φυσικό και στο κοινωνικό περιβάλλον και δραστηριότητες που περιλαμβάνουν αισθητηριακές αλλά και κινητήριες λειτουργίες. Οι ανάγκες των ηλικιωμένων ανθρώπων από την άλλη, είναι λιγότερο προβλέψιμες, και ποικίλλουν πολύ. Κάποιοι ηλικιωμένοι είναι ενεργοί και κινούνται, άλλοι είναι εξαρτώμενοι. Αλλά η ανάγκη για εμπειρία και δραστηριότητες είναι πολύ σημαντική με τους ηλικιωμένους, πολλοί από τους οποίους ξοδεύουν ένα σημαντικό μέρος του χρόνου τους στη γειτονιά τους. Το περιβάλλον πρέπει να τους επιτρέπει να συναντούν νεαρά παιδιά και συγγενείς.

Τέτοιου είδους προσεγγίσεις όμως δεν ισχυρίζονται ότι αποτελούν μια ολοκληρωμένη αλήθεια πάνω στο ζήτημα των αναγκών καθώς δεν επαρκούν για την εξήγηση της πολυπλοκότητας της συμπεριφοράς των ανθρώπων. Επαρκούν για μία κατά προσέγγιση ερμηνεία των αναγκών και λειτουργούν κυρίως ως οδηγοί όταν θέλουμε να εξετάσουμε ένα συγκεκριμένο θέμα από αυτή τη σκοπιά.

Για να κατανοήσουμε πλήρως τη φύση της πρέπει να τη δούμε σ' ένα ευρύτερο πλαίσιο και να συμπεριλάβουμε τους εξωτερικούς παράγοντες οι οποίοι δίνουν διαφορετικές εκφάνσεις στην ήδη πολύπλοκη συμπεριφορά μας. Έτσι οδηγήσαμε αυτόνομα στην πεποίθηση ότι ο βασικός παράγοντας

TAKE WHAT YOU NEED.

LOVE.

HOPE.

FAITH.

PATIENCE.

COURAGE.

UNDERSTANDING.

PEACE.

PASSION.

HEALING.

STRENGTH.

BEAUTY.

FREEDOM.

FREEDOM.

FAITH.

PASSION.

PEACE.

STRENGTH.

UNDERSTANDING.

LOVE.

STRENGTH.

PASSION.

STRENGTH.

UNDERSTANDING.

PATIENCE.

BEAUTY.

FREEDOM.

STRENGTH.

LOVE.

PEACE.

που επιδρά κ επηρεάζει το σύνολο των αναγκών ενός ανθρώπου είναι το περιβάλλον με την έννοια του πολιτισμικού παράγοντα σε συνάρτηση βέβαια με την επίδραση του χρόνου κάτι που το καθιστά ένα δυναμικά μεταβαλλόμενο μέγεθος. Και αναφερόμαστε στον πολιτισμικό παράγοντα με την ερμηνεία που του δίνει ο Κωνσταντίνος Μωραΐτης: "Ο όρος "πολιτισμός" αναφέρεται σε ένα πλαίσιο ανθρώπινης συνύπαρξης και ανταλλαγής, όπου εκείνο το οποίο κατά βάση τίθεται και διακινείται είναι το νόημα της ζωής. Το νόημα της ζωής είναι εκείνο το πεδίο των θεμελιωδών-ρητών ή άρρητων παραδειγμάτων, προς τα οποία το κάθε ανθρώπινο μέλος αυτού του πλαισίου συνύπαρξης και ανταλλαγής θέτει την ταυτότητά του και τη δυναμική της ως εξελικτική του προοπτική, συμβάλλοντας έτσι στη διαιώνιση, την επέκταση ή τη διαφοροποίηση του πλαισίου. Υπή' αυτή την έννοια ο πολιτισμός είναι ζωτικό και εγγενές στοιχείο των ανθρώπινων μονάδων. Αλλά και οι ανθρώπινες μονάδες —ο κάθε άνθρωπος— είναι ζωτικό και εγγενές στοιχείο του πολιτισμού"¹⁴.

Εστιάζοντας στο ότι η ταυτότητα του καθενός από μας επηρεάζε-

ται από τον πολιτισμό της περιόδου που αναφέρεται, του οποίου αποτελεί αναπόσπαστο στοιχείο συμπεραίνουμε ότι οι ενέργειές μας (ως αποτέλεσμα των αναγκών μας) επηρεάζονται άμεσα από το πλαίσιο στο οποίο υπάγονται. Επομένως υπό αυτή την έννοια οι ανάγκες μας εκτός από τις φυσιολογικές μπορούν να χαρακτηριστούν ως "πολιτισμικές". Εξηγώντας το συλλογισμό μας προκειμένου να αποφευχθούν τυχόν παρερμηνείες, εννοούμε ότι οι ψυχολογικές ανάγκες των ανθρώπων επηρεάζονται άμεσα από το εκάστοτε πολιτιστικό και κοινωνικό πλαίσιο. Συσχετίζοντας τώρα τις ψυχολογικές-πολιτισμικές ανάγκες με τις ανάγκες που καλείται να ικανοποιήσει μια κατοικία αναφερόμαστε στις ανάγκες για: ασφάλεια, επαφή, ιδιωτικότητα, εμπειρία, δραστηριότητα/παιχνίδι και αισθητική. Σ' αυτό το σημείο θα πάρουμε το παράδειγμα της ανάγκης για ιδιωτικότητα και θα εξετάσουμε την εξέλιξή του μέσα από την πάροδο των ετών και την έκφρασή του στην αρχιτεκτονική στη σύγχρονη ιστορία.

¹⁴ Επιμέλεια: Άννα Βουχέα, Κλωντ Λωράν, Συμμετοχικός σχεδιασμός: θεωρητικές διερευνήσεις, ιστορία των νομών και των πρακτικών, μεθοδολογικές προσεγγίσεις, Αθήνα, 1993

ένα παράδειγμα: η ιδιωτικότητα

Ξεκινώντας από την προβιομηχανική εποχή¹⁵, βλέπουμε ότι, η κατοικία απο-τελούσε συχνά και χώρο εργασίας, όπου εξυπηρετούνταν οι επαγγελματικές και οι κοινωνικές υποθέσεις της οικογένειας. Η ίδια η δομή του, μάλιστα, δεν εξυπηρετούσε ανάγκες ιδιωτικότητας, αφού οι εσωτερικοί χώροι προσ-ρίζονταν κυρίως για τη δουλειά ή ήταν ανοικτοί στο σύνολο της οικογένειας, κατασκευασμένοι δηλαδή με τρόπο ο οποίος δεν επέτρεπε την απόσυρση και ιδιώτευση των κατοίκων του.

Η άνοδος της μεσαίας τάξης και η αλλαγή στην αρχιτεκτονική των σπιτιών με αύξηση του μεγέθους της κατοικίας αρχίζει να αποτελεί την πηγή της εμφάνισης κάποιων σημείων ιδιωτικότητας. Πρόκειται βέβαια για μια ιδιωτικότητα που αφορά μόνο την αριστοκρατία της εποχής. Σταδιακά από τον 17ο αιώνα στην Αγγλία, αρχίζει η διαίρεση των χώρων του σπιτιού σε δη-μόσιους και ιδιωτικούς. Ο διαχωρισμός αυτός εντάθηκε κατά τον 18ο αιώνα, όπου άρχισαν να δημιουργούνται ξεχωριστά δωμάτια που απευθύνονταν σε διαφορετικά μέλη της κατοικίας αλλά είχαν και διαφορετικές χρήσεις, ενώ ολοκληρώθηκε με την απομάκρυνση των χώρων εργασίας από τις κατοικίες και τη δημιουργία αυτόνομων γραφείων και καταστημάτων. Αυτή η διαίρεση λοιπόν έδωσε τη δυνατότητα στα μέλη της οικογένειας που διέμεναν στην κατοικία, να διατηρούν την ιδιωτικότητά τους ακόμα και σε σχέση με τους υπόλοιπους χρήστες του σπιτιού.

Στη βιομηχανική εποχή στη συνέχεια με την εμφάνιση της μαζικής

κατοίκησης στις αναπτυσσόμενες μεγαλουπόλεις το αίσθημα της ιδιώτευσης άρχισε να γίνεται πιο έντονο καθώς η κάθε οικογένεια περιορίστηκε ακόμα περισσότερο στα στενά όρια του διαμερίσματος της το οποίο αν και συνόρευε με τόσες κατοικίες, απομονωνόταν από το δημόσιο χώρο του διαδρόμου με το κλείσιμο μιας πόρτας. Τέλος στη σύγχρονη εποχή η ιδιωτικότητα εμφανίζεται στο μέγιστο βαθμό της καθώς ακόμα και μέσα στην ίδια κατοικία οι χρήστες πολύ συχνά απομονώνονται στον προσωπικό τους χώρο με τον προ-σωπικό τους υπολογιστή, περνώντας από την ιδιώτευση στην απομόνωση.

Με την αναδρομή αυτή σχετικά με την έκφραση της ιδιωτικότητας σε κάθε εποχή διαπιστώνουμε ότι μια έντονη διαφοροποίηση ανάμεσα στις βαθμίδες της. Όμως η ανάγκη για ιδιωτικότητα δεν είναι αchronική και δια-χρονική στην πραγματικότητα, εφόσον προέρχεται από εσωτερικούς μηχανισμούς του ατόμου, που παραμένουν οι ίδιοι. Αυτό που αλλάζει λοιπόν σε κάθε περίπτωση είναι η έκφραση αυτής της ανάγκης ανάλογα με το πολιτι-στικό πλαίσιο της εκάστοτε περιόδου. Εφόσον δεν ανήκει στις φυσιολογικές αλλά στις ψυχολογικές ανάγκες του ανθρώπου, δηλαδή δεν επηρεάζεται από τα γενετήσια ένστικτα για τροφή, νερό κλπ, μεταβάλλεται ανάλογα με το πε-ριβάλλον αλλά και με την πάροδο του χρόνου. Για παράδειγμα η ανάγκη για ιδιωτικότητα στους ηλικιωμένους ανθρώπους συνήθως αυξάνεται σε σχέση με την αντίστοιχη σε νεαρότερη ηλικία.

¹⁵ Χριστίνα Μ. Ακριβοπούλου, Η ιδιωτικότητα του προσώπου μέσα από τη συνθετική αντίθεση δημόσιου-ιδιωτικού, Επιστήμη και Κοινωνία, Τεύχος 26/2011 (http://www.constitutionalism.gr/site/wp-content/uploads/2013/06/Pages-from-epi26_11-AKRIBOPOYLOY-EPISTIMI-KAI-KOINONIA.pdf)

Η ιδιωτικότητα αποτελεί
αναπόσπαστο δικαίωμα του
καθενός από μας και έτσι πρέπει
να ρυθμίζεται ανάλογα με τις
προσωπικές επιθυμίες του χρήστη
κάθε στιγμής.



επιθυμίες

Καταλήγοντας, αν και έχουμε αναφερθεί αρκετές φορές στη έννοια της επιθυμίας στην παρούσα μελέτη, δεν την έχουμε αναλύσει. Τι είναι η επιθυμία; Σε τι διαφέρει από την ανάγκη και πως τις διαχωρίζουμε; Σύμφωνα με τον Jacques Lacan οι όροι ανάγκη, επιθυμία και ζήτηση είναι διακριτοί. Ορίζει την ανάγκη ως ένα βιολογικό ένστικτο που εκφράζεται μέσω της ζήτησης, αλλά η ζήτηση έχει μια διπλή λειτουργία, από τη μία εκφράζει την ανάγκη και από την άλλη δρα ως αίτημα για αγάπη. Οπότε ακόμα και μετά την έκφραση της ανάγκης ως ζήτηση και την ικανοποίησή της, το αίτημα για αγάπη παραμένει ανικανοποίητο και αυτό που απομένει είναι η επιθυμία. Για τον Lacan “η επιθυμία δεν είναι ούτε η όρεξη για ικανοποίηση, ούτε το αίτημα για αγάπη, αλλά η διαφορά που προκύπτει από την αφαίρεση του πρώτου από το δεύτερο”. Η επιθυμία είναι τότε το πλεόνασμα που προκύπτει από την έκφραση της ανάγκης μέσω της ζήτησης. Ο Lacan προσθέτει ότι “η επιθυμία ξεκινά να παίρνει σχήμα στο περιθώριο μέσα στο οποίο η ζήτηση διαχωρίζεται από την ανάγκη”. Είναι επίσης σημαντικό να γίνει διάκριση ανάμεσα στην επιθυμία και στους μηχανισμούς από τους οποίους προέρχεται. Οι μηχανισμοί είναι οι επιμέρους εκδηλώσεις μιας ενιαίας δύναμης που ονομάζεται επιθυμία. Αν κάποιος υποθέσει ότι το “Objet petit a”¹⁶ είναι το αντικείμενο

του πόθου, αυτό δεν είναι το αντικείμενο προς το οποίο τείνει η επιθυμία, αλλά η αιτία της επιθυμίας. Γιατί η επιθυμία δεν είναι μια συσχέτιση με ένα αντικείμενο, αλλά μια συσχέτιση με την έλλειψη (manqué). Στη συνέχεια, η επιθυμία εμφανίζεται ως ένα κοινωνικό κατασκεύασμα, δεδομένου ότι πάντα συγκροτούταν μέσα σε μια διαλεκτική σχέση.

Επομένως συμπεραίνουμε ότι οι επιθυμίες ενός ανθρώπου ξεπερνούν τις ανάγκες του, είναι “ανώτερες” από τις ανάγκες, με την έννοια ότι ακόμα και αν οι ανάγκες μας έχουν ικανοποιηθεί, οι επιθυμίες μας μπορούν να παραμένουν ανικανοποίητες. Θα μπορούσαμε να πούμε ότι οι επιθυμίες είναι “το υψηλότερο στάδιο των ψυχολογικών αναγκών”, γεγονός που τις καθιστά ακόμα πιο ευμετάβλητες από τις ψυχολογικές ανάγκες γιατί μεταλλάσσονται σε σχέση και με το αντικείμενο του πόθου, είτε αυτό είναι υλικό είτε άυλο.

Σε συσχέτιση λοιπόν με την κατοικία, προκειμένου να επιτευχθεί η ικανοποίησή των επιθυμιών στο πλαίσιο της, ορίζει την ύπαρξη της έννοιας της μεταβλητότητας ως ακόμα πιο επιτακτική. Ανά πάσα στιγμή ο χρήστης θα έχει τη δυνατότητα να ικανοποιήσει όχι μόνο τις ανάγκες του αλλά και τις επιθυμίες του βρισκόμενος μέσα στην κατοικία του.

¹⁶ Στην ψυχαναλυτική θεωρία του Jacques Lacan, το «objet petit a» ορίζει το ανέφικτο αντικείμενο του πόθου. Μερικές φορές ονομάζεται ως η αντικειμενική αιτία του πόθου. Ο Lacan πάντα επέμενε ότι ο όρος θα πρέπει να παραμένει αμετάφραστος, «αποκτώντας την ιδιότητα του αλγεβρικού σημάδιού.» (Écrits: The First Complete Edition in English, transl. by Bruce Fink, New York: W.W. Norton & Co., 2006).

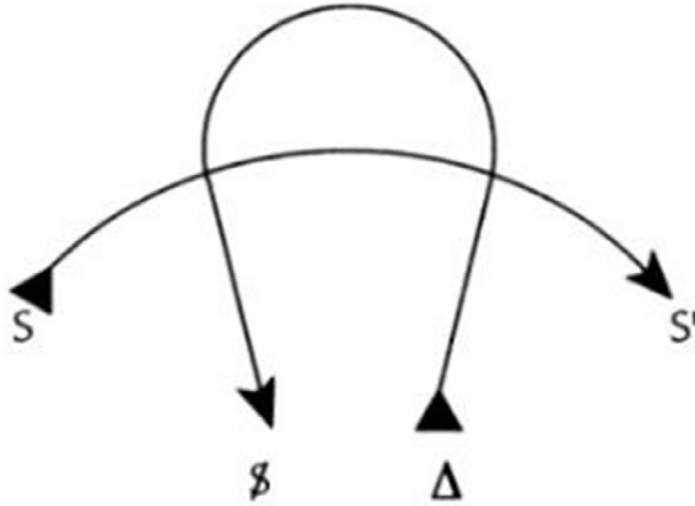

Graph of Desire, Lacan: "Η ομιλία είναι η διάσταση μέσω της οποίας η επιθυμία του υποκειμένου είναι αυθεντικά ολοκληρωμένη σε συμβολικό επίπεδο. Μόνο αφού έχει διατυπωθεί, το όνομά της με την παρουσία του άλλου, τότε η επιθυμία, όποια και αν είναι, αναγνωρίζεται με την πλήρη έννοια του όρου." —J. Lacan, Seminar I

Το γράφημα αυτό λοιπόν αναπαριστά με τη βοήθεια δύο καμπυλών την αντίληψη του Lacan σχετικά με την επιθυμία και το πως αυτή εκφράζεται. Η καμπύλη (SS') αναπαριστά την διαδικασία της ομιλίας από την αρχή μέχρι το άκουσμα μιας έννοιας (ανάγκης εν προκειμένω), η οποία έχει ουσιαστική ύπαρξη, μπορεί να γίνει αντιληπτή και έχει διάρκεια. Από την άλλη η καμπύλη (Δ§) αναπαριστά την έννοια της επιθυμίας. Αντίθετα από την καμπύλη της "ομιλίας" εδώ η επιθυμία εκφράζεται μεταφορικά και δεν έχει διάρκεια.



Υ_ιστορία της μεταβλητότητας

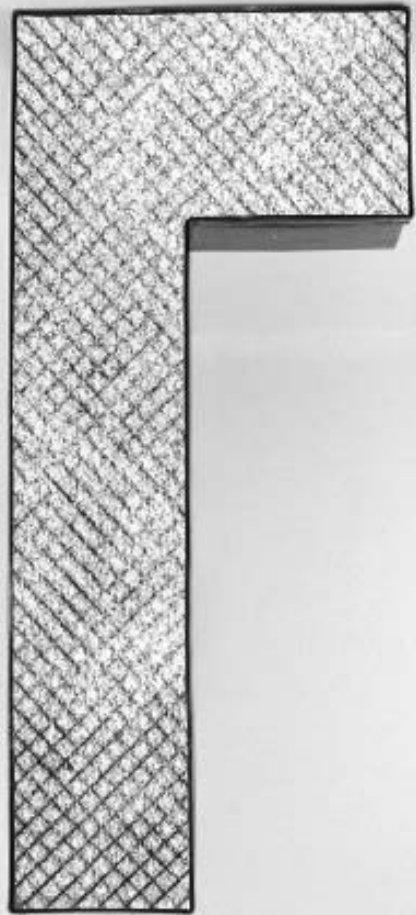

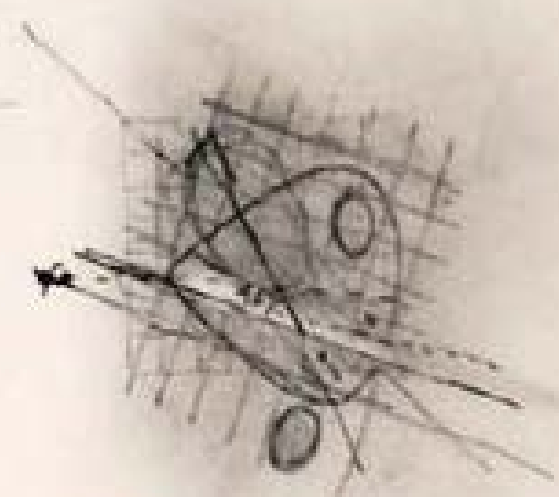
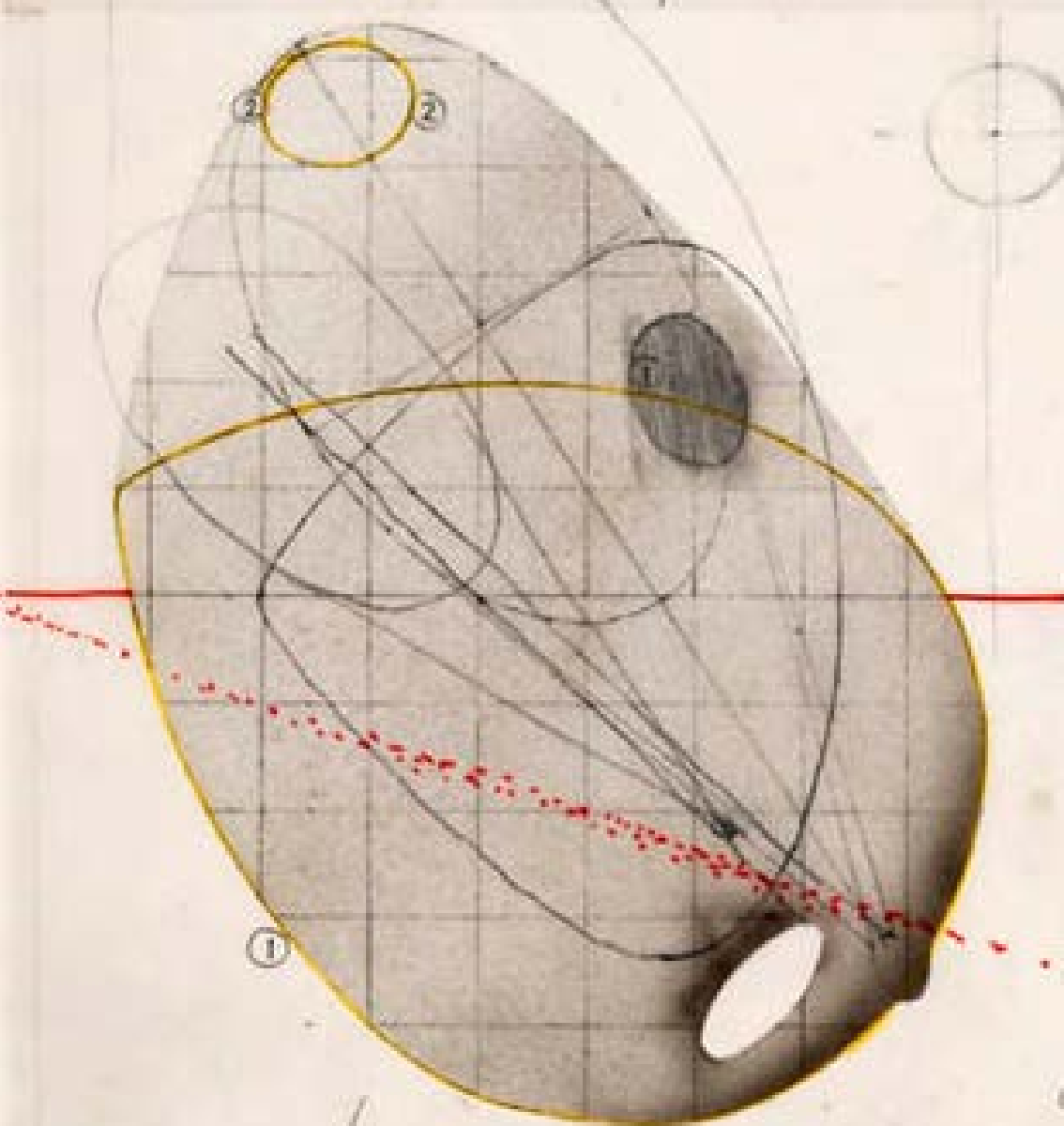

← direction of movement

diagram 3 & 4

Υ_ιστορία της μεταβλητότητας

Στη συνέχεια θα προσπαθήσουμε να σκιαγραφήσουμε την έννοια της μεταβλητότητας στη σύγχρονη αρχιτεκτονική και να παρατηρήσουμε τις διάφορες εκφάνσεις της με την πάροδο του χρόνου και υπό την επίδραση του πολιτισμικού παράγοντα. Οδηγούμενοι από τη μεγαλύτερη κλίμακα στη μικρότερη, πρόκειται να αναφερθούμε σε ζητήματα πόλεως και συστημάτων μαζικής κατοίκησης αρχικά και στο επόμενο κεφάλαιο θα κάνουμε μία αναλυτικότερη μελέτη της κατοικίας ως μονάδα. Η αναφορά σε ζητήματα "κατοίκησης της κατοικίας" συγκεκριμένα είναι συνειδητή, καθώς η αναφορά άλλων πεδίων του σχεδιασμού που εμπριέχουν τον παράγοντα της μεταβλητότητας θα απαιτούσε περαιτέρω εξειδίκευση, η οποία δεν προβλέπεται στο πλαίσιο μιας εργασίας αυτού του μεγέθους.

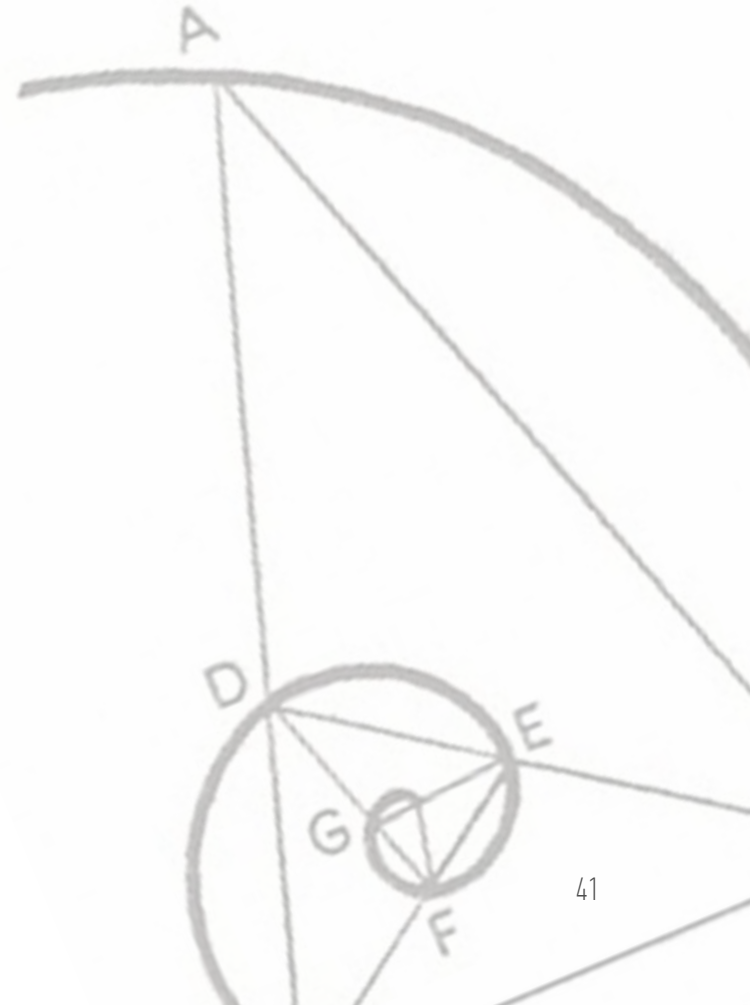

τα πρώτα δείγματα

Ξεκινώντας πρέπει να τονίσουμε ότι, η αρχιτεκτονική με όρους μεταβλητότητας, αποτελεί κατάκτηση του ανθρώπινου είδους εδώ και πολλά χρόνια. Στην ουσία οι πρώτοι πρόγονοι μεταβαλλόμενων κατασκευών είναι οι απλές σκηνές που χρησιμοποιούσαν οι νομάδες καθώς μετακινούνταν από περιοχή σε περιοχή. Δεν χρειάζταν τίποτε περισσότερο από μια απλή συναρμολόγηση των ξύλινων και υφασμάτινων συνήθως τμημάτων για να στηθεί η κατοικία, μέχρι την επόμενη αποσυναρμολόγηση. Η σκηνή αποτελεί την απλούστερη μορφή μεταβαλλόμενης κατοικίας και μάλιστα με το χαμηλότερο κόστος εδώ και αιώνες.

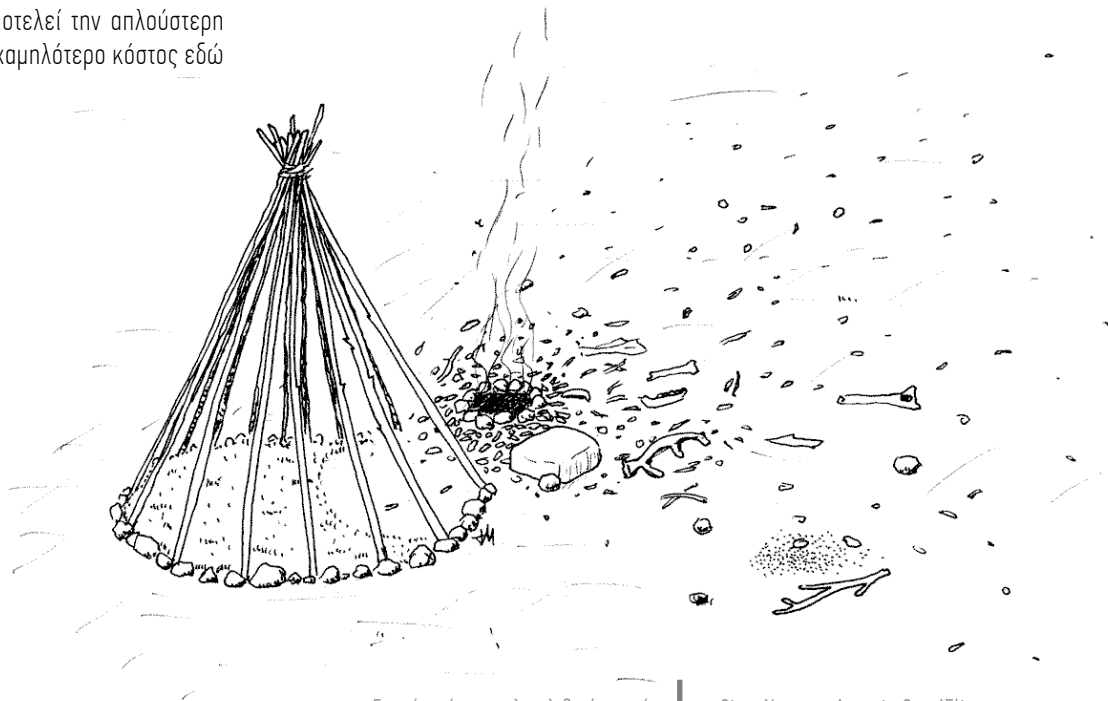

Σκηνή από την παλαιολιθική εποχή

«Citta Nuova», Antonio Sant'Elia

φουτουριστές

Προσπαθώντας να εντοπίσουμε τα πρώτα δείγματα μεταβλητότητας στην αρχιτεκτονική, φτάνουμε στις αρχές του 20^{ου} αιώνα, στο κίνημα των Ιταλών φουτουριστών, τους οποίους θεωρούμε ως πρόδρομους της αρχιτεκτονικής “συχλής” με την οποία ασχολούμαστε. Κύριος εκφραστής του αρχιτεκτονικού κινήματος των φουτουριστών ήταν ο Filippo Tomaso Marinetti ο οποίος το 1909 φρόντισε να κάνει γνωστά τα όσα πρόσβευε το κίνημα αυτό μέσω ενός μανιφέστου που εξέδωσε. Τόλμη, θάρρος, ενεργητικότητα, πατριωτισμός, καταστροφή των ήδη υπαρχόντων ακαδημαϊκών θεσμών αλλά και εξύμνηση της βιομηχανοποίησης του περιβάλλοντος και της ταχύτητας που είναι δυνατόν να προσφέρουν τα νέα μηχανικά μέσα είναι τα βασικότερα στοιχεία της αρχιτεκτονικής αυτής. Σημαντική ήταν και η προσχώρηση του Antonio Sant’Elia στο κίνημα, ο οποίος το 1914 δημοσιεύει 16 σχέδια τα οποία απεικονίζουν τη “Citta Nuova” (Νέα Πόλη) στην οποία η κυκλοφορία γίνεται σε πολλαπλά επίπεδα, διαθέτει κινούμενα πεζοδρόμια και κυριαρχεί η μεγάλη ταχύτητα. Τα κτίρια είναι από τσιμέντο, σίδηρο και γυαλί με όλες τις εγκαταστάσεις τους εμφανείς. Στο επίσημο μανιφέστο τους το 1914 με τη φράση “τα σπίτια μας θα ζήσουν λιγότερο από μας και κάθε γενιά θα πρέπει να χτίζει τα δικά της”¹⁷ κατακρίνουν τη μονιμότητα των κατασκευών προαναγγέλλοντας την αξία της μεταβλητότητας που θα εμφανιστεί στο έργο των μεταγενέστερων. Γενικά όμως όλη αυτή η εξύμνηση της κίνησης και της ταχύτητας ειδικότερα στους φουτουριστές, περνά στα σχέδια ως κάτι απόλυτα στατικό, ουσιαστικά υπονοεί την κίνηση, χωρίς να διαθέτει δυναμική.

¹⁷ Kenneth Frampton, Μοντέρνα Αρχιτεκτονική – Ιστορία και Κριτική, εκδόσεις Θεμέλιο, 1987, σ.87

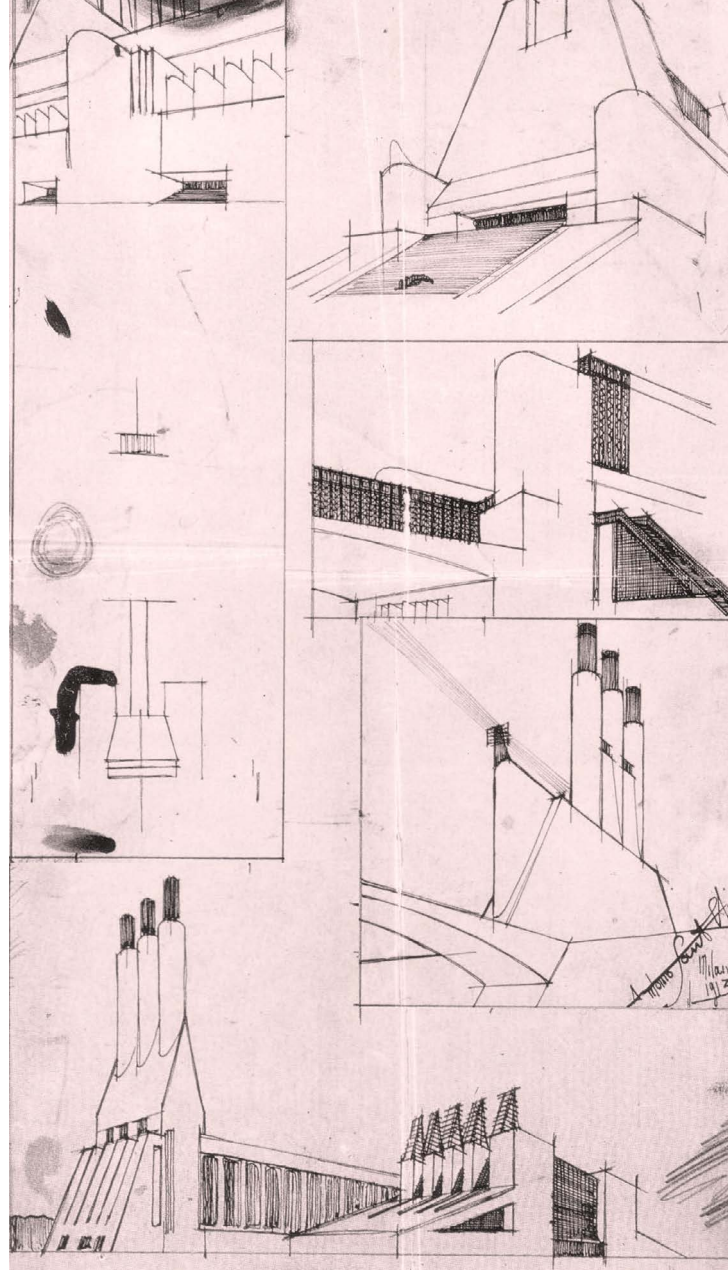



Rodchenko – Cartel de
propaganda

Bolshevik Urbanism
(waiarchitecture.blogspot.gr)

ρώσοι κονστρουκτιβιστές

Άμεσοι συνεχιστές των φουτουριστών ήταν οι Ρώσοι κονστρουκτιβιστές, το κίνημα των οποίων εμφανίζεται το 1913 και είναι κυρίως καλλιτεχνικό αλλά και αρχιτεκτονικό με έντονες πολιτικές επιρροές. Το όνομα του το πήρε από τη λατινική λέξη "constructio" δηλαδή κατασκευή και διατυπώνεται επίσημα το 1922 από τον Alexei Gun στο ομώνυμο βιβλίο του. Ένα από τα συνθήματά του ήταν το "η τέχνη για τη ζωή" και γενικά οι αρχιτέκτονες που συμμετείχαν σε αυτό ανέλαβαν τη δημιουργία κατασκευών που θα παρείχαν νέες καλύτερες συνθήκες διαβίωσης στο λαό της Ρωσίας που αντιμετώπιζε σοβαρά προβλήματα στέγασης, μέσω μιας νέας αισθητικής όμως η οποία προωθούσε τα βιομηχανικά υλικά, τις γεωμετρικές φόρμες και υποτασσόταν στην αυστηρή λογική των μαθηματικών πολλές φορές. Ιδρυτής του θεωρείται ο Vladimir Tatlin ο οποίος το 1919 παρουσίασε τα σχέδια για το μνημείο της Τρίτης Διεθνούς, που ήταν μια μεταλλική κατασκευή ύψους 400μ. και αποτελούταν από δύο σπειροειδείς δικτυωματικές μορφές που συμπλέκονταν και αναρτούσαν τέσσερις μεγάλους διαφανείς όγκους, "αφιέρωμα" στο σοβιετικό κράτος. Άλλοι σημαντικοί εκφραστές του αρχιτεκτονικού κινήματος ήταν ο Konstantin Melnikov, ο El Lissitzky, Alexander Rodchenko.

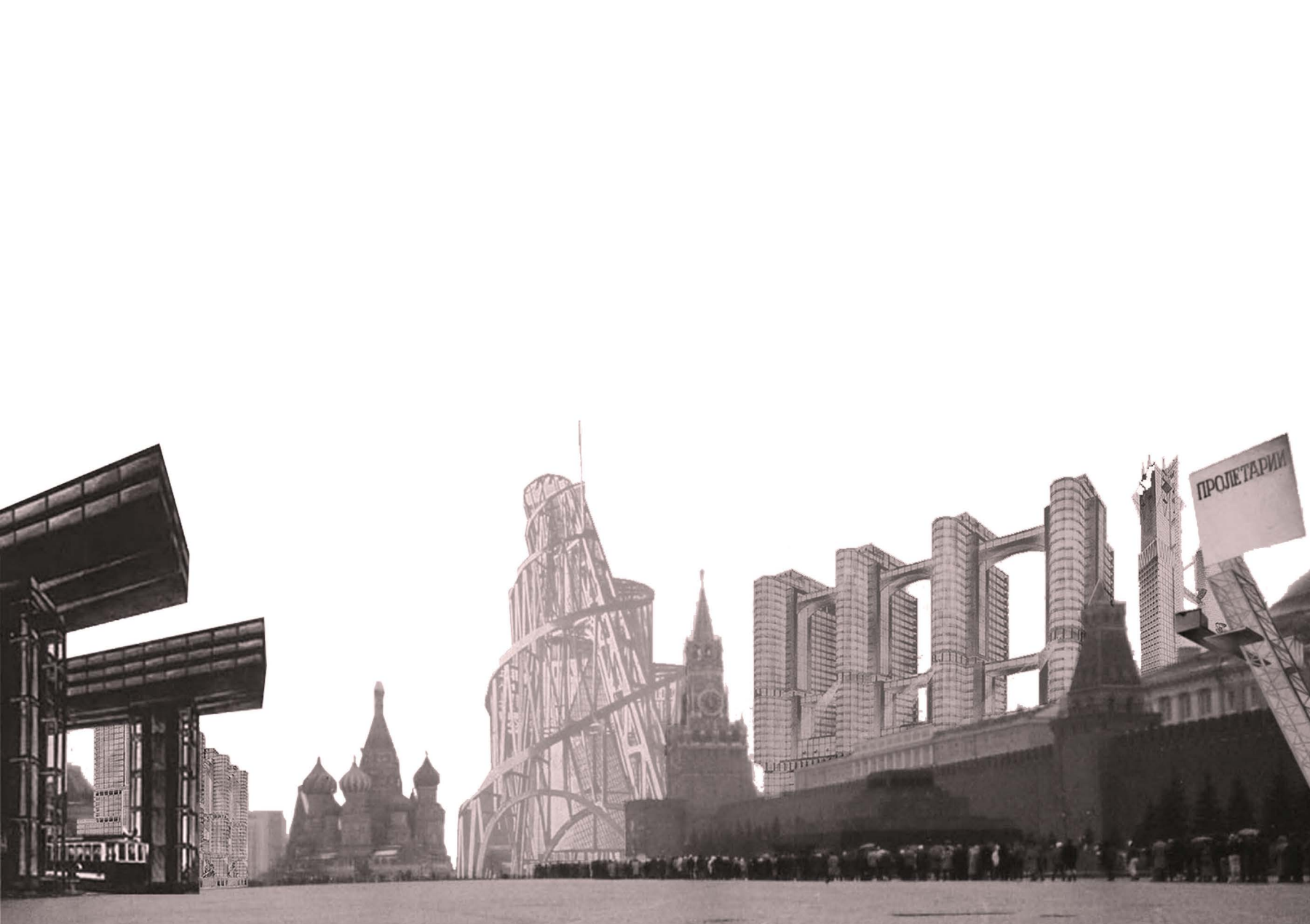

μοντέρνο

Οι επόμενες προσπάθειες που συγγενεύουν με το είδος της αρχιτεκτονικής που μελετάμε έγιναν από εκφραστές του μοντέρνου κινήματος. Κάποιες από τις βασικότερες αρχές της ευελιξίας της κατασκευής τέθηκαν αυτή την περίοδο από αρχιτέκτονες όπως: Le Corbusier, Gerrit Rietveld, Charles Eames με τα έργα τους "Dom-Ino House" και "Unite d' Habitation", "Schröder House" και "Eames House" αντίστοιχα. Από αυτούς, ο Le Corbusier κυρίως, επηρέασε αρκετά τους μεταγενέστερους αρχιτέκτονες στο έργο τους. Μιλάμε για ευελιξία και όχι για μεταβλητότητα καθώς στα έργα αυτών δινόταν η δυνατότητα για μικρές επεμβάσεις στους χώρους κυρίως με τη χρήση κινούμενων στοιχείων ή με την ελευθερία της κάτοψης και όχι για μεταβολές σε μεγαλύτερη κλίμακα.



le corbusier

Ξεκινά στη δεκαετία του '20 κάνοντας επανάχρηση του σκελετού του Hennebique σχεδιάζει το "Maison Dom-ino", μία τυποποιημένη διώροφη κατοικία με "ελεύθερη κάτοψη", την οποία ο ίδιος αντιμετώπιζε ως "στοιχείο εξοπλισμού, ανάλογο στη μορφή και τον τρόπο συναρμολόγησης με ένα τυπικό προϊόν του βιομηχανικού σχεδιασμού"¹⁸.

Το 1931 σχεδιάζει μαζί με τον ξάδελφό του Pierre Jeanneret τη "Ville Radieuse" μία πόλη χωρισμένη σε ζώνες λειτουργίας, με όλα τα κτίρια υπερυψωμένα σε pilotis προκειμένου να χρησιμοποιηθεί η επιφάνεια του εδάφους ως πάρκο, προς χρήση των πεζών. Οι κατοικίες που σχεδιάζει για αυτήν την πόλη είναι μονώροφα διαμερίσματα ελαχίστων διαστάσεων με συρόμενα στοιχεία για την ενοποίηση των χώρων, στα πρότυπα της βιομηχανικής παραγωγής.

Επόμενη απόπειρα το 1930, με το σχέδιο "Obus" για την πόλη του Αλγερίου, πάλι με τον Jeanneret, η οποία αποτελείται από έναν καμπύλο αυτοκινητόδρομο με έξι επίπεδα κάτω απ' αυτόν και άλλα δώδεκα από πάνω, μια "πόλη οδογέφυρα". Στα επίπεδα αυτά που απείχαν 5μ. μεταξύ τους οι χρήστες μπορούσαν να χτίσουν διώροφες μονάδες με τον τρόπο που ήθελαν εκείνοι. Το σχέδιο αυτό της κοινής πόλης-κατασκευής ενέπνευσε αργότερα τους Yona Friedman και Nicolaas Habraken στις δικές τους προτάσεις.

Τέλος καταλήγουμε με την "Unite d' Habitation" του 1952, ένα δεκαοκταώροφο συγκρότημα κατοικιών και εμπορικών καταστημάτων με pilotis. Ο φέρων οργανισμός ήταν από σπλισμένο σκυρόδεμα, και μέσα σ' αυτόν τοποθετούνταν διώροφες, προκατασκευασμένες διαμπερείς μονάδες κατοικίας. Οι μονάδες αυτές μπλέκονταν σε τομή και διέθεταν κινούμενα χωρίσματα για την ενοποίηση του εσωτερικού.

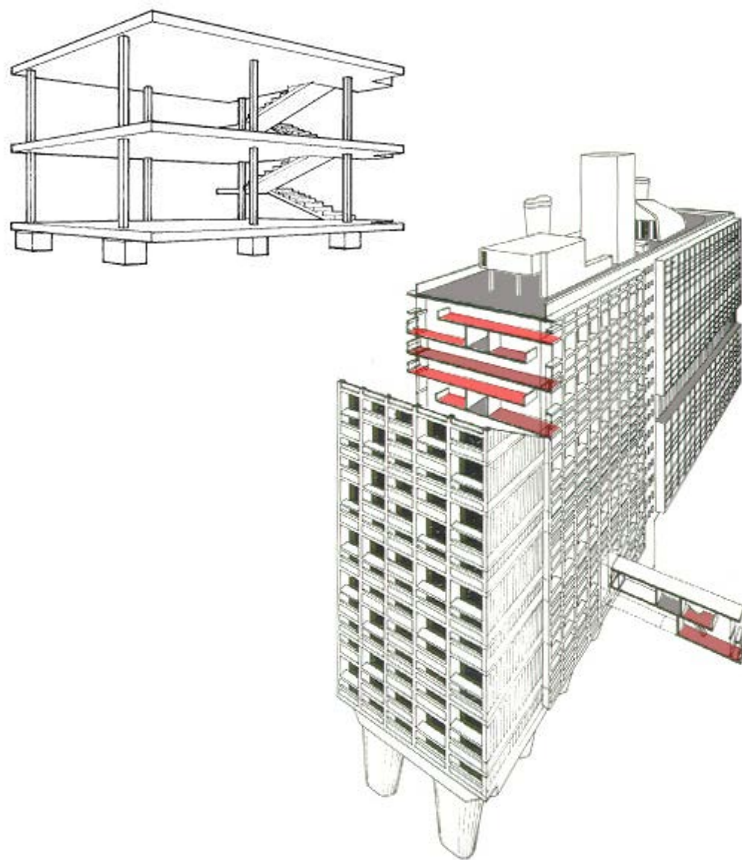

¹⁸ Kenneth Frampton, Μοντέρνα Αρχιτεκτονική – Ιστορία και Κριτική, εκδόσεις Θεμέλιο, 1987, σ.143

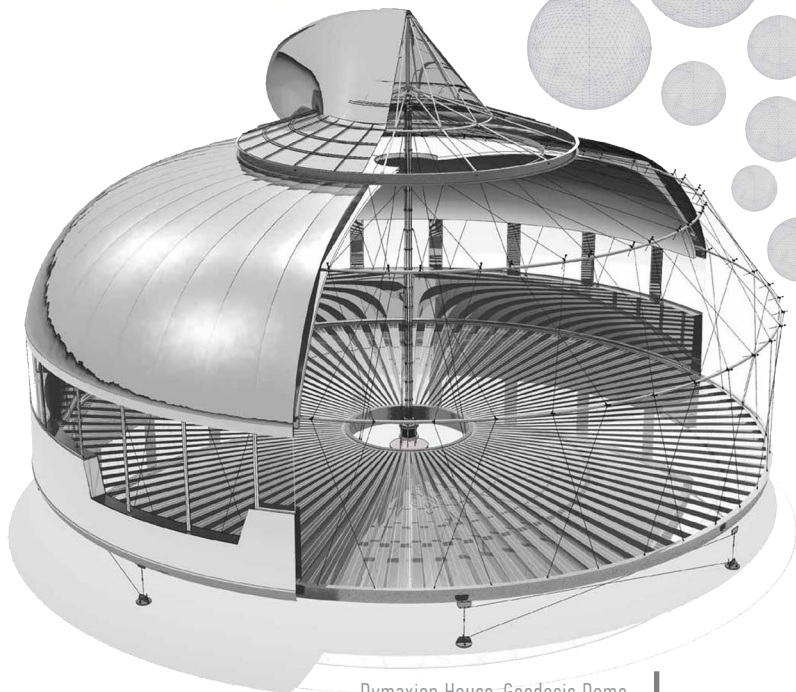
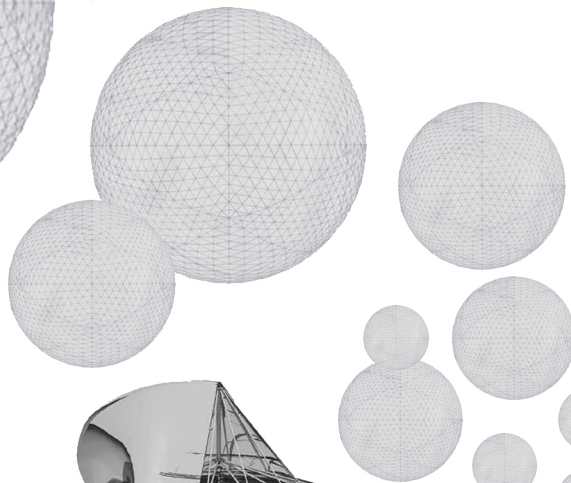
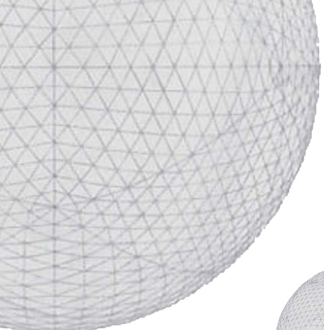

Dymaxion House-Geodesic Dome
collage

richard buckminster fuller

Επόμενη στάση στον Richard Buckminster Fuller, μία ιδιαίτερη προσωπικότητα που ανήκει στην ομάδα της αμερικανικής πρωτοπορίας. Μελέτησε και σχεδίασε την κατασκευή του γεωδαιτικού θόλου (geodesic dome), ο οποίος στην ουσία αποτέλεσε το πρώτο κτίριο το οποίο μπορούσε να αντέχει το βάρος του χωρίς ουσιαστικούς περιορισμούς. Ακολούθησε η σειρά "Dymaxion", η οποία περιελάμβανε κατοικία, αυτοκίνητο και μονάδα προκατασκευασμένου λουτρού. Η κατοικία "Dymaxion" είχε εξαγωνική κάτοψη, στο άνω και κάτω άκρο διέθετε δύο κοίλες επιφάνειες και ήταν αναρτημένη και τριχοτομημένη από έναν κεντρικό ιστό, στο κοίλο του οποίου βρίσκονταν όλες οι εγκαταστάσεις. Τα υλικά κατασκευής ήταν ασάλι και χρωματισμένο αλουμίνιο, ελαφριά αρκετά για να μεταφερθούν και να συναρμολογηθούν επιτόπου στο οικόπεδο της κατοικίας. Όλος ο σχεδιασμός του το καθιστούσε απολύτως οικολογικό, οικονομικό και μεταφερόμενο.

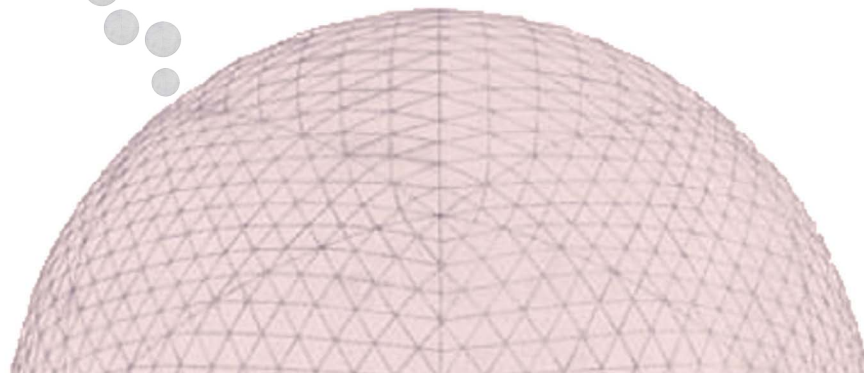

η νέα γενιά

Γενικεύοντας θα μπορούσαμε να πούμε ότι το μοντέρνο προωθούσε τον έλεγχο του αρχιτέκτονα σε όλα τα επίπεδα του σχεδιασμού από τη μεγάλη κλίμακα της πόλης μέχρι τη μικρή κλίμακα του σχεδιασμού των επίπλων, κάτι που δεν άφηνε μεγάλη ελευθερία στους χρήστες να εκφραστούν αλλά τους περιόριζε σε μικροεπεμβάσεις. Αν και το δόγμα “form follows function” ήταν χαρακτηριστικό του κινήματος, η λειτουργικότητα των χώρων που σχεδίαζαν δεν ήταν και τόσο ικανοποιητική τελικά. Το “σπίτι-μηχανή” του Le Corbusier είχε τυποποιημένες διαστάσεις και ανταποκρινόταν στις ανάγκες του μέσου ανθρώπου, χωρίς να υπολογίζει τη διαφορετικότητα των ατόμων. Παρόσο το κοινωνικό πλαίσιο της εποχής εκείνης ήταν διαφορετικό από το σημερινό, ήταν η εποχή της εκβιομηχάνισης με ό,τι αυτή συνεπάγεται για τις κοινωνικές δομές και τον τρόπο ζωής των ανθρώπων.

Το πρώτο πλήγμα για το μοντέρνο ήρθε το 1953 όταν στο CIAM IX μία ομάδα νέων αρχιτεκτόνων, η Team X αποτελούμενη από τους Jacob Bakema και Aldo van Eyck, Alison and Peter Smithson, Georges Candilis, Shadrach Woods, και Giancarlo De Carlo κυρίως, άσκησε έντονη κριτική στο λειτουργικό διαχωρισμό των πόλεων σε τέσσερις ζώνες (κατοικίας, εργασίας, αναψυχής και μεταφορών) όπως προτεινόταν στη Χάρτα των Αθηνών. Η

αντίδραση προήλθε από το ότι θεωρούσαν ότι σε μια πόλη με τέτοιους διαχωρισμούς χρήσεων καταργούσε την έννοια της γειτονιάς και της ταυτότητας των κατοίκων προτείνοντας έναν πιο πολύπλοκο σχεδιασμό ο οποίος είχε ως βάση τον άνθρωπο και τις ανάγκες του οι οποίες μεταλλάσσονταν διαρκώς. Η μεταπολεμική περίοδος που διένυαν χαρακτηριζόταν από την ανάγκη για επανασύσταση των πόλεων και των θεσμών τους, εύρεσης της νέας ταυτότητας και βελτίωσης των συνθηκών σε τεχνολογικό, επιστημονικό και κοινωνικό επίπεδο. Το επίσημο τέλος των CIAM γράφτηκε το 1959, αν και ουσιαστικά είχε φανεί από το CIAM X στο οποίο κυριάρχησε η Team X και ο ίδιος ο Le Corbusier αποδέχτηκε την αδυναμία των «μοντέρνων» να ταυτιστούν με τα προβλήματα της εποχής.

Το “νέο αίμα” αρχιτεκτόνων λοιπόν, αυτό της γενιάς του ’60 αναλαμβάνει δράση έχοντας στο οπλοστάσιό νέες τεχνολογίες και με σκοπό την ουσιαστική ικανοποίηση των αναγκών των ανθρώπων σε μια εποχή που προχωράει με ολοένα και πιο γρήγορους ρυθμούς ανάπτυξης αλλά ταυτόχρονα προσπαθεί να προωθήσει τον τύπο του ανθρώπου-καταναλωτή. Η μεταβλητότητα του περιβάλλοντος και των συνθηκών λοιπόν απαιτεί την αντίστοιχη μεταβλητότητα και από την αρχιτεκτονική.

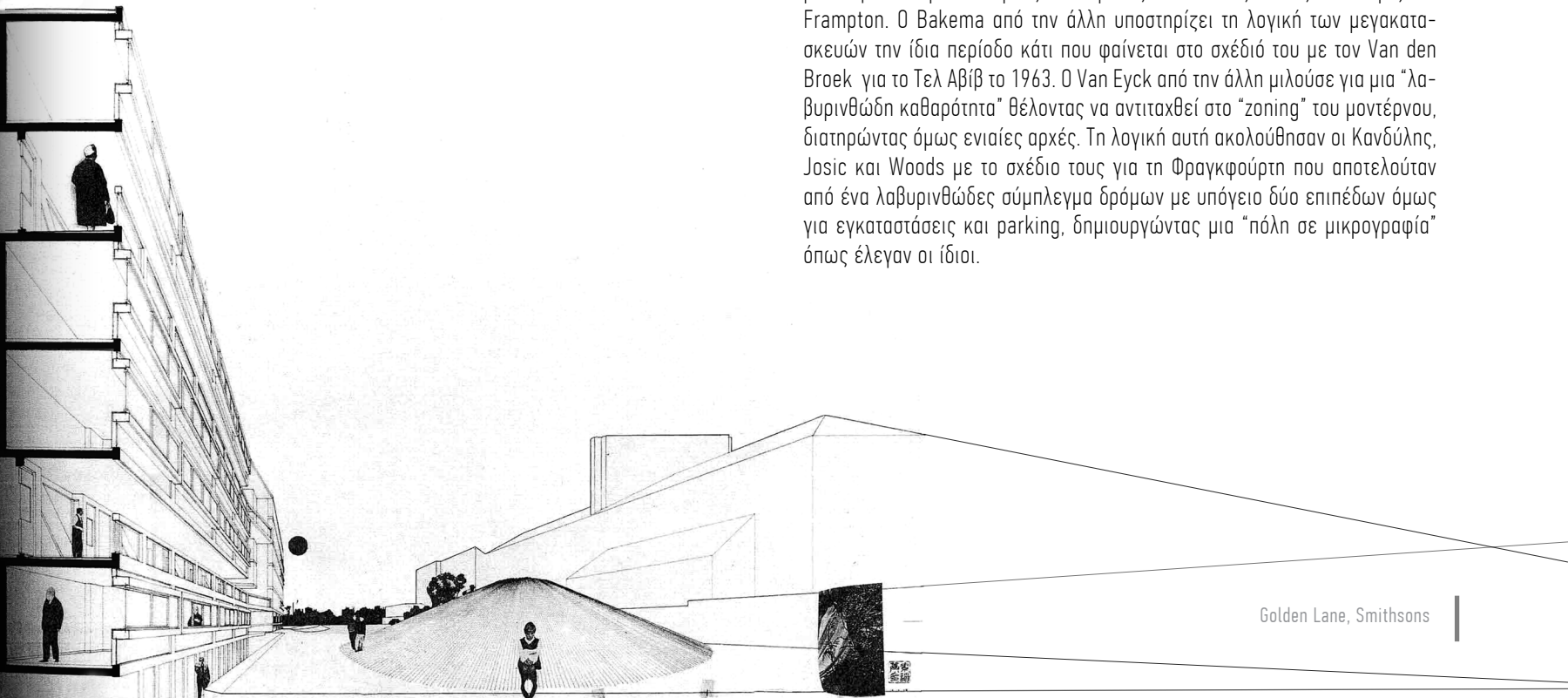

team x

Έχοντας ως κοινό στόχο την ανάπτυξη των αρχών σχεδιασμού των πόλεων με επίκεντρο τον άνθρωπο πάντα, τα μέλη της Team X ανέπτυξαν κάποιες σχεδιαστικές προτάσεις για τη διαμόρφωση των πόλεων, οι οποίες δεν συνέπιπταν απόλυτα. Οι Smithsons με την πρότασή τους για το Golden Lane, προτείνουν μια πολυεπίπεδη πόλη με τη λογική μεγακατασκευής αναγνωρίζοντας ωστόσο το ύψος του δέντρου ως εμπειρικό όριο και υιοθετώντας στη συνέχεια μια λογική "χαμηλού ύψους και υψηλής πυκνότητας" όπως υποστηρίζει ο Frampton. Ο Bakema από την άλλη υποστηρίζει τη λογική των μεγακατασκευών την ίδια περίοδο κάτι που φαίνεται στο σχέδιό του με τον Van den Broek για το Τελ Αβίβ το 1963. Ο Van Eyck από την άλλη μιλούσε για μια "λαβυρινθώδη καθαρότητα" θέλοντας να αντιταχθεί στο "zoning" του μοντέρνου, διατηρώντας όμως ενιαίες αρχές. Τη λογική αυτή ακολούθησαν οι Κανδύλης, Josic και Woods με το σχέδιο τους για τη Φραγκφούρτη που αποτελούνταν από ένα λαβυρινθώδες σύμπλεγμα δρόμων με υπόγειο δύο επιπέδων όμως για εγκαταστάσεις και parking, δημιουργώντας μια "πόλη σε μικρογραφία" όπως έλεγαν οι ίδιοι.

Golden Lane, Smithsons

yona friedman

Υπήρξε ένας από τους πιο πρωτοποριακούς εκφραστές της γενιάς του '60 και δημιουργός της GEAM (Group d' Etudes d' Architecture Mobile) το 1957. Αργότερα (1958) στο βιβλίο του "L' architecture mobile" υποστηρίζει: "Μιλώντας για κινούμενη αρχιτεκτονική αναφερόμαστε στη διερεύνηση των τεχνικών που μας επιτρέπουν τη μετάβαση από τη μία λύση στην άλλη ώστε να προσαρμόσουμε, αν είναι αναγκαίο την πόλη στους τρόπους ζωής των κατοίκων, αντί να συμμορφώνουμε τους κατοίκους στις προτάσεις των πολεοδόμων". Μιλάει για τη "Ville Spatiale", μία πόλη "χωροκάνναβο", αναρτημένη από υποστυλώματα με απόσταση 60 μ. μεταξύ τους. Τα αναρτημένα τμήματα της παίρνουν χρήσεις κατοικίας, υπηρεσιών, δημοσίων χώρων αλλά και δρόμων και MMM (μετρό), αφήνοντας το επίπεδο του φυσικού εδάφους ως χώρο πρασίνου και επιτρέποντας την αύξηση του πληθυσμού. Τα τμήματα της πόλης εντάσσονται σ' ένα δίκτυο που τα συνδέει και μέσω του οποίου μεταδίδονται πληροφορίες παντού.

Όπως στη "Ville Spatiale" στην οποία ο χρήστης κατασκευάζει την κατοικία του με βάση τις επιθυμίες του, έτσι και στις υπόλοιπες μελέτες του ο Friedman θεωρεί τον άνθρωπο κέντρο του σχεδιασμού και υποστηρίζει ότι πρέπει να μπορεί αποφασίσει μόνος του πως θα είναι η κατοικία του. Στη μελέτη "Movable Boxes" έχει σχεδιάσει μία βασική μονάδα ορθογωνικής κάτοψης με εσωτερικούς τοίχους που κινούνται και πρόσθετες μονάδες κουζίνας και λουτρού για αποτελέσματα που προσαρμόζονται στο χρήστη. Άλλη πρόταση είναι το "2 walls + 1 roof", ένα ευέλικτο σύστημα κατοικίας αστέγων και το "Le Train" που αποτελείται από ένα σύστημα καμινών και ελαστικών διαδρόμων που τις συνδέουν, δημιουργώντας έτσι άπειρους συνδυασμούς.

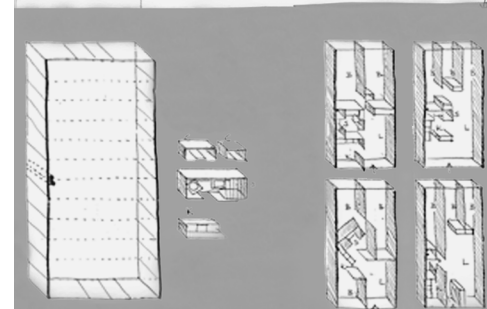
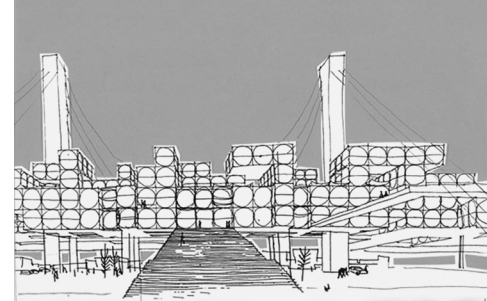

Ville Spatiale
Movable Boxes
2 walls + 1 roof
Le Train, Yona Friedman

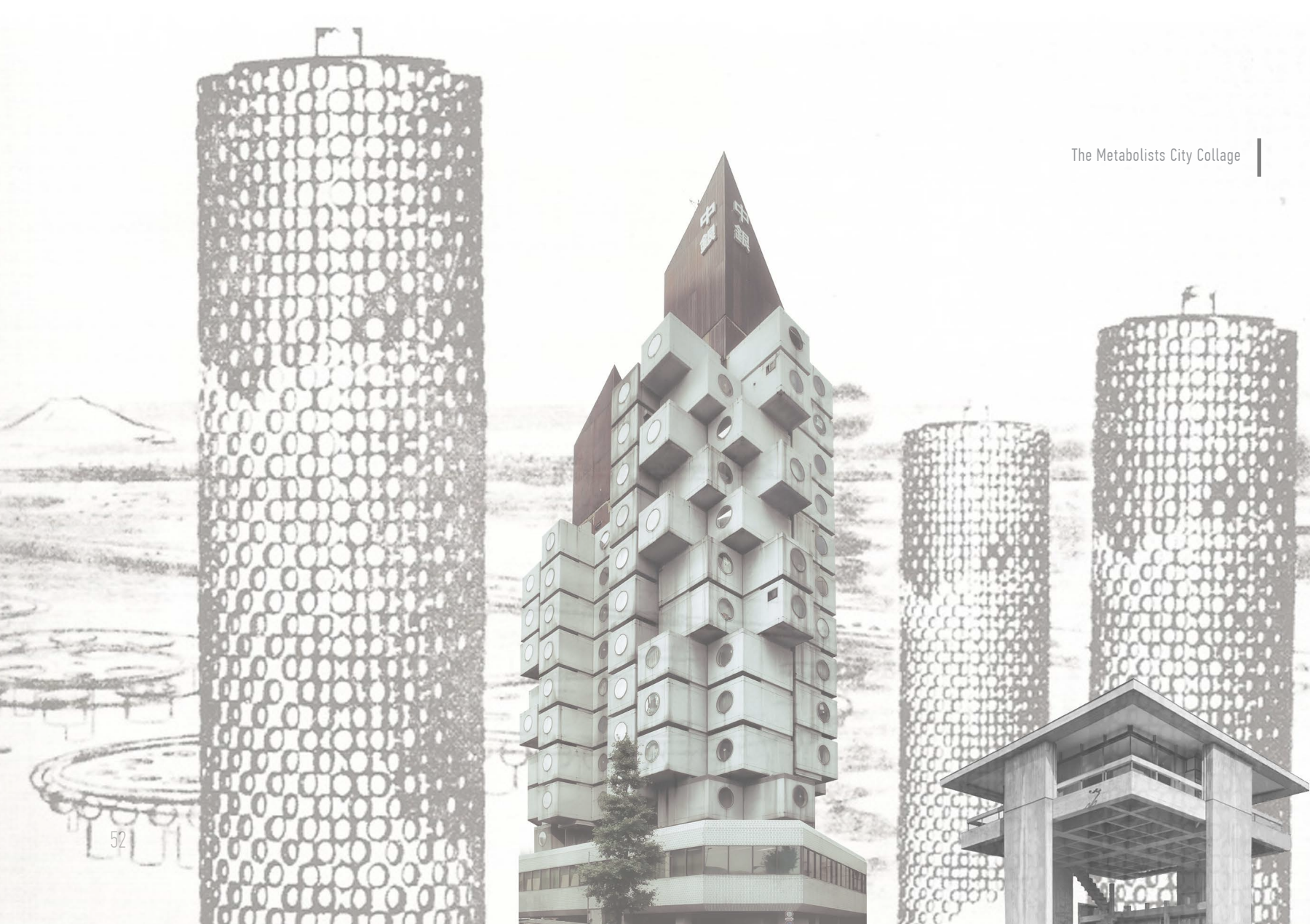

μεταβολιστές

Η ομάδα των μεταβολιστών δημιουργήθηκε στην Ιαπωνία γύρω στο 1959 από τον μέντορα Kenzo Tange και τους μαθητές του Noboru Kawazoe, Kiyonori Kikutake, Fumihiko Maki, Masato Otaka, Kisho Kurokawa και Kiyoshi Awazu. Οι βασικές επιρροές τους ήταν από τον Friedman και την Team X. Το μανιφέστο τους δημοσιοποιήθηκε το 1960 στο παγκόσμιο συνέδριο design στο Τόκυο και είχε τίτλο "Metabolism 1960: The proposals for a New Urbanism". Το όνομά τους το απέκτησαν καθώς θεωρούσαν ότι τα κτίρια ειδικά και οι πόλεις γενικότερα πρέπει δεν είναι στατικές κατασκευές αλλά μεταβάλλονται συνεχώς διαθέτουν «μεταβολισμό» όπως οι ζωντανοί οργανισμοί και στην περίπτωση των πόλεων εισάγουν την έννοια του «αστικού μεταβολικού οργανισμού»¹⁹. Η μεταπολεμική στην οποία καλούνταν να δράσουν απαιτούσε άμεση ανοικτόδομη των πόλεων στις οποίες συνέρεαν πλήθος κατοίκων των επαρχιών προς εύρεση εργασίας στο βιομηχανικό τομέα που αναπτυσσόταν γοργά. Ο όγκος του πληθυσμού ώθησε και αυτούς στο σχεδιασμό μεγακατασκευών βασισμένων στις αρχές του οργανικής ανάπτυξης. Έτσι συνήθως υπήρχε ένας βασικός πυρήνας από τον οποίον έπαιρναν ζωή διάφορες προκατασκευασμένες μονάδες-κυψέλες οι οποίες οποιαδήποτε στιγμή μπορούσαν να αντικατασταθούν και να επεκταθούν ακόμα. Έτσι ολοκληρωνόταν ο μεταβολικός κύκλος της κατασκευής.

Οι μελέτες των μεταβολιστών δεν έχουν κατασκευαστεί στο μεγαλύ-

τερο ποσοστό τους αν και εκτός από αρκετές ουτοπικές προτάσεις, υπήρχαν και άλλες οι οποίες ήταν πλήρως κατασκευασίμες. Μερικά από τα χτισμένα έργα τους είναι: ο "Nagakin Capsule Tower" (1971) του Kurokawa, ένας πυρήνας από τον οποίο αναρτώνται προκατασκευασμένα δωμάτια-κυψέλες εξοπλισμένα επαρκώς για να κατοικούν οι εργένηδες του Τόκυο, με την προοπτική να αντικατασταθούν από άλλες νέες αργότερα, κάτι που δεν έγινε ποτέ βέβαια και το "Sky House" (1958) του Kikutake, μια κατοικία τετραγωνικής κάτοψης υπερυψωμένη κατά 6,4μ. από το έδαφος με τη βοήθεια τεσσάρων τοιχιών, στην οποία μπορούσαν να προσαρμόζονται με τη λογική του plug-in, μονάδες κουζίνας, λουτρού, ακόμα και υπνοδωματίων είτε πλευρικά του κυρίως πυρήνα είτε από κάτω, ανάλογα με τις ανάγκες της οικογένειας. Τέλος μεγάλης σημασίας ήταν η έρευνα του Kikutake, βασισμένη σε παλιότερη έρευνα του Tange, για την "Marine City" (1958) στην οποία τεράστιοι κύλινδροι που έπλεαν στη θάλασσα και μπορούσαν να συνδεθούν με μονάδες κατοικίας εσωτερικά και εξωτερικά φιλοξενώντας 5000 άτομα ο καθένας περίπου, αποτελούσαν μέρος μεγαλύτερου συμπλέγματος που συνδεόταν με τεράστια ατσάλινα δαχτυλίδια διαμέτρου πάνω από 2 μίλια και διέθετε και υποδομές για θαλάσσιες καλλιέργειες! Έτσι μιλούσε για μια πλωτή μητρόπολη μέσα στον ωκεανό, η οποία έδινε την απάντηση στο πρόβλημα του υπερπληθυσμού και της μειωμένης αγροτικής παραγωγής.

Nagakin Capsule Tower (αξονομετρική απεικόνιση κάψουλας), Kisho Kurokawa

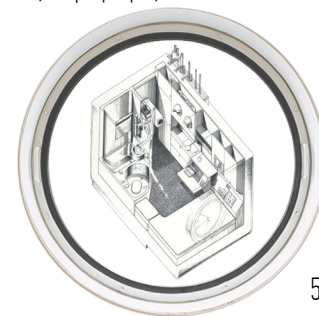

¹⁹ Ελένη Καλαφάτη, Δημήτρης Παπαλεξόπουλος, Τάκης Χ. Ζενέτος: Ψηφιακά Οράματα Και Αρχιτεκτονική, Αθήνα, 2006, Εκδόσεις LIBRO

archigram

Ταυτόχρονα στην Αγγλία σχηματίζεται μία άλλη ομάδα η Archigram που αποτελείται από τους: Warren Chalk, Peter Cook, Dennis Crompton, David Greene, Ron Herron και Michael Webb, οι οποίοι εξέδιδαν από το 1961 μέχρι το 1970 και το ομώνυμο περιοδικό. Σ' αυτό λοιπόν δημοσίευαν και όλες τις προτάσεις τους, οι οποίες αποτελούσαν στην ουσία εικόνες φανταστικών πόλεων του μέλλοντος οι οποίες συνδύαζαν τεχνολογικές δομές υψηλού επιπέδου που παρέπεμπαν σε αντίστοιχους ζωντανούς, χωροκάψουλες και ευτυχισμένους καταναλωτές. Η ψηφιακή εποχή έπαιρνε σάρκα και οστά και παρείχε όλες τις ανέσεις στους μελλοντικούς κατοίκους των πόλεων τους. Στην ουσία με αυτές τις ουτοπικές τους προτάσεις ήθελαν περισσότερο να δημιουργήσουν το έδαφος για συζήτηση σχετικά με το θέμα της κατοίκησης όπως υποστηρίζει ο Frampton²⁰. Σε μεγάλο βαθμό όμως ήθελαν να αποτρέψουν τους υπόλοιπους από τον εφθουσιασμό του μοντέρνου κινήματος που δεν ενέκριναν καθόλου. Στο έργο τους είναι σαφείς οι επιρροές του Fuller αλλά και των Ιταλών φουτουριστών.

Το 1963 στην έκθεση που παρουσίασαν στο Ινστιτούτο Σύγχρονης Τέχνης στο Λονδίνο βλέπουμε τη "Living City". Μια πόλη "ζωντανό οργανισμό" μέσα στην οποία οι κάτοικοι επιλέγουν πού και πώς θέλουν να ζήσουν, αναδιατάσσοντας την συνεχώς. Οι ίδιοι είχαν πει: "αντί κανείς να κατασκευάζει το άκαμπτο τοπίο στο οποίο θα δημιουργηθούν οι εμπειρίες και στο οποίο οι άνθρωποι θα κληθούν να προσαρμοστούν, στην "Living City" το ίδιο το περιβάλλον είναι υποκείμενο διαρκούς αλλαγής για να ικανοποιήσει τις επι-

θυμίες του ανθρώπου"²¹.

Στην "Plug-In-City" του Peter Cook του 1962 η πόλη στην ουσία είναι μια γιγάντια σκαλωσιά στην οποία τοποθετούνται κυψέλες με χρήσεις κατοικίας ή άλλες μέσω προγραμματισμού από ένα κεντρικό υπολογιστικό σύστημα. Οι κυψέλες αυτές έχουν συγκεκριμένο χρόνο ζωής και στη συνέχεια αντικαθίστανται από νέες αλλάζοντας το τοπίο της πόλης.

Το 1964 ο Herron προτείνει την "Walking City" την πόλη που κυριολεκτικά μετακινείται. Αποτελείται από αυτοδύναμες ρομποτικές δομές υψηλής νοημοσύνης οι οποίες μπορούν να μετακινηθούν σε όποιο σημείο θέλουν είτε μεμονωμένα είτε σαν πόλη συνολικά, είτε πολλές πόλεις μαζί στην οποία περίπτωση αποτελούν τις "κινούμενες μητροπόλεις". Οι δομές αυτές θυμίζουν έντομα και στη μορφή αλλά και στο γεγονός ότι στην ουσία αποτελούν παράσιτα τα οποία στην ουσία πρέπει να συνδεθούν με σταθμούς ανεφοδιασμού για να συντηρηθούν και να αλλάξουν κατοίκους. Απευθύνονται σε κατοίκους-νομάδες οι οποίοι μπορούν να αλλάξουν τόπο κατοικίας ανάλογα με τις συνθήκες και τις επιθυμίες τους.

Την ίδια χρονιά σχεδιάζονται από τον Chalk οι "Capsules" που αποτελούνται από έναν πύργο πάνω στον οποίο προσθαιφαιρούνται κάψουλες κατοικίας με τη βοήθεια ενός γερανού με αποτέλεσμα η κατασκευή να εναλλάσσεται διαρκώς. Ο κεντρικός πύργος στηρίζει το σύνολο της κατασκευής, περιλαμβάνει την κατακόρυφη κίνηση και υπηρεσίες.

Το "Cushicle" (1966) του Webb είναι μια φουσκωτή κατασκευή που

²⁰ Kenneth Frampton, *Μοντέρνα Αρχιτεκτονική – Ιστορία και Κριτική*, εκδόσεις Θεμέλιο, 1987, σ.251-252

²¹ A. Steiner, Hadas, 2008, *Beyond Archigram: The Structure of Circulation*, Routledge, σ.56

επιτρέπει στον χρήστη να μεταφέρει τα απαραίτητα για μια άνετη διαμονή, μαζί του. Μπορεί να κουβαλήσει φαγητό, νερό, ραδιόφωνο, μικρή τηλεόραση και συσκευή θέρμανσης. Η μονάδα αυτή θα μπορούσε να αποτελέσει μέρος ενός ευρύτερου συνόλου στη συνέχεια.

Η "Instant City" του 1968 αποτέλεσε μία ερευνητική προσπάθεια συγκέντρωσης όλων των πιθανών μονάδων αναψυχής και εκπαίδευσης μιας μητρόπολης στην αιωρούμενη, μέσω γιγάντιων μπαλονιών, η οποία θα πέταγε από μέρος σε μέρος και θα προσγειωνόταν προσωρινά σε μικρές κοινωνίες ώστε να προσφέρει στους κατοίκους τους την ευκαιρία να απολαύσουν την εκπαίδευση και την ψυχαγωγία που τόσο επιζητούν.



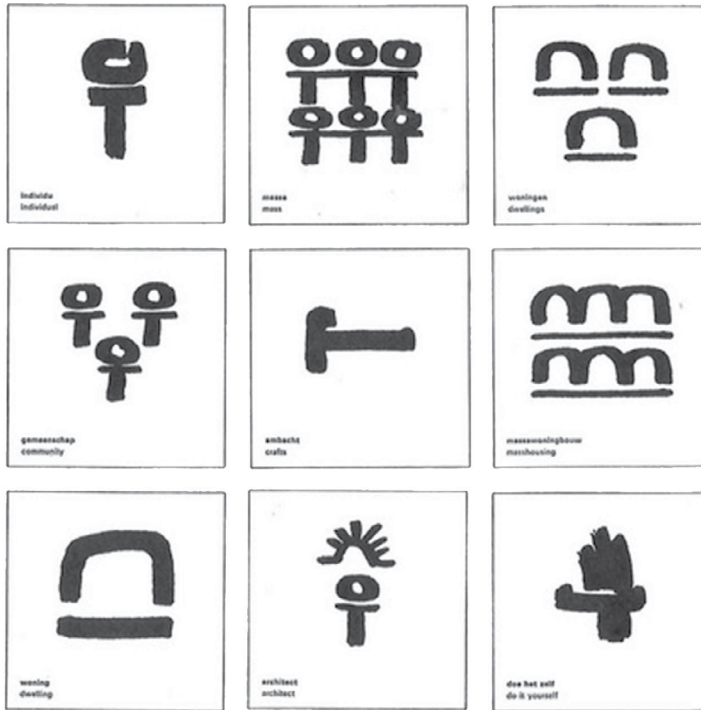

n.j.habraken

Ένας από τους πιο ιδεολογικά απελευθερωμένους αρχιτέκτονες της γενιάς του ήταν ο N.J.Habraken, του οποίου η συμβολή ιδιαίτερα στον τομέα της μαζικής κατοίκησης, κρίνεται πολύ σημαντική. Στο βιβλίο του “Supports: An Alternative to Mass Housing” καθιστά σαφή την πεποίθηση του ότι οι ίδιοι οι χρήστες θα πρέπει να εμπλέκονται στην κατασκευή της κατοικίας που θα ανταποκρίνεται στις ανάγκες και στις επιθυμίες τους. Προτείνει το σαφή διαχωρισμό φέροντος οργανισμού και στοιχείων πλήρωσης στις κατασκευές. Με αυτόν τον τρόπο οι αρχιτέκτονες θα είναι υπεύθυνοι για την κατασκευή του σκελετού και οι κάτοικοι για όλα τα υπόλοιπα. Το σύστημα αυτό προτείνεται για κατοικίες αστέγων αλλά και μη. Τα μόνα σταθερά τμήματα των κατοικιών αυτών θα είναι οι ζώνες πρόσβασης, οι κουζίνες και τα λουτρά. Από εκεί και πέρα ο χρήστης μπορούσε να διαμορφώσει την κάτοψη που του δινόταν με τον τρόπο που επιθυμούσε.

καταστασιακή διεθνής

Η Καταστασιακή Διεθνής ήταν ένα καλλιτεχνικό κίνημα στην Ευρώπη τη δεκαετία του 1960. Συγκροτήθηκε από θεωρητικούς, καλλιτέχνες, ακαδημαϊκούς, αρχιτέκτονες, πολιτικούς και άλλους. Σκοπός τους ήταν η υλοποίηση των υποσχέσεων των καλών τεχνών στην καθημερινή ζωή. Για να πετύχουν τον σκοπό τους δήλωσαν ως απαίτηση την καθαίρεση των θεσμών των καταναλωτικών αγαθών, της έμμισθης εργασίας, της τεχνοκρατίας και των ιεραρχιών. Διατύπωσαν την θεωρία της “θεωρητικής και πρακτικής ανάπτυξης των καταστάσεων” (Situations, εξου και Σιτουασιονιστές) και απαίτησαν να γίνει η ζωή καλλιτέχνημα. Ηγέτης της ομάδας ήταν ο Guy Ernest Debord. Έδωσαν προτεραιότητα στην πόλη και σε ό,τι συντελείται στο εσωτερικό της, θεωρώντας την ένα πεδίο αλληλεπίδρασης με τους κατοίκους “... ολοκλήρωσης ή μάλλον μη ολοκλήρωσης των ανθρώπινων σχέσεων, χρήσης του βιωμένου χρόνου, των αναζητήσεων της τέχνης, της επαναστατικής πολιτικής”²². Ανάμεσα στα μέλη της ομάδας ήταν και ο Constant Nieuwenhuis ο οποίος ασχολήθηκε από το 1956 με την πόλη “Νέα Βαβυλωνία-μία νομαδική κοινωνία” η οποία θεωρούσε ως μια επέκταση στον ήδη υπάρχοντα χώρο της πόλης, μια πόλη πάνω στην πόλη στην οποία συναντώνται διαφορετικές ποιότητες χώρων σαν ένα κολλάζ. Ήταν πολυεπίπεδη και αιωρούνταν πάνω σε ψηλές κολώνες αφήνοντας το επίπεδο του εδάφους για τα αυτοκίνητα. Αποτελεί μια “Δημιουργική Κοινωνία” που έχει ως σκοπό την αύξηση της ελευθερίας και της δημιουργικότητας του ατόμου, καθώς με την αυτοματοποίηση που υπάρχει όλες οι εργασίες γίνονται από τις μηχανές και ο άνθρωπος “δεν εργάζεται επίπονα πια αλλά παίζει”²³.

²² Simon Sadler, *The Situationist City*, The MIT Press (1998).

²³ Constant Nieuwenhuis, *Exhibition Catalogue: New Babylon*, Haags Gemeentemuseum: Hague, 1974 (<http://www.notbored.org/new-babylon.html>)



τάκης ζενέτος

Σημαντικός εκπρόσωπος της γενιάς αυτής των πρωτοπόρων αρχιτεκτόνων ήταν ο Τάκης Ζενέτος. Με το έργο του “Ηλεκτρονική Πολεοδομία” το 1962 κάνει φανερά την προοδευτική του ματιά, με τις ριζοσπαστικές λύσεις του. Η πόλη που παρουσιάζει στο έργο του αυτό είναι αναρτημένη από καλώδια, σε επίπεδα, πάνω από την ήδη υφιστάμενη, ένας “αποικισμός της ατμόσφαιρας” όπως υποστήριζε ο ίδιος. Το σύνολο της πόλης ήταν συνδεδεμένο σ’ ένα δίκτυο μέσω του οποίου γινόταν δυνατή η μετάδοση πληροφοριών και οι “τηλε-ενέργειες δηλαδή οι αυτοματοποιημένες και εξ’ αποστάσεως παροχές υπηρεσιών”²⁴. Θεωρεί το δάπεδο ως έναν “εύκαμπτο φορέα υποδοχής των κατοίκων” και το σχεδιάζει με δυνατότητες μεταβολής και ευκαμψίας προκειμένου να προσαρμόζεται στο σώμα του ανθρώπου. Γενικά ο Ζενέτος παρουσιάζει τεχνολογικά επιτεύγματα για τη βελτίωση της ζωής του ανθρώπου και διαδραστικά περιβάλλοντα όπως ο “σπονδυλωτός φορέας σώματος με το διαδραστικό ημισφαιρικό περίβλημα” ο οποίος προσαρμόζεται στο σώμα του χρήστη εκτελώντας λειτουργίες και “τηλε-ενέργειες” αντί γι’ αυτόν μέσα στο διαδραστικό περίβλημα που επιτρέπει την αλληλεπίδραση με το περιβάλλον. Έτσι μέσα σ’ αυτό το περιβάλλον ο χρήστης θα μπορεί να επικοινωνεί με άλλους χρήστες καθώς επίσης να αποθηκεύει τις “τηλε-ενέργειες” σε μία βάση δεδομένων συγκροτώντας τη “μνήμη της κοινότητας”. Γενικά όσον αφορά την αρχιτεκτονική θεωρούσε ότι πρέπει να είναι ευμετάβλητη ώστε να προσαρμόζεται με την πάροδο του χρόνου και την εναλλαγή των αναγκών των ανθρώπων. Έτσι τα έργα του πάντα θεωρούνται “ατελή” με την έννοια ότι πάντα υπάρχει περιθώριο ολοκλήρωσης μέσω του παράγοντα “χρόνος” ο οποίος αποτελεί την τέταρτη διάσταση της αρχιτεκτονικής του.

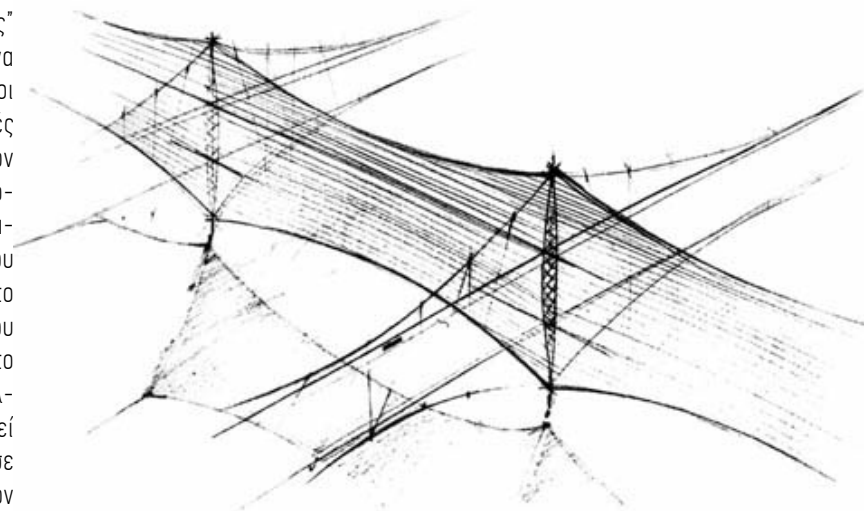

Ηλεκτρονική Πολεοδομία, Τάκης Ζενέτος

²⁴ Ελένη Καλαφάτη, Δημήτρης Παπαλεξόπουλος, Τάκης x. Ζενέτος: Ψηφιακά Οράματα Και Αρχιτεκτονική, Αθήνα, 2006, Εκδόσεις LIBRO

σύγχρονη διαδραστική αρχιτεκτονική

Οι δεκαετίες του '70 και του '80 αν και χαρακτηρίζονταν από μια ποικιλία προτάσεων για μεταβαλλόμενες κατασκευές, στην ουσία δεν έφτασαν στην υλοποίηση και την ενσωμάτωση στο αρχιτεκτονικό δυναμικό της εποχής. Και αυτό διότι οι απαιτήσεις που είχαν ως προϋπόθεση σε τεχνολογικό και επισημονικό επίπεδο δεν πληρούνταν επαρκώς εκείνη την εποχή.

Η πρόοδος όμως ήρθε μέσα από τις ραγδαίες εξελίξεις στον τομέα της πληροφορικής και τις νέες προοπτικές που άνοιξε στον τομέα της αρχιτεκτονικής. Έχουμε περάσει από την “εποχή της μηχανής” στην “εποχή της πληροφορίας”. Οι “μηχανές” τώρα πια έχουν γίνει πολλές και είναι συνδεδεμένες μεταξύ τους σε δίκτυα. Με την ψηφιοποίηση των δεδομένων όλες οι πληροφορίες είναι ανά πάσα στιγμή διαθέσιμες για διακίνηση. Ο τεράστιος αυτός όγκος είναι ωστόσο και συνεχώς εναλλασσόμενος, κάτι που σε συνδυασμό με δυνατότητες όπως η τρισδιάστατη μοντελοποίηση στο σχεδιασμό, νέες δυνατότητες προγραμματισμού και παραμετρικού σχεδιασμού, χρήση αισθητήρων και μηχανισμών κίνησης, νέα υλικά, και την ανάπτυξη θεωριών δυναμικών φαινομένων και βιομιμητισμού, κάνει τα παραδείγματα μεταβαλλόμενης αρχιτεκτονικής να πληθαίνουν ολοένα και πιο πολύ. Με τη χρήση του “input-output system” (εισροή πληροφορίας-επεξεργασία-εξαγωγή αποτελέσματος), κάθε πληροφορία μπορεί να δώσει και διαφορετικό αποτέλεσμα καθώς υπάρχει μια δυναμική διασύνδεση των πληροφοριών.

Πλέον αυτή η διαδραστικότητα έχει αρχίσει να περνάει και στον τομέα της αρχιτεκτονικής.

Η διαδραστικότητα στην αρχιτεκτονική εμφανίζεται με τρεις τρόπους σύμφωνα με τον Antonino Saggio²⁵: με τη φυσική διαδραστικότητα των κτιρίων (αλλάζοντας μορφή, χρώμα κλπ μέσω των υλικών τους), μέσω μηνυμάτων στις επιφάνειες των κτιρίων με τη βοήθεια εξελιγμένων συστημάτων προβολής και τέλος με τον διαδραστικό σχεδιασμό, με την έννοια μιας κοινής βάσης δεδομένων που χρησιμεύει για σύγκριση αλλά και με τη λογική του παραμετρικού σχεδιασμού που λειτουργεί με τη λογική της εισαγωγής-επεξεργασίας-εξαγωγής πληροφοριών με βάση κάποιες παραμέτρους.

Υποστηρίζει επίσης ότι αν στο μοντέρνο δημιουργήθηκε η “Νέα Αντικειμενικότητα” και εφαρμόστηκε με ενιαία θεώρηση ενός μοντέλου των ανθρώπων που υπόκειται μέσα σε περιορισμένες διαστάσεις χώρου, τώρα εμφανίζεται η “Νέα Υποκειμενικότητα” καθώς η αρχιτεκτονική σχεδιάζεται με βάση τα ίδια τα άτομα που είναι ξεχωριστά. Η σύγχρονη αρχιτεκτονική πλέον δεν έχει σκοπό την “αντικειμενικότητα των αναγκών μας” αλλά την “υποκειμενικότητα των επιθυμιών μας”.

Από τους σημαντικότερους εκφραστές της σύγχρονης διαδραστικής αρχιτεκτονικής είναι οι Greg Lynn, Lars Spuybroek αλλά και ο Kas Oosterhuis.

²⁵ Antonino Saggio, New subjectivity: Architecture between Communication and Information (http://www.ntua.gr/archtech/forum/digital%20%20real_files/mainframe.htm)

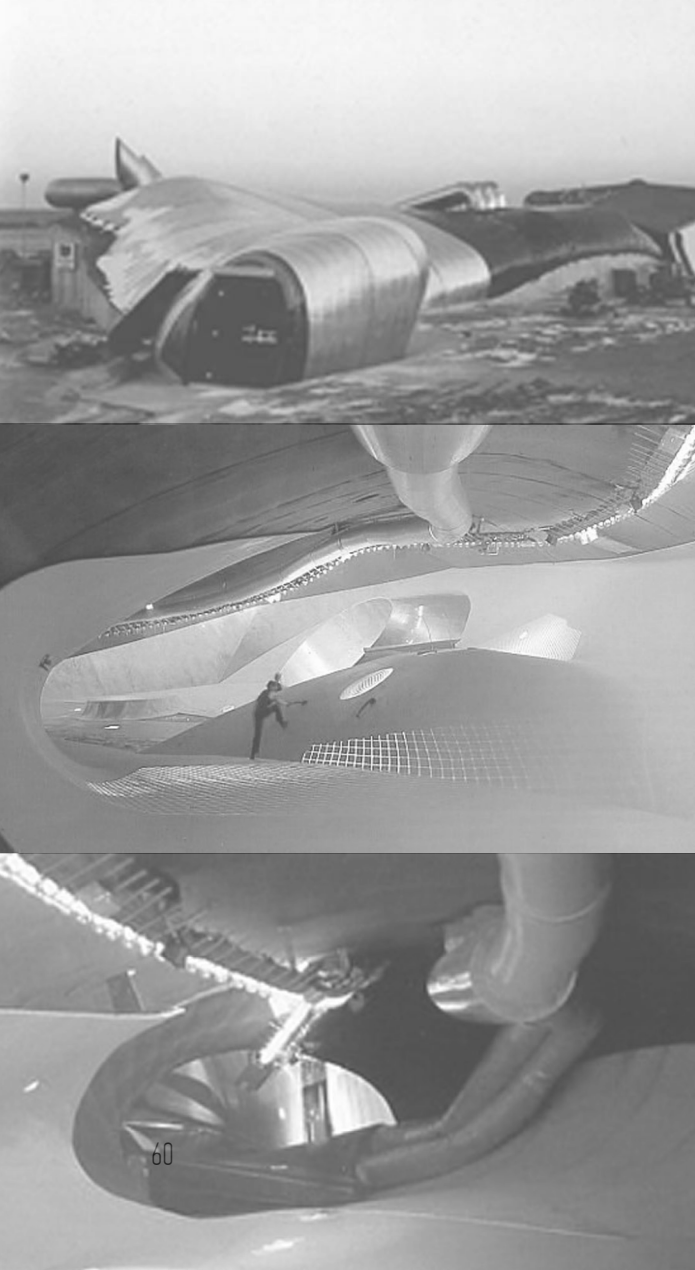

lars spuybroek

Ο Lars Spuybroek ο οποίος ήταν μαθητής του Frei Otto²⁶ είναι υπέρμαχος της δυναμικής συνθετικής διαδικασίας παραγωγής μορφών, η οποία υποστηρίζει ότι μπορεί να πραγματοποιηθεί και με αναλογικά μέσα κάτι που παρουσιάζει μέσα από πειραματικές κατασκευές οι οποίες επηρεάζονται από φυσικές δυνάμεις όπως η βαρύτητα, η επιφανειακή τάση και ο στατικός ηλεκτρισμός. Δεν υποστηρίζει την εισαγωγή κινητικών στοιχείων στις κατασκευές του ενώ όταν θέλει να αποδώσει την αίσθηση της κίνησης για λόγους επικοινωνίας του χρήστη με το χώρο, το κάνει με ψηφιακά μέσα. Ένα από τα σημαντικά έργα του σε συνεργασία με τους NOX είναι το “Freshwater Pavillion (H₂O EXPO)” το οποίο αποτελεί μια προσπάθεια δημιουργίας ενός διαδραστικού περιβάλλοντος με εναλλαγές ήχων, φωτισμού, εικόνων αλλά και νερού που σκοπό έχει να αλληλεπιδράσει με το χρήστη. Το κτίριο αποτελείται από δύο συνδεδεμένα περίπτερα: το “Freshwater Pavillion” και το “Saltwater Pavillion” καθένα από τα οποία βασίζεται στη μεταφορά της εμπειρίας σε ένα ποτάμι και στη θάλασσα αντίστοιχα με τη βοήθεια ηχητικών εφέ και προβολών, τα οποία όμως δημιουργούνται εκείνη την στιγμή οπότε κάθε φορά κάνουν την εμπειρία διαφορετική. Άλλα γνωστά project του είναι το “Maison Folie” και το “Son-O-House”.

²⁶ Ο Frei Paul Otto (1925) είναι Γερμανός αρχιτέκτονας και πολιτικός μηχανικός. Σπούδασε στο Βερολίνο και στην Αμερική. Αποτελεί την κυρίαρχη αυθεντία στις ελαφρές εντατικές κατασκευές και μεμβρανειδείς κατασκευές και έχει εισάγει σημαντικές καινοτομίες στα δομικά μαθηματικά και στον ταμείο των δομικών κατασκευών ως πολιτικός μηχανικός. Ασχολήθηκε με χωριδικτώματα, φουσκωτές κατασκευές και την αποδοτικότητα των κατασκευών. Τα πιο σημαντικά έργα του είναι: το West German Pavilion στην Montreal Expo του 1967 και η στέγη του Ολυμπιακού σταδίου του Μονάχου για τους Ολυμπιακούς Αγώνες του 1972 (πηγή: Wikipedia.com).

greg lynn

Ο Lynn αν και υποστήριζε και εκείνος ότι τα μηχανικά μέρη δεν είναι απαραίτητα στη διαδραστική αρχιτεκτονική, πλέον έχει πειστεί ότι η σύγχρονη εποχή επιζητά κάτι τέτοιο για να προσεγγίσει το ενδιαφέρον των χρηστών. Είναι γνωστός για την προώθηση της συμμετοχής του ηλεκτρονικού υπολογιστή στο σχεδιασμό και στην αρχιτεκτονική έκφραση και δημιουργεί βιομορφικές αρχιτεκτονικές μορφές. Εισήγαγε τον όρο “blob architecture”²⁷ στο βιβλίο του “Folds, Bodies & Blobs: Collected Essays”, ο οποίος αναφέρεται στην αρχιτεκτονική που χρησιμοποιεί ψηφιακά σχεδιαστικά προγράμματα και δημιουργεί μορφές τύπου “metaball”²⁸. Πάνω σε αυτή τη λογική βασίζεται και τα “Embryological Houses” που σκοπό έχουν να αναδείξουν τις πιθανές σχέσεις ανάμεσα σε ένα σώμα και ένα κτίριο. Είναι ένα “υβρίδιο ψηφιακής προσομοίωσης και γενετικής μετάλλαξης” που προέρχεται από ένα συνδυασμό πληροφοριών από την Εξελικτική Βιολογία κάτω από την καθοριστική συμβολή των προγραμμάτων 3d σχεδίασης. Οι κατασκευές αυτές είναι ενιαίες και δεν αποτελούνται από επιμέρους στοιχεία. Καθεμία από αυτές ουσιαστικά αποτελεί ένα στάδιο μετάλλαξης, καμία από τις οποίες δεν θεωρείται τέλεια.

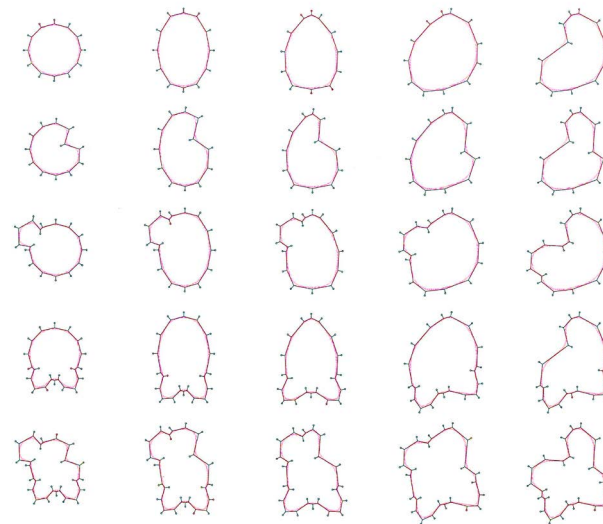

H₂O Expo, Lars Spuybroek-NOX

Embryological Houses, Greg Lynn

²⁷ Binary Large Object (Μεγάλο Δυσδικό Αντικείμενο): μία «άμορφη» συλλογή δυσδικών δεδομένων δηλαδή δεδομένων σε έναν Η/Υ

²⁸ Στο πεδίο των computer graphics (γραφικά Η/Υ) τα Metaballs είναι πολυδιάστατα αντικείμενα που παραπέμπουν σε οργανικές μορφές

kas oosterhuis

Ο Oosterhuis από την άλλη υποστηρίζει ότι μια αρχιτεκτονική που προέρχεται από μια δυναμική σχεδιαστική διαδικασία δεν μπορεί παρά να εμπεριέχει την έννοια της κίνησης. Τα περισσότερα έργα του “κινούνται” με τη βοήθεια πνευματικών μυών. Υποστηρίζει ότι “Η αρχιτεκτονική δεν είναι πια ένα στυλ, όπως το μεταμοντέρνο, το ντεκονστρουκτιβιστικό ή το ρευστό. Η αρχιτεκτονική δεν ζωογονείται πλέον μόνο κατά τη διάρκεια του σχεδιασμού. Η παραδειγματική στροφή προέρχεται από την συμπεριφορά σμήνους όλων των στοιχείων που αποτελούν το κτίριο σε πραγματικό χρόνο”²⁹. Εισάγει την έννοια “E-motive architecture” εννοώντας μια αρχιτεκτονική που προκαλεί συναισθήματα αλλά έχει και η ίδια, για κτίρια που επικοινωνούν με τους χρήστες τους. Από τα πολυάριθμα projects του αναφέρουμε εδώ τα “E-motive City” και το “E-motive House” το οποίο θα δούμε αναλυτικά στη συνέχεια.

E-motive House, Kas Oosterhuis



²⁹Kas Oosterhuis, *Hyperbodies: Toward an E-motive Architecture*, Birkhauser, 2003, σελ 49

les receipts,
igitizing printed text
compactly, displayed on-lin
ion, text-to-speech and tex
on, artificial intelligence
mmed with images of each
high

δ _μοντέλα κατοίκησης

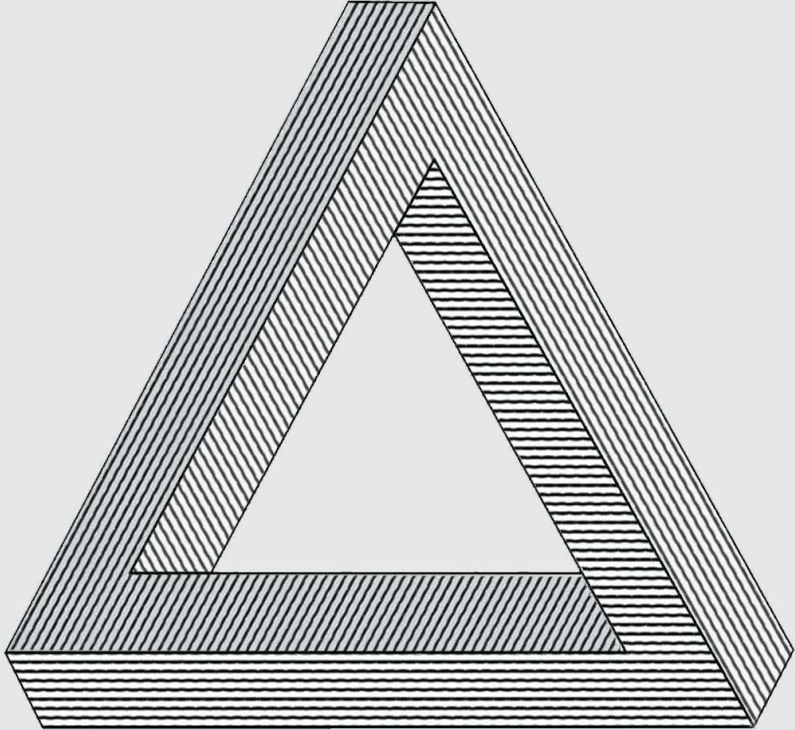

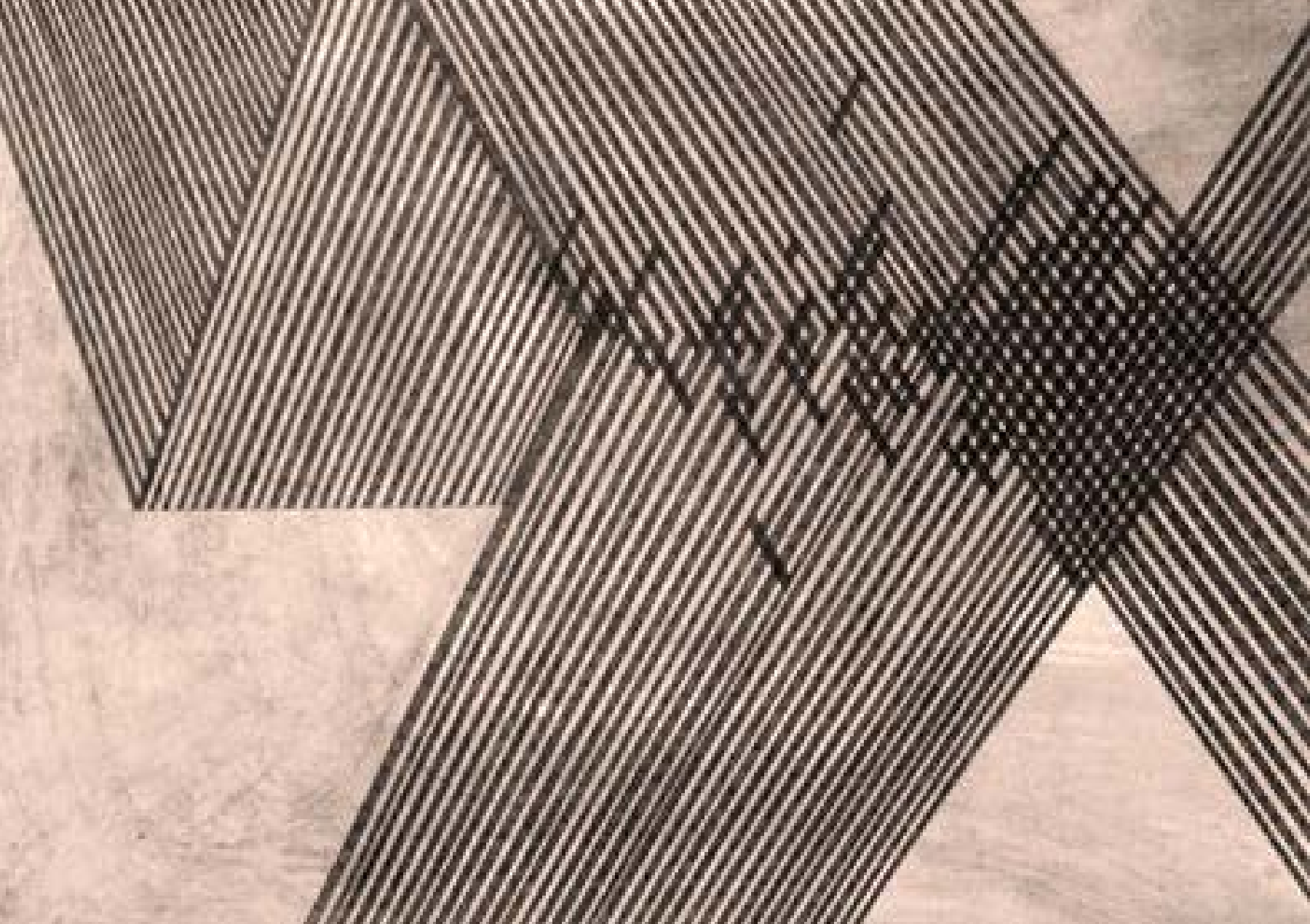

δ_μοντέλα κατοίκησης

Σε αυτό το κεφάλαιο θα γίνει μια περιήγηση στα διαφορετικά μοντέλα κατοίκησης που δημιουργήθηκαν στο χρονικό διάστημα που εξετάζουμε δηλαδή από το μοντέρνο μέχρι σήμερα. Στόχος μας είναι να δείξουμε την εξάρτηση των εκάστοτε μοντέλων κατοίκησης από την αρχιτεκτονική της εποχής και το κοινωνικό της υπόβαθρο. Έτσι θα φανεί η ενσωμάτωση των στοιχείων της κοινωνίας στην αρχιτεκτονική της κατοικίας και έτσι η επιρροή αυτή στον τρόπο που κατοικούσε και κατοικεί ο άνθρωπος. Επιπλέον μέσα από το διαχωρισμό αυτό σε μοντέλα κατοίκησης ανάλογα με την περίοδο και το “στυλ” αρχιτεκτονικής αντίστοιχα, επιθυμούμε να αναδείξουμε την εξέλιξη των αναγκών υπό την επιρροή του πολιτιστικού παράγοντα και το πώς ικανοποιείται στις κατοικίες κάθε περιόδου. Ξεκινώντας από την ικανοποίηση των αναγκών του “μέσου ανθρώπου” μέσω της μοντέρνας κατοικίας, ο οποίος αποτελούσε στην ουσία ένα προϊόν στατιστικής, περνάμε στον μεταπολεμικό άνθρωπο της εποχής των “μεταβολιστών” και καταλήγουμε στον σύγχρονο νομά ο οποίος μέσω της κατοικίας του ικανοποιεί όχι μόνο τις προσωπικές του ανάγκες ως ξεχωριστό άτομο αλλά και τις επιθυμίες του. Τα παραδείγματα που θα αναφερθούν αποτελούν αυτόνομες μονάδες κατοικίας και αυτή η επιλογή έγινε σε λογική συνέχεια της ανάλυσης σε διαφορετικές κλίμακες και προκειμένου να μελετηθούν όλοι οι τύποι κατοίκησης (μαζική και αυτόνομη).



Schröder House, Gerrit Rietveld

παράδειγμα α

project: Schröder House

project architect: Gerrit Rietveld

site: Utrecht, Netherlands

year: 1924

client: Truus Schröder

Το “Schröder House” είναι το μόνο κτίριο που σχεδιάστηκε σε απόλυτη συμφωνία με το στυλ De Stijl³⁰, και αποτέλεσε το πρώτο ολοκληρωμένο έργο του Gerrit Rietveld. Η ιδιοκτήτρια Truus Schröder μετά το θάνατο του συζύγου της κ. Schroder Schrader, αποφάσισε να μετακομίσει σε ένα μικρότερο σπίτι με τα τρία παιδιά της, όπου θα ζήσει μέχρι το θάνατό της το 1985. Επιθυμούσε η νέα της κατοικία να είναι ευέλικτη και να μπορεί εύκολα να ενοποιηθεί ο εσωτερικός με τον εξωτερικό χώρο. Το διώροφο σπίτι περιέχει έναν ενιαίο χώρο κουζίνας / τραπεζαρίας / καθιστικού, χώρο εργασίας-στούντιο, υπνοδωμάτιο και αίθουσα ανάγνωσης στο κάτω μέρος, και στο δεύτερο όροφο περιείχε υπνοδωμάτια των παιδιών, καθιστικό, αποθηκευτικούς χώρους και λουτρό που αντιστοικούσαν σε κάθε δωμάτιο.

Τα υπνοδωμάτια διαχωρίζονταν μεταξύ τους με κινητά χωρίσματα τα οποία ήταν τοποθετημένα γύρω από μια κεντρική σκάλα, και είχαν σχεδιαστεί

για να παρέχουν στα παιδιά την επιλογή του να ανοίγουν τα χωρίσματα κατά τη διάρκεια της ημέρας για έναν ανοιχτό χώρο παιχνιδιού και να τα κλείνουν το βράδυ για περισσότερη ιδιωτικότητα. Τα τρία κριτήρια που καθορίζονται από την κα Schroder για τα δωμάτια των παιδιών, ήταν ότι το κρεβάτι θα πρέπει να είναι σε θέση να χωρέσει σε δύο διαφορετικές θέσεις, και ότι κάθε δωμάτιο πρέπει να έχει πρόσβαση σε λουτρό. Τέλος όλοι θα πρέπει να έχουν μια πόρτα για να μεταβαίνουν στον εξωτερικό χώρο άμεσα.

Το σπίτι χτίστηκε στην άκρη της πόλης της Ουτρέχτης κοντά στην ύπαιθρο στο τέλος ενός δρόμου με σπίτια του 19^{ου} αιώνα. Η αρχική συνθετική ιδέα του κύβου μετατράπηκε σε μία σύνθεση επιμέρους επιπέδων που δημιουργούν αρμονικούς χώρους τόσο κλειστούς όσο υπαίθριους. Μεγάλο μέρος των λεπτομερειών αποφασίστηκαν στο εργοτάξιο από τον Rietveld, όπως τα χρώματα για παράδειγμα. Τα χρώματα που χρησιμοποιήθηκαν ήταν το λευκό,

³⁰ Το De Stijl (που σημαίνει “το στυλ” στα Ολλανδικά) επίσης γνωστό ως neoplasticism (νεοπλαστικισμός), ήταν ένα ολλανδικό καλλιτεχνικό κίνημα που ιδρύθηκε το 1917. Σε μια πιο στενή έννοια, ο όρος De Stijl χρησιμοποιείται για να αναφερθεί σε ένα σώμα της εργασίας που ιδρύθηκε στις Κάτω Χώρες και λειτούργησε από το 1917-1931. Το De Stijl είναι επίσης το όνομα ενός περιοδικού που εκδόθηκε από τον Ολλανδό ζωγράφο, σχεδιαστή, συγγραφέα και κριτικό Theo van Doesburg που διέδωσε τις θεωρίες του κινήματος μέσω του ομώνυμου περιοδικού του. Δίπλα στο van Doesburg, κύρια μέλη της ομάδας ήταν οι ζωγράφοι Piet Mondrian (1872-1944), Vilmos Huszár, και Bart van der Leek, και οι αρχιτέκτονες Gerrit Rietveld, Robert van t’Hoff, και JJP Oud (1890-1963). Η καλλιτεχνική φιλοσοφία που αποτέλεσε τη βάση για το έργο της ομάδας είναι γνωστή ως neoplasticism-νέο πλαστική τέχνη (ή Nieuwe Beelding στα ολλανδικά).

Οι υποστηρικτές του De Stijl προσπάθησαν να εκφράσουν ένα νέα αυτοπικό ιδεώδες της πνευματικής αρμονίας και της τάξης. Υποστήριζαν την καθαρή αφαίρεση και καθολικότητα, μέσω της μείωσης στα βασικά στοιχεία της μορφής και του χρώματος. Απλοποίησαν τις εικαστικές συνθέσεις στις κάθετες και οριζόντιες κατευθύνσεις, και χρησιμοποιούσαν μόνο βασικά χρώματα μαζί με το μαύρο και άσπρο.

το μαύρο, το γκρι στις επιφάνειες για να διακρίνει διαφορετικούς χώρους ή λειτουργίες και τα βασικά κόκκινο, κίτρινο και μπλε, σε γραμμικά στοιχεία. Αυτό που κάνει το Schröder μια χαρακτηριστική εικόνα του Μοντέρνου Κινήματος είναι η ριζοσπαστική προσέγγιση στο σχεδιασμό, τη χρήση του χώρου, και η καθαρότητα των εννοιών και ιδεών, όπως εκπροσωπείται στο κίνημα De Stijl. Όπως και με πρώτες καρέκλες που σχεδίασε, ο Rietveld έδωσε μια νέα χωρική έννοια προς τις ευθείες γραμμές και τα ορθογώνια επίπεδα των διαφόρων αρχιτεκτονικών και δομικών στοιχείων, πλάκες, θέσεις και δοκούς, που αποτελούν ένα ισορροπημένο σύνολο. Ταυτόχρονα, δόθηκε αυτονομία σε κάθε στοιχείο, τονίζοντας τη ρευστότητα και τη συνέχεια του χώρου. Το στοιχείο του μετασχηματισμού των ομοιόμορφα καταμεμημένων χώρων που αποτελούνται από ανεξάρτητα επίπεδα πληροί απόλυτα τους στόχους του κινήματος De Stijl.

δομή της κατασκευής

Η εξωτερική λογική διαμόρφωσης των όψεων χρησιμοποιήθηκε με τον ίδιο ακριβώς τρόπο και στο εσωτερικό του σπιτιού, το οποίο ήταν σχεδιασμένο με λεπτομέρειες σε όλες τις κλίμακες, από τους ξύλινους πάγκους και τα εσωτερικά χωρίσματα μέχρι τα ίδια τα έπιπλα του.

Ο φέρων οργανισμός της κατασκευής αποτελείται από πλάκες οπλισμένου σκυροδέματος και χαλύβδινα υποστυλώματα. Οι τοίχοι είναι κατασκευασμένοι από τούβλα και σοβά. Τα κουφώματα, οι πόρτες και τα δάπεδα είναι από ξύλο. Για να διατηρηθούν οι αυστηρές προδιαγραφές σχεδιασμού για τα τεμνόμενα επίπεδα, τα παράθυρα είναι αρθρωτά έτσι ώστε να είναι μόνο σε θέση να ανοίξουν 90 μοίρες προς τον τοίχο. Τα κινούμενα χωρίσματα είναι συρόμενα, κάποια τμήματά τους είναι αναδιπλούμενα για να χρησιμοποιούνται ως πόρτες και είναι κατασκευασμένα από ξύλο με επιμέρους μεταλλικά στοιχεία.

Schröder House, Gerrit Rietveld,
φέροντα στοιχεία

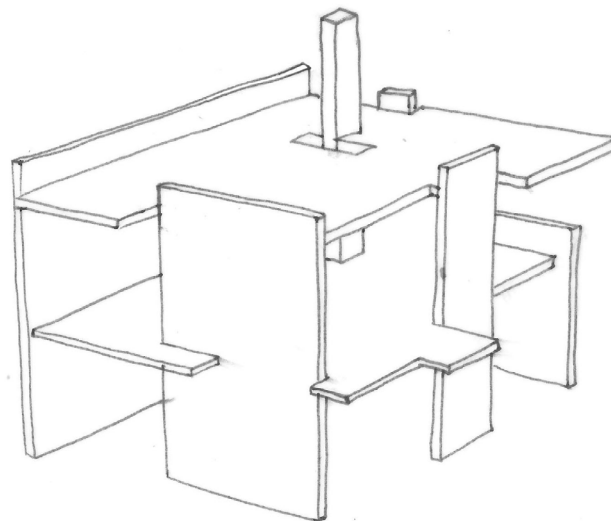



μοντέλο κατοίκησης α

Η εποχή της εμφάνισης του μοντέρνου κινήματος συνδέεται με την εμφάνιση της μηχανής και τη βιομηχανική επανάσταση. Όμως η μηχανιστική λογική, διείσδυσε σε όλες τις εκφάνσεις του πολιτισμού της εποχής. Από τον τρόπο σκέψης μέχρι τον τρόπο έκφρασης στην αρχιτεκτονική. Όλα έπρεπε να λειτουργούν σαν ένα καλοκουρδισμένο ρολόι. Τα στοιχεία σχεδιασμού περνούσαν τη φάση της τυποποίησης. Όλα ήταν προκαθορισμένα.

Στην κατοικία οι διαστάσεις που αναλογούσαν σε κάθε άτομο ήταν προκαθορισμένες από το *module* και οι όψεις όφειλαν να σχεδιάζονται με βάση τον κανόνα της χρυσής τομής. Έγιναν κάποιες προσπάθειες εισαγωγής της έννοιας της ευελιξίας οι οποίες όμως ήταν πολύ ουδέτερες και περιορισμένες μέσα στα στενά πλαίσια του ήδη αυστηρά καθορισμένου χώρου. Η ευελιξία στις κατασκευές περιοριζόταν στο "open floor plan" του Le Corbusier και στα κινητά εσωτερικά χωρίσματα που κινούνταν όμως σε αυστηρά καθορισμένες θέσεις.

Επίσης η εποχή προωθούσε έντονα τη μαζική κατοίκηση. Σε συνδυασμό με την εργασία σε βιομηχανίες και τον αυστηρά καθορισμένο ελεύθερο χρόνο του χρήστη, δεν του έδιναν τη δυνατότητα να "ζει" ουσιαστικά το σπίτι του. Το περιοριστικό ωράριο εργασίας και η κούραση από την επίπονη εργασία καθιστούσαν το χρήστη χωρίς ιδιαίτερες απαιτήσεις. Ήταν απλά ευχαριστημένοι με το γεγονός ότι οι βιολογικές του ανάγκες καλύπτονταν

αξιοπρεπώς από ένα διαμέρισμα λίγων τετραγωνικών μέτρων, πανομοιότυπο με άλλα πολλά, χωρίς να αποζητά περισσότερη ελευθερία επιλογών και ικανοποίηση των επιθυμιών του.

Ο φονξιοναλισμός του μοντέρνου δεν οδηγούσε ουσιαστικά στη σωστή άρθρωση των χρήσεων και ο χρήστης δεν μπορούσε να εκμεταλλευτεί σωστά το χώρο του ώστε να τον εξυπηρετεί στις καθημερινές του λειτουργίες. Παρόλο που στόχος του ήταν η λειτουργικότητα των χώρων που σχεδιάζονταν το αποτέλεσμα ήταν οι αυστηρά καθορισμένες χρήσεις, τόσο εντός όσο και εκτός της κατοικίας, που περιόριζαν τον χρήστη και δεν του έδιναν την ελευθερία να κάνει μετατροπές στους χώρους της κατοικίας του.

Συνεπώς, μπορεί το μοντέρνο κίνημα να εισήγαγε σχεδιαστικά εργαλεία, εντούτοις με την ιδεολογία της μονο-λειτουργικότητας, του Φονξιοναλισμού, και του πλήρους ελέγχου επί του σχεδίου επέφερε μη επιθυμητά αποτελέσματα, καθιστώντας τους χώρους μη λειτουργικούς. Με τη "θεοποίηση" της μηχανής και με τη θεώρηση των κτισμάτων ως τέτοια, κατέληξε να θέτει σε δεύτερη μοίρα τον άνθρωπο. Σε καμία περίπτωση δεν αμφισβητούμε την προσφορά του μοντέρνου κινήματος. Ωστόσο, ξέρουμε ότι δεν κατόρθωσε να επιτύχει την διαμόρφωση χώρων ουσιαστικής ελευθερίας και έκφρασης από την πλευρά των χρηστών, καθώς ο καθολικός έλεγχος από την πλευρά των αρχιτεκτόνων ήταν περιοριστικός.

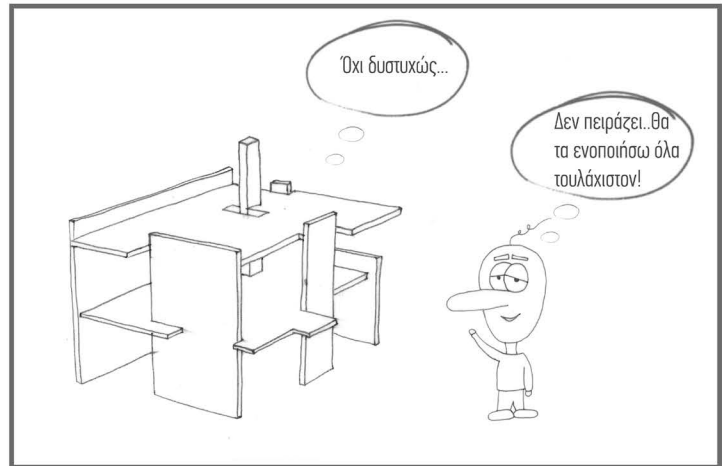
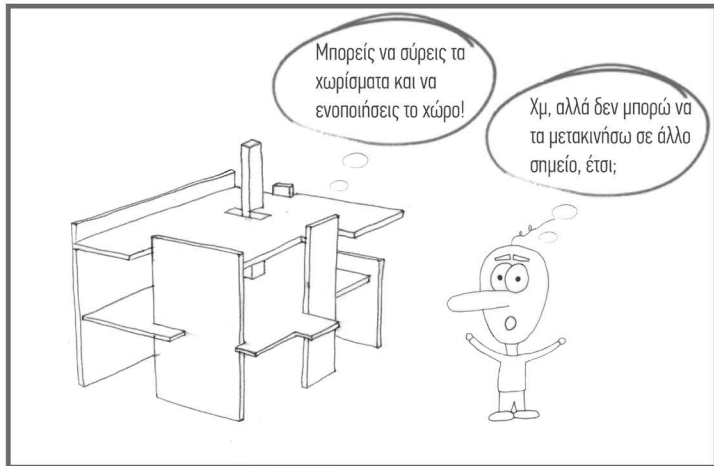
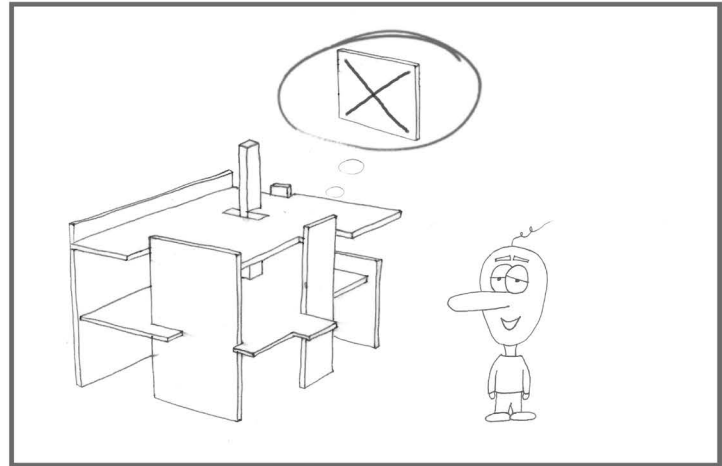
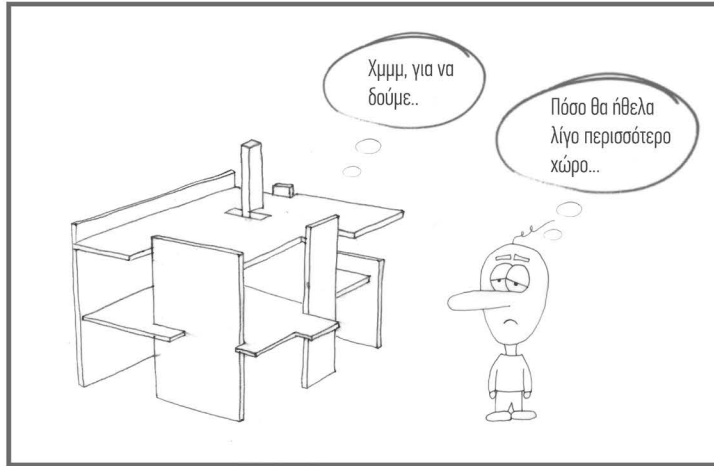



Sky House, Kiyonori Kikutake

παράδειγμα β

project: Sky house

project Architect: Kiyonori Kikutake

site: Tokyo, Japan

year: 1958

client: Kiyonori Kikutake

Η κατοικία “Sky house” σχεδιάστηκε από τον ίδιο τον Kikutake για τον ίδιο. Μ’ αυτόν τον τρόπο κατάφερε να ενσωματώσει στο σχεδιασμό της όλα τα στοιχεία που επιθυμούσε και τις απόψεις που είχε ως μέλος του κινήματος των μεταβολιστών, ή πιο συγκεκριμένα να εφαρμόσει τις αρχές της μεταβλητότητας της κατασκευής χρησιμοποιώντας νέες τεχνολογίες και με τη λογική των plug-in μονάδων. Σώζεται μέχρι σήμερα, έχοντας υποστεί αρκετές μεταβολές.

Το κτίριο αυτό με τον τρόπο που “πετούσε” πάνω από τα ερείπια της πόλης, την περίοδο που χτίστηκε, νοηματοδοτούσε την αυγή μιας νέας εποχής για την Ιαπωνία. Φανέρωνε την ελπίδα για ανάπτυξη της χώρας παρόλη την καταστροφή που υπέστη. Οδηγούσε σε μια Μετα-Νεωτερικότητα που ενσωμάτωνε το εθνικό πνεύμα, κάτι που είχε ανάγκη ο γιαπωνέζικος πληθυσμός.

δομή της κατασκευής

Διαθέτει ενιαία τετραγωνική κάτοψη η οποία στηρίζεται με τη βοήθεια τεσσάρων τοιχιών τα οποία βρίσκονται στη μέση κάθε έδρας του κύβου. Διαθέτει περιμετρικό εξωτερικό διάδρομο ο οποίος με τη βοήθεια συρόμενων υαλοστασίων ενοποιεί τον υπαίθριο με το εσωτερικό. Η εξωτερική επιδερμίδα του διαδρόμου αποτελείται και αυτή από κινητά καφασωτά στοιχεία τα οποία παρέχουν τον ανάλογο σκιασμό στο διάδρομο αλλά και στο εσωτερικό της κατοικίας. Το κτίριο παρέχει τη δυνατότητα μετατροπής και πρόσθεσης μονάδων στο μέλλον. Στον ενιαίο αυτό χώρο μπορούν να προσαρμόζονται πλευρικά "plug-in" μονάδες κουζίνας και λουτρού ενώ κάτω από την πλάκα του ορόφου μπορούν να προστεθούν μονάδες για παιδικά υπνοδωμάτια (έχει προστεθεί ήδη μία). Οι μονάδες μπορούσαν να ανακυκλωθούν, κάτι που συνέβη και στην πραγματικότητα. Η κατασκευή είναι από οπλισμένο σκυρόδεμα.

Sky House, Kiyonori Kikutake,
φέροντα στοιχεία

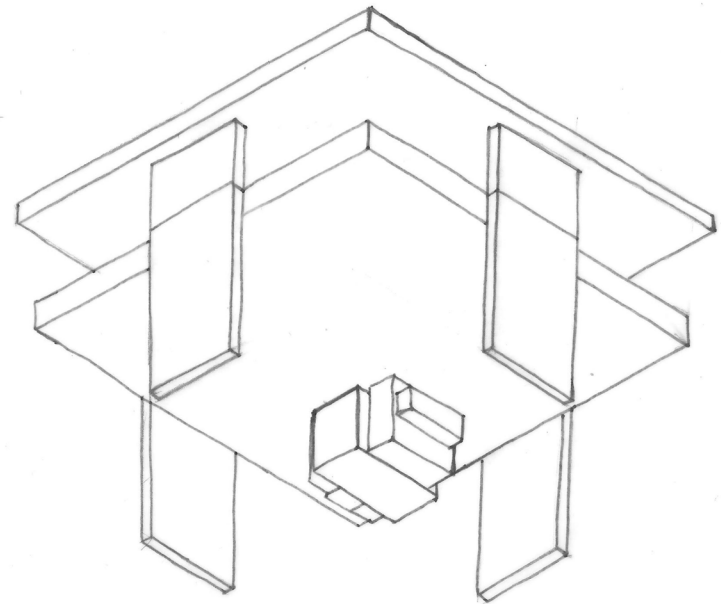



μοντέλο κατοίκησης β

Η μεταπολεμική περίοδος βρίσκει τις περισσότερες χώρες της Ευρώπης αλλά και ένα μεγάλο κομμάτι της Ασίας αποδυναμωμένες, με πολλές απώλειες σε ανθρώπινες ζωές, κατεστραμμένες πόλεις και μεγάλο κομμάτι του πληθυσμού σε μετανάστευση. Μετά από την αθλιότητα του πολέμου και τα σημάδια που άφησε πίσω του εμφανίστηκε η ανάγκη ανασυγκρότησης και επαναδιαπραγμάτευσης αξιών, προτύπων, κανόνων ηθικής. Αναγκαία κρίνεται η βελτίωση των συνθηκών σε επίπεδο υποδομών πόλεων, στον τεχνολογικό αλλά και στον επιστημονικό τομέα.

Η γενιά του '60 λοιπόν έχοντας παρακαταθήκη τις απώλειες αλλά και τα τεχνολογικά επιτεύγματα της περιόδου του πολέμου που αυξήθηκαν ταχύτατα προκειμένου να αντιμετωπίσουν τους εχθρούς στο πεδίο της μάχης αλλά και τα προβλήματα που προέκυπταν από τις καταστροφές. Η εποχή χαρακτηριζόταν από έντονες κοινωνικοπολιτικές αλλαγές και οι νέες ανάγκες που προέκυψαν έφεραν στο προσκήνιο την ανάγκη σχεδιασμού καταλυμάτων προσωρινής στέγασης σε μηδενικό χρόνο, γεγονός που κατέστησε τον ερευνητικό τομέα σε εγρήγορη και άμεσες λύσεις.

Η πρόοδος στους τομείς της πυρηνικής τεχνολογίας, της βιολογίας και η προσέγγιση του διαστήματος το 1961 με όλη την επιστημονική έρευνα που προσπατούσε ήταν μόνο κάποια από τα επιτεύγματα της εποχής. Οι εξελίξεις αυτές οδηγούν σε μια αισιοδοξία τον άνθρωπο της εποχής, με υποσέ-

σεις για μια καλύτερη και πιο άνετη ζωή, περισσότερο ελεύθερο χρόνο και καταναλωτικά αγαθά. Το πρότυπο του ευτυχισμένου καταναλωτή που μπορεί να έχει αυτά που επιθυμεί, αρχίζει να προωθείται όλο και πιο έντονα.

Όλες αυτές οι αλλαγές οδήγησαν και σε αλλαγή της αρχιτεκτονικής έκφρασης αλλά και του τρόπου κατοίκησης. Οι νέες πρότυπες κατοικίες, ενσωματώνουν μέσα τους αρκετά έντονα το στοιχείο της μεταβλητότητας, παρέχουν περισσότερες ανέσεις στο χρήστη, ο οποίος πλέον δουλεύει λιγότερο και μπορεί να απολαμβάνει περισσότερο τη θαλαωρή του σπιτιού του. Οι αλλαγές λοιπόν εμφανίζονται σε όλα τα επίπεδα του πολιτισμού της εποχής. Η αρχιτεκτονική της κατοικίας εμφανίζεται μερικές φορές ουτοπική, με κτίρια που κινούνται και πόλεις που μεταναστεύουν. Κατά βάση όμως δίνεται μεγαλύτερη σημασία στο χρήστη ως άτομο, το οποίο πρέπει να συμμετέχει στο σχεδιασμό της κατοικίας του και στη συνέχεια να τη μεταλλάσσει κινώντας διάφορα στοιχεία της ή προσθέτοντας νέα τμήματα με τη λογική plug-in μονάδων.

Σταδιακά η εποχή αρχίζει να προωθεί τον καταναλωτισμό καθώς ξεκινά να αποκτά αυτοπεποίθηση μετά τα τεχνολογικά επιτεύγματα. Η ίδια η κατοικία γίνεται ένα προϊόν προς πώληση το οποίο πρέπει να είναι θελκτικό. Ο χρήστης μετά την ικανοποίηση των βασικών του αναγκών πρέπει να έχει μια κατοικία που να του προσφέρει όλες τις ανέσεις, "ένα έξυπνο σπίτι".

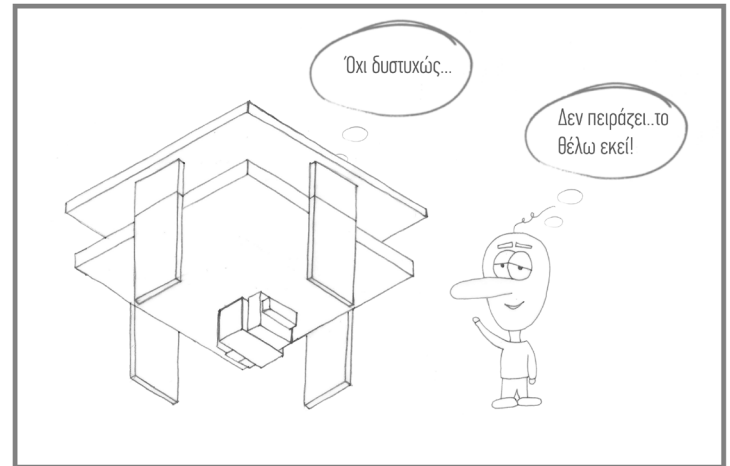
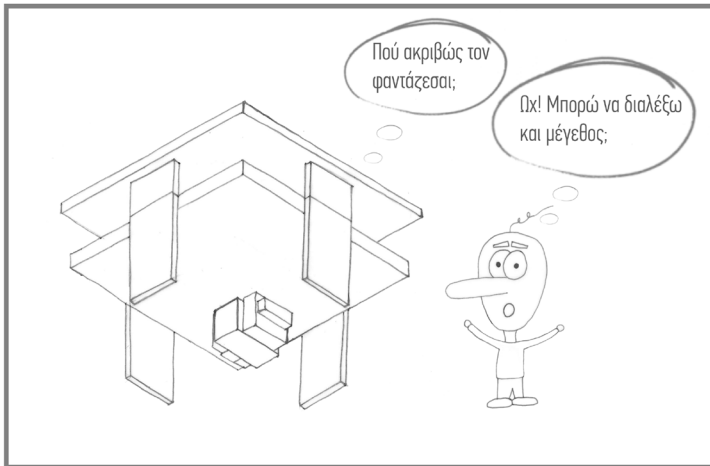
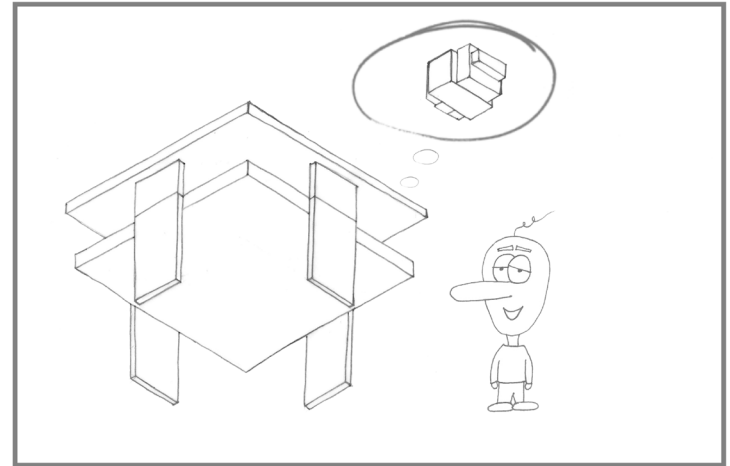
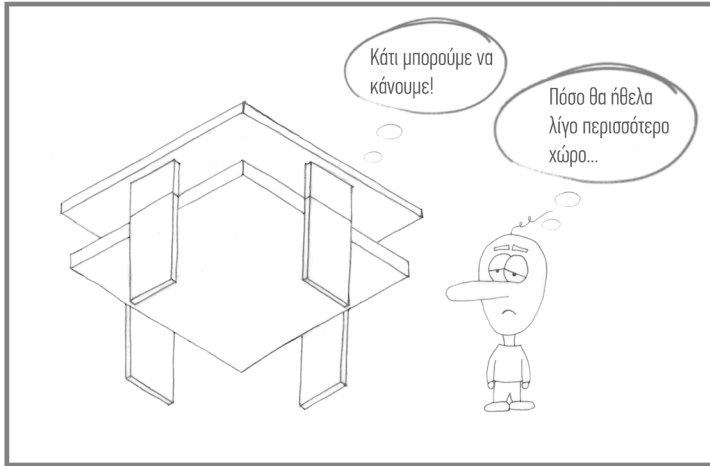

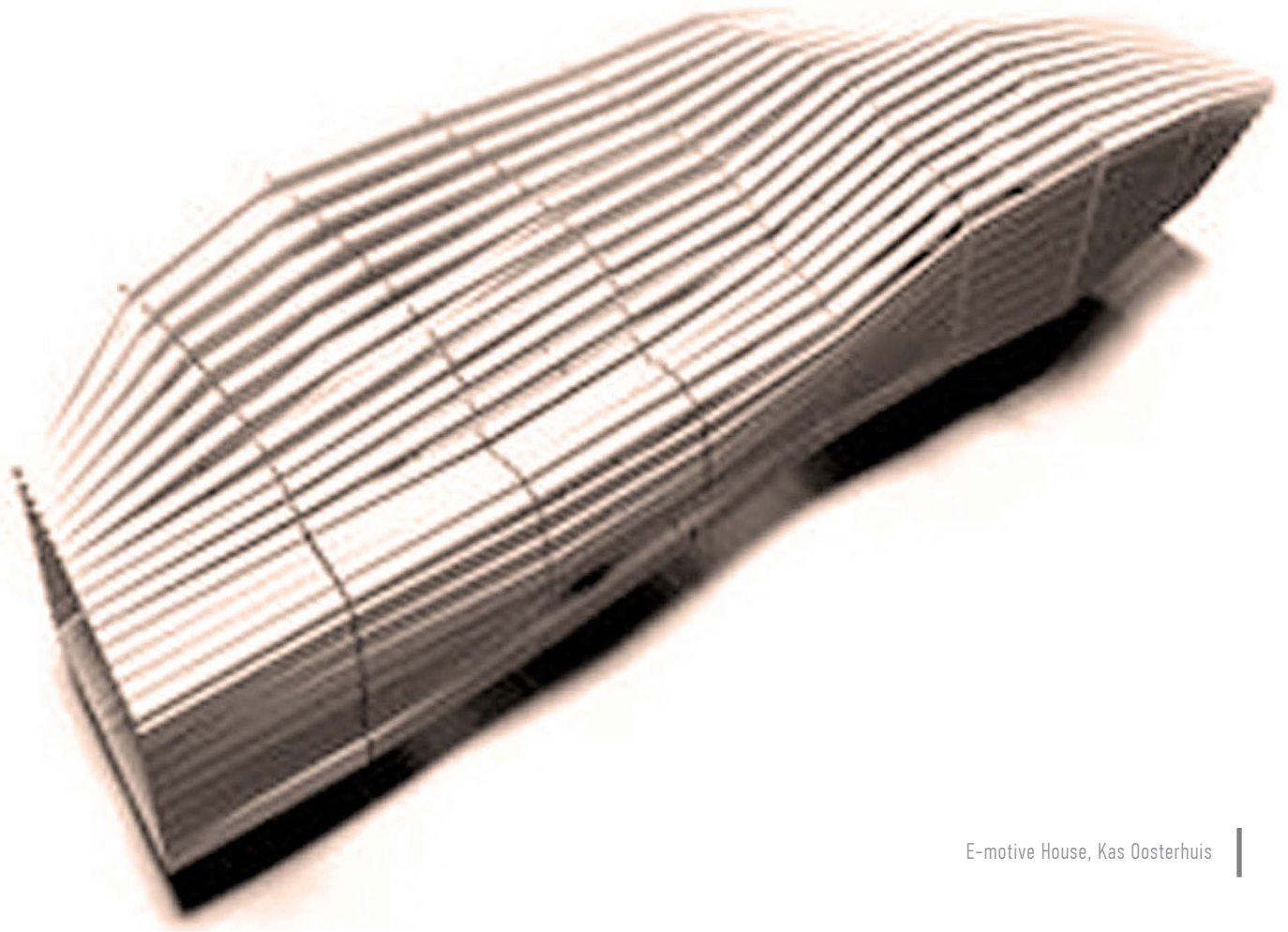

E-motive House, Kas Oosterhuis

παράδειγμα γ

project: E-motive house

project Architect: Kas Oosterhuis

design team: Kas Oosterhuis, Ilona Lénárd, Gon Zifoni

site: Rotterdam, Netherlands

year: 2002

client: ONL

“Έχετε βαρεθεί να αλλάζετε συνέχεια σπίτια που δεν ικανοποιούν τις ανάγκες σας; Μήπως το νέο σας διαμέρισμα δεν σας εκφράζει αρκετά; Θέλετε ένα σπίτι που να σας καταλαβαίνει; Να μπορείτε να επικοινωνήσετε μαζί του; Να κάνει τις επιθυμίες σας πραγματικότητα χωρίς καν να του το ζητήσετε; Νομίζουμε ότι έχουμε τη λύση για σας! Το E-motive house ήρθε και είναι έτοιμο να αναπτύξει συναισθηματικούς δεσμούς μαζί σας”!

Το παραπάνω κείμενο θα μπορούσε να είναι η διαφήμιση του “E-motive house” που σε λίγα χρόνια θα είναι διαθέσιμο στην αγορά προς χρήση. Πρώτα όμως πρέπει να περιγράψουμε λίγο περί τίνος ακριβώς πρόκειται. Οι σχεδιαστές του το χαρακτηρίζουν ως “ένα εργαστήριο που αγγίζει τις συναισθηματικές σχέσεις ανάμεσα στο σπίτι και τους κατοίκους του, ανάμεσα στο σπίτι και στους καλεσμένους του και ανάμεσα στα στοιχεία του σπιτιού από μόνο του”. Το σπίτι αποτελείται από μια ορθογώνια κατασκευή που μπορεί να

αλλάζει μέγεθος. Ολόκληρη η κατασκευή από το κέλυφος μέχρι και τα ίδια τα έπιπλα, εκτός από τα δύο σταθερά άκρα του που περιέχουν την κουζίνα και το λουτρό, μεταβάλλεται. Ο ενδιάμεσος χώρος απ’ την κουζίνα και το λουτρό μπορεί να μετατραπεί ανάλογα με τις ανάγκες των χρηστών σε καθιστικό, χώρο ύπνου, γραφείο κλπ. Εκτός όμως από το μέγεθος αλλάζει και το περιεχόμενο του χώρου ανάλογα με τις επιθυμίες των χρηστών καθώς μέσω του προγραμματισμού της κατασκευής δημιουργείται ένα εικονικό περιβάλλον με προβολή εικόνων και πληροφοριών, είτε ως δράση του ίδιου του σπιτιού είτε ως αντίδραση μέσω μιας ομάδας συνεργαζόμενων ενεργοποιητών όπως πνευματικά δοκάρια, συσπώμενους μύες και υδραυλικούς κυλίνδρους. Ανάλογα με την κίνηση των χρηστών και τις κλιματικές συνθήκες δίνονται και τα ανάλογα ερεθίσματα στους αισθητήρες οι οποίοι τα μεταβιβάζουν στο κεντρικό σύστημα-μυαλό της κατασκευής που δίνει μια εντολή για μια πράξη.

δομή της κατασκευής

Η κατασκευή είναι αποτέλεσμα του “πλεξίματος” μιας σκληρής και μιας μαλακής δομής. Η σκληρή αποτελείται από μεγάλα επάλληλα ξύλινα δοκάρια που τη διατρέχουν σε όλο της το μήκος, ανάμεσα στα οποία υπάρχουν κυψέλες αέρα που φουσκώνουν και ξεφουσκώνουν προκειμένου να πραγματοποιηθεί η αλλαγή του μεγέθους της κατασκευής. Στην κάθετη διεύθυνση τώρα αυτά συγκρατούνται μεταξύ τους με πνευματικούς μυώνες που συστέλλονται και διαστέλλονται. Ολόκληρη η κατασκευή μορφοποιείται από υδραυλικούς κυλίνδρους οι οποίοι συνεργάζονται για να δώσουν το επιθυμητό σχήμα. Το σημαντικό είναι ότι η σκληρή και η μαλακή δομή πρέπει να συνεργάζονται απόλυτα και αυτό απαιτεί έναν προγραμματισμό του οποίου ο κώδικας βασίζεται στη λογική του σμήνους, της οποίας οι μαθηματικές σχέσεις είναι γνωστές αλλά δεν έχουν εφαρμοστεί σε κατασκευές.

Το πρόγραμμα μέσω του οποίου δημιουργείται το διαδραστικό περιβάλλον επηρεάζεται από τις πράξεις των χρηστών αλλά και από εξωτερικούς παράγοντες. Κάθε φορά οι αντιδράσεις του συστήματος δεν είναι οι ίδιες, κάτι που υποδεικνύει ένα είδος συναισθήματος, εφόσον αντιδρά κάθε φορά στα ερεθίσματα. Οι σχεδιαστές του υποστηρίζουν ότι έχουν ως στόχο την διαμόρφωση ενός σπιτιού με προσωπικότητα, ενός περιβάλλοντος με το δικό του μυαλό.

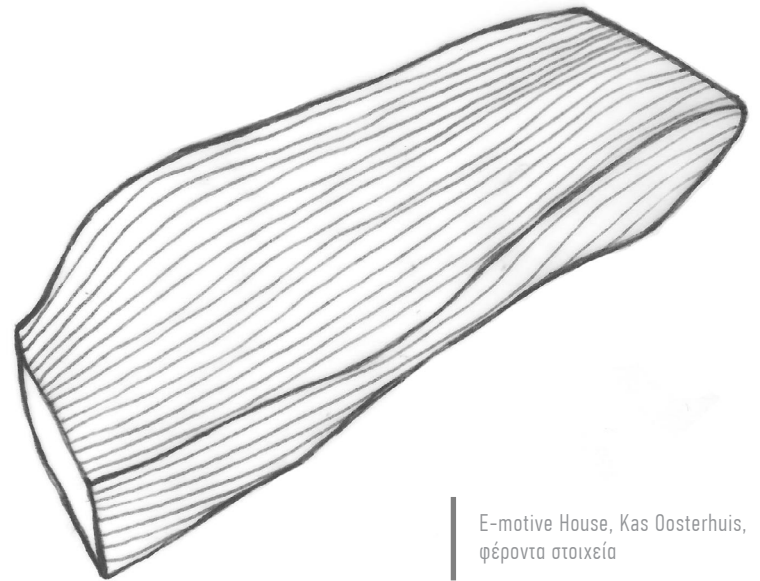

E-motive House, Kas Oosterhuis,
φέροντα στοιχεία



μοντέλο κατοίκησης γ

Βρισκόμαστε στην “εποχή της πληροφορίας” όπως έχουμε αναφέρει και προηγουμένως. Η δυνατότητα πρόσβασης σε οποιοδήποτε είδος πληροφορίας ανά πάσα στιγμή μέσα από έναν τεράστιο όγκο είναι μια επανάσταση όχι μόνο επιστημονική αλλά και πολιτική, οικονομική, κοινωνική και η λίστα δεν σταματά... Η καθημερινή ζωή έχει λάβει διαφορετικές διαστάσεις σε λειτουργίες της όπως η κατοικία, η εργασία, οι μεταφορές. Στο πλαίσιο της συγκεκριμένης εργασίας αυτές που θα μας απασχολήσουν ιδιαίτερα είναι η κατοικία και η εργασία ή και τα δύο μαζί.

Η επανάσταση της πληροφορίας έχει δημιουργήσει και το φαινόμενο του σύγχρονου νομαδισμού ή νεο-νομαδισμού. Το φαινόμενο του νέο-νομαδισμού διακρίνεται στον ψηφιακό νομαδισμό, τον πνευματικό και τον φυσικό³¹. Όσον αφορά τον φυσικό που πρόκειται να μας απασχολήσει είναι αποτέλεσμα της ανεξαρτησίας τύπου (free location practice) ως αποτέλεσμα της από-τοπικοποίησης των λειτουργιών³². Η δυνατότητα πρόσβασης του χρήστη σε αρχεία, υπηρεσίες και συστήματα έχει αποσυνδεθεί από το χώρο και αυτό έχει ως αποτέλεσμα να μην κρίνεται απαραίτητη η παρουσία του ανθρώπου στο χώρο προκειμένου να κάνει μία ενέργεια. Αυτή η από-τοπικοποίηση λοιπόν διευκολύνει σημαντικά τον άνθρωπο στην αύξηση του ελεύθερου χρόνου που έχει.

Σημαντική αλλαγή όμως έχει επέλθει και στον παραγωγικό τομέα καθώς η οικονομία έχει γίνει καταναλωτική και στοχεύει πρώτα απ’ όλα στην προώθηση των προϊόντων με απώτερο σκοπό την αύξηση του κέρδους.

Όπως υποστηρίζει και ο Saggio τα προϊόντα που καταναλώνουμε είναι κατά 90% πληροφορία³³. Διαφημίζονται συνεχώς σε όλα τα ΜΜΕ, κάτι που συγκεντρώνει ένα μεγάλο ποσοστό εργαζομένων στον τομέα των πωλήσεων, του μάρκετινγκ και της διαφήμισης. Και αυτό γιατί η διαφήμιση είναι που τα κάνει ανταγωνιστικά. Έτσι λοιπόν το είδος της εργασίας που κυριαρχεί σήμερα είναι η “ύλη”.

Η κατάσταση αυτή σε συνδυασμό με την ανάπτυξη των δικτύων τηλεφωνίας και internet καθιστά την παρουσία ενός εργαζόμενου, αυτού του τομέα, στο χώρο εργασίας του όχι απολύτως απαραίτητη. Έτσι είναι πολύ πιθανό ο εργαζόμενος να επιλέξει την τηλε-εργασία και την ζεστασιά του σπιτιού του ή οποιοδήποτε άλλου χώρου. Σημασία δεν έχει το “πού” καθώς η εργασία μπορεί να γίνει από “όπου” αλλού επιθυμεί ο εργαζόμενος και μέσω των ασύρματων δικτύων (κινητή τηλεφωνία, ασύρματο internet) να διεκπεραιώνει τα καθήκοντά του εξ’ αποστάσεως. Έτσι έχει δημιουργηθεί η κατηγορία του εργαζόμενου-νομά, ο οποίος δεν έχει σταθερό τόπο εργασίας αλλά ο κάθε πιθανός χώρος είναι μία εν δυνάμει εργασιακή βάση. Αυτοί οι εργαζόμενοι νομάδες διαχωρίζονται επίσης σε αστικούς και σε παγκόσμιους. Αστικοί είναι αυτοί οι οποίοι μπορούν να κατέχουν σε θέσεις σε τομείς υπηρεσιών, δημιουργικά τμήματα κλπ αλλά κινούνται μέσα στο πλαίσιο του “άστεως” ενώ παγκόσμιοι χαρακτηρίζονται εκείνοι οι οποίοι κινούνται από ήπειρο σε ήπειρο, πολλές φορές χωρίς να έχουν σταθερό τόπο διαμονής, κάτι σαν “πολίτες του κόσμου”, περιπτώσεις που ασκούν καθήκοντα καθηγη-

³¹ Μελίνα Φιλίππου, Σύγχρονος νομαδισμός, Διάλεξη ΕΜΠ, 2013, σελ 66

³² Μελίνα Φιλίππου, Σύγχρονος νομαδισμός, Διάλεξη ΕΜΠ, 2013, σελ 55

³³ Antonino Saggio, New subjectivity: Architecture between Communication and Information (http://www.ntua.gr/archtech/forum/digital%20%20real_files/mainframe.html)

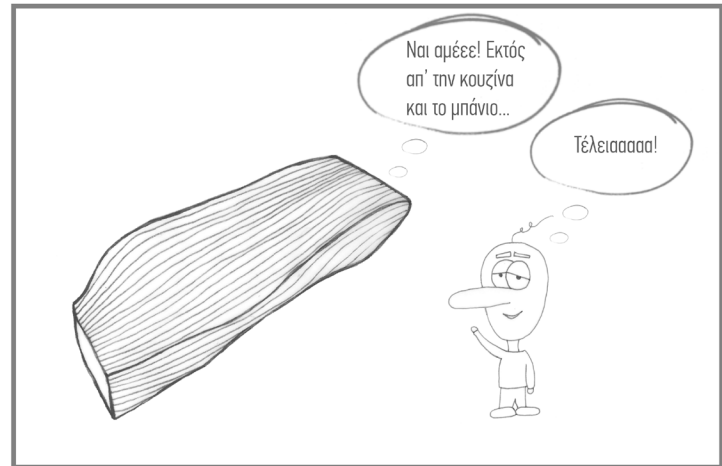
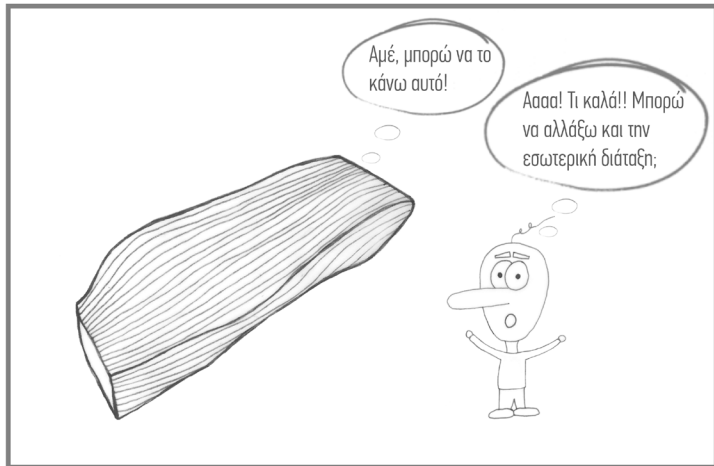
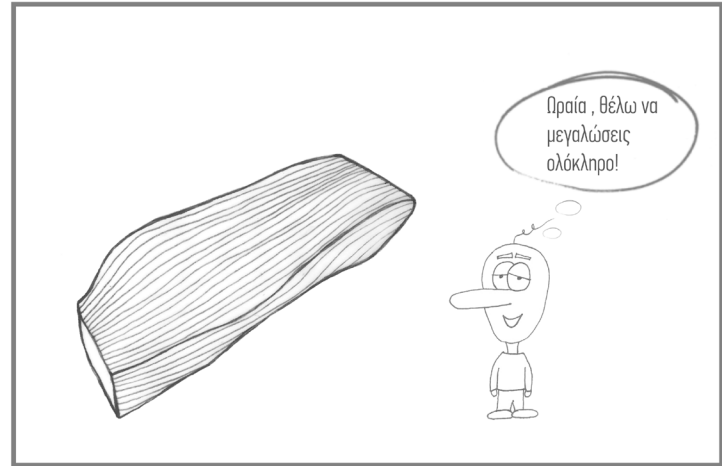
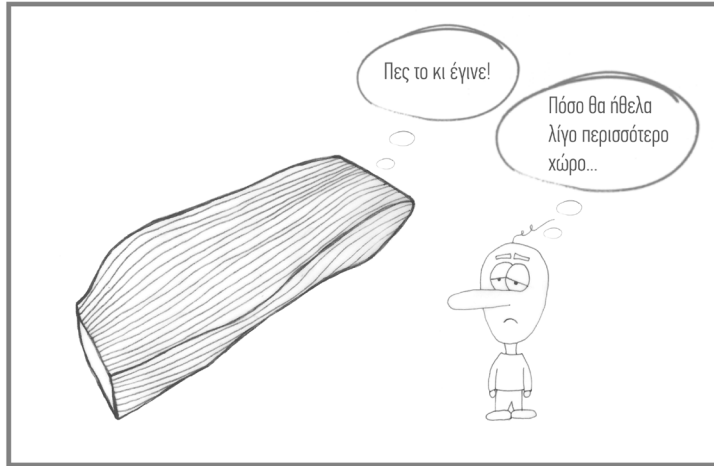

τών πανεπιστημίων, καλλιτεχνών κα. Αυτή η συχνή μετακίνηση προϋποθέτει μια μινιμαλιστική και καθόλου υλιστική θεώρηση των πραγμάτων καθώς δεν υπάρχει δυνατότητα μεταφοράς μεγάλου όγκου πραγμάτων.

Μία άλλη έκφανση του αστικού νομαδισμού ωστόσο, προκύπτει από τη χρήση της κατοικίας ως ενοικιαζόμενο χώρο. Η δεδομένη κατάσταση οδηγεί τους χρήστες σε συνεχή εναλλαγή χώρων διαμονής χωρίς να μπορούν να οικειοποιηθούν ουσιαστικά κανέναν ως χώρο “κατοικίας” με την ουσιαστική έννοια του ρήματος όπως την ορίζει ο Heidegger³⁴, καθώς αυτός στην ουσία δεν τους ανήκει αλλά τον ενοικιάζουν. Επομένως οι επεμβάσεις που μπορούν να πραγματοποιηθούν στο χώρο ώστε να τους εξυπηρετεί και να προσαρμόζεται στα μέτρα τους είναι απολύτως περιορισμένες, με αποτέλεσμα να μην τους εκφράζει πραγματικά.

Όλες αυτές οι εκφάνσεις του σύγχρονου νομαδισμού λοιπόν οδηγούν στην επιτακτικότητα της ύπαρξης του στοιχείου της μεταβλητότητας στην κατοικία. Αρχικά στην περίπτωση του αστικού νομαδισμού, καθώς η κατοικία αποτελεί ταυτόχρονα και χώρο εργασίας, οφείλει να δίνει τη δυνατότητα στο χρήστη να αναδιατάσει ανά πάσα στιγμή επιθυμεί τον εσωτερικό της χώρο προκειμένου να φιλοξενήσει παραπάνω από μία χρήσεις ταυτόχρονα ή και

όχι. Στη συνέχεια εξετάζοντας την περίπτωση του παγκόσμιου νομαδισμού παρατηρούμε ότι εντείνεται η ανάγκη για μεταφερσιμότητα της κατοικίας από ένα μέρος σε ένα άλλο και συναρμολόγησής της in situ. Τέλος υπό το καθεστώς της ενοικίασης, μια κατοικία σήμερα πρέπει να παρέχει διαφορετικές ποικιλίες χώρου στο χρήστη και τη δυνατότητα επαναπροσδιορισμού του χώρου από τον ίδιο, είτε μεταβάλλοντας το εσωτερικό είτε το εξωτερικό της κατοικίας.

Καταλήγοντας, είναι σημαντικό να τονιστεί ότι η σημερινή κατοικία κατά κύριο λόγο πρέπει να αναλάβει το ρόλο της ικανοποίησης επιθυμιών. Καθώς οι βασικές βιολογικές ανάγκες του ανθρώπου έχουν ικανοποιηθεί πολλές γενιές νωρίτερα μέσω της κατοικίας, σειρά έχουν οι επιθυμίες του. Ο σύγχρονος άνθρωπος, απαλλαγμένος από το *modulus* του μοντέρνου, είναι ελεύθερος πια να διαμορφώσει το χώρο του σύμφωνα με τις δικά του γούστα, τις επιθυμίες της στιγμής, τις καιρικές συνθήκες, τη διάθεσή του και όχι με βάση κάποια γενικά πρότυπα που τον μαζοποιούν αφαιρώντας του κάθε διαφορετικότητα και καθιστώντας τον έναν μέσο όρο. Ο χώρος πλέον έχει χαρακτήρα ο οποίος μάλιστα είναι ο δικός του.

³⁴ Martin Heidegger, «Κτίζειν, Κατοικείν, Σκέπτεσθαι», μτφ. Γιώργος Ξηροποιδής, Πλεθρον, 2008, σελ 27, 29, 75



**“Η αρχιτεκτονική είναι η απόλυτη προσωπική
δήλωση του αρχιτέκτονα, ωστόσο την ίδια στιγμή
οφείλει να είναι η απόλυτη προσωπική αρχιτε-
κτονική του χρήστη”**

Lucien Kroll

Ξ_συμπεράσματα



Handwritten text in a cursive script, appearing to be a list or series of entries. The text is written in black ink on a white background. The entries are arranged in a vertical column, with some entries starting with a small, stylized symbol or initial. The handwriting is dense and somewhat slanted.



Ε_συμπεράσματα

Μέσα από τη μελέτη που κάναμε πάνω στο ζήτημα της μεταβλητότητας της κατοικίας και με τη βοήθεια των πληροφοριών που αποκομίσαμε από τους διάφορους τομείς της έρευνας και έχουμε συμπεριλάβει στην συγκεκριμένη εργασία, έχουμε καταλήξει σε κάποια συμπεράσματα. Με βάση την αντίστοιχη σειρά των κεφαλαίων τονίζουμε ότι:

- Ο χρήστης λειτουργεί ως σύστημα με την κατοικία του η οποία αλληλεπιδρά και στην ουσία εξαρτάται από εκείνον καθώς εκείνος είναι ο ζωοδότης της.
- Το σπίτι είναι και το ίδιο ένας “ζωντανός οργανισμός” από τη στιγμή που μέσω της αλληλεπίδρασης με τον χρήστη αποκτά χαρακτηριστικά ζωντανής ύπαρξης, είτε κυριολεκτικά μέσω των ατόμων που βρίσκονται εντός του, είτε μέσω των διαδικασιών που εκτελούν και του δίνουν ζωή (πχ άνοιγμα των παραθύρων)
- Το σπίτι ως “ζωντανός οργανισμός” λοιπόν και αποτελώντας σύστημα με το χρήστη μεταβάλλεται ανάλογα με τη μεταβλητότητα των χρηστών του
- Η μεταβλητότητα λοιπόν οφείλει να είναι ένα από τα χαρακτηριστικά της κατοικίας
- Συγκεκριμένα όσον αφορά τον άνθρωπο, καθώς μεταβάλλονται οι ανάγκες του και οι επιθυμίες πρέπει να μεταβάλλεται και η κατοικία του
- Οι ανάγκες του ανθρώπου αν και δεν είναι ακόμα απόλυτα καθορισμένες από τους ψυχολόγους καθώς υπάρχουν αρκετές διαφορετικές απόψεις εν γένει διαχωρίζονται σε βιολογικές και σε ψυχολογικές-κοινωνικές
- Οι ψυχολογικές-κοινωνικές ανάγκες των ανθρώπων επηρεάζονται άμεσα και καθοριστικά από τον πολιτισμικό παράγοντα, δηλαδή από το κοινωνικό περιβάλλον και τα πολιτιστικά πρότυπα που προωθεί, επομένως ανά περιόδους είναι διαφορετικές
- Οι επιθυμίες από την άλλη αποτελούν αυτό που απομένει ως πλεόνασμα μετά την ικανοποίηση των αναγκών μας σύμφωνα με τον Lacan, επομένως πολλές φορές μένουν ανικανοποίητες και μετά την ικανοποίηση των αναγκών
- Μελετώντας την σύγχρονη ιστορία της μεταβλητότητας στην κατοίκηση διακρίνουμε τρεις βασικές περιόδους: την ευελιξία της εποχής του μοντέρνου, τις πρωτοποριακές αλλά τις περισσότερες φορές ουτοπικές προτάσεις της γενιάς του αρχιτεκτόνων του '60 και τη σύγχρονη διαδραστική αρχιτεκτονική του σήμερα
- Το μοντέρνο κίνημα το οποίο είχε ως πρότυπο το κτίριο-μηχανή αν και προσέφερε κάποια σχεδιαστικά εργαλεία και εισήγαγε τις πρώτες έννοιες της ευελιξίας στην αρχιτεκτονική, όπως το pilotis, η ελεύθερη κάτοψη, την έννοια της προκατασκευής και των κινούμενων διαχωριστικών, εντούτοις δεν ενσωμάτωνε αρκετά στοιχεία μεταβλητότητας στις κατασκευές οι οποίες δεν άλλαζαν ουσιαστικά τη μορφή τους
- Η γενιά του '60 αναλαμβάνοντας δράση μετά τον Β' Παγκόσμιο πόλεμο, σε μια περίοδο ανασυγκρότησης δηλαδή από την εξαθλίωση

και τις απώλειες του πολέμου και με τη βοήθεια των τεχνολογικών επιτευγμάτων της εποχής προτείνει μια σειρά καινοτόμων σχεδίων. Οι περισσότερες προτάσεις αναφέρονται σε ζητήματα πόλης και τα επιλύουν σχεδιάζοντας μεγακατασκευές οι οποίες λειτουργούν με τη λογική του "plug-in" στην περίπτωση των μεταβολιστών ή ακόμη και με πόλεις που κρέμονται όπως η "Ville Spatiale" του Yona Friedman ή που περπατούν όπως το "Walking City" του Ron Herron. Οι προτάσεις αυτές αν και τόνιζαν περισσότερο το στοιχείο της μεταβλητότητας οι περισσότερες ήταν ουτοπικές. Στο μεταιχμίο αυτής με την επόμενη γενιά συναντάμε τον Τάκη Ζενέτο με την "Ηλεκτρονική Πολεοδομία" του, ο οποίος οραματίζεται μια πόλη αναρτημένη από καλώδια η οποία συνδέεται μέσω ενός κοινού δικτύου μέσω του οποίου μπορούν να γίνουν "τηλε-ενέργειες" προμηνύοντας ουσιαστικά το σημερινό διαδίκτυο

- Στη σημερινή εποχή της πληροφορίας λοιπόν η αρχιτεκτονική έχει γίνει διαδραστική. Χρησιμοποιώντας τις ραγδαίες εξελίξεις στον τομέα της πληροφορικής και τις δυνατότητες των σχεδιαστικών προγραμμάτων μοντελοποίησης παράγει κατασκευές οι οποίες μπορούν να αλλάζουν δυναμικά, δηλαδή με την πάροδο του χρόνου. Οι κατασκευές αυτές είναι διαδραστικές, αλληλεπιδρούν με το χρήστη δηλαδή, αναγνωρίζουν και ικανοποιούν τις επιθυμίες του και ανταποκρίνονται στα ερεθίσματα του περιβάλλοντος
- Στο πεδίο της κατοικίας τώρα η περίοδος του μοντερνισμού παρά τα επιτεύγματά της δεν κατάφερε να επιτύχει ελευθερία επιλογών του χρήστη. Και αυτό γιατί οι δυνατότητες που είχε για ευελιξία του δίνονταν μέσα σε στενά καθορισμένα όρια που είχαν τεθεί από τον

αρχιτέκτονα, ο οποίος είχε τον απόλυτο έλεγχο επί του σχεδίου και της κατασκευής. Στην ουσία οι αρχιτέκτονες σχεδίαζαν για τον μέσο άνθρωπο και όχι για τον άνθρωπο ως ξεχωριστή προσωπικότητα εξαφανίζοντας το προσωπικό στοιχείο του χρήστη

- Την περίοδο της πρωτοπορίας από την άλλη κέντρο του σχεδιασμού είναι ο άνθρωπος. Οι κατασκευές προσαρμόζονται περισσότερο στο χρήστη παρά ο χρήστης σε αυτές. Ο ίδιος ουσιαστικά συμμετέχει στη διαμόρφωση της κατοικίας του, προσθέτοντας ή αφαιρώντας τμήματα των κατασκευών ή μετακινώντας άλλα. Η κατοικία γίνεται σταδιακά ένα καταναλωτικό προϊόν το οποίο αποκτά αυτοματισμούς που διευκολύνουν τη ζωή του
- Καταλήγοντας, στο σήμερα ο χρήστης νέο-νομάς μετατρέπει την κατοικία του και σε εργασιακό χώρο καθώς η από-τοπικοποίηση των λειτουργιών με τη συμβολή των δικτύων επικοινωνίας, έχει καταστήσει την παρουσία του εργαζόμενου, του τριτογενούς τομέα παραγωγής κυρίως, στον τόπο εργασίας του προσωπική επιλογή, καθώς μπορεί να εκτελέσει τα καθήκοντά του και εξ' αποστάσεως, ακόμα και να πρέπει να μετακινείται από χώρα σε χώρα χωρίς σταθερό τόπο διαμονής. Η κατάσταση αυτή σε συνδυασμό με το καθεστώς της ενοικιαζόμενης κατοικίας, η οποία αλλάζει πολλούς χρήστες, καθιστά την δυνατότητα μεταβολής της κατοικίας σε επιμέρους τμήματα ή συνολικά, επιτακτικότερη από ποτέ. Η κατοικία του σήμερα προσαρμόζεται στο χρήστη του σήμερα, αντιδρά ανάλογα, βρίσκεται σε διάλογο μαζί του, έχει μνήμη, νευρικό σύστημα και σκελετό, άρα είναι ζωντανή!

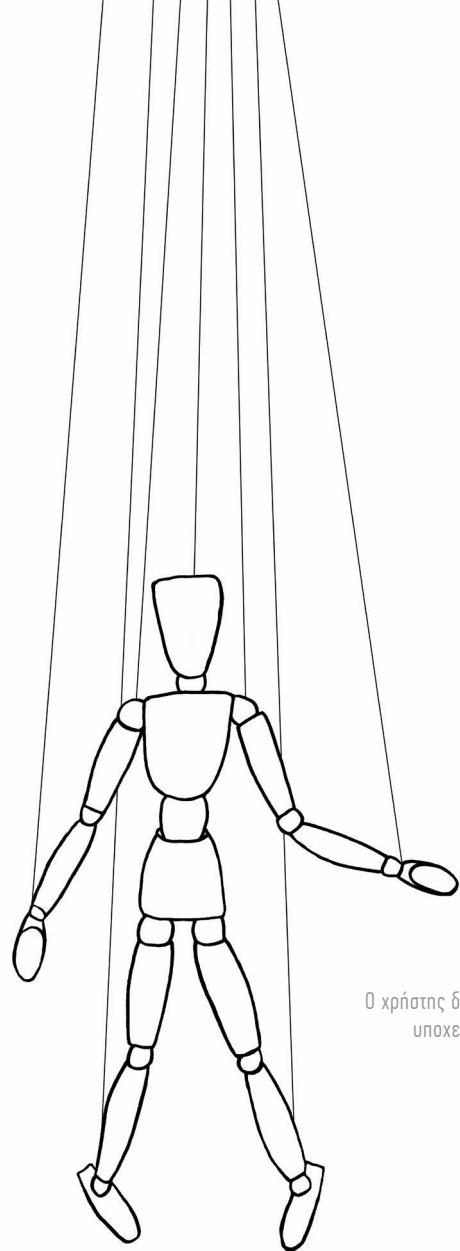

Ο χρήστης δεν πρέπει να γίνεται
υποχείριο του αρχιτέκτονα

_παράρτημα



βιβλιογραφία

- Gaston Bachelard, Η ποιητική του χώρου, εκδ. Χατζηνικολή, Αθήνα, μτφ. Ελένη Βέλτσιου- Ιωάννα Δ. Χατζηνικολή
- Κωνσταντίνος-Αλκέτας Ουγγρίνης, Μεταβαλλόμενη αρχιτεκτονική: κίνηση, προσαρμογή, ευελιξία, εκδ. ΙΩΝ, Αθήνα, 2012
- Martin Heidegger, «Κτίζειν, Κατοικείν, Σκέπτεσθαι», μτφ. Γιώργος Ξηροπαϊδης, Πλεθρον, 2008
- D' Arcy W. Thompson, Ανάπτυξη και μορφή στο φυσικό κόσμο, Πανεπιστημιακές εκδόσεις ΕΜΠ, Αθήνα, 1999
- Επιμέλεια: Byron Mikellides, Architecture for people, Holt, Rinehart and Winston, New York, 1980
- Επιμέλεια: Άννα Βρυχεία, Κλωντ Λωράν, Συμμετοχικός σχεδιασμός: θεωρητικές διερευνήσεις, ιστορία των ιδεών και των πρακτικών, μεθοδολογικές προσεγγίσεις, Αθήνα, 1993
- Jacques Lacan, Écrits: The First Complete Edition in English, transl. by Bruce Fink, New York: W.W. Norton & Co., 2006
- Kenneth Frampton, Μοντέρνα Αρχιτεκτονική – Ιστορία και Κριτική, εκδόσεις Θεμέλιο, 1987
- Ελένη Καλαφάτη, Δημήτρης Παπαλεξόπουλος, Τάκης χ. Ζενέτος: Ψηφιακά Οράματα Και Αρχιτεκτονική, Αθήνα, 2006, Εκδόσεις LIBRO
- A. Steiner, Hadas, 2008, Beyond Archigram: The Structure of Circulation, Routledge
- Simon Sadler, The Situationist City, The MIT Press(1998).
- Constant Nieuwenhuis, Exhibition Catalogue: New Babylon, Haags Gemeentemuseum: Hague, 1974 (<http://www.notbored.org/new-babylon.html>)
- Kas Oosterhuis, Hyperbodies: Toward an E-motive Architecture, Birkhauser, 2003

διαλέξεις

- Μελίνα Φιλίππου, Σύγχρονος νομαδισμός, Διάλεξη ΕΜΠ, 2013
- Βενιζέλος Δημήτρης, [Ζωή]_Μια Μέθοδος Σχεδιασμού Και Κατασκευής, Διάλεξη ΕΜΠ 2012

διαδικτυογραφία

- Gary Chang's Domestic Transformer: <http://www.treehugger.com/sustainable-product-design/moving-walls-transform-apartment-four-minutes-of-wow-video.html>
- http://www.greekarchitects.gr/site_parts/doc_files/48.2012.10.ζpdf
- <http://www.team10online.org/>
- <http://www.yonafriedman.nl>
- http://issuu.com/bouniakaterina/docs/versions_of_variances_in_architectu
- <http://www.habraken.com/html/supports.htm>
- <http://www.oosterhuis.nl>
- <http://www.afewthoughts.co.uk/flexiblehousing>
- <http://www.notbored.org/new-babylon.html>
- http://www.biology-online.org/dictionary/Living_thing
- Η ιδιωτικότητα του προσώπου μέσα από τη συνθετική αντίθεση δημόσιου-ιδιωτικού, Χριστίνα Μ. Ακριβοπούλου, Επιστήμη και Κοινωνία, Τεύχος 26/2011 (http://www.constitutionalism.gr/site/wp-content/uploads/2013/06/Pages-from-epi26_11-AKRIBOPOYLOY-EPISTIMI-KAI-KOINONIA.pdf)
- http://en.wikipedia.org/wiki/Main_Page
- Antonino Saggio, New subjectivity: Architecture between Communication and Information (http://www.ntua.gr/archtech/forum/digital%20%20real_files/mainframe.htm)
- <http://mde-didaktiki.biol.uoa.gr/mde8/valiotis/pdf2.pdf>

πηγές εικόνων

- σελ 4: <http://media-cache-ec0.pinimg.com/736x/07/4d/84/074d848e041526d9119a9b5c207badfa.jpg>
- σελ 9: <http://media-cache-ec0.pinimg.com/736x/70/81/ca/7081ca2c0040894cff7fe6d7123866b6.jpg>
- σελ 10: http://img.fffound.com/static-data/assets/6/63249610add18cfb70e2a26df2088b1fdb5aa7_m.jpg
- σελ 15: http://designspiration.net/data/l/4090380545429_PDyMnZo0_l.jpg
- σελ 16: http://img.fffound.com/static-data/assets/6/41d731acb468a03ec483924e252ff2c49476ce56_m.jpg
- σελ 17: προσωπικό αρχείο
- σελ 18: προσωπικό αρχείο
- σελ 19: <http://bp.blogspot.com-DESEZ5kAfcMUes-wlx0FaIAAAAAAADjoUURojTeq0Q0s1600LEA++FERY+next+2.png>
- σελ 20: προσωπικό αρχείο
- σελ 21: προσωπικό αρχείο
- σελ 22: http://rogerdhansen.files.wordpress.com/2011/06/evolution_of_man.jpg
- σελ 24: προσωπικό αρχείο
- σελ 27: προσωπικό αρχείο
- σελ 28: [http://src.holcimfoundation.org/img/0222e677-4904-414d-af6e-f466df5678f7/c\(738-1.3333333333333333-100-0-9.22859450726979\)/A11AMacUA-gallery011x.jpg](http://src.holcimfoundation.org/img/0222e677-4904-414d-af6e-f466df5678f7/c(738-1.3333333333333333-100-0-9.22859450726979)/A11AMacUA-gallery011x.jpg)
- σελ 32: προσωπικό αρχείο
- σελ 35: <http://media-cache-ec0.pinimg.com/736x/8c/54/67/8c5467c9e7f2fb23997196cac606b47a.jpg>
- σελ 37: α. <http://media-cache-ak0.pinimg.com/736x/4f/0c/f0/4f0>

cf0f118c278d6d4ce4c149d23fe11.jpg, β. <http://media-cache-ak0.pinimg.com/736x/5f/7f/03/5f7f03e54189148f0ac875d85d09fd71.jpg>

- σελ 39: προσωπικό αρχείο
- σελ 40: http://farm5.static.flickr.com/4034/4534906888_982af940c4_o.jpg
- σελ 42: http://upload.wikimedia.org/wikipedia/commons/c/cb/Pincevent_tent.gif
- σελ 43: http://onlyhdwallpapers.com/wallpaper/antonio_sant_elia_1913_citta_nuova_cas-amento_con_terrazza_su_high_resolution_desktop_1420x2540_wallpaper-289061.jpg
- σελ 44: προσωπικό αρχείο, (αρχική εικόνα: <http://myfafeticwork.files.wordpress.com/2012/11/rodchenko1.jpg>)
- σελ 45: http://3.bp.blogspot.com/_LqQgA1xu8bc/TCX11IY7BTI/AAAAAAAAANG/1uupUAvRiv-U/s1600/bolshevik.jpg
- σελ 46: προσωπικό αρχείο, (αρχική εικόνα: <http://mingaonline.uach.cl/fbpe/img/aus/n12/art03-figure03.jpg>)
- σελ 47: α. http://classconnection.s3.amazonaws.com/129/flashcards/819129/jpg/corbusie_r_domino11322770065760.jpg, β. <http://www.bwk.tue.nl/architectuur/dmw/group4/unit-e%20d'habition%20dsnde%20.jpg>
- σελ 48: προσωπικό αρχείο, (αρχική εικόνα: http://www.richardmeddings.20m.com/DymaxionHouse_cutawayadjust.jpg)
- σελ 50: http://revistaensamble.net/images/bg_5.jpg
- σελ 51: <http://www.yonafriedman.nl/>
- σελ 52: προσωπικό αρχείο
- σελ 53: προσωπικό αρχείο, (αρχική εικόνα: <http://neoalchimiste.20minutes-blogs.fr/media/02/00/1867705068.jpg>)

- σελ 55: προσωπικό αρχείο
- σελ 56: http://www.nai.nl/mmbase/images/975284/Habraken_lcons-pertaining-to-housing-construction.jpg
- σελ 57: http://ad009cdnb.archdaily.net/wp-content/uploads/2013/03/51363f75b3fc4ba663000181_the-indicator-on-disappearance-part-1_constant-s_new_babylon_via_cartellogiallo-blogspot-com.jpg
- σελ 58: http://farm4.static.flickr.com/3105/3216538459_b08df83aae_o.jpg
- σελ 60: <http://www.classic.archined.nl/news/9701/nox-uit1.JPG>
- σελ 61: http://www.remixtheschoolhouse.com/sites/default/files/20120831124112506_000-1.jpg
- σελ 62: <http://www.oosterhuis.nl/quickstart/typo3temp/pics/7cfe2a4138.jpg>
- σελ 63: <http://media-cache-ak0.pinimg.com/736x/b4/8c/a8/b48ca8968080037ad566464dae51afaa.jpg>
- σελ 65: προσωπικό αρχείο
- σελ 66: <http://nagama.tumblr.com/post13451646887artchipel-danny-jauregui-b-1979-usa-ruins>
- σελ 68: http://farm5.static.flickr.com/4016/4289629666_4f8bf050a0.jpg
- σελ 70: προσωπικό αρχείο
- σελ 71: <http://lifestyleetc.co.uk/wp-content/uploads/2010/11/067-schroder-house-interior.jpg>
- σελ 73: προσωπικό αρχείο
- σελ 74: http://www.designboom.com/weblog/images/images_2/danny/kikutake/kikutake01-.jpg
- σελ 76: προσωπικό αρχείο

- σελ 77: http://iwan.com/work/photography-other/Kikutake_Sky_House/pix/Skyhouse-KKA-2501.jpg
- σελ 79: προσωπικό αρχείο
- σελ 80: <http://www.oosterhuis.nl/quickstart/typo3temp/pics/7cfe2a4138.jpg>
- σελ 82: προσωπικό αρχείο
- σελ 83: <http://www.oosterhuis.nl/quickstart/typo3temp/pics/7cfe2a4138.jpg>
- σελ 85: προσωπικό αρχείο
- σελ 87:
- σελ 89: <http://media-cache-ec0.pinimg.com/736x/f6/d7/cf/f6d7cf0f63e539246a5428be39e45f17.jpg>
- σελ 90: <http://media-cache-ak0.pinimg.com/736x/06/69/35/066935599cc703768f6398f9b72d340b.jpg>
- σελ 93: προσωπικό αρχείο
- σελ 96: <http://media-cache-ec0.pinimg.com/736x/3d/65/29/3d6529fd60c35dd7f77ef38a7f2a003d.jpg>



