

το γεφύρι της Άρτας

σπουδάστριες |

Τζαχρήστα Κατερίνα
Φελέκη Αθηνά

επιβλέποντες |

Μωραΐτης Κων/νος
Τσιράκη Σοφία

σύμβουλος |

Τσακανίκα Ελευθερία
Κλαμπατσέα Ειρήνη

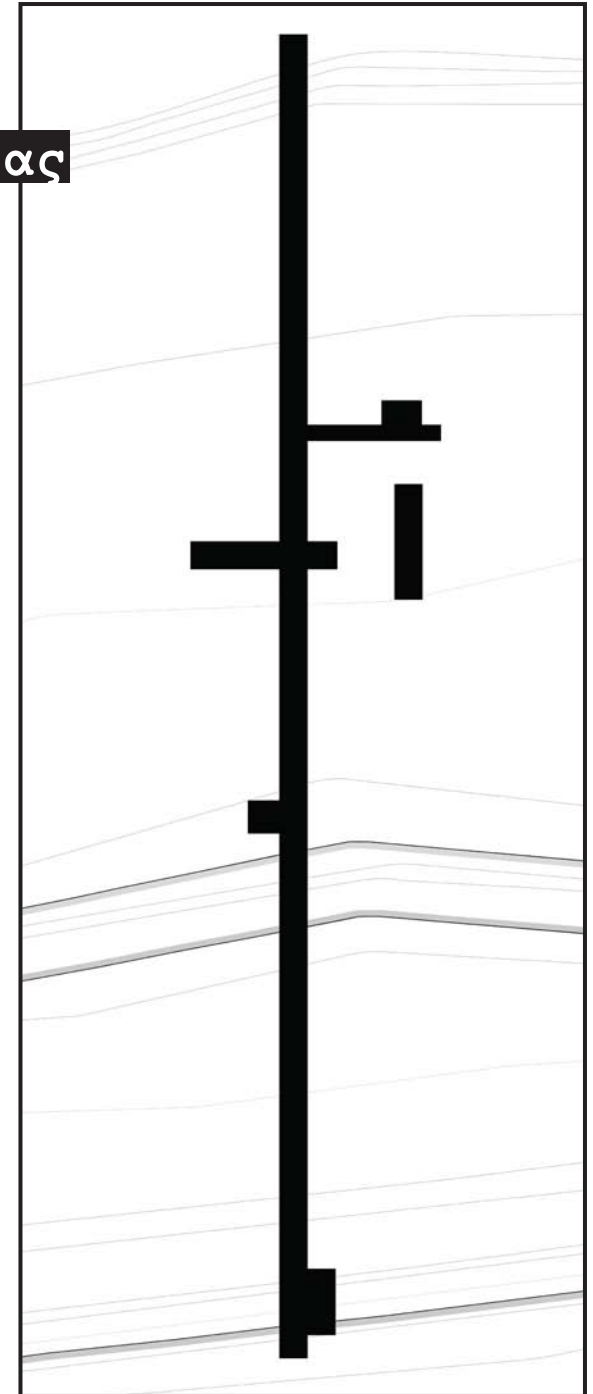

περιεχόμενα

0.0 εισαγωγή.....	5
η αφορμή_το βίωμα	
1.0 ο τόπος.....	7
το ανάγλυφο_ιστορική αναδρομή_η πλημμύρα	
2.0 ανάλυση.....	15
2.1 ανάλυση αστικού ιστού	
αρχικές παρατηρήσεις_περπατώντας την Άρτα	
_άξονας πολιτισμού_χρήσεις γης_κυκλοφοριακή πρόταση	
2.1 ανάλυση παρόχθιας ζώνης	
χαρακτηριστικά_φυσικά όρια_φύτευση_υφές_ροϊκότητα	
3.0 κεντρική ιδέα.....	33
καλλιέργειες_κόμβοι	
4.0 πρόταση.....	41
κάτοψη 1:200_κατόψεις-όψεις 1:100_οικοδομικές λεπτομέρειες	

Η παρούσα διπλωματική εργασία αφορά μία παρέμβαση τοπίου που τοποθετείται στην περιαστική ζώνη πρασίνου της πόλης της Άρτας με στόχο τον επαναπροσδιορισμό της σχέσης της πόλης με τον ποταμό Άραχθο που την περιβάλλει.

Η απόφασή μας να απομακρυνθούμε από το αστικό τοπίο της Αθήνας όπως το βιώνουμε στην καθημερινότητά μας, έγκειται στην ανάγκη όπως προέκυψε να έρθουμε σε επαφή με ένα περιβάλλον πιο φυσικότροπο.

Αφορμή υπήρξε η βιωματική σχέση με τη “γενέτειρα” πόλη της Άρτας, φέροντάς την στο επίκεντρο της έρευνάς μας. Πρόκειται για μία πόλη που χαρακτηρίζεται από την ιδιόμορφη σχέση της με το φυσικό στοιχείο του ποταμού ωθώντας την προβληματική μας προς την κατεύθυνση αυτή με στόχο τη γεφύρωση αστικού και φυσικού τοπίου.

Από το στάδιο της ανάλυσης καταλήγουμε σε μια ευρύτερη πρόταση μιας νέας οπτικής για τον τρόπο ζωής του κατοίκου της Άρτας. Τα πολλαπλά επίπεδα της παρέμβασης αποτελούν και την απάντηση στα ερωτήματα που θέσαμε στους εαυτούς μας καθ’ όλη τη διάρκεια της πορείας μας, με άξονα τη διατήρηση αλλά και την ενίσχυση της φυσικής διάστασης του τόπου.



Άραχθος “αράτιω”= συντρίβω, τσακίζω

Ο Άραχθος είναι ο 8ος μεγαλύτερος ποταμός της Ελλάδας. Έχει μήκος 110 χιλιόμετρα. Πηγάζει από την βόρεια Πίνδο και εκβάλλει στον Αμβρακικό κόλπο, ο οποίος προστατεύεται από την συνθήκη Ramsar ως ένας βιότοπος σπάνιας ποικιλίας ειδών τόσο της πανίδας όσο και της χλωρίδας της χώρας. Διαρρέει ένα τμήμα του νομού Ιωαννίνων και ολόκληρο τον νομό Άρτας.

Φημίζεται για τα σπουδαία τοξωτά γεφύρια που συνδέουν τις όχθες του, όπως το γεφύρι της Άρτας και το γεφύρι της Πλάκας. Το γεφύρι της Άρτας βρίσκεται έξω από την πόλη της Άρτας και αποτελείται από τέσσερις μεγάλες καμάρες. Το συνολικό του μήκος είναι 145 μέτρα. Θεμελιώθηκε γύρω στο 1606 και η κατασκευή του είναι φορτισμένη με διάσημους λαϊκούς θρύλους.

Στον Άραχθο έχει δημιουργηθεί τεχνητή λίμνη με την κατασκευή του φράγματος Πουρναρίου, για την άρδευση και την ηλεκτροδότηση της γύρω περιοχής. Η δημιουργία της τεχνητής λίμνης ολοκληρώθηκε το 1981 και σήμερα η λίμνη αποτελεί σημαντικό υδροβιότοπο της βόρειας Ελλάδας.

Μαζί με τους παραπόταμους του συγκεντρώνει νερά από το μεγαλύτερο μέρος το ορεινού όγκου μεταξύ Μετσόβου και Τζουμέρκων. Στη θέση Κλίφκη δέχεται τα νερά από υπόγειο ποτάμι που εκβάλλει εκεί. Στην αρχαιότητα ονομαζόταν Ίναχος και ήταν πλωτός μέχρι την πόλη Αμβρακία.

Αμβρακικός κόλπος

Προστατεύεται από τη συνθήκη Ramsar και ένα σημαντικό μέρος του υπάγεται στο οικολογικό δίκτυο NATURA

Άρτα

Η πόλη της Άρτας είναι η δεύτερη μεγαλύτερη πόλη της Ηπείρου μετά τα Ιωάννινα με το δήμο να έχει 42980 πληθυσμό. Είναι χτισμένη στη διαχωριστική γραμμή ανάμεσα στην ορεινή κυρίως Ήπειρο και στις πεδινές εκτάσεις κατά μήκος των ακτών του αμβρακικού κόλπου. Η θέση της αυτή υπήρξε διαχρονικά καθοριστικός άξονας για την οικονομική και πολιτιστική της διαμόρφωση. Συγκεκριμένα βόρεια της Άρτας συναντούμε τον ορεινό όγκο των Τζουμέρκων όπου υπάρχει μια πλειάδα σημαντικών οικισμών όπως τα Πράμαντα, τα Άγναντα και οι Μελισσουργοί. Η περιοχή είναι χαρακτηρισμένη ως Εθνικό Πάρκο και πέρα από την πολιτιστική κληρονομιά που διαθέτει αποτελεί μόνιμη πηγή οικονομικής ενίσχυσης του νομού. Στον αντίποδα η γεωργική παραγωγή καλύπτεται από την πεδινή έκταση που φτάνει ως τον αμβρακικό κόλπο. Εκεί, πέρα από την αλιευτική δραστηριότητα λειτουργούν και μονάδες ιχθυοκαλλιέργειας. Η πόλη της Άρτας λοιπόν έχει χαρακτήρα αστικό, αφού αποτελεί το διοικητικό και εμπορικό κέντρο του Νομού.

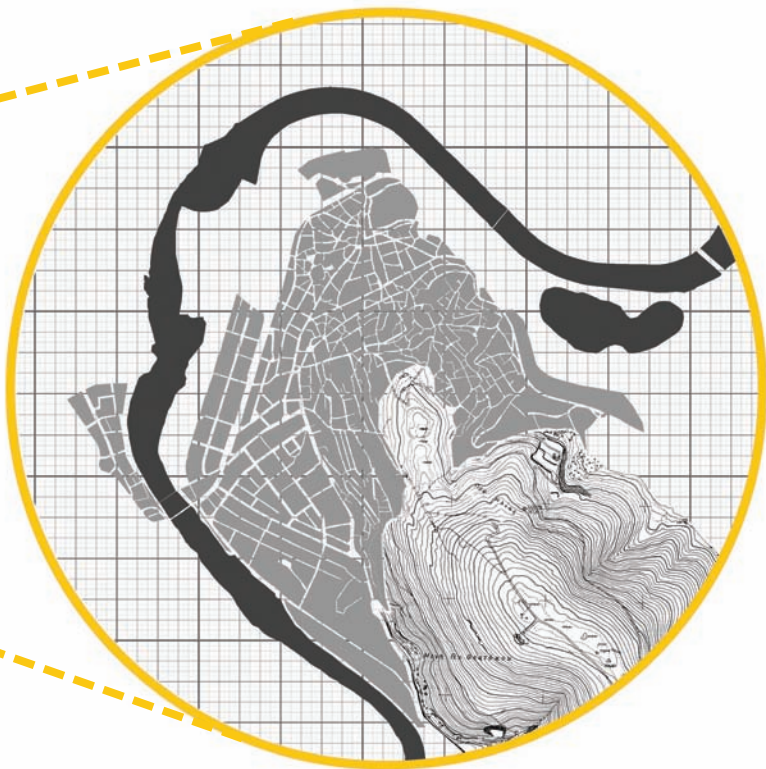

Η ιδιαίτερη αυτή τοπογραφία της ενισχύεται ακόμη περισσότερο εξαιτίας του περιορισμού της από φυσικά εμπόδια, μιας και είναι δομημένη στη βορειοδυτική άκρη της ορεινής μάζας του λόφου Περάνθη και περιβάλλεται από βόρεια, δυτικά και ανατολικά από τον ποταμό Άραχθο. Ο ποταμός αποτελεί το κυρίαρχο υδάτινο στοιχείο της πόλης και ταυτόχρονα λειτουργεί ως φυσικό όριο μεταξύ της πόλης και της πεδινής περιοχής. Η ονομασία της πόλης σχετίζεται άμεσα με τη γεωγραφική θέση της καθώς η λέξη άρτα φέρεται να προέρχεται από τη λατινική λέξη artus που σημαίνει στενός.

Η χωροθέτηση της πόλης στις όχθες του ποταμού Αράχθου, ήταν πάντοτε η αφετηρία προβληματισμών τόσο για την πρόσβαση των κατοίκων στο ποτάμι, όσο και για τη διάσχισή του μέσω γεφυρώσεων. Θα δούμε λοιπόν στη συνέχεια ότι ο Άραχθος λειτούργησε μεν ευεργετικά καθόλη την ιστορική εξέλιξη της πόλης αλλά αναπόφευκτα η εγγύτητα του αστικού τοπίου με το ποτάμι δημιουργεί συγκρούσεις μεταξύ των δύο πόλων.





625π.Χ. - 187π.Χ. [αρχαία Αμβρακία]

Το **625π.Χ.** ιδρύεται η αρχαία Αμβρακία από τους Κορινθίους. Η αρχαία πόλη οχυρώνεται με τείχος μήκους 4,5χλμ. και κατασκευάζεται ακρόπολη στο νοτιότερο και ψηλότερο τμήμα της πόλης. Το 187π.Χ. η πόλη κατακτάται από τους Ρωμαίους και ακολουθεί περίοδος παρακμής.



13ος αι. - 1449μ.Χ. [Δεσποτάτο της Ηπείρου]

Το **1231μ.Χ.** κατασκευάζεται το κάστρο από τον Μιχαήλ Β΄ Κομνηνό.

Το **1285μ.Χ.** κατασκευάζεται η Παρηγορήτισσα

1449μ.Χ. - 1881μ.Χ. - 1913μ.Χ. [Τουρκοκρατία]

Το **1606μ.Χ.** κατασκευάζεται το ιστορικό Γεφύρι της Άρτας. Το **1881μ.Χ.** η Άρτα ενώνεται με την υπόλοιπη Ελλάδα με σύνορο τον Άραχθο.



1913μ.Χ. - 1981μ.Χ.

Την περίοδο αυτή κατασκευάζεται το φράγμα υδροληψίας Ιμαρέτ.

Το **1958** κατασκευάζεται το Ξενία από τον Δ. Ζήβα.

1981μ.Χ. - 2013μ.Χ.

Το **1981** κατασκευάζεται το υδροηλεκτρικό φράγμα Πουρνάρι Ι. Το **2002** ολοκληρώνεται το Πουρνάρι ΙΙ αναρρυθμιστικό του Πουρνάρι Ι. Επίσης γίνεται διευθέτηση της κοίτης από το φράγμα ΠΙΙ έως το φράγμα Ιμαρέτ. Η ΔΕΗ κατασκευάζει ως έργα ανάπλασης

- λίμνη
- κανάλι
- πεζοδογέφυρα

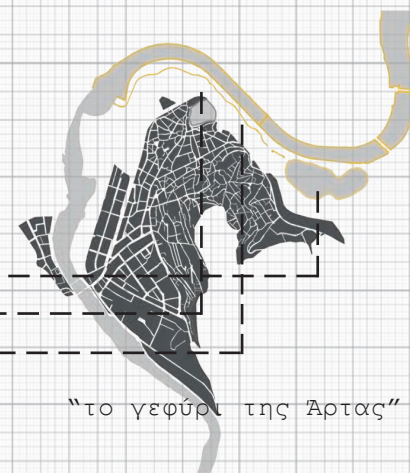

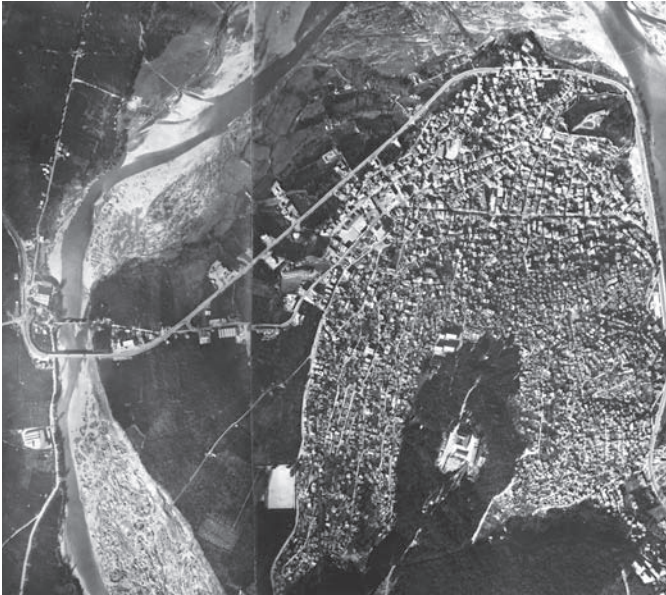

Παρά τα φράγματα και τη διευθέτηση της κοίτης κρίνονται αναγκαία επιπρόσθετα αντιπλημμυρικά έργα μιας και έντονα πλημμυρικά επεισόδια εξακολουθούν να πλήττουν την περιοχή της Άρτας και κυρίως τους οικισμούς του κάμπου. Συγκεκριμένα το 2005 συνέβη στον Άραχθο σημαντική πλημμύρα με δύο αλληπάλληλες αιχμές και παροχή αιχμής που ξεπέρασε τα $1700\text{m}^3/\text{s}$. Παρά τους βέλτιστους χειρισμούς από τη ΔΕΗ στους οικισμούς του κάμπου δεν αποφεύχθηκε η πλημμύρα και οι καταστροφές σε καλλιέργειες και οικίες.



κοίτη ποταμού πριν την κατασκευή του φράγματος

κοίτη ποταμού μετά την κατασκευή του φράγματος

όριο πλημμύρας με παροχή $Q_{\max}=2000\text{m}^3/\text{s}$

όριο πλημμύρας με παροχή $Q_{\max}=3500\text{m}^3/\text{s}$

όριο πλημμύρας με παροχή $Q_{\max}=4600\text{m}^3/\text{s}$



2.1 ανάλυση αστικού ιστού

Η επιθυμία μας να προτείνουμε μια λύση που να απαντά στις πραγματικές ανάγκες των κατοίκων, όπως εμφανίζονται σήμερα, μας οδήγησε σταδιακά σε μια διεξοδική ανάλυση της ευρύτερης περιοχής. Με στόχο την κατανόηση των ιδιαιτεροτήτων του τόπου και την σε βάθος γνωριμία μας με αυτόν, επιλέξαμε να επιμερίσουμε την ανάλυση στην ανάλυση του αστικού ιστού από τη μια και την ανάλυση της παράχθιας ζώνης από την άλλη. Πρόκειται για τις δύο περιοχές που αποτελούν και την πόλη της Άρτας, οι οποίες έχουν σαφή όρια μεταξύ τους και εμφανίζουν μια δυναμική στον τρόπο με τον οποίο αναπτύσσονται. Θα προσπαθήσουμε να ερμηνεύσουμε τα χαρακτηριστικά αυτών με απώτερο στόχο τη σύνδεσή τους.



χωρική οργάνωση της πόλης

Η πόλη αναπτύσσεται σε ένα πεδινό τμήμα και ένα τμήμα με αμφιθεατρικό χαρακτήρα καταλαμβάνοντας μέρος του λόφου της Βαλαώρας. Η άνω πόλη λόγω των γεωμορφολογικών χαρακτηριστικών της ευνοεί οπτικές φυγές που φτάνουν έως την ευρύτερη περιοχή του ποταμού. Σύμφωνα με το νέο Γ.Π.Σ. ο λόφος της Βαλαώρας χαρακτηρίζεται ως "αισθητικό δάσος" και αποτελεί σημαντικό πνεύμονα πρασίνου για την πόλη της Άρτας. Η παρόχθια ζώνη αποτελεί το περιαστικό πράσινο της πόλης δίνοντας διέξοδο στον σφιχτά δομημένο αστικό ιστό. Η ανάγκη των κατοίκων όμως για εκτόνωση δεν καταφέρνει να ικανοποιηθεί.

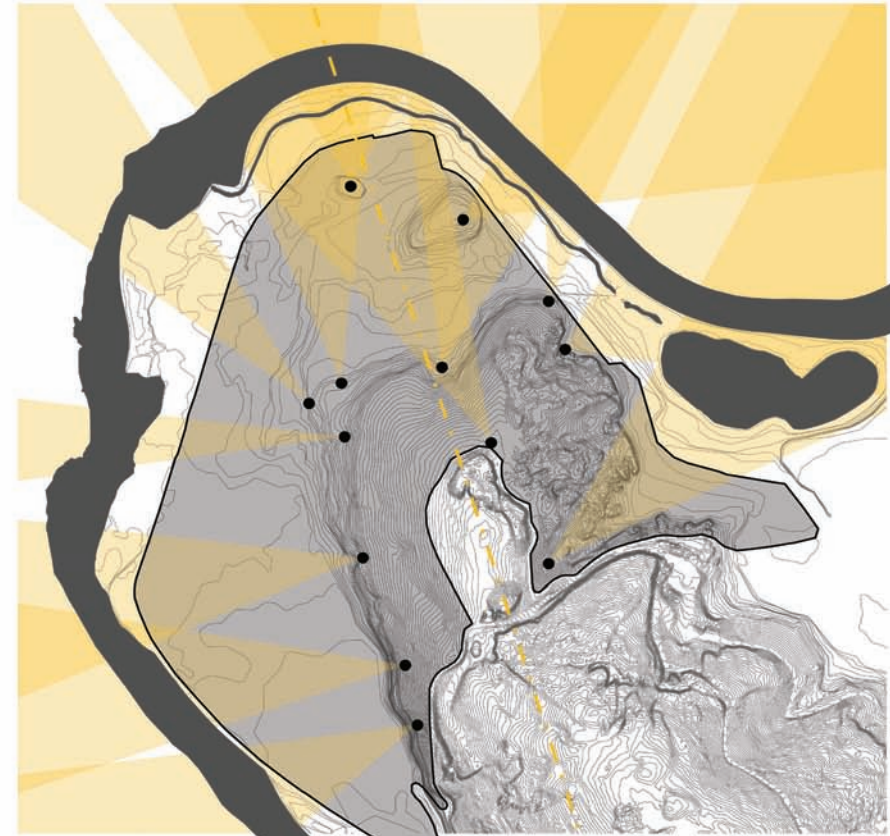

χάρτης θεάσεων

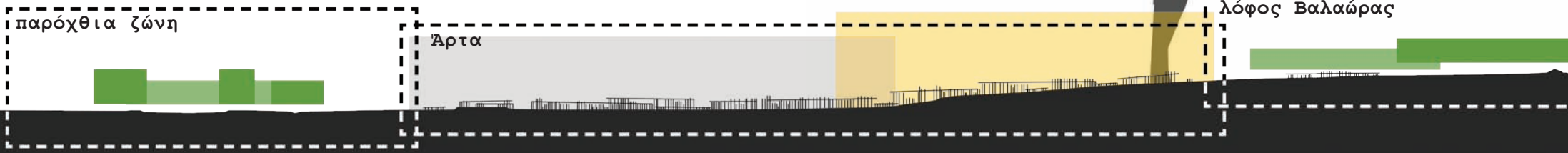

τομή αναγλύφου

αρχικές παρατηρήσεις

_εντοπίζουμε φυσικά και τεχνητά όρια που εμποδίζουν την εξάπλωση της πόλης
_από βορρά, ανατολή και δύση συναντάμε αρχικά το όριο της περιφερειακής οδού που αποτελεί σημαντικό φραγμό στην αστική διάχυση της πόλης. Παρά την κατασκευή της Ιονίας οδού συνεχίζει να αποτελεί ισχυρό όριο. Ακολουθούν τα όρια του καναλιού και του ποταμού.
_από νότο η πόλη περιορίζεται από το δάσος της Βαλαώρας

όρια

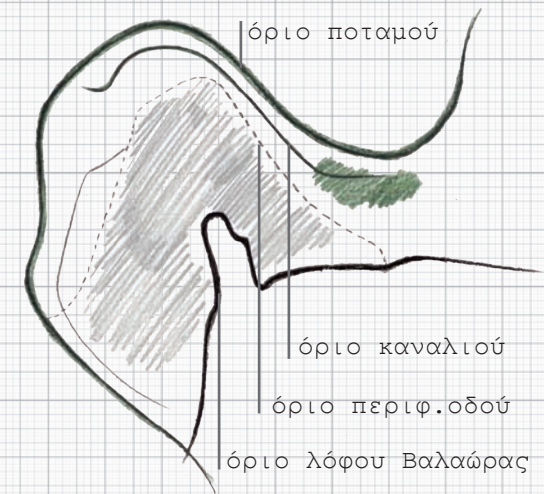

δίκτυο

_άναρχο πολεοδομικό δίκτυο που προκαλεί έντονη κυκλοφοριακή φόρτιση στο εσωτερικό της πόλης
_έλλειψη πράσινων ελεύθερων χώρων που οφείλεται στον πυκνό πολεοδομικό ιστό
_επιτακτική εμφανίζεται η ανάγκη εκτόνωσης της πόλης στην περιαστική παρόχθια ζώνη για τη βελτίωση της ποιότητας ζωής των κατοίκων της



εκτόνωση

_οι τάσεις εκτόνωσης της πόλης προς την παρόχθια ζώνη εκδηλώνονται με αποσπασματικούς χειρισμούς και συχνά οδηγούν σε αδιέξοδες κινήσεις
_η παρόχθια ζώνη αποτελεί αναπτυσσόμενη περιοχή και χαρακτηρίζεται από το Γ.Π.Σ. ως "ζώνη αναψυχής και τουρισμού"

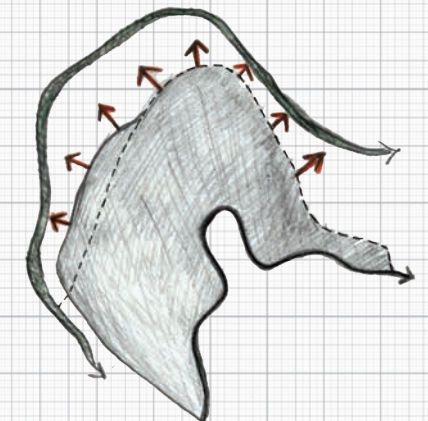

περπατώντας την Άρτα

Η πόλη της Άρτας αναπτύσσεται πυρηνικά με τις κεντρικές λειτουργίες της να εντοπίζονται στο εσωτερικό της. Ενδεικτικά διακρίνουμε κάποια σημεία-τοπόσημα για τον κάτοικο της πόλης. Συμβολικά σημειώνουμε την πλατεία Αγ. Δημητρίου ως κέντρο της πόλης και με αφαιτηρία αυτό ορίζουμε ακτίνες κύκλων 250μ.-500μ.-750μ. Μπορούμε να διαπιστώσουμε έτσι την εγγύτητα των ζωτικότερων σημείων της πόλης με την περιοχή του ποταμού και την πρόσβαση σε αυτήν με τα πόδια.

Πρόκειται για μία μικρής έκτασης πόλη η οποία στο μεγαλύτερο μέρος της διατρέχεται από τον πεζό, γεγονός το οποίο έρχεται σε πλήρη αντίθεση με την ευρεία χρήση του αυτοκινήτου σε επίπεδο καθημερινότητας.

- σχολικά κτίρια
- κεντρική πλατεία Αγ. Δημητρίου
- κεντρικές λειτουργίες
- Ζώνη προστασίας αρχιτεκτονικών συνόλων
- όριο οικιστικής εξάπλωσης

Πηγή: «Τροποποίηση - Επέκταση Γενικού Πολεοδομικού Σχεδίου Δήμου Αρταίων



Νοηματοδοτούνται δύο άξονες διαμπερούς κίνησης που αναπτύσσονται ως το όριο της περιφερειακής οδού και οργανώνουν τις κινήσεις στο εσωτερικό της πόλης. Από τη μια ο εμπορικός πεζόδρομος αποτελεί σημείο αναφοράς για τους κατοίκους και βασική έξοδος προς το ποτάμι στα ανατολικά. Επιπλέον αναγνωρίζεται ο πολιτιστικός πεζόδρομος που δε συνιστά διαμπερή κίνηση και νοείται αποσπασματικά. Διασχίζοντάς τον συναντά κανείς τα σημαντικότερα μνημεία πολιτισμού και αρχιτεκτονικής της πόλης, χωρίς να καταφέρνει όμως να βρει ανταπόκριση στην απέναντι πλευρά της περιφερειακής οδού.



χρήσεις γης

Η πόλη έχει καταφέρει από τα δυτικά να ξεπεράσει το όριο της περιφερειακής οδού πλησιάζοντας σημαντικά την όχθη του ποταμού. Συναντάμε κυρίως διοικητικές χρήσεις που εξυπηρετούν τόσο τους κατοίκους της Άρτας όσο και των γύρω οικισμών και συνθέτουν το αντιφατικό δίπολο μεταξύ αστικού και αγροτικού τοπίου. Στα ανατολικά αντιθέτως δεν υπάρχουν χρήσεις ικανές που να τροφοδοτούν την εκτόνωση της πόλης προς το ποτάμι με αποτέλεσμα να αποδυναμώνεται σημαντικά η περιφερειακή οδός στην πλευρά αυτή. Οι υπάρχουσες λειτουργίες θα μπορούσαν να χαρακτηριστούν ως αντικρουόμενες μιας και δεν αποτελούν προϊόν κάποιου οργανωμένου σχεδίου για την περιοχή.

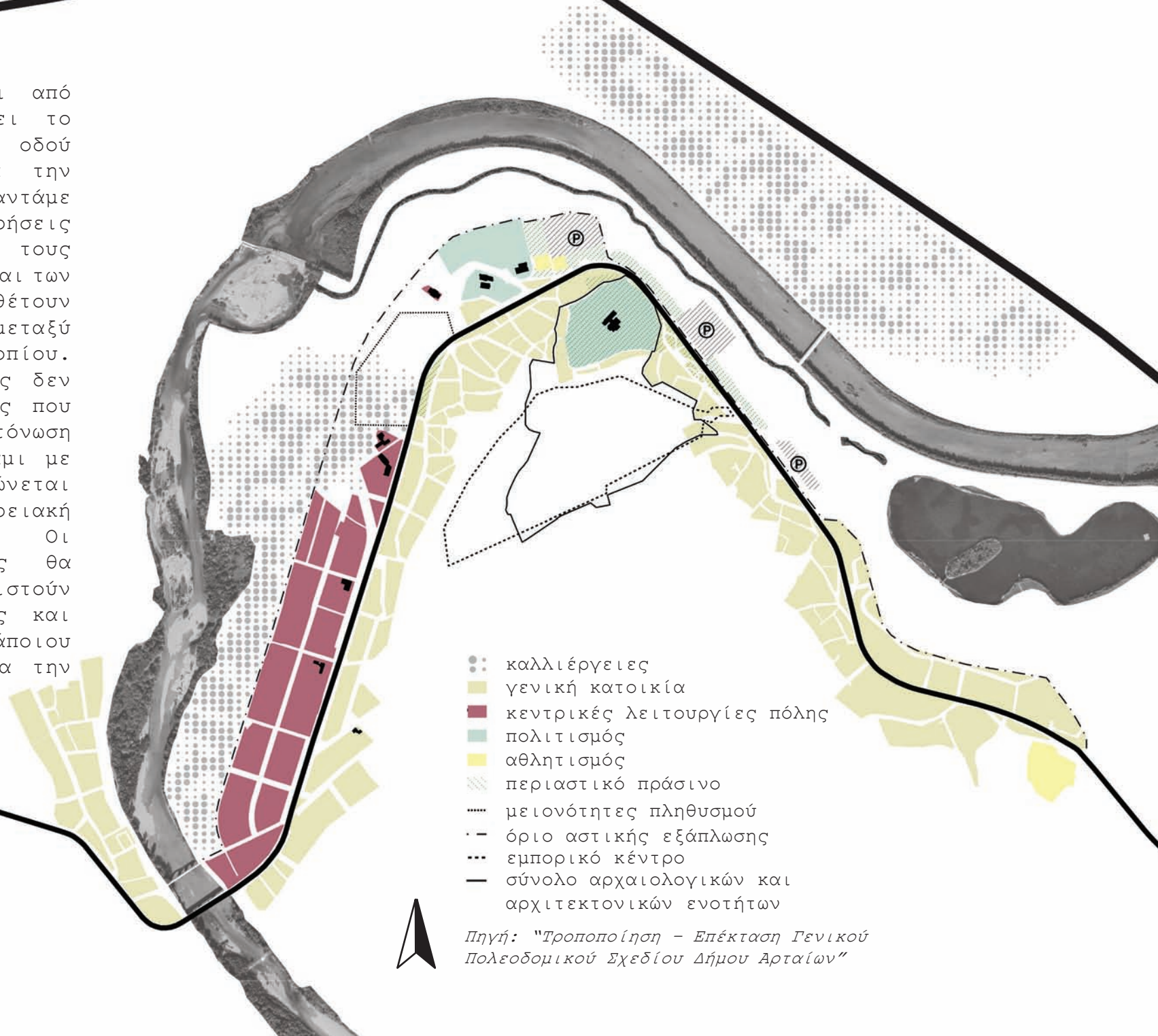

Πηγή: "Τροποποίηση - Επέκταση Γενικού Πολεοδομικού Σχεδίου Δήμου Αρταίων"

προτείνονται :

_εκτροπή της υπερτοπικής κυκλοφορίας από την περιφερειακή οδό στην νότια περιμετρική οδό που διέρχεται από το λόφο της Βαλαώρας συνδέοντας τρεις εθνικές οδούς και τρεις επαρχιακές οδούς

_μετατροπή του δυτικού και του ανατολικού τμήματος της περιφ. οδού σε αστική αρτηρία και του βόρειου τμήματος σε πεζόδρομο

_κατασκευή γέφυρας στο βόρειο τμήμα της πόλης, στο ύψος του φράγματος Ιμαρέτ, για τη σύνδεση του αστικού οδικού δικτύου με τις επαρχιακές οδούς και την Ιονία οδό

κυκλοφοριακή πρόταση

- εθνικό οδικό δίκτυο
- αστική αρτηρία
- συλλεκτήρια οδός
- επαρχιακό οδικό δίκτυο
- πεζόδρομοι
- όριο αστικής εξάπλωσης

2.2 ανάλυση παρόχθιας ζώνης

Με τον όρο “παρόχθια ζώνη” χαρακτηρίζουμε την περιοχή κατά μήκος του ποταμού Αράχθου από την πλευρά της Άρτας. Πρόκειται για μια έκταση που στο μεγαλύτερο μέρος της δεν έχει δεχθεί παρεμβάσεις παρά μόνο πιέσεις του αστικού ιστού μιας και λειτουργεί υπολειμματικά της πόλης. Έτσι φέρει χαρακτηριστικά και από τους δύο πόλους πόλη-ποτάμι που τη διαμορφώνουν μέχρι σήμερα. Αρχικά επιχειρούμε να επιμερίσουμε την παρόχθια ζώνη σε τρία υποσύνολα με βάση τα χαρακτηριστικά τους.

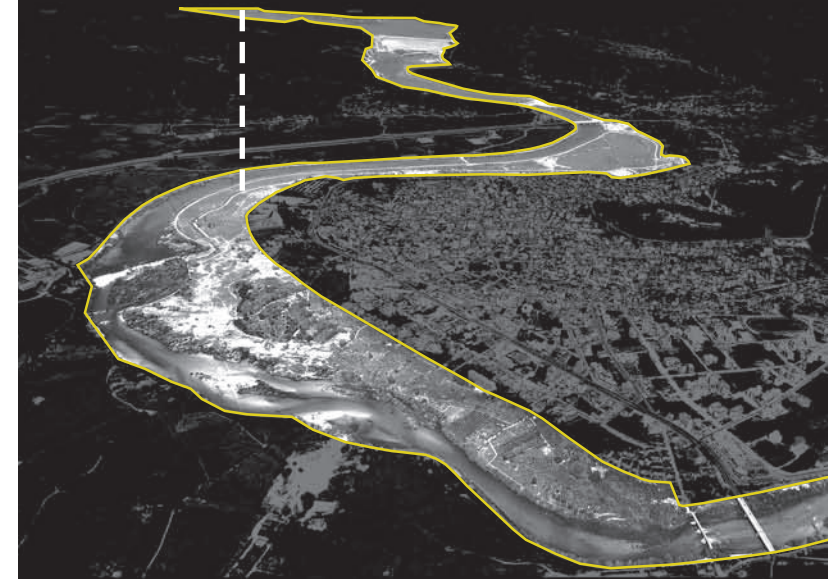

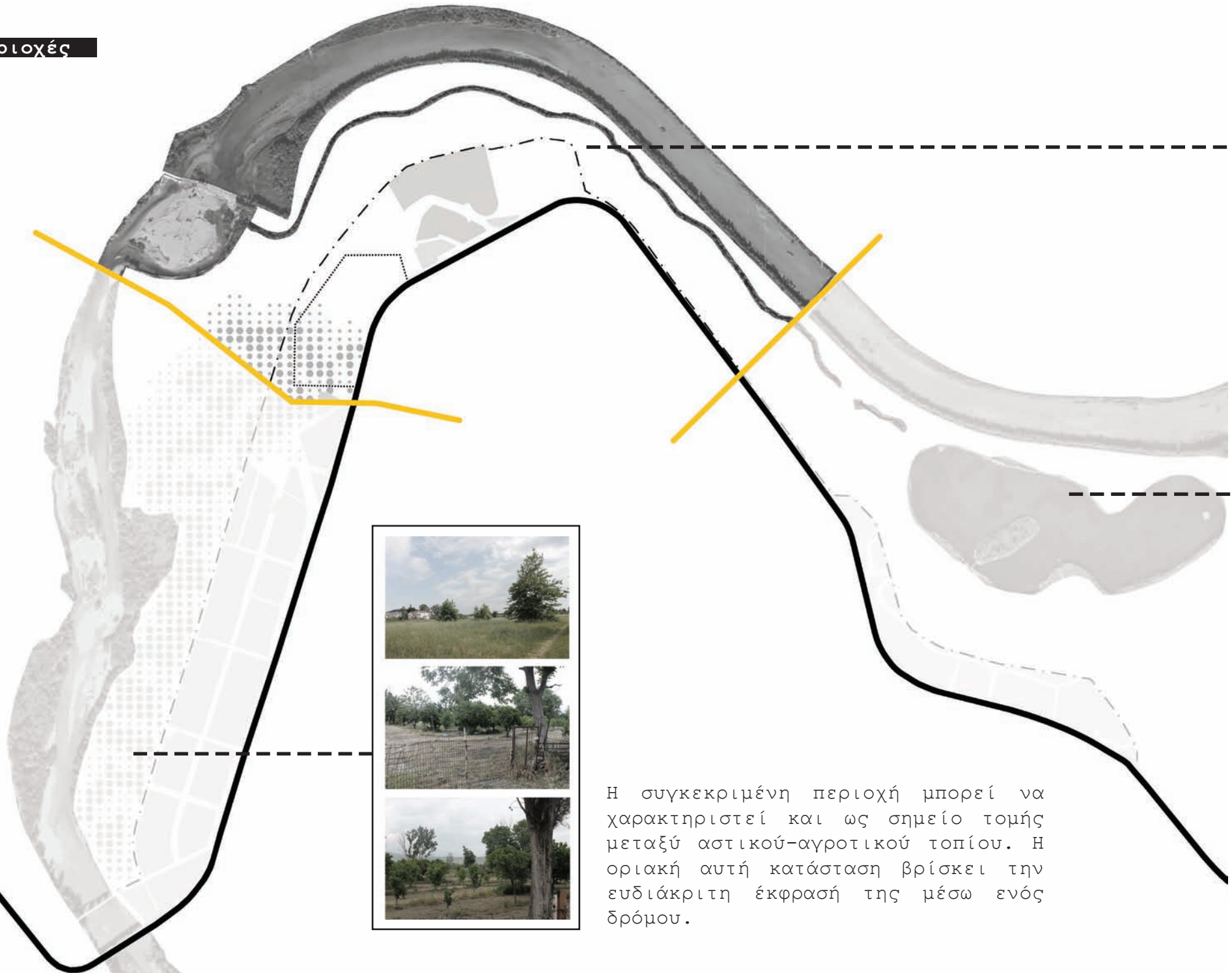

Η συγκεκριμένη περιοχή μπορεί να χαρακτηριστεί και ως σημείο τομής μεταξύ αστικού-αγροτικού τοπίου. Η οριακή αυτή κατάσταση βρίσκει την ευδιάκριτη έκφρασή της μέσω ενός δρόμου.



Επιλέγουμε την περιοχή αυτή για να μελετήσουμε περαιτέρω μιας και τα χαρακτηριστικά της την καθιστούν την πιο αντιπροσωπευτική του συνόλου. Σε τμήματα έχουν κατοικήσει νομαδικές ομάδες που επιδιώκουν την αποκοπή από το οργανωμένο αστικό περιβάλλον ενώ χαρακτηριστική είναι η χρήση της περιοχής από ερασιτέχνες μελισσοκόμους και αιγοβοσκούς. Η ύπαρξη του καναλιού στο εσωτερικό της εκφράζει ακόμη πιο δυναμικά την αδυναμία προσέγγισης της όχθης του ποταμού από τους κατοίκους. Οι λιγοστές χρήσεις που έχουν τοποθετηθεί είναι υπαίθριου χαρακτήρα και δεν αρκούν ώστε να συστήσουν ένα ζωτικό πυρήνα της περιοχής. Το τμήμα αυτό αποτέλεσε και το πιο ελκυστικό για εμάς καθώς πρόκειται για μια φυσική πηγή πρασίνου που ακτινοβολεί προς την πόλη.

Η περιοχή αυτή αποτελεί και το μόνο τμήμα που έχει δεχτεί ανάπλαση με επίκεντρο την κατασκευή της λίμνης από τη ΔΕΗ. Χωμάτινοι πεζόδρομοι οργανώνουν την κυκλοφορία γύρω από τη λίμνη και τροφοδοτούν την πρόσβαση στην προηγούμενη περιοχή.



ροϊκότητα

Η ροϊκότητα του αναγλύφου της περιοχής ενσχύεται ακόμη περισσότερο με τον τρόπο που έχει αναπτυχθεί η φύτευση στην περιοχή ακολουθώντας το υγρό στοιχείο. Η ιδιαιτερότητα αυτή γίνεται αντιληπτή και στην φωτογραφία παρακάτω όπου η φύτευση εναλλάσσεται με το νερό και τις χωμάτινες διαδρομές κατά μήκος του ποταμού και του καναλιού.

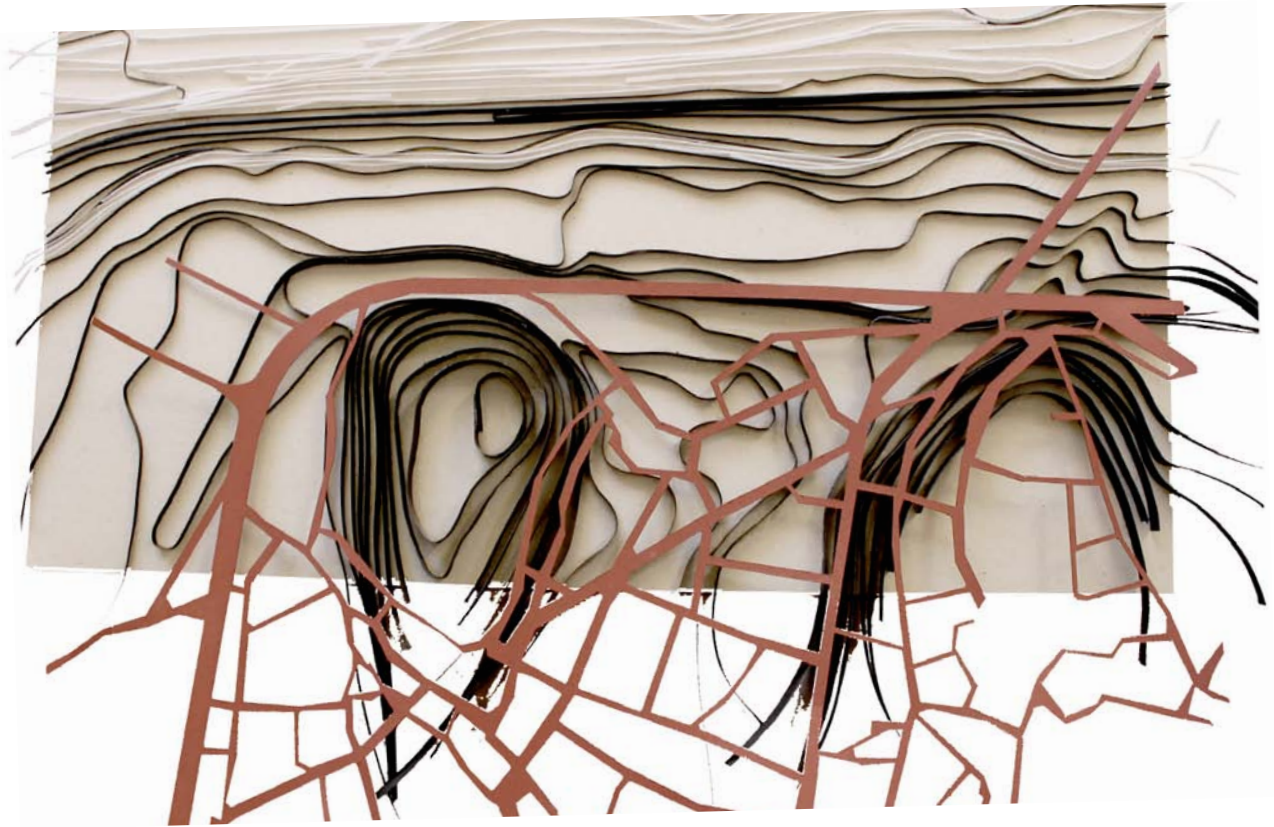

Ιονία οδός

χωμάτινη διαδρομή στην
όχθη του ποταμού

χωμάτινη διαδρομή στην
όχθη του καναλιού

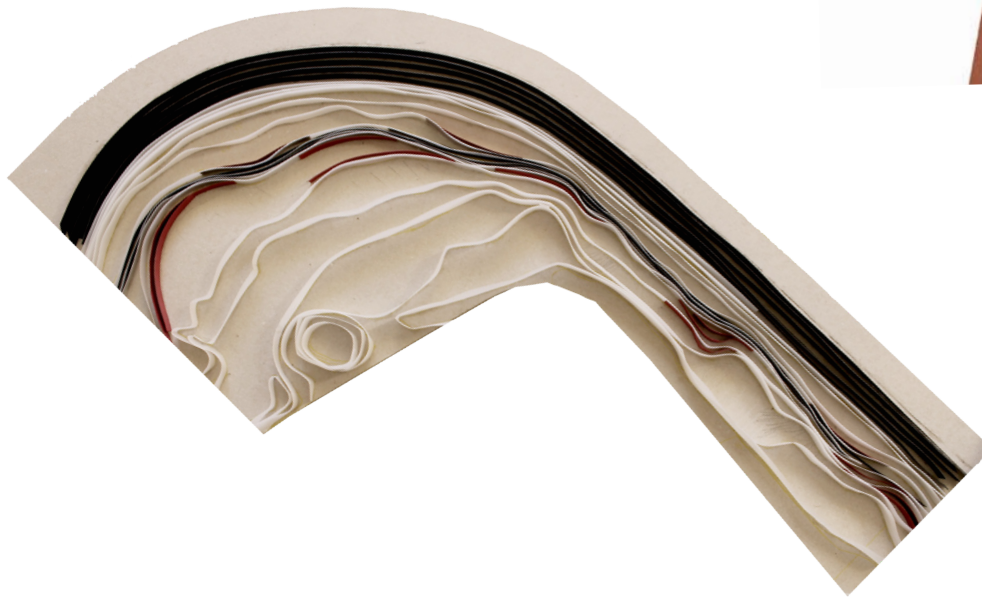

Το ποτάμι μετά τον εγκυβωτισμό του έχει περιοριστεί η δυνατότητά του να μορφοποιεί το τοπίο και οι ροές του αναγλύφου έχουν απομείνει σαν ίχνος της πρώτερης κατάστασής του. Οι ροές αυτές θα αποτελέσουν και τη ραχοκοκαλιά της πρόθεσής μας για την περιοχή αυτή. Το αστικό δίκτυο έρχεται και επικάθεται στο ανάγλυφο του εδάφους ανεξάρτητα από αυτό συνθέτοντας έτσι την εικόνα των δύο συστημάτων.



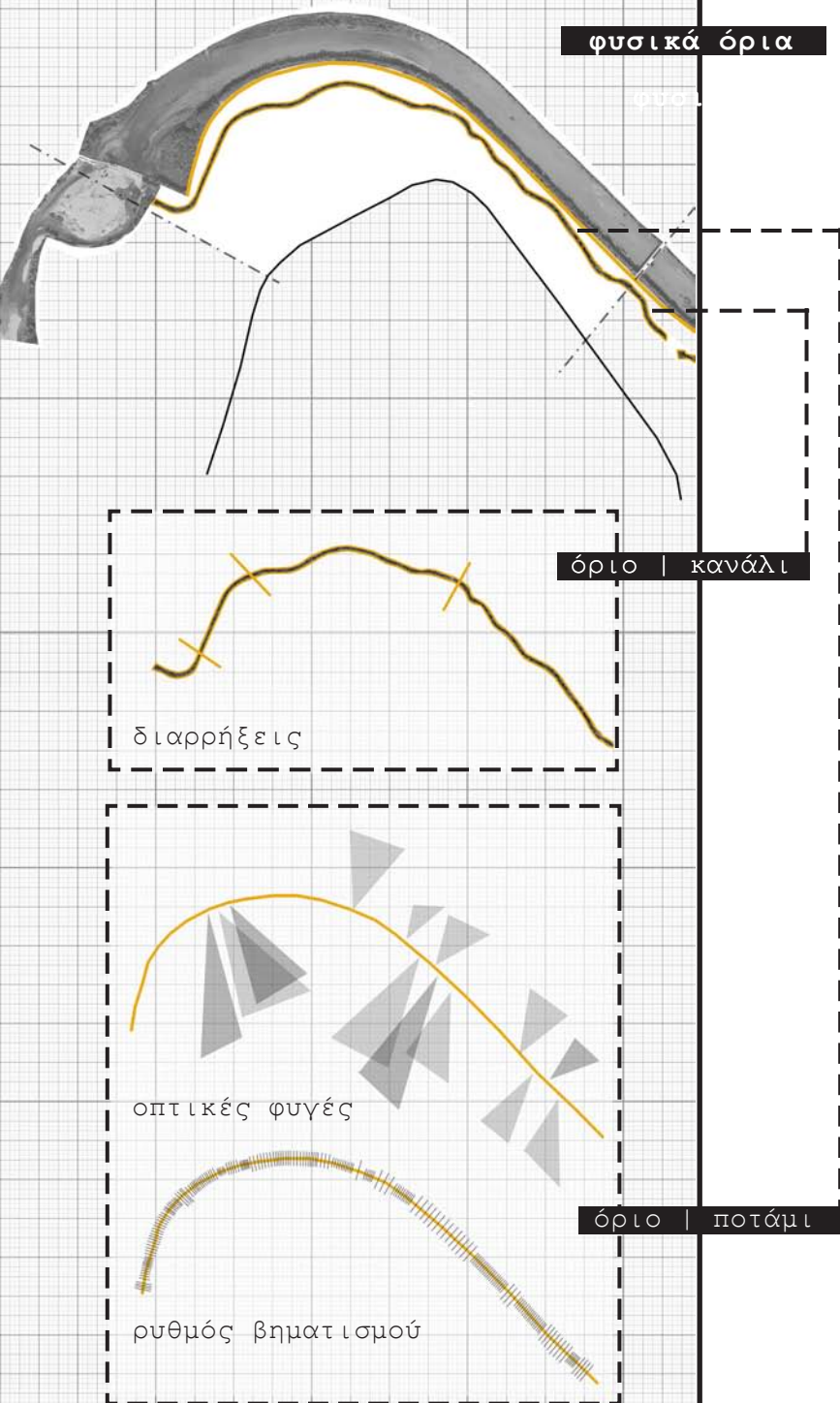

Περπατώντας την περιοχή μελέτης αναγνωρίζουμε τα φυσικά όρια που εμποδίζουν την πρόσβαση στο ποτάμι. Αρχικά συναντάμε το κανάλι που τοποθετείται παράλληλα στην όχθη του ποταμού και καταλήγει κατόντη του φράγματος Ιμαρέτ. Εντοπίζουμε τρεις διαρρήξεις του ορίου του καναλιού που μαρτυρούν την ανάγκη των κατοίκων να μεταβούν στην όχθη του ποταμού. Πρόκειται για αυτοσχέδιες γεφυρώσεις με αντικείμενα που βρίσκονται στην ευρύτερη περιοχή.

Στη συνέχεια συναντάμε ως καταληκτικό όριο τη χωμάτινη διαδρομή που περιγράφει την όχθη του ποταμού. Ο περίπατος αυτός βρίσκεται σε ψηλότερο σημείο με οπτικές φυγές προς την πόλη. Από την πύκνωση και την αραιώση της φύτευσης προκύπτουν οι εναλλαγές των θεάσεων και ο ρυθμός βηματισμού στη διαδρομή. Στο τελείωμα της διαδρομής η φύτευση πυκνώνει και η οπτική περιορίζεται τόσο προς την πλευρά της πόλης όσο και προς το ποτάμι.



περιορισμός της οπτικής



οπτική φυγή

υφιστάμενη φύτευση

Η φύτευση εκατέρωθεν του καναλιού και του ποταμού είναι αυτοφυής ενώ στα όρια της πόλης εντοπίζουμε γραμμική φύτευση που αποτελεί προϊόν ανθρώπινης παρέμβασης. Έντονη είναι η παρουσία των καλαμιών κοντά στο υγρό στοιχείο.

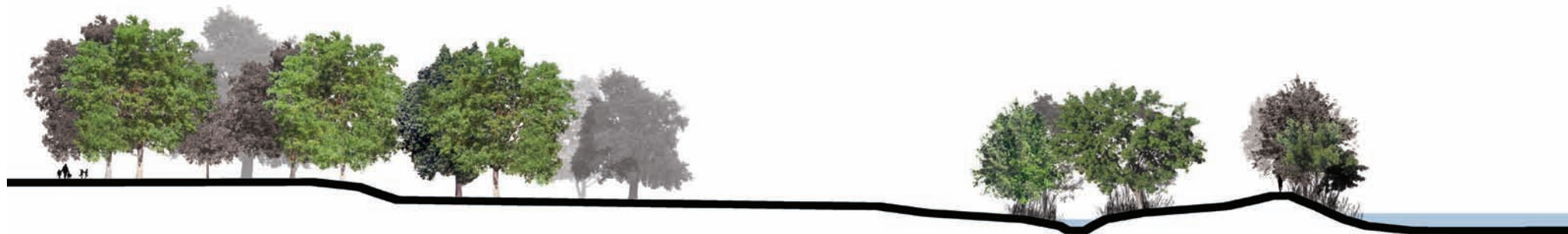



Επιλέγουμε να επικεντρωθούμε στη συγκεκριμένη διαδρομή, καθώς αποτελεί συνέχεια μίας πορείας που πηγάζει από το κέντρο της πόλης και συγκεντρώνει τα σπουδαιότερα τοπόσημά της.

πόλη ← → ποτάμι

Σε ευρύτερη κλίμακα, προτείνουμε τη δημιουργία διαδρομών που θα υλοποιήσουν την "έξοδο" της πόλης προς την παρόχθια ζώνη. Πρόκειται για γραμμικές και εγκάρσιες ως προς την ροή του ποταμού πορείες, που ακόμη και σε αυτήν την αφαιρετική απεικόνιση αποδίδουν έντονα το αίσθημα της αμεσότητας, αναδεικνύοντας τις ιδιαιτερότητες του αναγλύφου.

Οι παρεμβάσεις είναι σημειακές και οι λύσεις ξεχωριστές, με μοναδικό κοινό σημείο την πρόθεση για επαφή με το υγρό στοιχείο. Οι διαδρομές έχουν συνάφεια ως προς τον ρόλο τους και την κατεύθυνσή τους και όχι ως προς τη μορφή τους.



μακέτα πρότασης
κλίμακα 1:2000

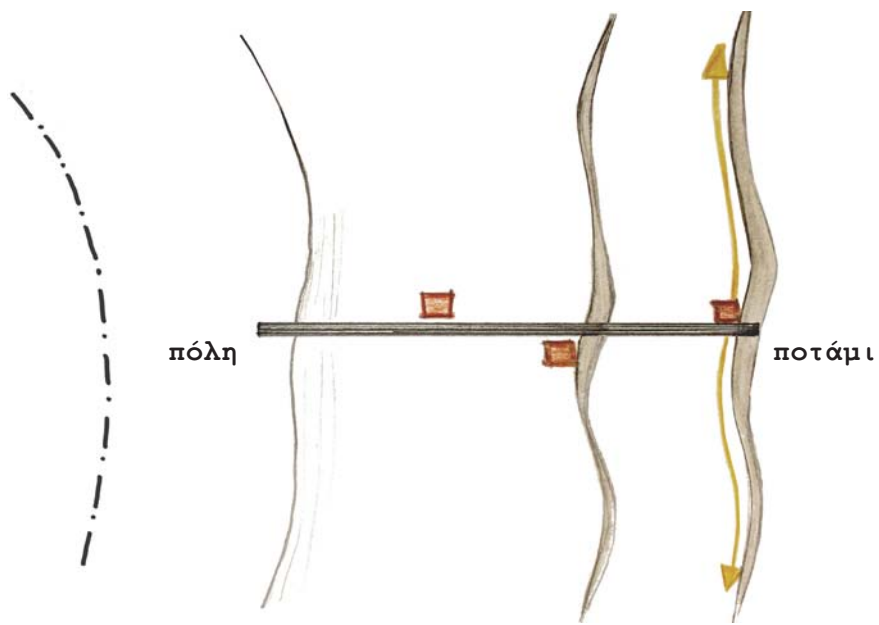

Έχοντας ως κύρια επιδίωξη τη σύνδεση της πόλης με το ποτάμι, προτείνουμε τη δημιουργία μίας υπερυψωμένης διαδρομής θεάσεων. Επιλέγουμε να κρατήσουμε την κίνηση στο επίπεδο της πόλης προσπαθώντας να περιορίσουμε τις επεμβάσεις μας στο φυσικό τοπίο και στο ανάγλυφο του εδάφους. Στόχος μας είναι η δημιουργία μίας κατασκευής που δεν αφήνει ίχνη και επιτρέπει στο ανάγλυφο να "ρέει" ανεμπόδιστο.

Στην πορεία αυτής της διαδρομής θεάσεων συναντούμε **κόμβους**, που θα υλοποιήσουν την κατάβαση στο επίπεδο του εδάφους και θα εισάγουν τον παρατηρητή στο βίωμα.

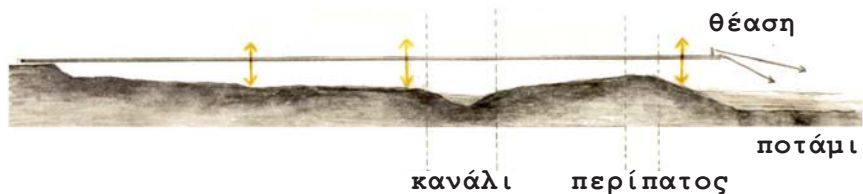

μακέτα κεντρικής ιδέας
κλίμακα 1:500



καλλιέργειες

Στη λεκάνη που δημιουργείται μεταξύ του αναχώματος της πόλης και του καναλιού, τοποθετούμε καλλιέργειες μικρής κλίμακας εκπαιδευτικού χαρακτήρα. Στόχος είναι οι κάτοικοι της πόλης να έρθουν σε επαφή με την αγροτική παραγωγή. Τα είδη που επιλέγουμε είναι κάποια αγρωστώδη, αρωματικά και οπωροκηπευτικά. Η επιλογή των συγκεκριμένων ειδών βασίζεται στα τρία επίπεδα ύψους που δημιουργούν με αποτέλεσμα τη δημιουργία διαδρομών με έντονο το στοιχείο της περιπλάνησης.

2.00m.
1.50m.
1.00m.
0.50m.



ύψος

αγρωστώδη



αρωματικά

οπωροκηπευτικά

λεβάντα
δενδρολίβανο
ρίγανη

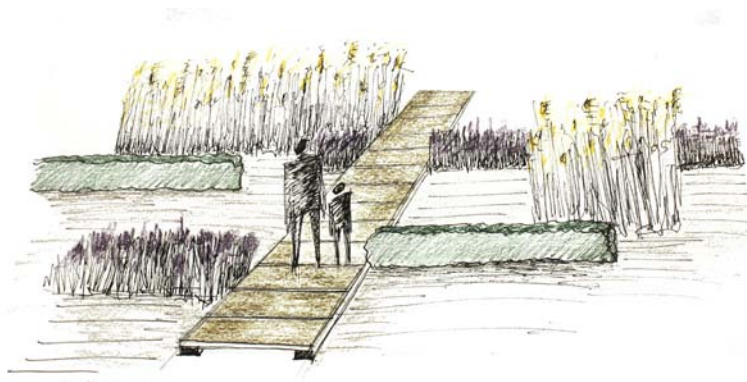
λαχανικά



-  οπωροκηπευτικά
-  αγρωστώδη
-  αρωματικά

ξύλινη διαδρομή

διαδρομή από
πατημένο χώμα

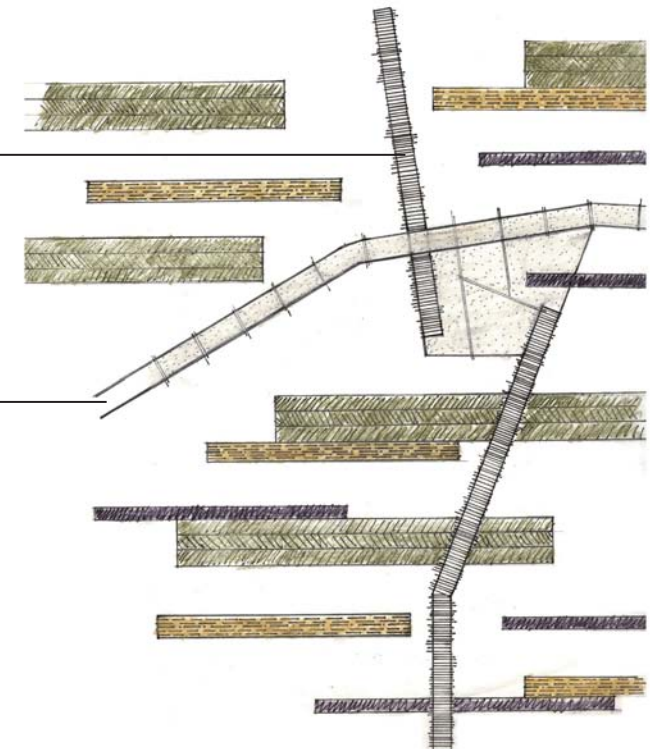

προεία εργασίας

Αρχικά επιχειρούμε να μορφοποιήσουμε την εναέρια αυτή κίνηση και τις καταβάσεις προς το έδαφος. Από τις πρώτες κίολας προσπάθειες η συνθετική ιδέα παντρεύεται με την υλικότητα και πραγματοποιείται μία πρώτη προσπάθεια απόδοσής της στη μακέτα. Η επιλογή του ξύλου ως κυρίαρχο υλικό, έγκειται στην επιθυμία μας για τη δημιουργία μίας κατασκευής φιλικής προς το περιβάλλον και εφήμερης, όπου σε περίπτωση μετασχηματισμών, η καταστροφή της δε θα αφήσει "ίχνη". Η φυσική τυχαιότητα με την οποία τοποθετούνται τα κατασκευαστικά στοιχεία, παραπέμπει στον αυθορμητισμό των αυτοσχέδιων κατασκευών που συναντήσαμε στην περιοχή μελέτης, αλλά και στον τρόπο με τον οποίο οργανώνονται τα στοιχεία της φύσης.

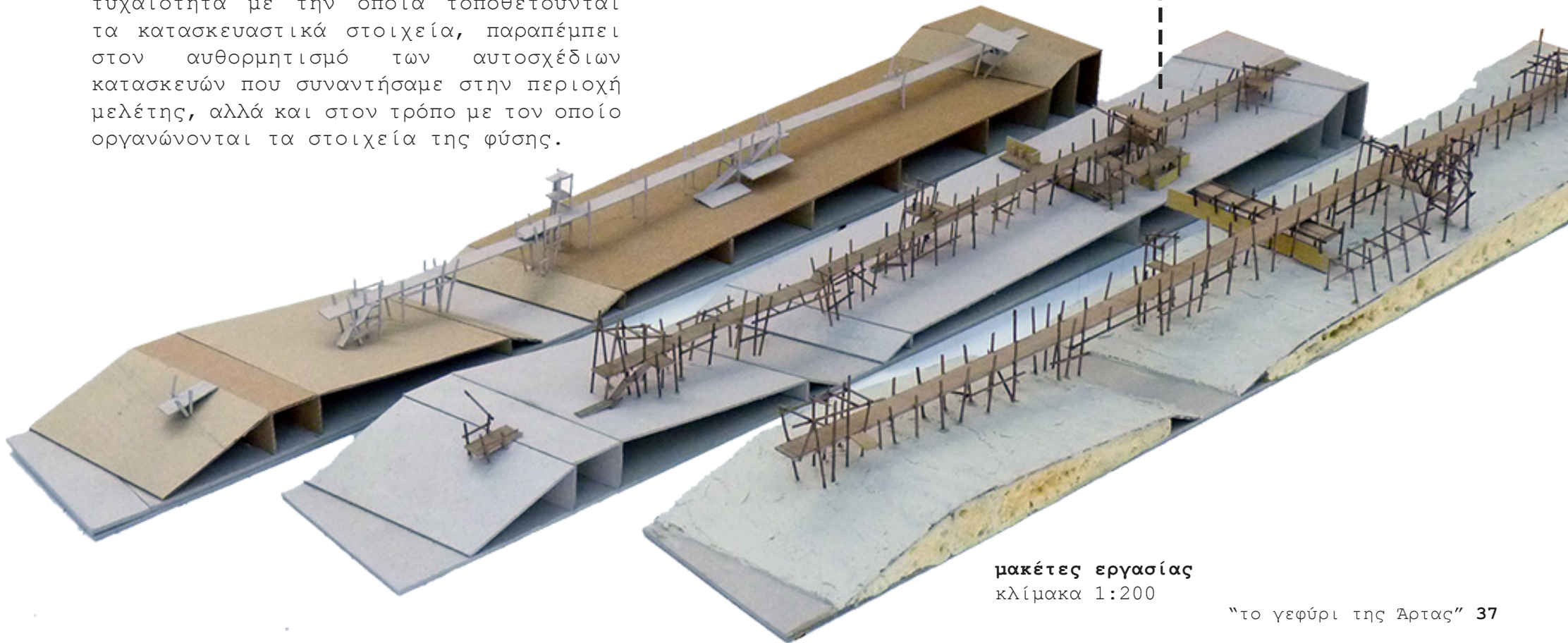

μακέτες εργασίας
κλίμακα 1:200

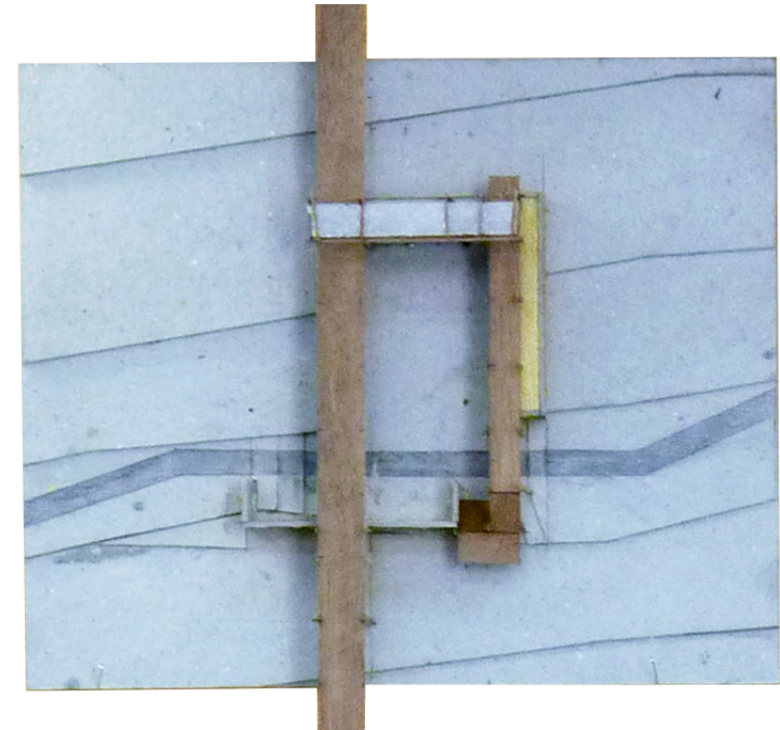
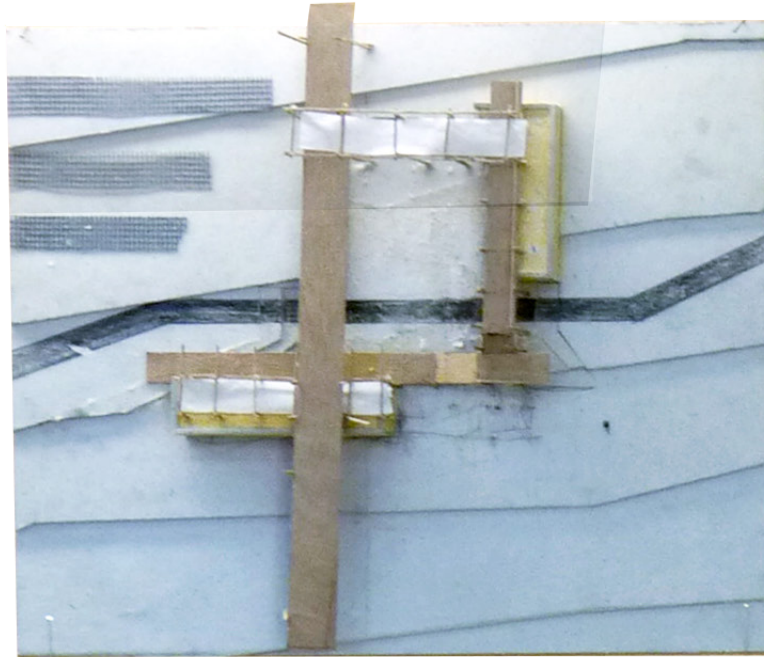

Συσχετίζουμε αυτήν την ευθύγραμμη πορεία με στοιχεία καθόδου που αποτελούν τους συνδετικούς κόμβους των δύο επιπέδων. Τοποθετούμε στην πορεία της γραμμής έναν κόμβο με αυξημένη λειτουργική βαρύτητα, που θα υποστηρίξει τη χρήση των καλλιιεργειών. Οι χρήσεις που προτείνουμε είναι ένα μικρό αναψυκτήριο και κάποια πωλητήρια που σεναριακά θα πωλούν τα προϊόντα που παράγονται. Απομονώσαμε αυτόν τον λειτουργικό κόμβο και ερευνήσαμε τη σχέση του με την εναέρια κίνηση σε επίπεδο κατάβασης από αυτήν.

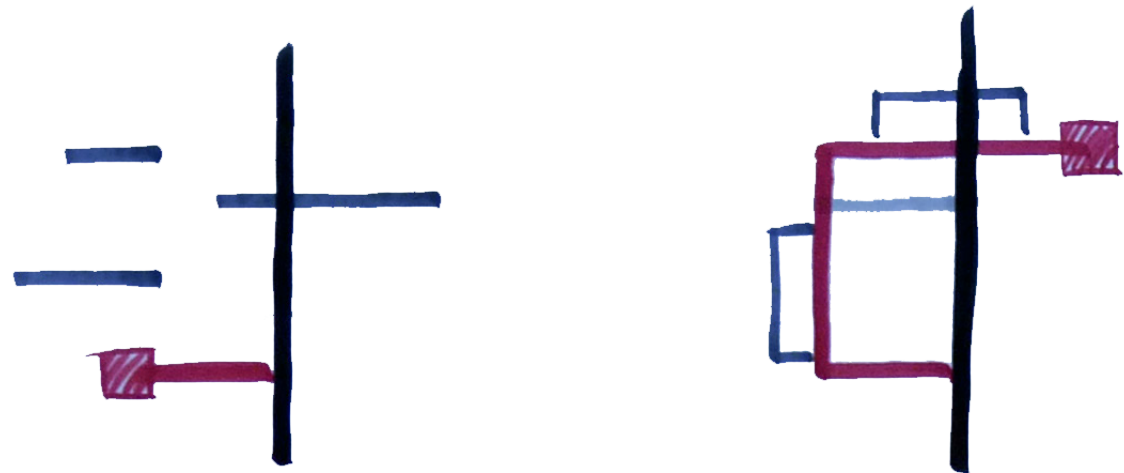

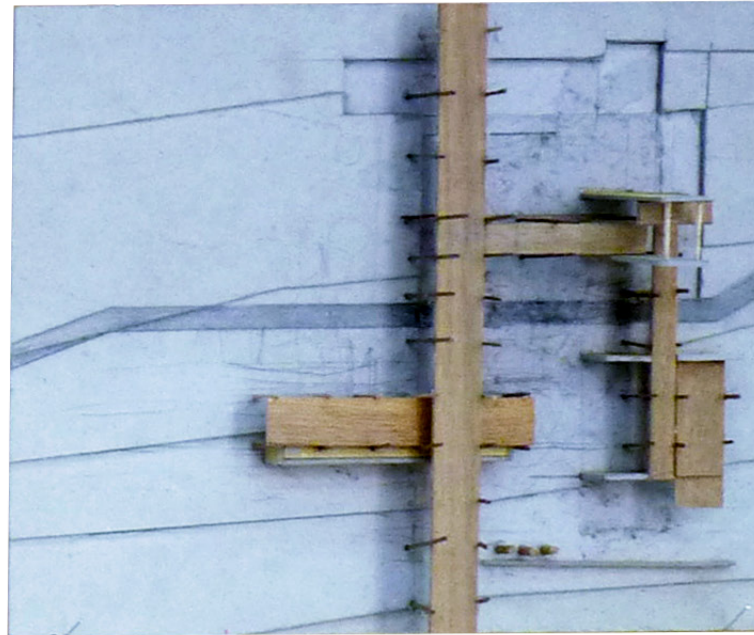
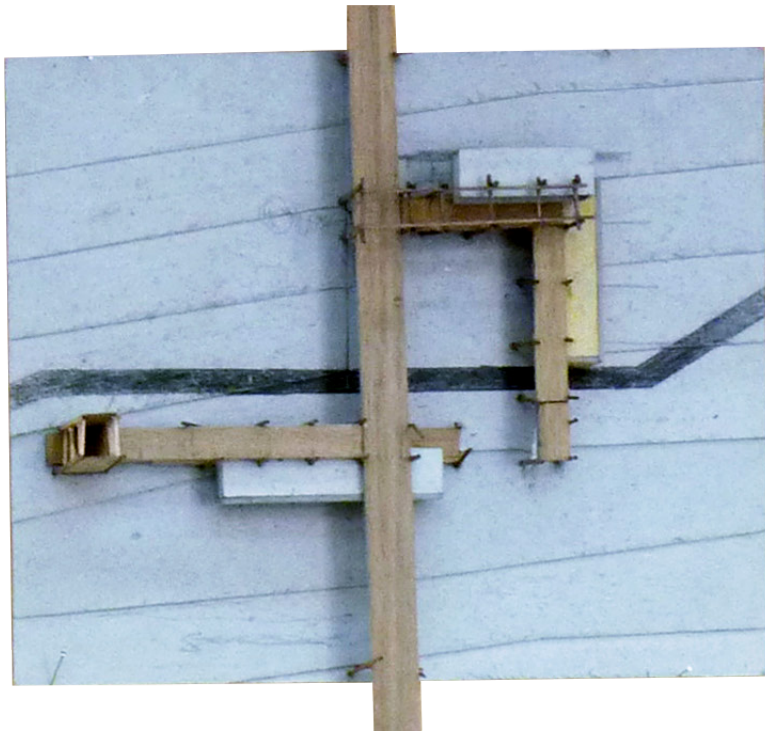

μακέτες εργασίας
κλίμακα 1:200

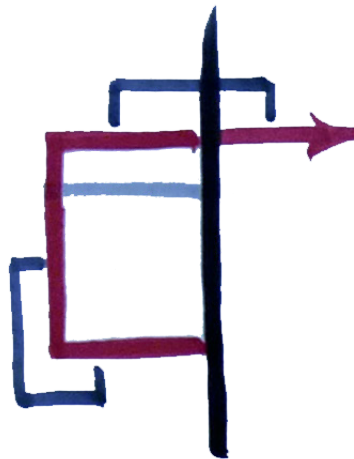
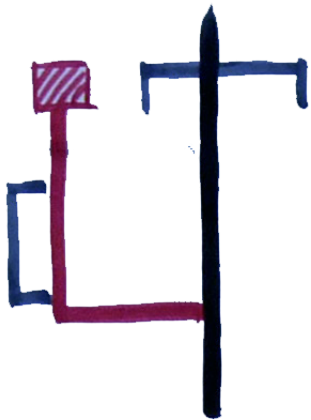

σκίτσα επεξεργασίας θέματος

Οι λειτουργίες τοποθετούνται σε σχέση με αυτήν την κατάβαση και περιγράφουν ένα αίθριο. Εισάγεται ένα νέο υλικό, το rammed earth, το οποίο αναλαμβάνει τη στέγαση των λειτουργιών. Αρχικά εμφανίζεται ως κλειστο κέλυφος το οποίο σταδιακά αποκτά γραμμική μορφή και διασπά το αυστηρό αίθριο, χωρίς όμως να σταματά να το περιγράφει. Η αργή κατάβαση μετασχηματίζεται σε άμεση κατακόρυφη κίνηση, ενώ η λειτουργία παραμένει συνδεδεμένη με το rammed earth.

πρόταση 4.0

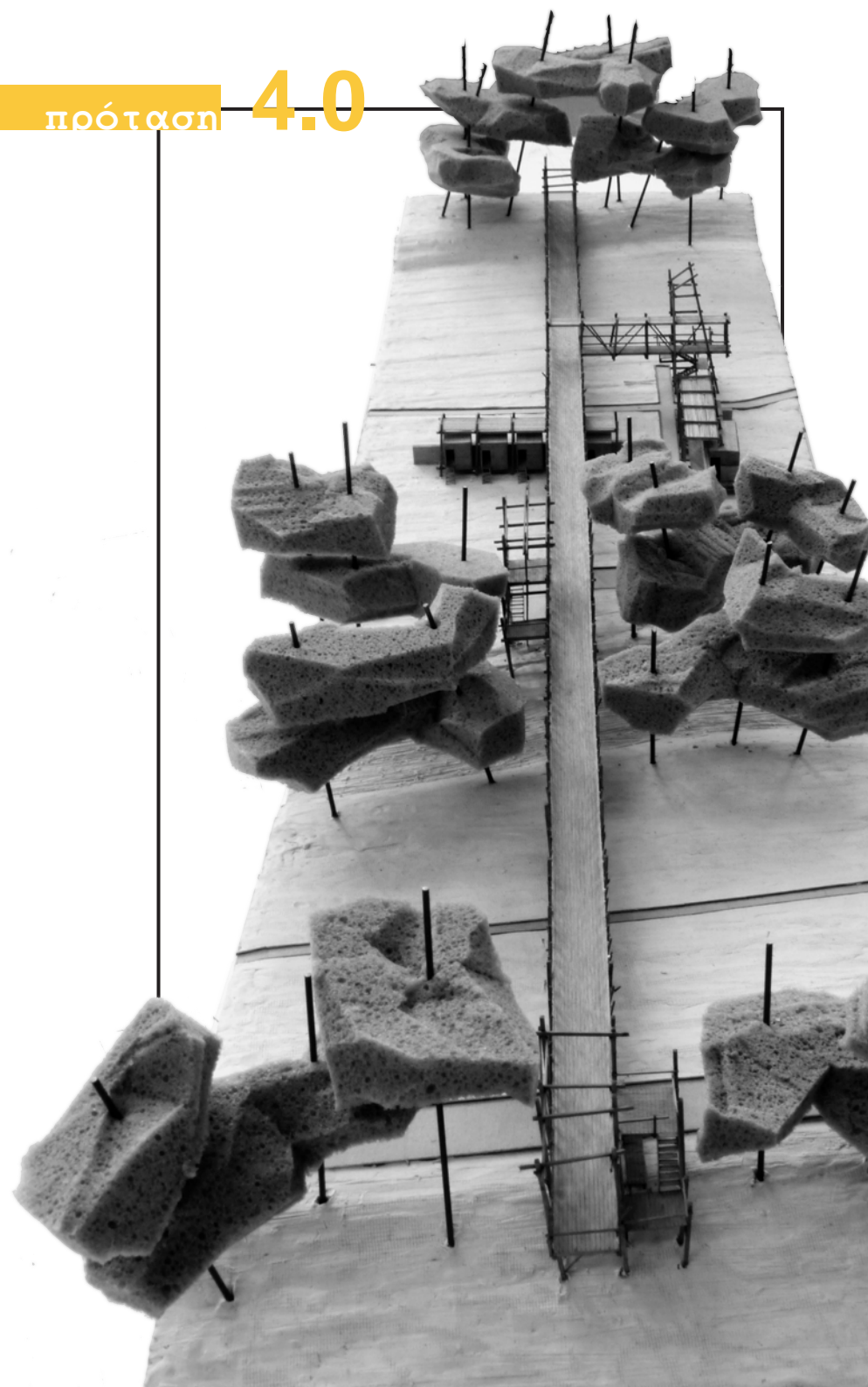

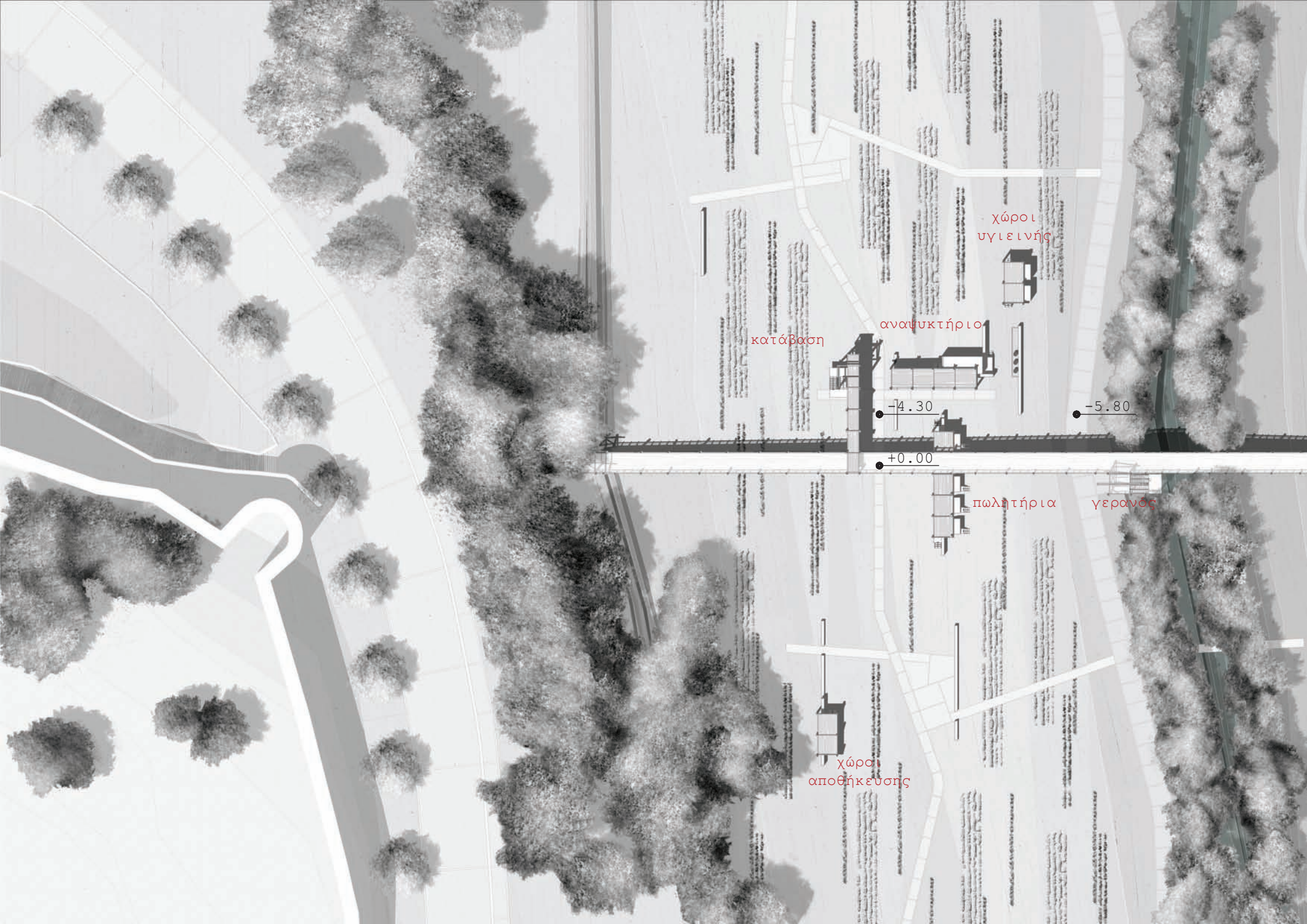

χώροι υγιεινής

αναψυκτήριο

κατάβαση

-4.30

-5.80

+0.00

πωλητήριο

γερανός

χώροι αποθήκευσης



Στο σχέδιο φαίνεται η τελική πρόταση για τη διαμόρφωση της περιοχής. Στο επίπεδο του εδάφους, διαμορφώνονται τα ήδη υπάρχοντα μονοπάτια με πατημένο χώμα και χωροθετούνται οι καλλιέργειες. Στην κεντρική διαδρομή που διατρέχει το χώρο των καλλιεργειών, σχεδιάζονται πλατώματα - κόμβοι, από όπου ξεκινούν ξύλινες διαδρομές που διαχέουν τον περιπατητή στο χώρο των καλλιεργειών.

Κατά μήκος της εναέριας πορείας τοποθετούνται οι καταβάσεις, με την κύρια κατάβαση που τροφοδοτεί τον χώρο εργασίας να αποτραβιέται από αυτήν. Η διάταξη των λειτουργιών στο έδαφος (αναψυκτήριο - πωλητήριο) γίνεται με τρόπο που υπονοεί την ύπαρξη ενός αιθρίου, το οποίο δεν αποτελεί έναν κλειστό πυρήνα, αλλά αντίθετα επιτρέπει τη διείσδυση του φυσικού χώρου στο εσωτερικό του.

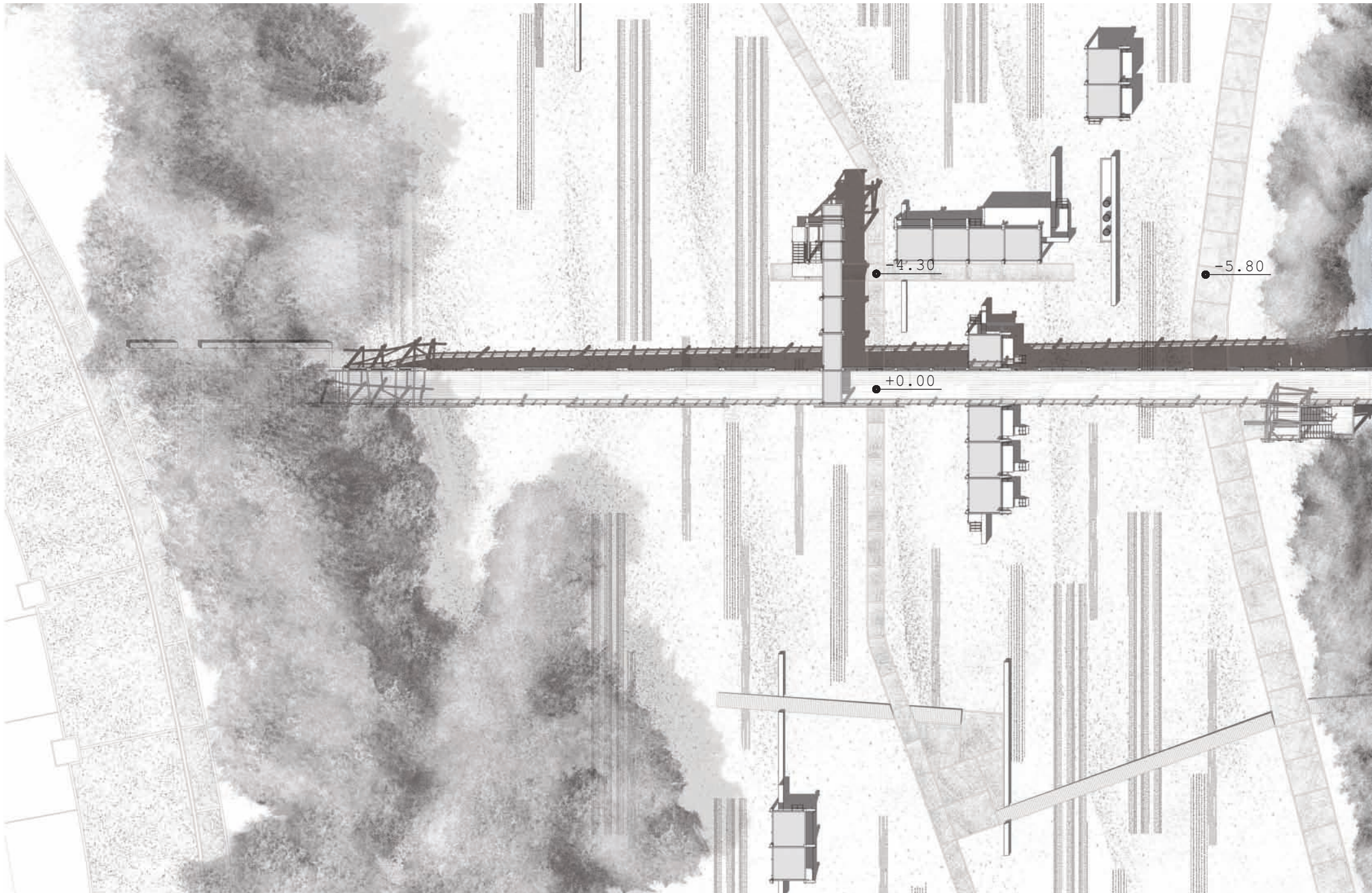

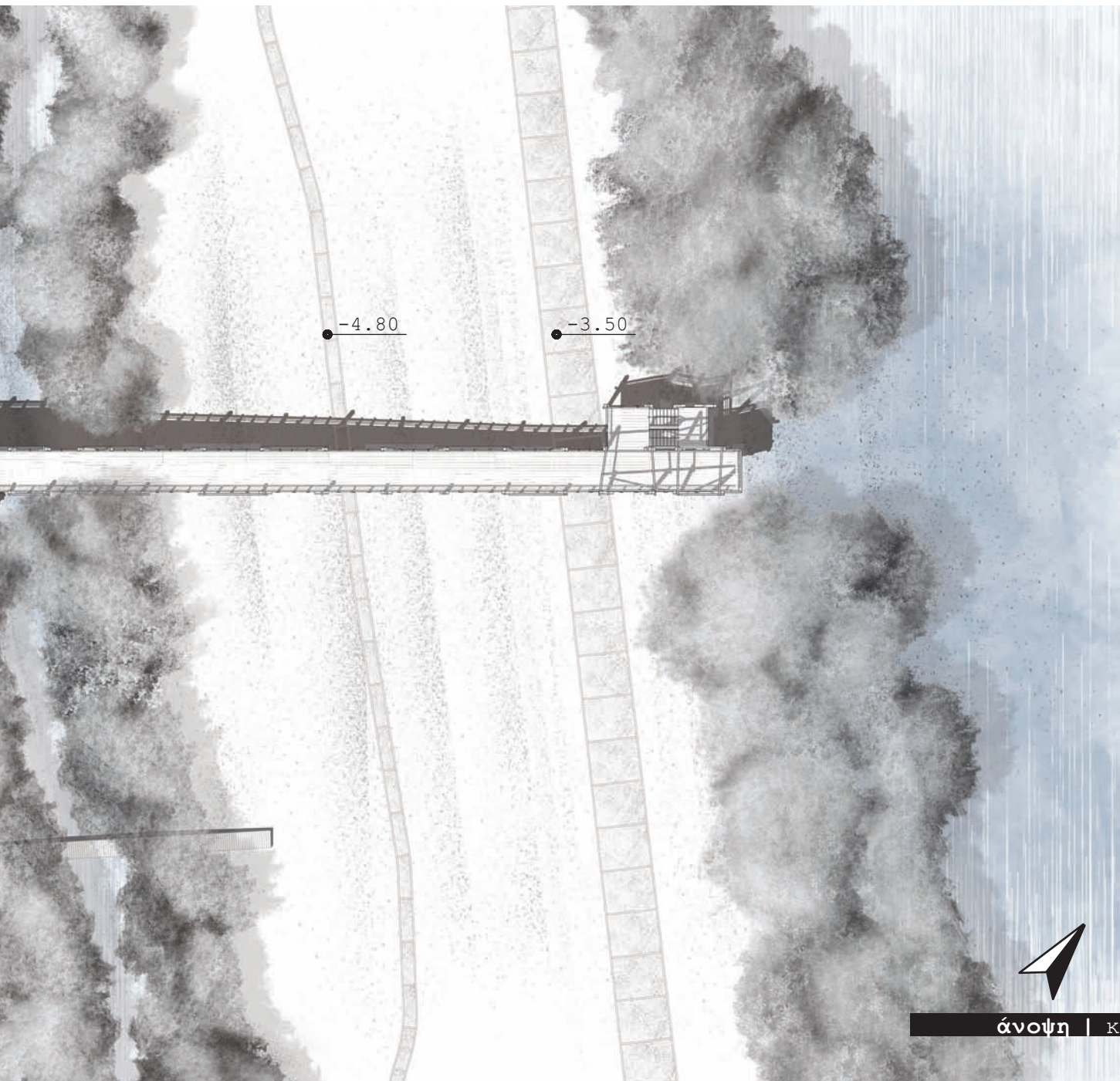

άνοψη | κλίμακα επεξεργασίας 1:100

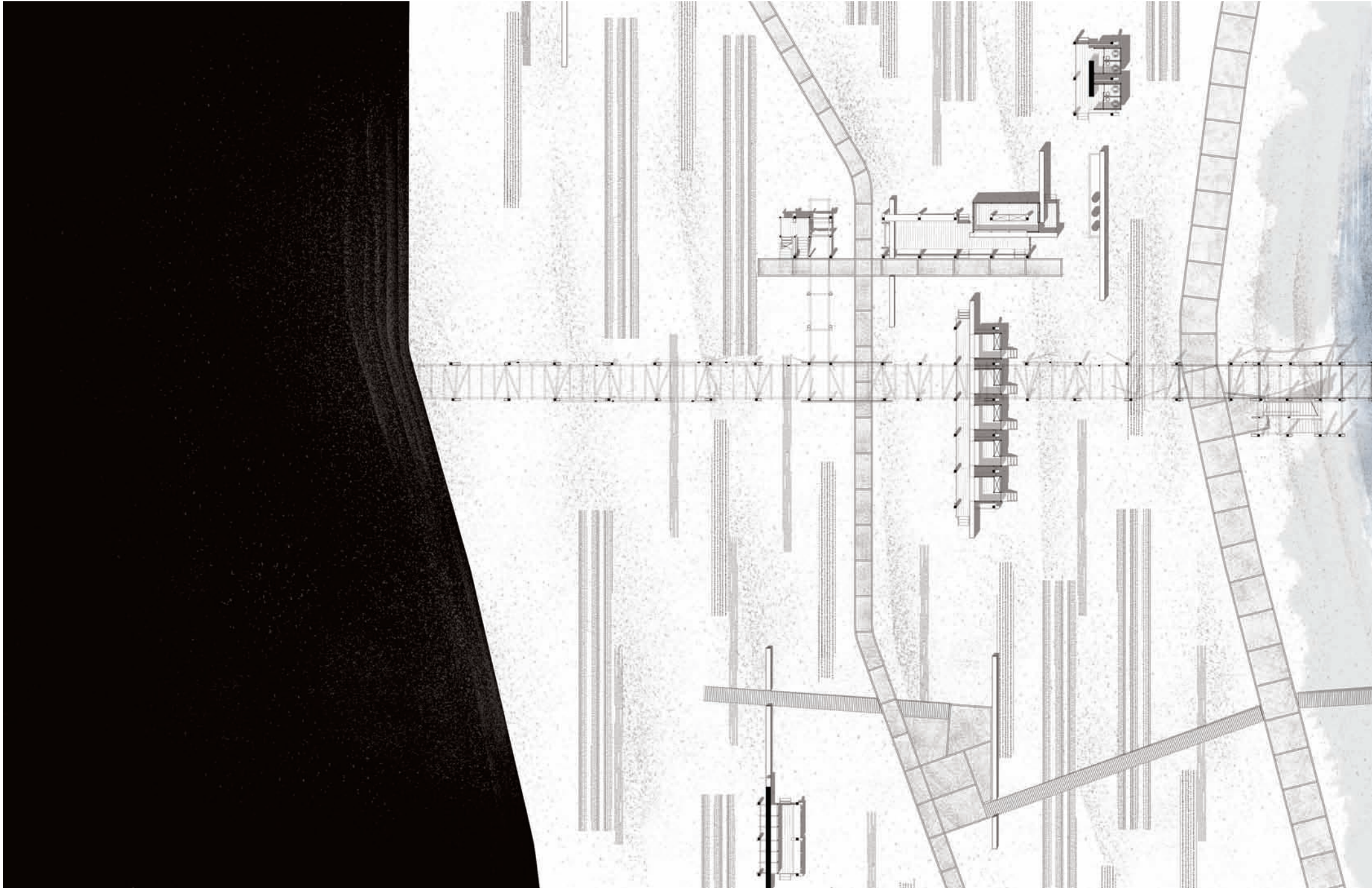



κάτοψη | κλίμακα επεξεργασίας 1:100

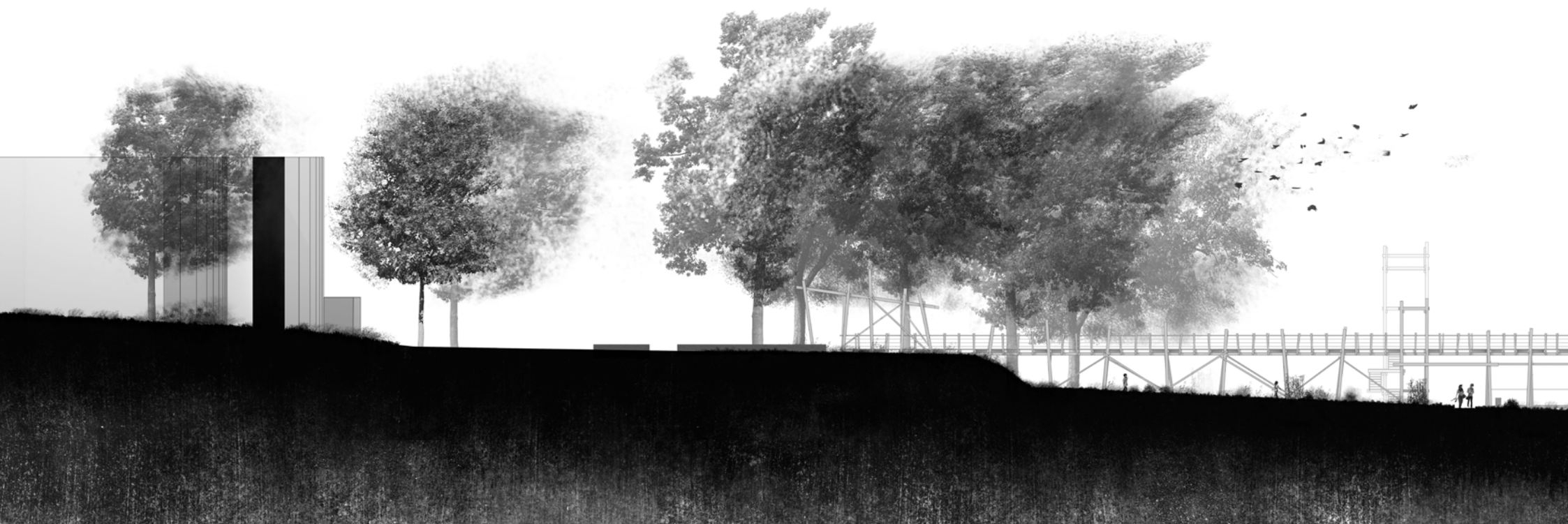



νοτιοανατολική όψη | κλίμακα επεξεργασίας 1:100

Η φύτευση αντιμετωπίζεται ως δομικό στοιχείο και η τυχαιότητα της κατασκευής συσχετίζεται με την ύπαρξη των κορμών. Ο ρυθμός με τον οποίο τοποθετούνται τα υποστηλώματα, άλλοτε πυκνώνει και άλλοτε αραιώνει ανάλογα με τις λειτουργικές ή κατασκευαστικές ανάγκες.



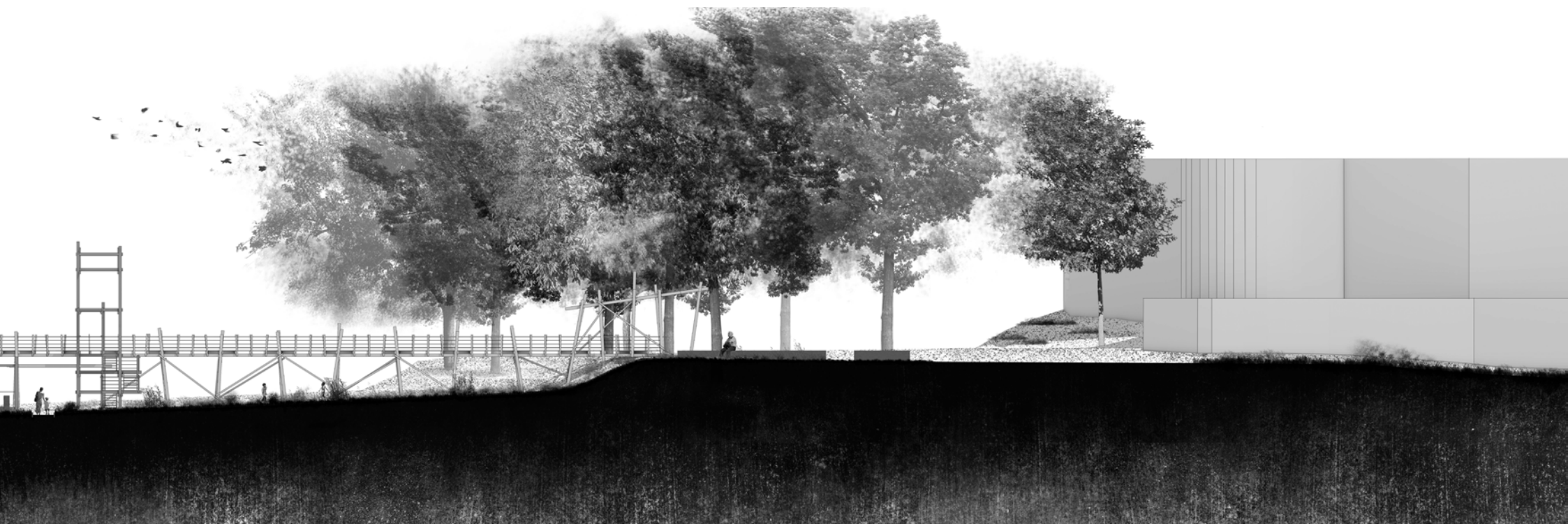

βορειοδυτική όψη | κλίμακα επεξεργασίας 1:100



κατασκευαστική τομή | κλίμακα επεξεργασίας 1:50

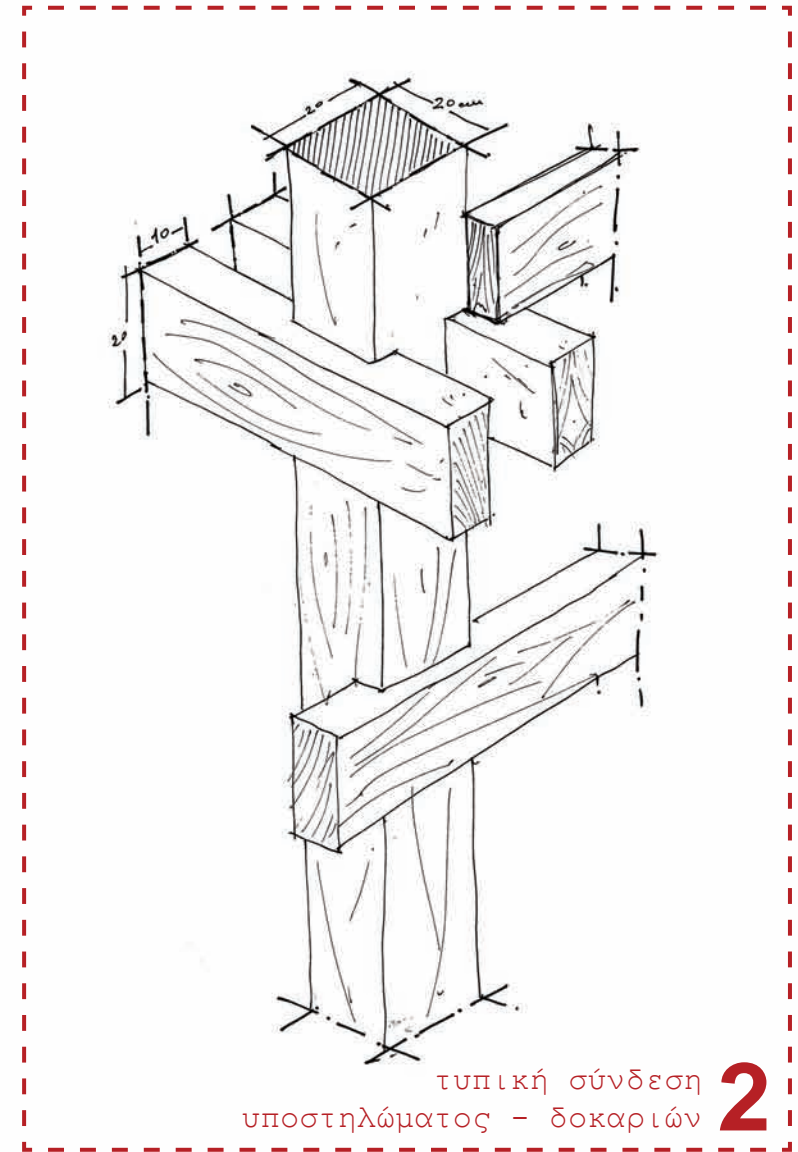
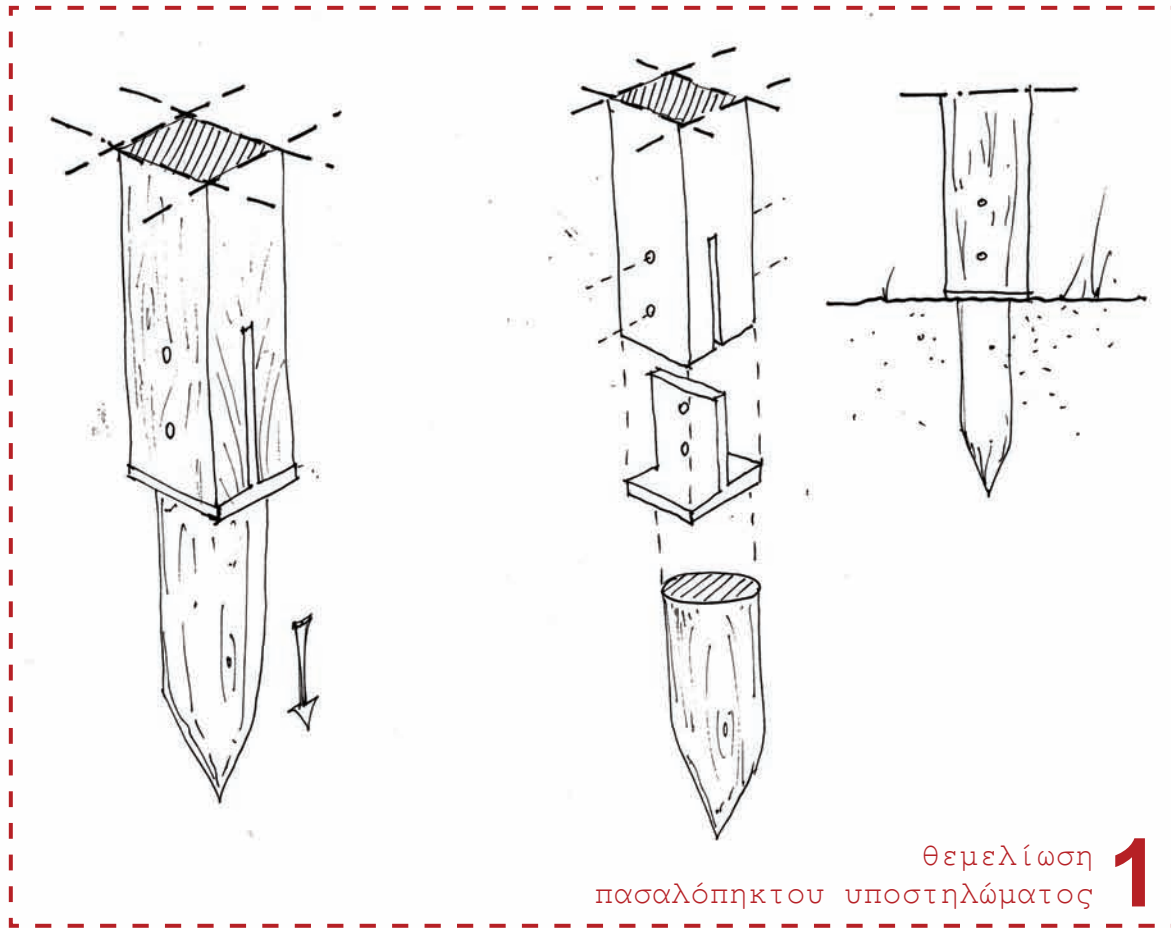

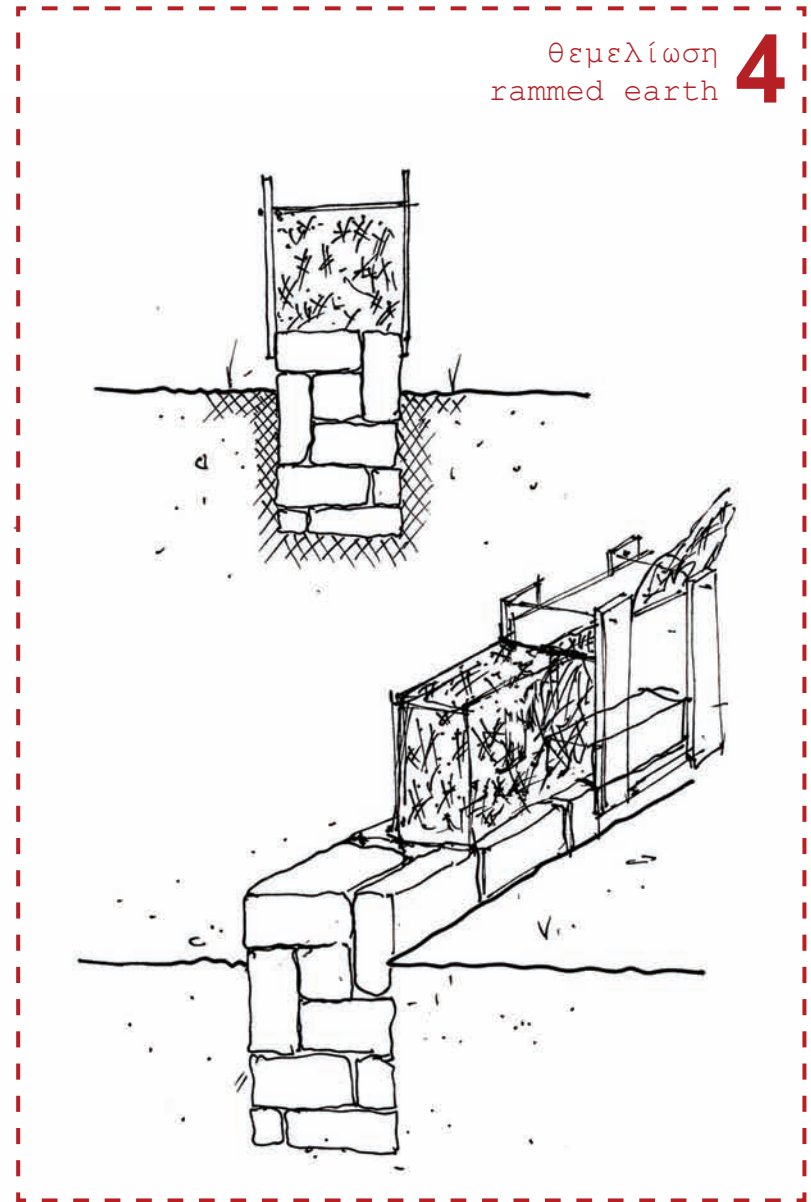
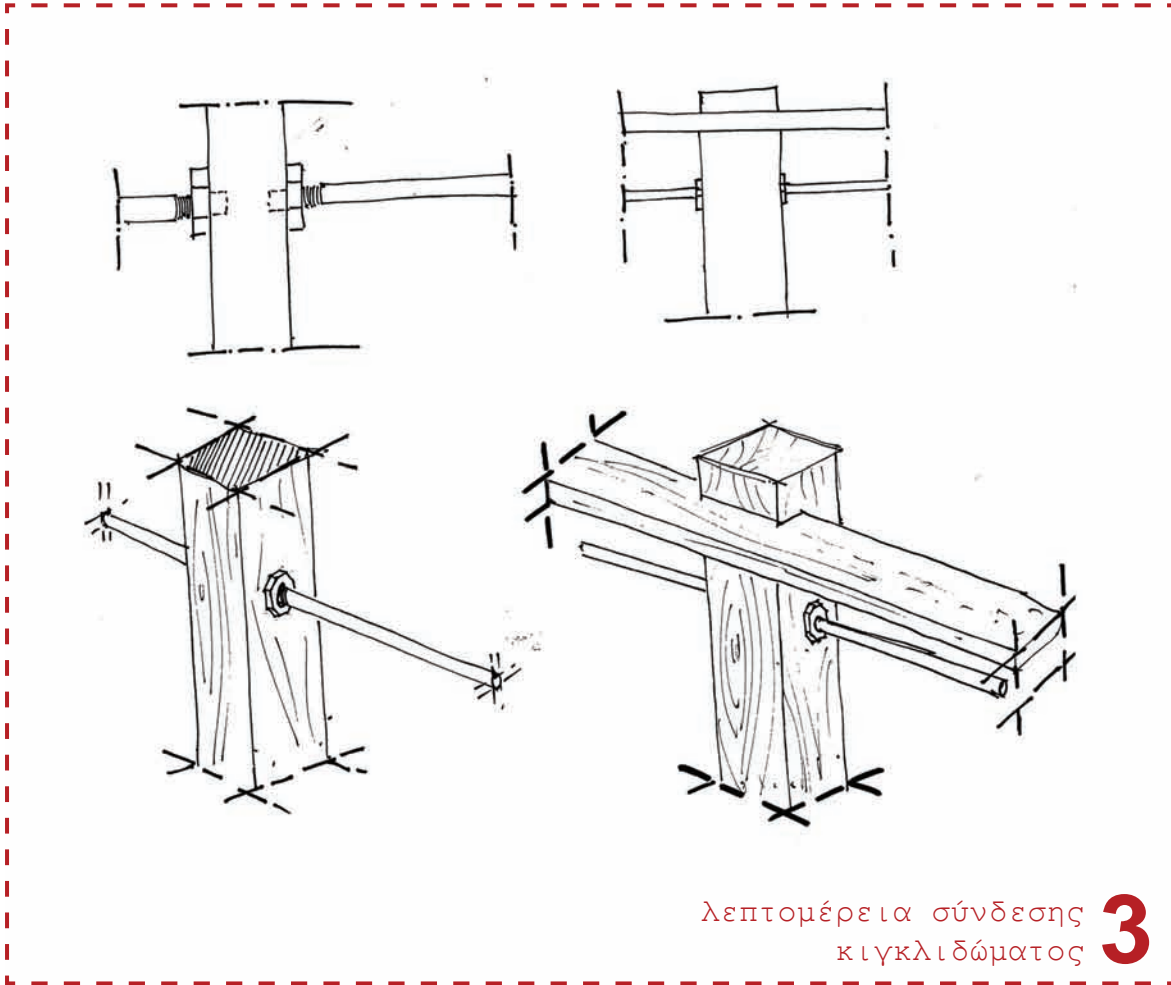

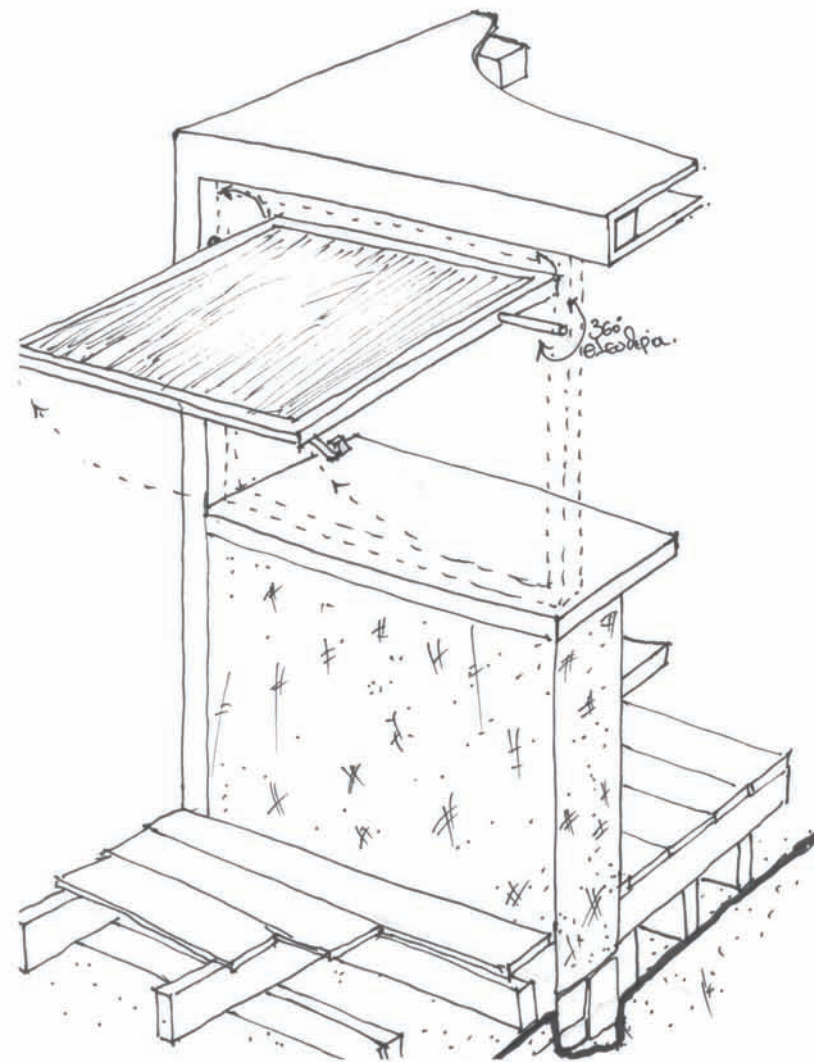
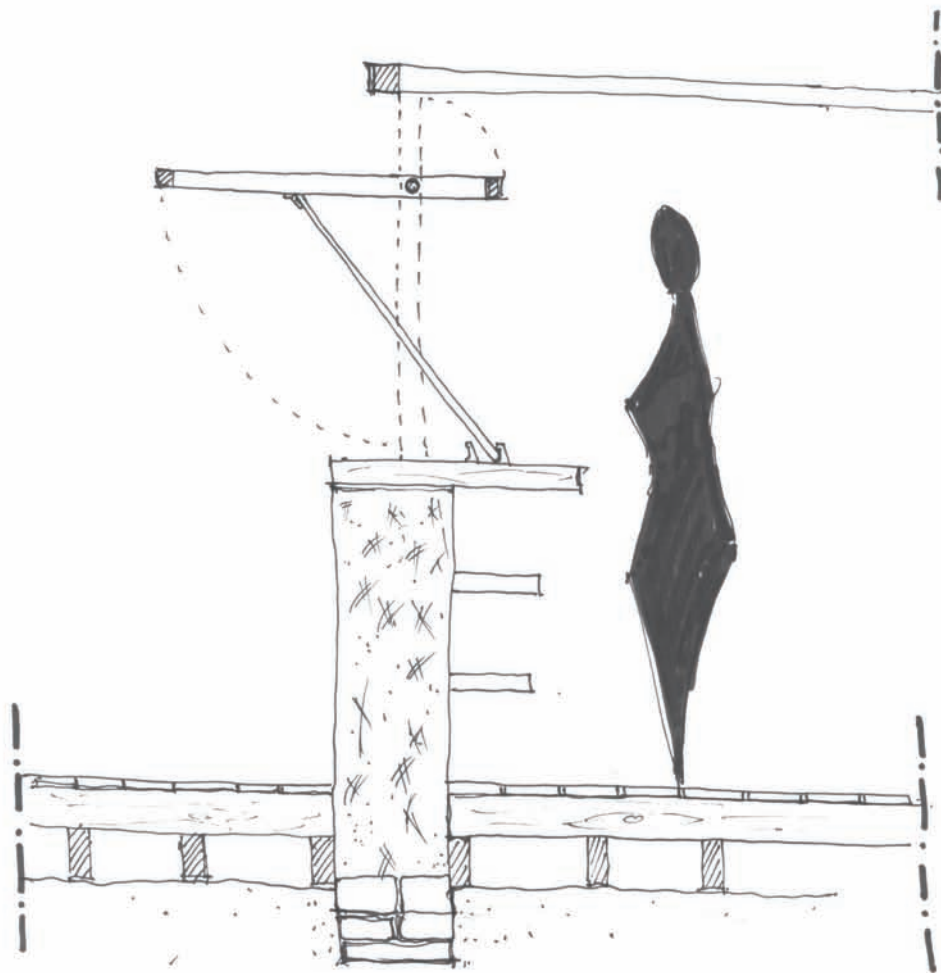

λεπτομέρειες **5**
μονάδας πωλητηρίου





Ευχαριστούμε πολύ τους καθηγητές μας
Μωραΐτη Κ., Τσιράκη Σ., Τσακανίκα Ε. και Κλαμπατσέα Ε.

