

*ΘΕΑΤΡΟ ΚΩΦΩΝ ΕΛΛΑΔΟΣ

ΠΕΙΡΑΜΑΤΙΚΗ ΣΚΗΝΗ ΘΚΕ*

| ένας πολυχώρος θεατρικής αγωγής και επικοινωνίας |

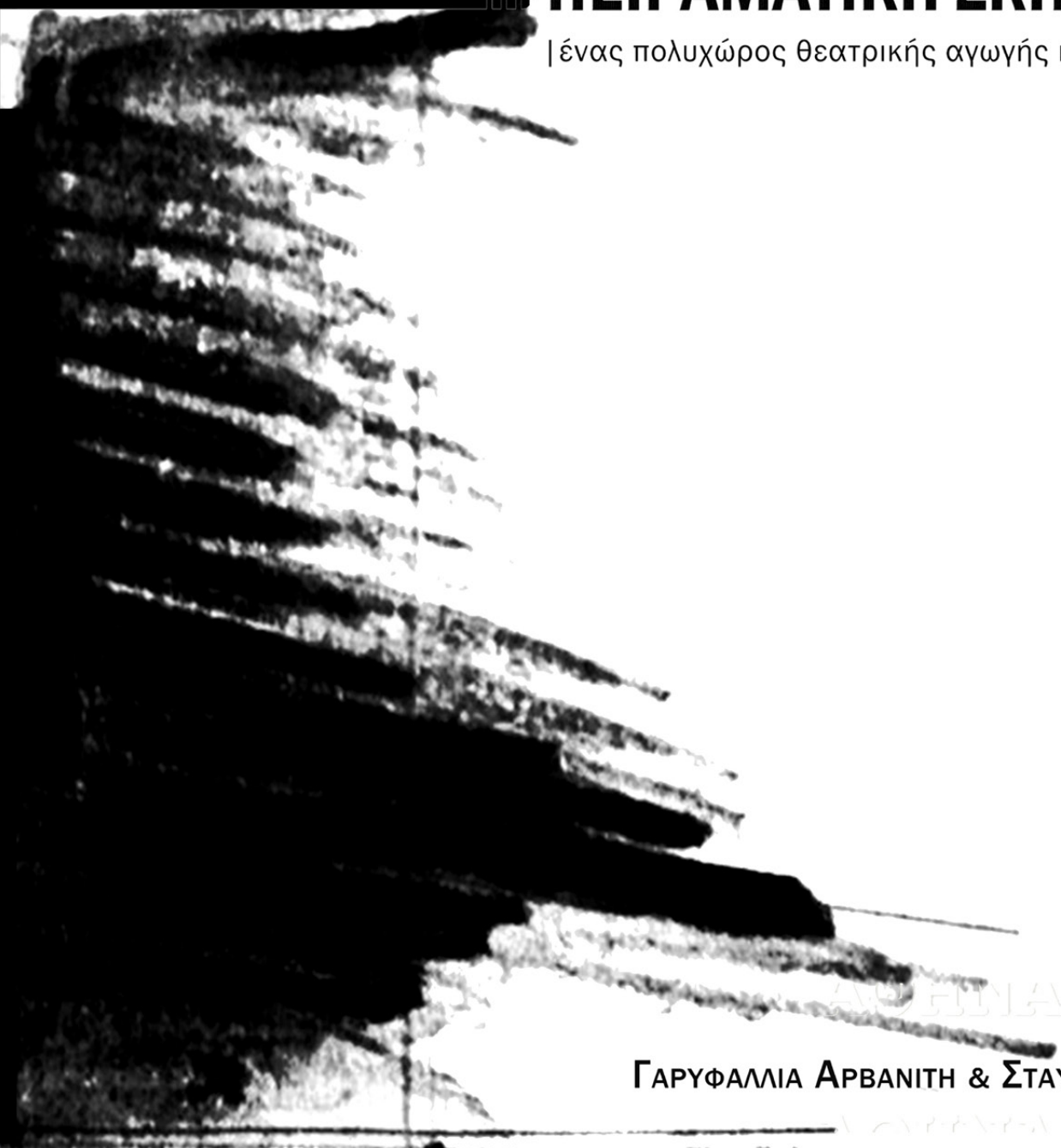

ΑΘΗΝΑ 2013

ΓΑΡΥΦΑΛΙΑ ΑΡΒΑΝΙΤΗ & ΣΤΑΥΡΟΣ ΚΟΤΣΙΡΙΛΟΣ

ΚΟΙΝΩΝΙΑ ΚΑΙ ΠΟΛΙΤΙΣΜΟΣ

ΠΕΙΡΑΜΑΤΙΚΗ ΣΚΗΝΗ ΘΕΑΤΡΟΥ ΚΩΦΩΝ ΕΛΛΑΔΟΣ

πολυχώρος θεατρικής αγωγής & επικοινωνίας

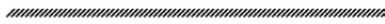

ΓΑΡΥΦΑΛΙΑ ΑΡΒΑΝΙΤΗ & ΣΤΑΥΡΟΣ ΚΟΤΣΙΡΙΛΟΣ

ΕΜΠ

Σχολή Αρχιτεκτόνων Μηχανικών
Ακαδημαϊκό έτος 2013-2014

Διπλωματική Εργασία
Επιβλέπων καθηγητής κος **Κ. Μωραΐτης**
Σύμβουλος κά **Ειρ. Μίχα**

ΑΘΗΝΑ 2014

Ευχαριστούμε όλους όσους συνέβαλαν με οποιονδήποτε τρόπο στην εκπόνηση της διπλωματικής αυτής εργασίας.

Καταρχάς να ευχαριστήσουμε τον επιβλέποντα καθηγητή μας, κ. Κωνσταντίνο Μωραΐτη για την πολύτιμη καθοδήγηση του, τις υπέροχες ιδέες, την εμπιστοσύνη και την εκτίμηση που μας έδειξε. Ευχαριστούμε θερμά τη σύμβουλό μας, λέκτορα Ειρήνη Μίχα που στάθηκε σημαντικός αρωγός στην προσέγγιση του θέματος, καθώς επίσης στη διατύπωση και στοχοθεσία αυτού.

Ιδιαίτερες ευχαριστίες απευθύνουμε στην αρχιτέκτονα-υποψήφια διδάκτορα Καρολίνα Μωρέτη για τη δυναμική της προσφορά και περίτεχνη εισήγηση της στον κόσμο του θεάτρου. Ευχαριστούμε την αρχιτέκτονα-μεταπτυχιακή φοιτήτρια στο ΕΜΠ Πηνελόπη Φέτση, που αποτελεί την πρώτη κοινωνική μας επαφή με τον «κόσμο» των Κωφών και ουσιαστικά αποτέλεσε μέσα στις συζητήσεις μας ενεργό καταλύτη του εγχειρήματος αυτού. Ευχαριστούμε την ομάδα Θεάτρου Κωφών Ελλάδος και τους συντελεστές αυτής, για τη συνεργασία τους μέσα από δημιουργικές συζητήσεις και τις πλούσιες απαντήσεις τους σε βασικά μας ερωτήματα.

Τέλος να ευχαριστήσουμε τις οικογένειες μας, τους συνεργάτες και τους φίλους μας για την καθοριστική τους βοήθεια και την ουσιαστική συμβολή τους στην ολοκλήρωση αυτής της εργασίας.

ΠΕΡΙΛΗΨΗ >>

Η παρούσα διπλωματική εργασία συναντάται στην προσπάθεια και το ενδιαφέρον κατανόησης της κοινωνικής και χωρικής συνθήκης μιας 'άορατης' αναπηρίας, όπως καλείται η Κώφωση. Στο πλαίσιο προσδιορισμού του σχεδιασμού, στη χωρική υπόθεση της πόλης-Αθήνας, αναζητείται και ερευνάται το γεγονός της ενσωμάτωσης και ενίσχυσης της **κοινότητας των Κωφών**, φωτογραφίζοντας τη σε έναν ιδιαίτερο κοινωνικοποιητικό χώρο αλληλεπίδρασης για την ίδια, όπως δύναται να είναι το θέατρο, είτε σε ρόλο θεατή είτε στη θέση του ηθοποιού που πράττει θεατρικά νοηματοδοτώντας. Στην πραγματικότητα, οι Κωφοί, ως μια πληθυσμιακή υποομάδα Άτομων με Αναπηρία (ΑμεΑ), φέρουν ένα εντελώς διαφορετικό **πολιτισμικό ανάπτυγμα**, από τη μία στο οπτικοκινητικό περιβάλλον τους και επιπλέον ως ένα κομμάτι του 'ισχύοντος' ηχητικού περιβάλλοντος. Η πρόταση επικεντρώνεται σε αυτήν την υπόθεση - σε συνδυασμό με τις υποτυπώδεις αστικές υποδομές εξυπηρέτησης και ενσωμάτωσης των ΑμεΑ γενικότερα και των Κωφών εδώ ειδικότερα -, και περνά στο σχεδιασμό ενός πολυχώρου θεατρικής αγωγής και επικοινωνίας, συνολικού εμβαδού 3175τμ, εντοπισμένος κεντρικά στην περιοχή του Ψυρρή.

Ο Κεντρικός άξονας διερεύνησης εντοπίζεται στη στέγαση της ομάδας θεάτρου Κωφών Ελλάδος (**ΘΚΕ**), σε μια πειραματική σκηνή (124 ατ.), η οποία να εξυπηρετεί την προσβασιμότητα και προσπελασιμότητα οποιουδήποτε σε θεατρικές παραστάσεις, υπό το πρίσμα της νοηματικής γλώσσας. Το νέο θέατρο συστεγάζεται με διάφορους χώρους ενίσχυσης του, όπως αίθουσες προνα, στούντιο ήχου κá καθώς και χώρους εισήγησης της δυνατότητας άλλων θεατρικών δραστηριοτήτων και εξοπλισμού για την κοινότητα. Όλες οι δραστηριότητες συναντώνται καθώς αρθρώνονται (κάθετα κωδικοποιημένα) στα επίπεδα που δημιουργεί το πρωτεύον σύστημα ανάβασης όπως εισάγεται το «κουτί - έκθεμα των ραμπών» με διπλά σημεία εκκίνησης το χώρο του Foyer - υποδοχής και τη Διοίκηση.

Εξωτερικά, η πρόταση καλείται να δημιουργήσει έναν νέο αστικό κόμβο αναψυχής και προβολής της 'νέας' διαδικασίας, με την κτιριακή σύνθεση να ξεπερνά τα στενά όρια του οικοπέδου, καθώς οργανώνεται με το σχεδιασμό ενός πεζόδρομου, με περιοδικές φυτεύσεις εκατέρωθεν ροής και στάσης, να τη διαπερνά. Ενοποιώντας το νέο κτίριο με τα δίκτυα της περιοχής, το θέατρο παραμένει στο επίπεδο της πόλης καθώς συναρτάται στην κύρια είσοδο και κεντροβαρικά του συνολικού πρίσματος, υποστηρίζοντας με αυτόν τον τρόπο την πρόθεση να αποδίδεται η εσωτερική διαδικασία αφηγηματικά στον εξωτερικό παρατηρητή του κτιρίου όπως ακριβώς συμβαίνει στην εσωτερική διεργασία του χώρου.



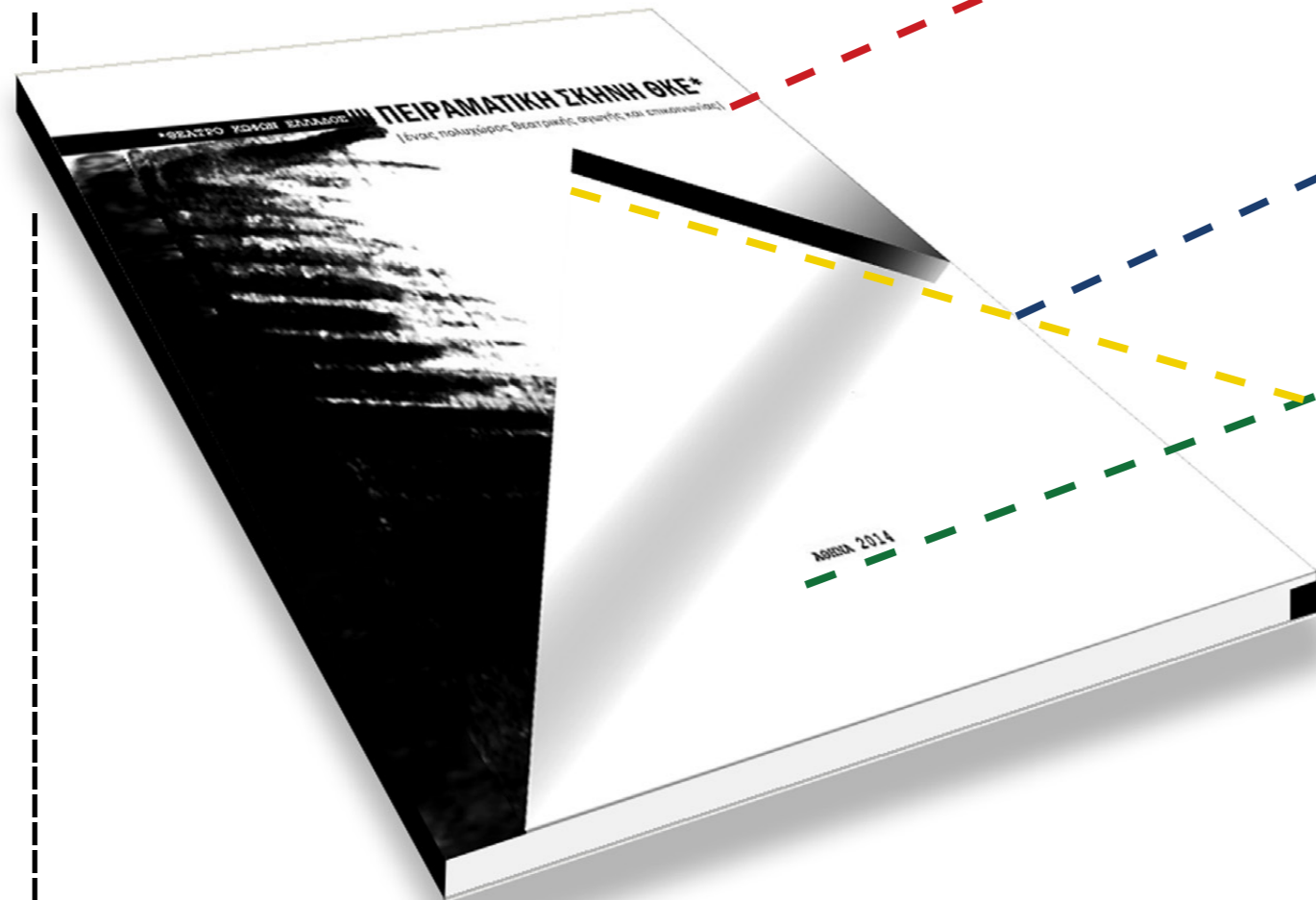

ΕΝΤΟΠΙΖΟΝΤΑΣ ΤΟ ΘΕΜΑ ΣΤΗΝ 'ΤΑΥΤΟΤΗΤΑ' ΤΩΝ ΚΩΦΩΝ

11

A_ΘΕΑΤΡΟ ΑΠΟ ΚΑΙ ΓΙΑ ΤΟΥΣ ΚΩΦΟΥΣ

B_ΔΙΑΓΡΑΜΜΑΤΑ ΣΤΟ ΧΩΡΟ ΤΗΣ ΚΩΦΩΣΗΣ

Γ_ΙΣΤΟΡΙΚΗ ΑΝΑΔΡΟΜΗ ΘΕΑΤΡΟΥ - ΕΝΤΟΠΙΣΜΟΣ ΣΥΝΘΕΤΙΚΗΣ ΔΟΜΗΣ ΘΕΑΤΡΙΚΗΣ ΣΚΗΝΗΣ

ΕΠΙΛΟΓΗ ΠΕΡΙΟΧΗΣ ΕΝΤΑΞΗΣ - ΨΥΡΡΗ

31

A_ΣΤΟΙΧΕΙΑ ΠΕΡΙΟΧΗΣ - ΕΠΙΛΟΓΗ ΣΗΜΕΙΟΥ

ΕΝΤΑΞΗ ΣΕ ΔΙΚΤΥΟ - ΣΥΝΘΕΤΙΚΗ ΔΙΑΔΙΚΑΣΙΑ

45

ΚΤΙΡΙΟΛΟΓΙΚΟ ΔΙΑΓΡΑΜΜΑ

65

ΣΧΕΔΙΑΣΜΟΣ ΠΕΙΡΑΜΑΤΙΚΗΣ ΣΚΗΝΗΣ ΘΚΕ

71

+ ΒΙΒΛΙΟΓΡΑΦΙΑ

110

“It is a philosophy of paradoxes: We come to the theatre to find life, but that life must be different from the life we find outside.”

Peter Brook, *Ανοιχτή Πόρτα*

ΕΝΤΟΠΙΖΟΝΤΑΣ ΤΟ ΘΕΜΑ ΣΤΗΝ ‘ΤΑΥΤΟΤΗΤΑ’ ΤΩΝ ΚΩΦΩΝ >>



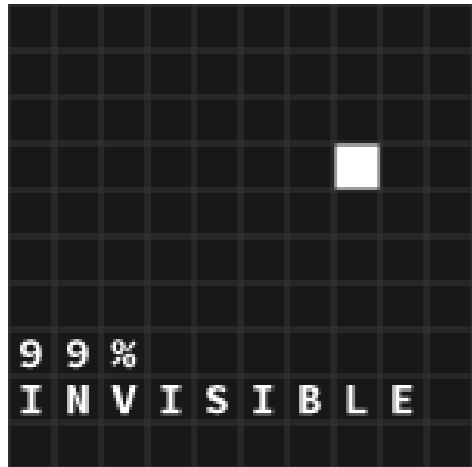

[ΚΩΦΩΣΗ —> ΜΙΑ “ΑΟΡΑΤΗ ΑΝΑΠΗΡΙΑ”]

- Οι Κωφοί αποτελούν μια πολιτισμική και γλωσσική μειονότητα, γεγονός που τους διαφοροποιεί από άλλες κοινωνικές ομάδες κατηγοριών ΑμεΑ, στις οποίες συγκαταλέγονται και διαμορφώνει ανάλογα μια κοινή κουλτούρα και συμπεριφορά.

- Η ευρύτερη κοινότητα τους συγκροτείται από Κωφούς και από ακούοντες (μερική προϋπόθεση να γνωρίζουν την επίσημη εθνική Νοηματική Γλώσσα). Ο αριθμός των Κωφών/Βαρήκων στην Ελλάδα είναι της τάξης των 25.000 ανθρώπων με ποσοστό 1/10 να εντοπίζεται στην Αθήνα.

- Η ευρύτερη κοινότητα τους, εσωτερικά χαρακτηρίζει έναν πορώδη χώρο πολλαπλών εμπειριών με ακανόνιστες εγχαράξεις σε σχέση με το βαθμό κώφωσης ή βαρηκοίας, τον τρόπο και τις επιλογές του επικοινωνιακού καναλιού που διαχειρίζονται (ΕΝΓ, Χειλεανάγνωση, εκφράσεις προσώπου, διγλωσσία_διπολιτισμικό μοντέλο εκπαίδευσης κά) και τις προσωπικές περιπτώσεις του χρόνου εμφάνισης της κώφωσης/βαρηκοίας (προγλωσσικά ή μεταγλωσσικά Κωφοί). Πιο σπάνια είναι η περίπτωση τυφλοκώφωσης (1000 άνθρωποι στην Ελλάδα).

- Η Ελληνική Νοηματική Γλώσσα (ΕΝΓ) αναγνωρίζεται ως επίσημη γλώσσα επικοινωνίας των Κωφών μόλις πριν από μερικά χρόνια με την ψήφιση του νόμου 2817/2000. Το γεγονός ότι μέχρι το 1984 η χρήση αυτής στα σχολεία ήταν αυστηρά απαγορευμένη εξηγεί τη συνθήκη ενός μεγάλου ποσοστού της κοινότητας είτε να είναι δίγλωσσο είτε να μη γνωρίζει επαρκώς την ΕΝΓ διαφοροποιώντας σαφώς την ενδοεπικοινωνία της κοινότητας.



[Ε] ΝΟΗΜΑΤΙΚΗ ΓΛΩΣΣΑ

Στη Νοηματική Γλώσσα, τα φωνήματα εισάγονται στην κινησιολογία. Η ΝΓ λειτουργεί ως συνθήκη κάθετης κωδικοποίησης νοημάτων. Ο χώρος της γλώσσας είναι σημειωτικός καθώς χρησιμοποιεί με την κινησιολογία τον πραγματικό χώρο μεταξύ πομπού και δέκτη όπως συμβαίνει δυναμικά και στο θεατρικό χώρο/δρώμενο.

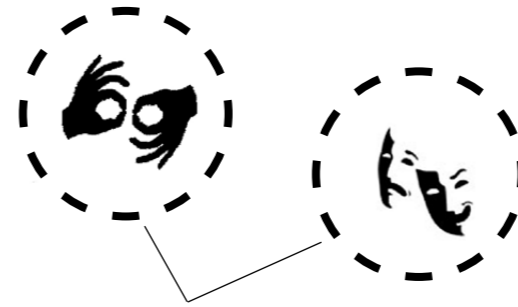

ΘΕΑΤΡΙΚΗ ΓΛΩΣΣΑ

παραστατική | οπτικοκινητική | αφηγηματική | μη σειριακή | μη εικονική | μη αναπαραστατική



1983 - 2014 :

ΘΕΑΤΡΟ ΚΩΦΩΝ ΕΛΛΑΔΟΣ _ ΜΙΑ ΙΔΙΑΙΤΕΡΗ ΣΚΗΝΗ : ΗΘΟΠΟΙΟΙ + ΦΩΝΕΣ

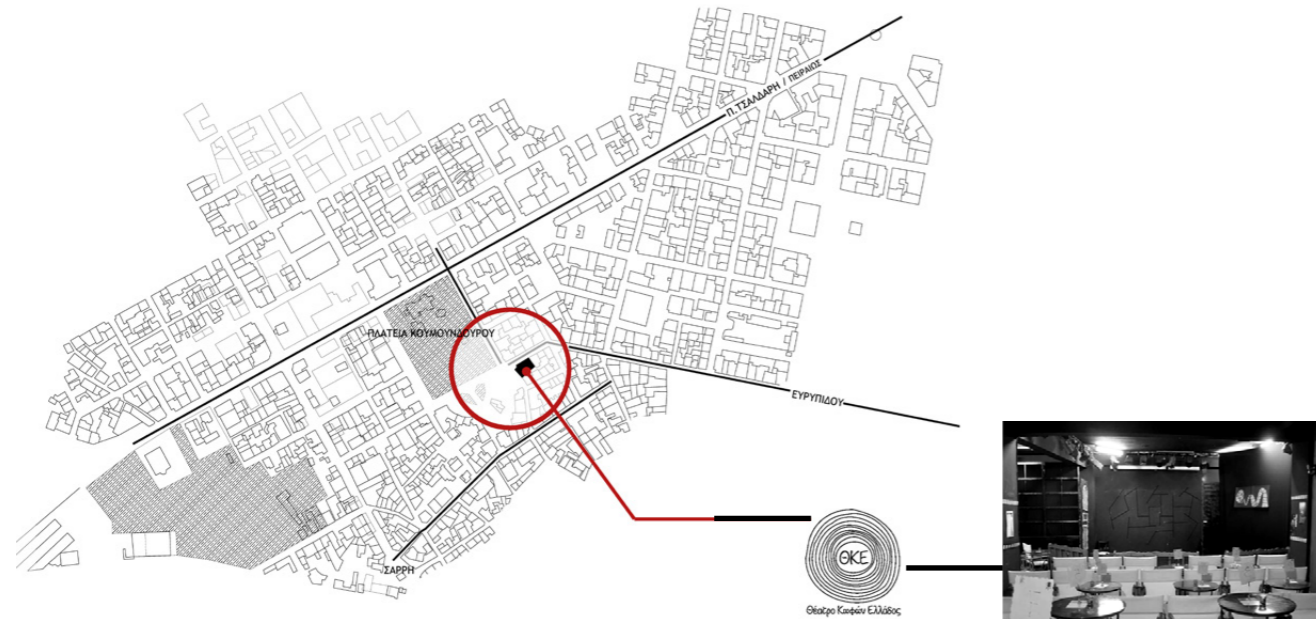

Το ΘΚΕ στεγάζεται στον όροφο ενός μεταπολεμικού κτίσματος βιοτεχνικής χρήσης, πλησίον της πλατείας Κουμουνδούρου στην περιοχή του Ψυρρή - Αθήνα, στη συμβολή των οδών Σαχτούρη και Ευριπίδου. Λειτουργεί από την ίδρυση του το 1983 ως σήμερα, ως πολιτικό θέατρο, με το δραματολόγιο της ομάδας να είναι σαφώς επηρεασμένο από την κοινωνική συνείδηση του αποκλεισμού της μειονότητας, του ρατσισμού στο διαφορετικό, την αμφιβολία στην αναπηρία κ.ά.

Η επίσημη ομάδα του θεάτρου αποτελείται επίσημα από κωφούς ηθοποιούς αυτοδίδακτους, που αποδίδουν τα θεατρικά έργα στη ΕΝΓ. Παράλληλα, γίνεται άμεση απόδοση στην ελληνική καθομιλούμενη γλώσσα από ακούοντες ηθοποιούς που βρίσκονται εκτός του πεδίου της θεατρικής σκηνής αλλά κατά το δυνατόν και ωφέλιμο σε σημείο όπου έχουν πλήρη οπτική επαφή με τους ηθοποιούς επί σκηνής. Με αυτόν τον τρόπο μια παράσταση Κωφών μετατρέπει τη θεατρική πράξη, ως μια διαφορετική διαδικασία για τον ηθοποιό επί και παρά της σκηνής, μετουσιώνοντας την ίδια την παράσταση σε μια εναλλακτική εμπειρία θεάτρου.



...μέσο **καλλιτεχνικής έκφρασης** και ανόπτειξης **εκφραστικών μέσων των κωφών απότμων**
 ...**κοινωνικοποίηση + αλληλεπίδραση + ενσωμάτωση** + συνεργασία με το ευρύτερο κοινωνικό περιβάλλον
 ...διεκδίκηση για **ισότιμη πρόσβαση** στα πολιτιστικά δρώμενα.

Λειτουργίες ΘΚΕ:

- _θεατρικό εργαστήρι
- _παντομίμα
- _κινησιολογία
- _αυτοσχεδιασμός
- _χοροθέατρο ...



● **ΘΕΑΤΡΟ ΚΩΦΩΝ ΕΛΛΑΔΟΣ**
ΞΕΝΟΙ
 θεασημένο σε κείμενα του Γκοζιέντ Κοκλάκι



εφημερίδα// ΚΑΘΗΜΕΡΙΝΗ, 07/04/2013

«[...] Στην Ελλάδα τα πράγματα δεν είναι καλύτερα - η εκπαίδευση των κωφών είναι ελλιπέστατη. Το χάσμα παιδείας και ευρύτερης καλλιέργειας έρχεται να καλύψει το Θέατρο Κωφών Ελλάδος [...].»

«[...] Είναι ο ίδιος αποκλεισμός το να προσπαθώ συνεχώς να εξηγήσω τι εννοώ, λέει ο Απόστολος.»

«[...] Ειδικά τα τελευταία χρόνια, που η πρόσβαση στα άτομα με αναπηρία γίνεται όλο και δυσκολότερη, υπάρχουν στιγμές που, ναι, θα ήθελα να ακούω. Οι ακούοντες είστε πολύ μπροστά στην πληροφόρηση, στη γνώση, λέει ο Σταύρος.»

«[...] Οι πιο δυνατές στιγμές που βίωσα ήταν στην πρόβα, κοιτώντας τον Σταύρο (ένα παιδί που μεγάλωσε μέχρι τα επτά του χρόνια χωρίς γλώσσα) να λέει το ρόλο του.»

«[...] Το σημαντικό δεν είναι να ακολουθείς μόνο το ρυθμό της γλώσσας τους, αλλά και τον τρόπο σκέψης τους [...].»

«[...] Και περίεργο πράγμα... Οι κωφοί κινούνταν τόσο συγχρονισμένα με τη μουσική, που ήταν σαν να την άκουγαν.»

Θέατρο Κωφών Ελλάδος

Η παρακολούθηση της παράστασης «Ξένοι», που ανέβηκε με χίλιες δυσκολίες, είναι μια συνταρακτική εμπειρία που υπερβίνει το καλλιτεχνικό γεγονός - γίνεται μάθημα θέλησης και ζωής. ΤΗΣ ΕΛΕΥΘΕΡΙΑΣ ΑΛΛΑΒΑΝΟΥ | ΦΩΤΟΓΡΑΦΙΕΣ: ΜΑΡΩ ΚΟΥΡΗ

«Υπάρχουν στιγμές που θα 'θελα να ακούω...»



Κόμω μου έκλαιγε, έβλεπα το φλας να ανάβει στο μπκάνημα και το έπαιρνα αγκαλιά. Μεγαλώνοντας, κατάλαβε ότι μιλάμε διαφορετική γλώσσα και προσπαθούσε να μου μιλάει στη Νοηματική. Η μάμα μου το βοηθούσε στον προφορικό λόγο. Η Σοφία, 41 ετών, είναι κωφή («αλλά όχι άλαλη, έχω φωνή»), παντρεμένη επίσης με κωφό, με τον οποίο έχουν δύο ακούοντα παιδιά. Έχασε την ακοή της σε ηλικία δύο ετών από υψηλό πυρετό. Δύο ήταν και ο Απόστολος (43) όταν έμεινε κωφός από τοξικότητα φαρμάκου. Η Μάρθα (28) γεννήθηκε κωφή από σφάλμα του γυναικολόγου, ο Πάνος (25) έχει κληρονομική κώφωση, η Βίκυ (29) σταμάτησε να ακούει πριν πάει σχολείο. Από όλα τα παιδιά που συμμετέχουν στη φετινή παράσταση του Θεάτρου Κωφών, η πιο ιδιαίτερη περίπτωση είναι αυτή του Σταύρου, 29 ετών. Κωφός που όμως «πιάνει» κάποιους ήχους, λόγω κακής εκπαίδευσης στην πατρίδα του Αλβανία, μέχρι να έρθει στην Ελλάδα, σε ηλικία επτά ετών, δεν μιλούσε καμία γλώσσα. «Στα Τίρανα υπήρχε σχολείο για κωφούς-βαρήκοους, αλλά είχε μέσα και άλλους, αναπήρους. Μερικά παιδιά μιλούσαν τη Νοηματική, αλλά δεν την έμαθα ποτέ». Στην Ελλάδα τα πράγματα δεν είναι και πολύ καλύτερα - η εκπαίδευση των κωφών είναι ελλιπέστατη. Το χάσμα παιδείας και ευρύτερης καλλιέργειας έρχεται να καλύψει το Θέατρο Κωφών Ελλάδος (ιδρύθηκε το 1983 από τη Νέλλη Καρρά). Φέτος ανεβάζει την παράσταση «Ξένοι», που βασίζεται στο βιβλίο «Μικρό ημερολόγιο συνόρων» του Γκασμέντ Καμπλάνι και μιλάει για την έλευση των Αλβανών λαθρομεταναστών τη δεκαετία

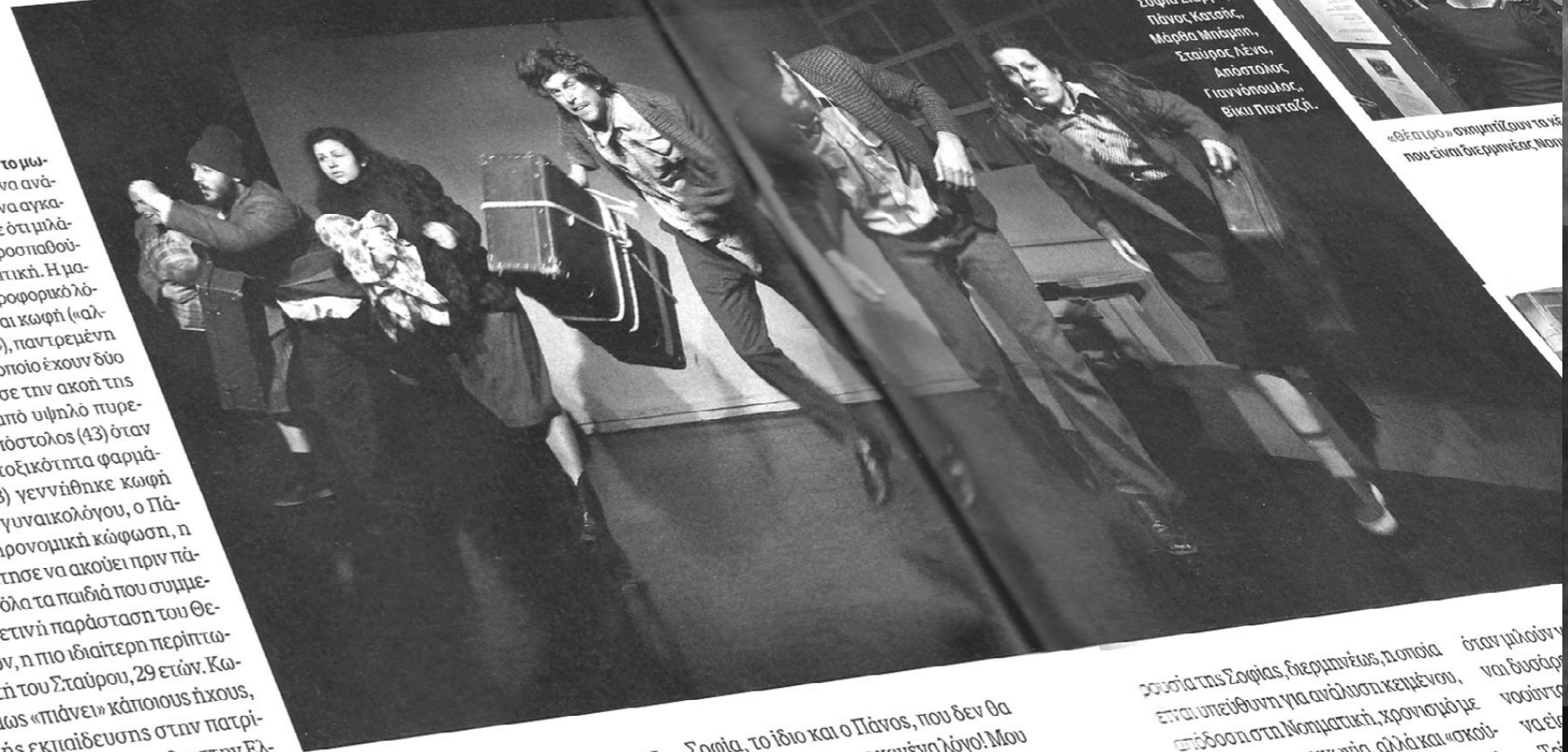

Ο θίασος επί σκηνής. Από αριστερά: Σοφία Ζιάβρα, Πάνος Κασός, Μάρθα Μπαρμπά, Σταύρος Λένα, Απόστολος Γιαννούτσος, Βίκυ Πανταζή.

«Θέατρο» φωτογραφιών τα οποία είναι διαφορετικές από...

... δαντάσου να περπατάς 8 μέ-
... σαν άλογο με παρωπίδες, για μια καλύτερη ζωή... Αυτό το ταξίδι του μετανάστη ταυτίζεται με όσα έχω βιώσει στη 40χρονη πορεία της ζωής μου ως κωφός. Είναι ο ίδιος αποκλεισμός το να προσπαθώ συνεχώς να εξηγήσω τι εννοώ», λέει ο Απόστολος. Με τόσα προβλήματα, θα εύχονταν να έχουν την ακοή τους, «Ειδικά τα τελευταία χρόνια, που η πρόσβαση στα άτομα με αναπηρία γίνεται όλο και δυσκολότερη, υπάρχουν στιγμές που, ναι, θα ήθελα να ακούω. Οι ακούοντες είστε πολύ μπροστά στην πληροφόρηση, στη γνώση», λέει ο Σταύρος. «Προτιμώ να είμαι κωφή. Έχω μια δομημένη ζωή, χωρίς παράπονα και αγωνίες...» λέει η

Σοφία, το ίδιο και ο Πάνος, που δεν θα ήθελε να ακούει «για κανένα λόγο! Μου αρέσει που μιλάω τη Νοηματική, που είμαι κωφός, έχω μάτια και στην πλάτη και νομίζω ότι υπάρχει άλλη δύναμη στην οπτική κατάσταση που βιώνω». Σκηνοθέτης είναι ο Βασίλης Βηλαράς, ακούων, ο οποίος εδώ και τρία χρόνια συμμετέχει στο Θέατρο Κωφών, ενώ υπάρχουν και ακούοντες ηθοποιοί, για να «ντυμπλάρουν» τους κωφούς. «Το σημαντικό δεν είναι να ακολουθείς μόνο το ρυθμό της γλώσσας τους, αλλά και τον τρόπο σκέψης τους», αναφέρει η Χριστίνα Ροκαδάκη, που δίνει τη φωνή της στους τρεις γυναικείους ρόλους. Για την προετοιμασία αναγκαία ήταν η τα-

... όταν μιλούσα
... να διαφέρ
... να είνα
... Τό
... εί-
... το δεύτερό μου σπίτι».

... 4 1/2 ώρες τη
... ο διαβόλος
... με τ
... διαφο
... καθ
... (αυτοισθια
... με γυρισμένα
... πού
... τις σ
... έμοιαζαν

Οι πιο δυνατές στιγμές που βίωσα ήταν στην πρόβα, κοιτώντας τον Σταύρο (ένα παιδί που μεγάλωσε μέχρι τα επτά του χρόνια χωρίς γλώσσα) να λέει το ρόλο του.



Α ΕΠΙΚΟΙΝΩΝΙΑ [ΚΟΙΝΩΝΙΚΗ ΑΛΛΗΛΕΠΙΔΡΑΣΗ + ΣΥΝΟΧΗ]

ΟΠΤΙΚΟΚΙΝΗΤΙΚΟ ΠΕΡΙΒΑΛΛΟΝ - Ανάπτυξη αντιληπτικής Γλώσσας

ΗΧΗΤΙΚΟ ΠΕΡΙΒΑΛΛΟΝ - Ανάπτυξη εκφραστικής Γλώσσας

Β ΠΕΙΡΑΜΑΤΙΚΗ ΣΚΗΝΗ [ΣΥΓΧΡΟΝΟ ΘΕΑΤΡΟ]

Συμβολή στη συνειδητοποίηση της ταυτότητας των Κωφών και στην ανάπτυξη της ΕΝΓ

Το θεμελιακό στοιχείο είναι το σώμα _ σωματικότητα, ευρηματικότητα, ευελιξία επικοινωνίας. Δυνατότητα έκφρασης, δράσης, αυτοεκτίμησης αυξάνοντας τις κοινωνικές και επικοινωνιακές δεξιότητες

Υ ΘΕΑΤΡΙΚΗ ΑΓΩΓΗ

ΕΡΓΑΣΤΗΡΙΑ ΚΑΤΑΣΚΕΥΩΝ: Δημιουργική απασχόληση + κάλυψη αναγκών

ΧΟΡΟΣ/ΘΕΑΤΡΟ/ΑΣΚΗΣΗ: Επίδραση στην κίνηση, τη συμπεριφορά και τη βελτίωση ικανοτήτων

ΗΧΟΣ/ΜΟΥΣΙΚΗ: Ανάπτυξη αποκωδικοποίησης και οπτικοποίησης της ηχητικής πληροφορίας (μέσω των δονήσεων και των κυματομορφών) --> τρόπος εισαγωγής στο ακουστικό περιβάλλον

ΘΕΑΤΡΙΚΟ ΕΡΓΑΣΤΗΡΙ:

Κοινωνική διαπραγμάτευση ως προώθηση της κουλτούρας της Κοινότητας
Εσωτερική κινητοποίηση
Γνωσιακή, συναισθηματική και ψυχοκινητική ανάπτυξη
Ψυχαγωγικός χαρακτήρας και ενίσχυση αυτοεκτίμησης
Ευελιξία

ΒΙΒΛΙΟΘΗΚΗ: Πρόσβαση σε οπτικοκινητικό υλικό --> Ενημέρωση, εκπαίδευση και διεύρυνση γνωσιακού ορίζοντα

ΕΝΤΑΞΗ ΣΥΜΜΕΤΟΧΗ ΕΝΣΩΜΑΤΩΣΗ

πολυώρος θεατρικής αγωγής + επικοινωνίας _ ως πλήρης κόμβος δικτύωσης

πυκνωτής ΕΜΠΕΙΡΙΩΝ, ΠΡΟΤΥΠΩΝ + ΑΝΤΙΛΗΨΕΩΝ



1B_ ΔΙΑΓΡΑΜΜΑΤΑ ΣΤΟ ΧΩΡΟ ΤΗΣ ΚΩΦΩΣΗΣ προσπελασιμότητα & επικοινωνία

Χώρος καθολικά προσπελάσιμος και προσβάσιμος από όλους - ΑμεΑ

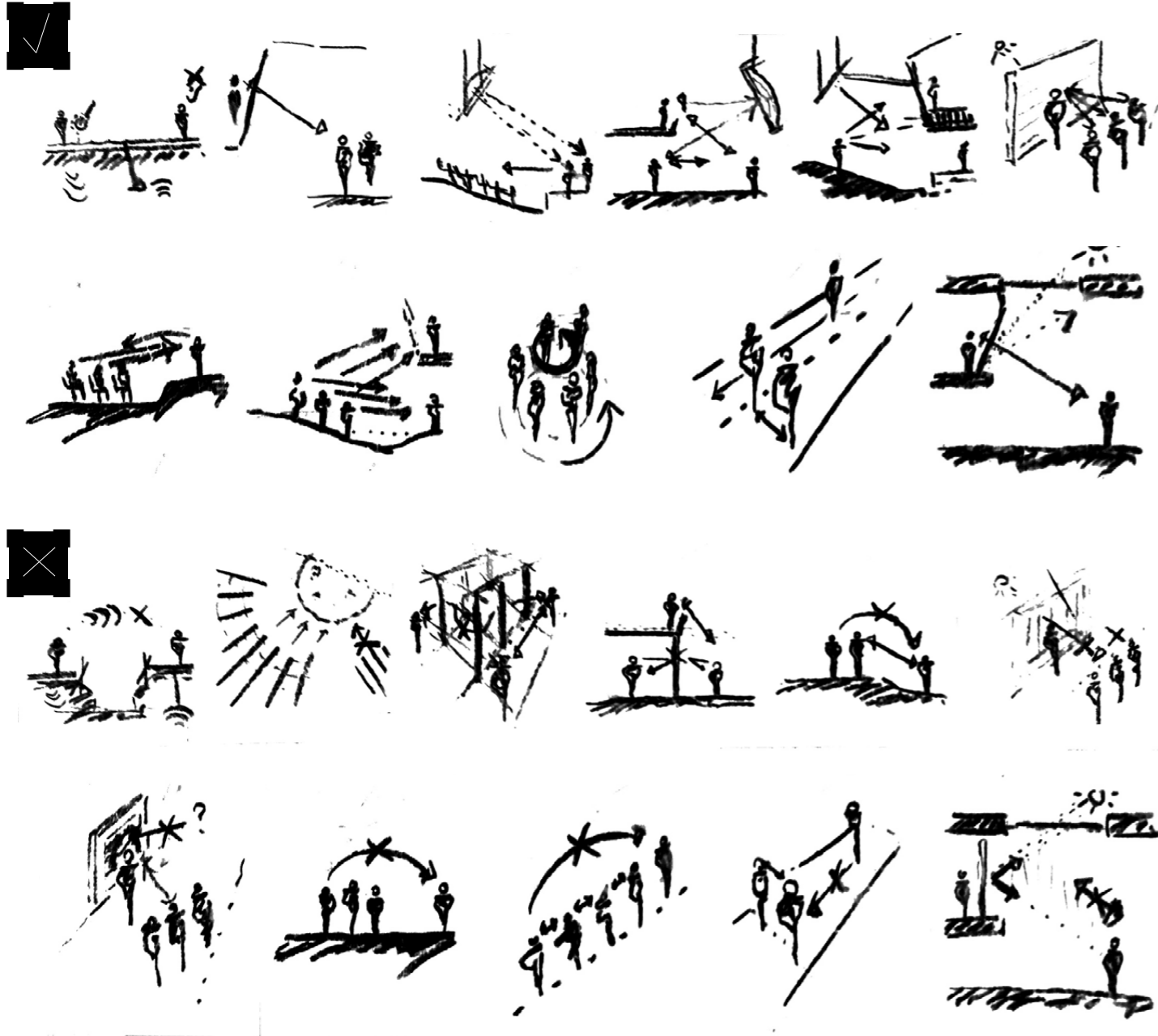

ΚΥΚΛΙΚΗ ΔΙΑΤΑΞΗ ΕΠΙΚΟΙΝΩΝΙΑΣ

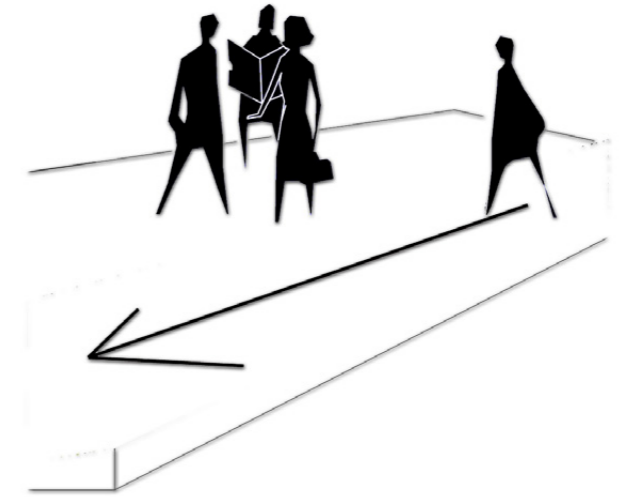

ΔΙΑΣΦΑΛΙΣΗ ΚΑΘΑΡΩΝ ΧΩΡΩΝ ΣΤΑΣΗΣ + ΖΩΝΩΝ ΚΙΝΗΣΗΣ

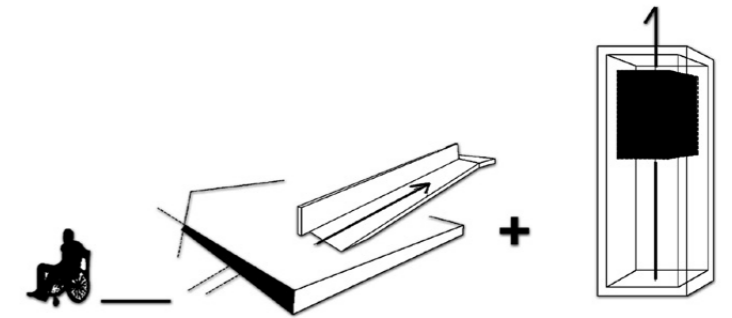

ΔΙΑΣΦΑΛΙΣΗ ΠΟΛΛΑΠΛΩΝ ΑΝΑΒΑΣΕΩΝ _ΡΑΜΠΕΣ + ΑΝΕΛΚΥΣΤΗΡΕΣ + ΚΛΙΜΑΚΟΣΤΑΣΙΑ



ΑΚΟΥΣΤΙΚΟ ΠΕΡΙΒΑΛΛΟΝ_ ΑΠΟΦΥΓΗ ΘΟΥΡΥΒΟΥ

ΑΠΟΦΥΓΗ ΑΝΤΑΝΑΚΛΑΣΕΩΝ / ΜΗ ΟΛΙΣΘΗΡΕΣ & ΜΟΝΟΧΡΩΜΕΣ ΕΠΙΦΑΝΕΙΕΣ

ΚΥΦΕΛΩΤΑ ΕΠΙΠΕΔΑ _ΔΙΑΦΑΝΕΙΑ ΓΙΑ ΒΕΛΤΙΣΤΗ ΟΠΤΙΚΗ ΕΠΑΦΗ

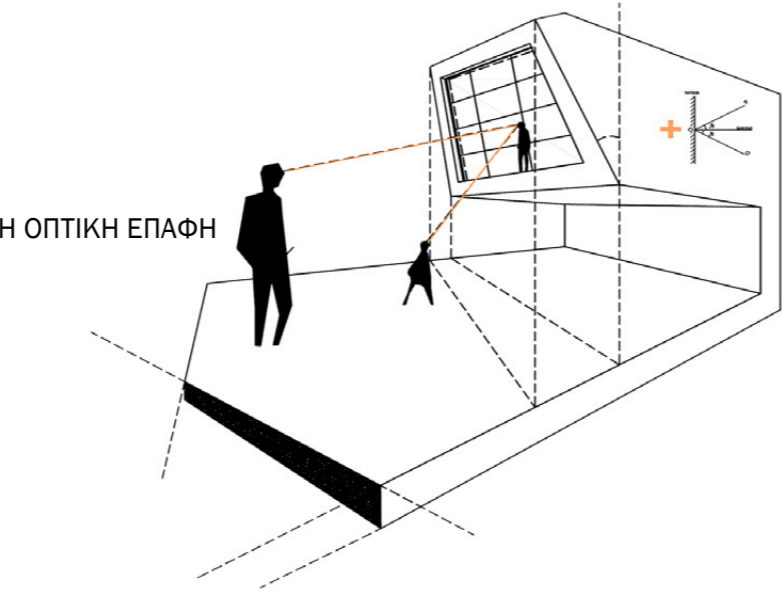

ΠΕΡΙΟΡΙΣΜΟΣ ΟΠΤΙΚΩΝ ΚΑΙ ΚΙΝΗΤΙΚΩΝ ΕΜΠΟΔΙΩΝ

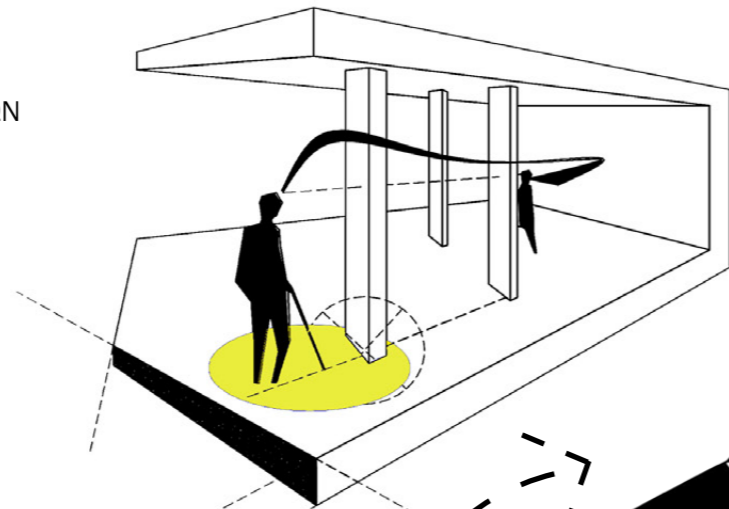

ΜΕΤΑΔΟΣΗ ΗΧΗΤΙΚΩΝ ΜΗΝΥΜΑΤΩΝ ΜΕΣΩ ΔΟΝΗΣΕΩΝ ΚΑΘΕΤΕΣ ΚΑΙ ΟΡΙΖΟΝΤΙΕΣ ΕΠΙΦΑΝΕΙΕΣ ΔΙΑΧΕΙΡΙΣΗΣ ΚΑΙ ΜΕΤΑΔΟΣΗΣ ΤΟΥ ΗΧΟΥ

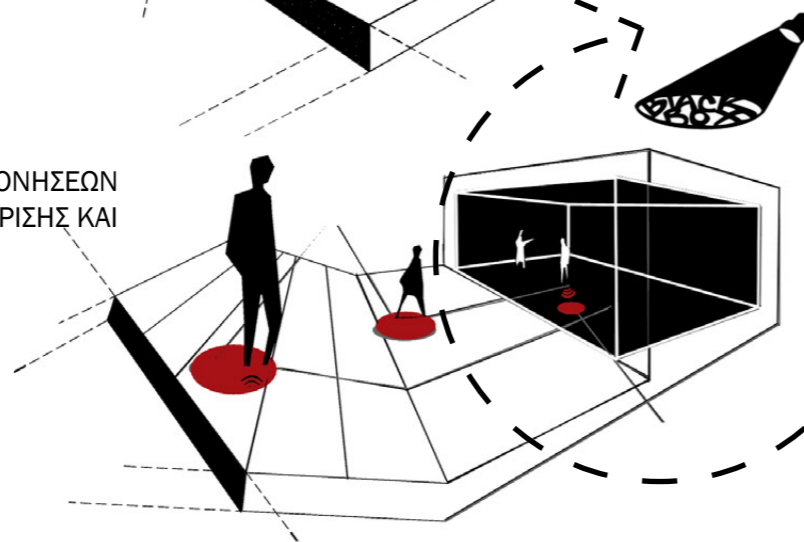

MAYPO KOYTI



<< Η μελέτη της αρχιτεκτονικής των θεάτρων αποκτά νόημα εφόσον συνδυάζεται με κάποια, έστω στοιχειώδη, σκηνική δράση. [...]>>

Πέτρος Μαρτινίδης, 1999

1Γ_ ΙΣΤΟΡΙΚΗ ΑΝΑΔΡΟΜΗ ΘΕΑΤΡΟΥ - ΕΝΤΟΠΙΣΜΟΣ ΣΥΝΘΕΤΙΚΗΣ ΔΟΜΗΣ ΘΕΑΤΡΙΚΗΣ ΣΚΗΝΗΣ

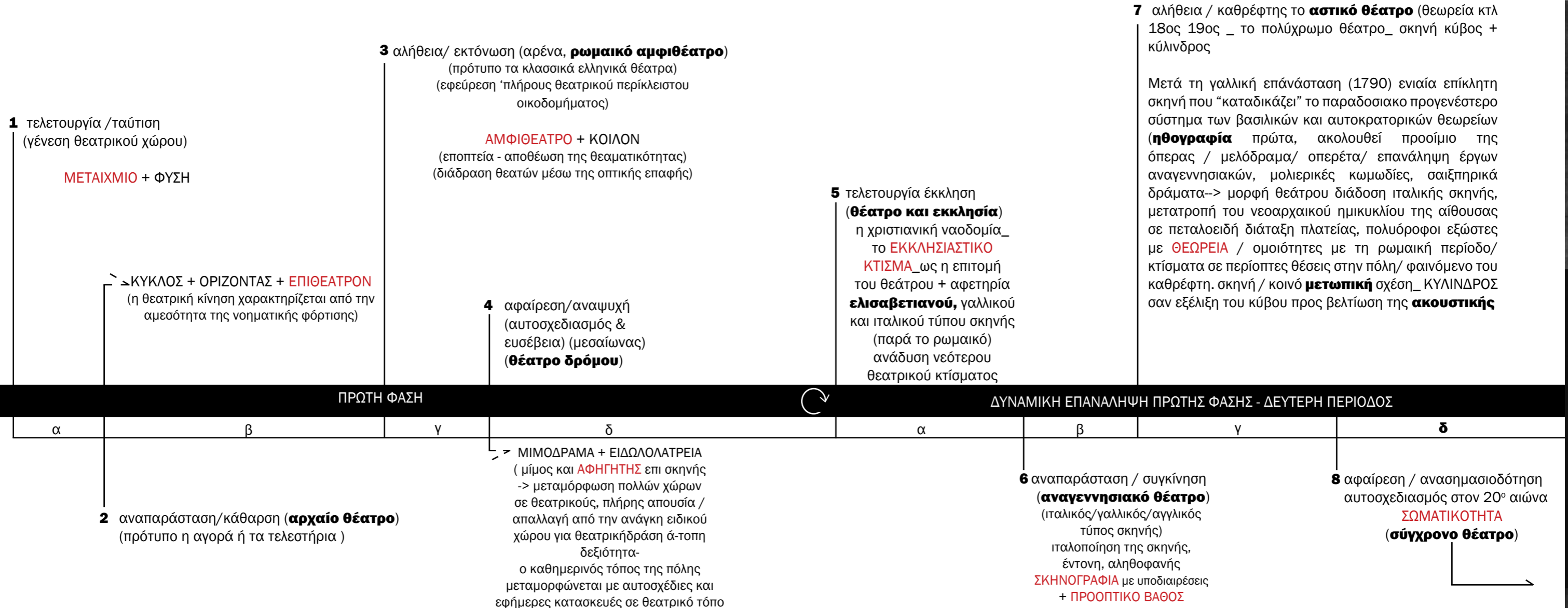

ο φανταστικός χώρος //τελούμενη πράξη
ο πραγματικός χώρος //το ειδικό της κτίσμα

ΣΥΓΧΡΟΝΟ ΘΕΑΤΡΟ >>

νέα ειδικότητα ο σκηνοθέτης
αφαίρεση στοιχείων του θεατρικού χώρου
σπουδαιότητα της ίδιας της πράξης
στο προσκήνιο ο ηθοποιός
πειραματικός ανοιχτός χαρακτήρας θεάτρου
χώρος δράσης μπροστά από τη σκηνή συνεπίεδα με την πρώτη στάθμη θέασης
ελαφρώς κεκλιμένη σκηνή

ΔΙΑΔΡΑΣΗ

η αρχιτεκτονική γίνεται θεατρική δράση

η θεατρική δράση γεννά χώρο

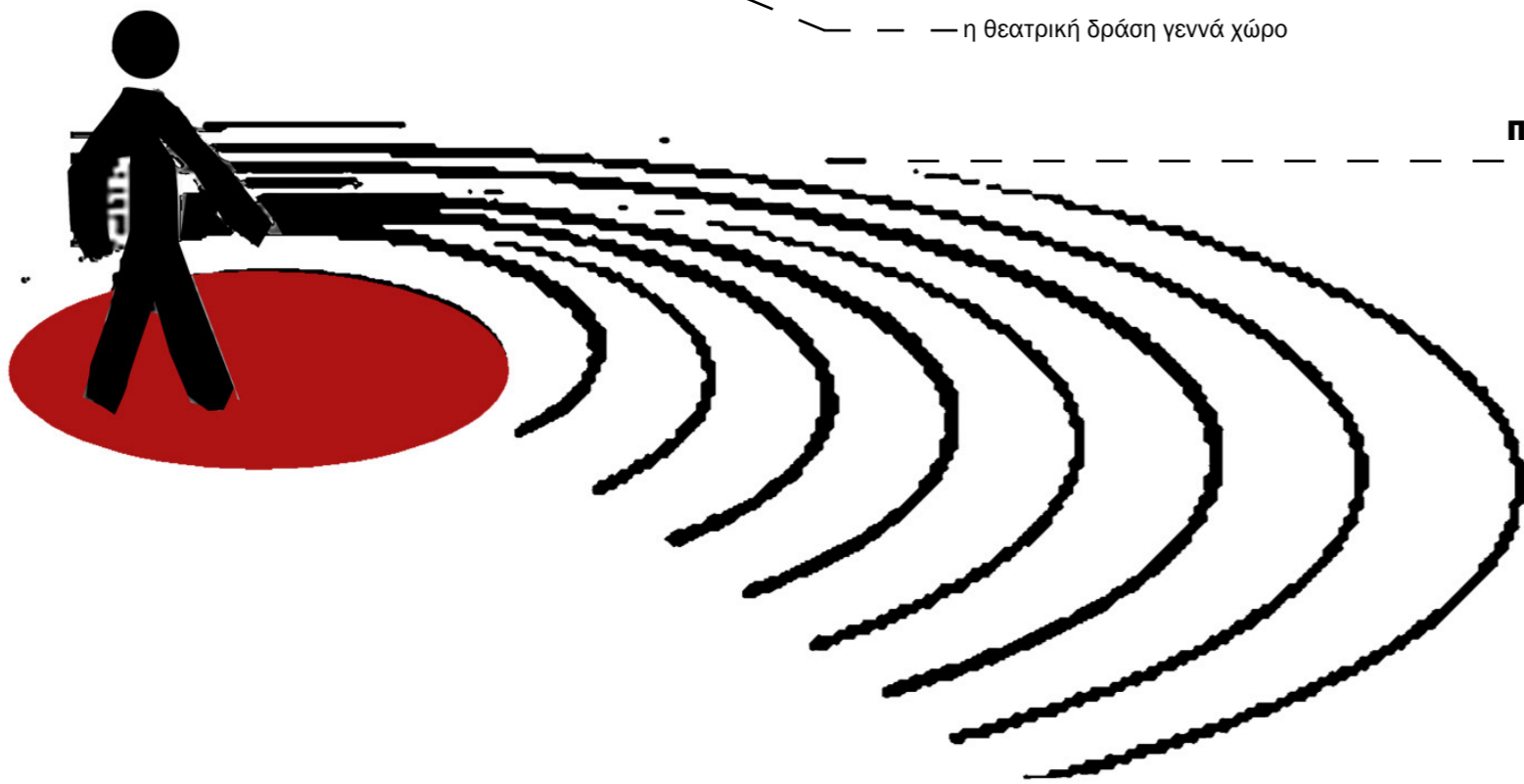

ΠΛΕΥΡΙΚΗ ΑΣΥΜΜΕΤΡΙΑ ΑΡΘΡΩΣΗΣ ΝΟΗΜΑΤΩΝ

Οι Κωφοί νοηματοδοτούν σε μεγάλο ποσοστό με το δεξί χέρι (- όπως συμβαίνει με τον γραπτό λόγο - πλευρίωση -) οπότε και προβλέπεται για την καλύτερη δυνατή οπτική επαφή του κοινού και των ηθοποιών - συντελεστών μιας παράστασης Θεάτρου Κωφών με Κωφούς ηθοποιούς που νοηματοδοτούν, οι σταθερές θέσεις των πρώτων να βρίσκονται σε μια μετωπική σχέση με τους δεύτερους, κυρίως στην **ευθεία και δεξιά του σώματος**. Σύμφωνα με τα προηγούμενα διαγράμματα και τη συνήθη πλευρική ασυμμετρία που προαναφέρθηκε, συνίσταται περιοριστικά να σχεδιαστεί μια πειραματική σκηνή όπου οι θέσεις της 'πλατείας' να βρίσκονται αμφιθεατρικά και μετωπικά της σκηνής, ώστε να εξυπηρετούν μια πλήρη αμφίδρομη οπτική επικοινωνία.

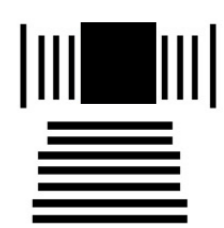
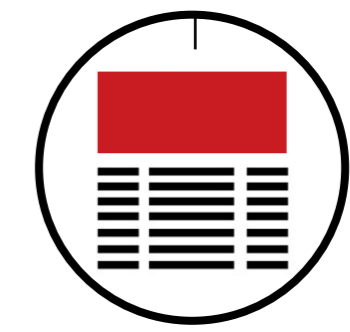
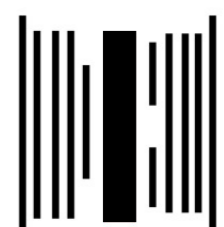

ΠΙΘΑΝΕΣ ΔΙΑΤΑΞΕΙΣ ΘΕΣΕΩΝ ΣΥΓΧΡΟΝΟΥ ΘΕΑΤΡΟΥ

Καθοριστικός συνδυασμός του κτίσματος, της οικοδομικής του με τη θεατρική διαδικασία -> **ΜΗΧΑΝΙΣΜΟΣ**



<< [...] Η τέχνη των θεάτρου είναι αναπόσπαστη από τα ζητήματα του πεδίου εφαρμογής της, του **ηχοχρώματος**, της εγγύτητας και της αντίληψης αυτών.>>

Martin Bloom, *Accommodating the lively Arts*, (1997)

ΕΠΙΛΟΓΗ ΠΕΡΙΟΧΗΣ ΕΝΤΑΞΗΣ - ΨΥΡΡΗ >>



γιατί στο κέντρο της Αθήνας;

ΔΙΕΥΚΟΛΥΝΣΗ ΠΡΟΣΠΕΛΑΣΗΣ & ΠΡΟΣΒΑΣΗΣ

ΜΙΚΡΑ ΟΙΚΟΠΕΔΑ ΣΕ ΧΡΗΣΗ

ΠΟΙΚΙΛΙΑ ΔΟΜΗΜΕΝΟΥ ΠΕΡΙΒΑΛΛΟΝΤΟΣ

ΠΛΗΘΥΣΜΙΑΚΗ ΑΝΟΜΟΙΟΓΕΝΕΙΑ

ΕΝΣΩΜΑΤΩΣΗ ΔΡΑΣΤΗΡΙΟΤΗΤΑΣ ΣΕ ΕΝΑ
ΣΥΝΕΧΩΣ ΕΝΕΡΓΟ ΠΕΡΙΒΑΛΛΟΝ

γιατί στην περιοχή του Ψυρρή;

ΠΥΚΝΩΣΕΙΣ ΑΝΑΛΟΓΩΝ/ΟΜΟΙΩΝ
ΔΡΑΣΤΗΡΙΟΤΗΤΩΝ ΠΕΡΙΦΕΡΕΙΑΚΑ

ΣΗΜΕΙΟ ΑΝΑΦΟΡΑΣ ΤΟΥ ΘΚΕ - ΤΟΠΟΣΗΜΑ
ΘΕΑΤΡΟΥ

ΠΕΡΙΟΧΗ ΚΟΙΝΩΝΙΚΗΣ ΑΝΟΜΟΙΟΓΕΝΕΙΑΣ
& ΑΝΟΙΧΤΗ ΣΤΟ ΔΙΑΦΟΡΕΤΙΚΟ

•B



*ΘΕΑΤΡΙΚΟΙ ΧΩΡΟΙ ΠΕΡΙΟΧΗΣ ΨΥΡΡΗ

ΠΛ. ΚΟΥΜΟΥΝΔΟΥΡΟΥ



2Α_ ΣΤΟΙΧΕΙΑ ΠΕΡΙΟΧΗΣ - ΕΠΙΛΟΓΗ ΣΗΜΕΙΟΥ

ΠΛ. ΜΟΝΑΣΤΗΡΑΚΙΟΥ



- χάρτης 1*:
- ΚΕΝΑ / ΕΡΕΙΠΙΑ
 - ΕΓΚΑΤ/ΜΕΝΑ
- χάρτης 2*:
- ΑΜΙΓΗΣ ΚΑΤΟΙΚΙΑ
 - ΜΕΙΚΤΗ ΚΑΤΟΙΚΙΑ
 - ΞΕΝΟΔΟΧΕΙΑΚΕΣ ΜΟΝΑΔΕΣ
- χάρτης 3*:
- ΕΜΠΟΡΙΟ
 - ΑΝΑΨΥΧΗ
 - ΟΙΚΟΙ ΑΝΟΧΗΣ
 - ΒΙΟΤΕΧΝΙΑ
 - ΥΠΗΡΕΣΙΕΣ / ΓΡΑΦΕΙΑ
 - ΕΚΠΑΙΔΕΥΣΗ
 - ΘΡΗΣΚΕΥΤΙΚΟΙ ΧΩΡΟΙ
 - ΑΘΛΗΤΙΣΜΟΣ / ΣΧΟΛΕΣ
 - ΥΠΑΙΘΡΙΟΙ ΧΩΡΟΙ/ ΠΛΑΤΕΙΕΣ
- χάρτης 4*:
- ΔΙΚΤΥΟ ΠΕΖΟΔΡΟΜΗΣΕΩΝ
 - == ΟΔΙΚΟ ΔΙΚΤΥΟ
 - ΕΜΠΟΡΙΚΗ ΖΩΝΗ
 - ΧΩΡΟΙ ΣΤΑΘΜΕΥΣΗΣ
- χάρτης 5*:
- 7-7 1/2 ΟΡ.
 - 6-6 1/2 ΟΡ.
 - 5-5 1/2 ΟΡ.
 - 4-4 1/2 ΟΡ.
 - 3-3 1/2 ΟΡ.
 - 2-2 1/2 ΟΡ.
 - 1-1 1/2 ΟΡ.

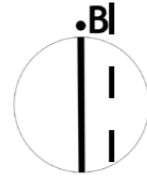

X1



X2



X3



X5

Η περιοχή του Ψυρρή χαρακτηρίζεται και άτυπα μπορεί να διαιρεθεί σε υποσύνολα - υποπεριοχές που εκδηλώνουν διαφορετικά οργανικά, κοινωνικά και χωρικά στοιχεία, μετατρέποντας συνεχώς και δυναμικά την τελική της εικόνα για τον επισκέπτη-κάτοικο. Μπορεί να αναγνωστεί, μέσα σε επιμέρους καταγραφές με όρους πολεοδομικών συσχετισμών, μια ομοιογένεια στα υποσύνολα της περιοχής - εγκαταλειμμένα οικόπεδα και κτίσματα (χάρτης1), πυκνώσεις βιοτεχνικών / εργαστηριακών μονάδων (χάρτης3), υπερτοπικές διελύσεις και χρήσεις αμιγούς ή μεικτής κατοικίας (χάρτης4, 2), ενώ την πιο ρευστή συνισταμένη της περιοχής όπως δύνανται να είναι στο μεγαλύτερο τμήμα της, ορίζουν οι χρήσεις αναψυχής και εμπορίου (χάρτης3).

Σύμφωνα με την παραπάνω ανάγνωση του αστικού τοπίου σε συνάρτηση με την παρατηρούμενη βύθιση του δομημένου κτιριακού όγκου (χάρτης5) εντός της περιοχής και την επιλογή ενός κεντροβαρικού σημείου, επιλέγεται η νέα Πειραματική Σκηνή του ΘΚΕ να εισαχθεί ως **στέλεχος/ κόμβος ενός [υπό]δικτύου** που να αρθρώνεται στο υφιστάμενο δίκτυο **πεζοδρόμησης** της οδού Αγ. Αναργύρων, και το οποίο θα ενώνει δυνητικά την πλατεία Μοναστηρακίου με την πλατεία Κουμουνδούρου.



X4

“Βύθιση” κτιριακού όγκου του δομημένου περιβάλλοντος

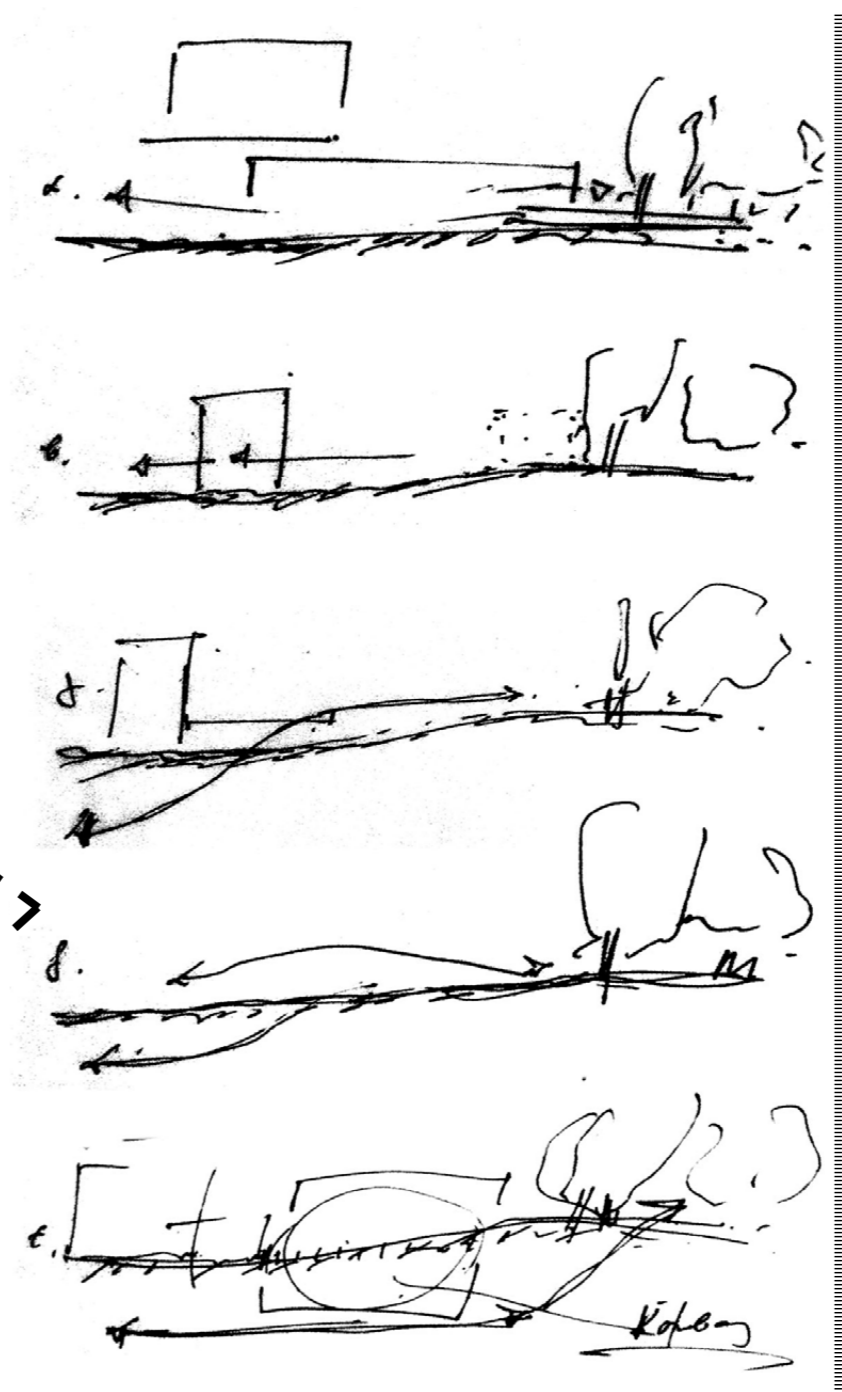
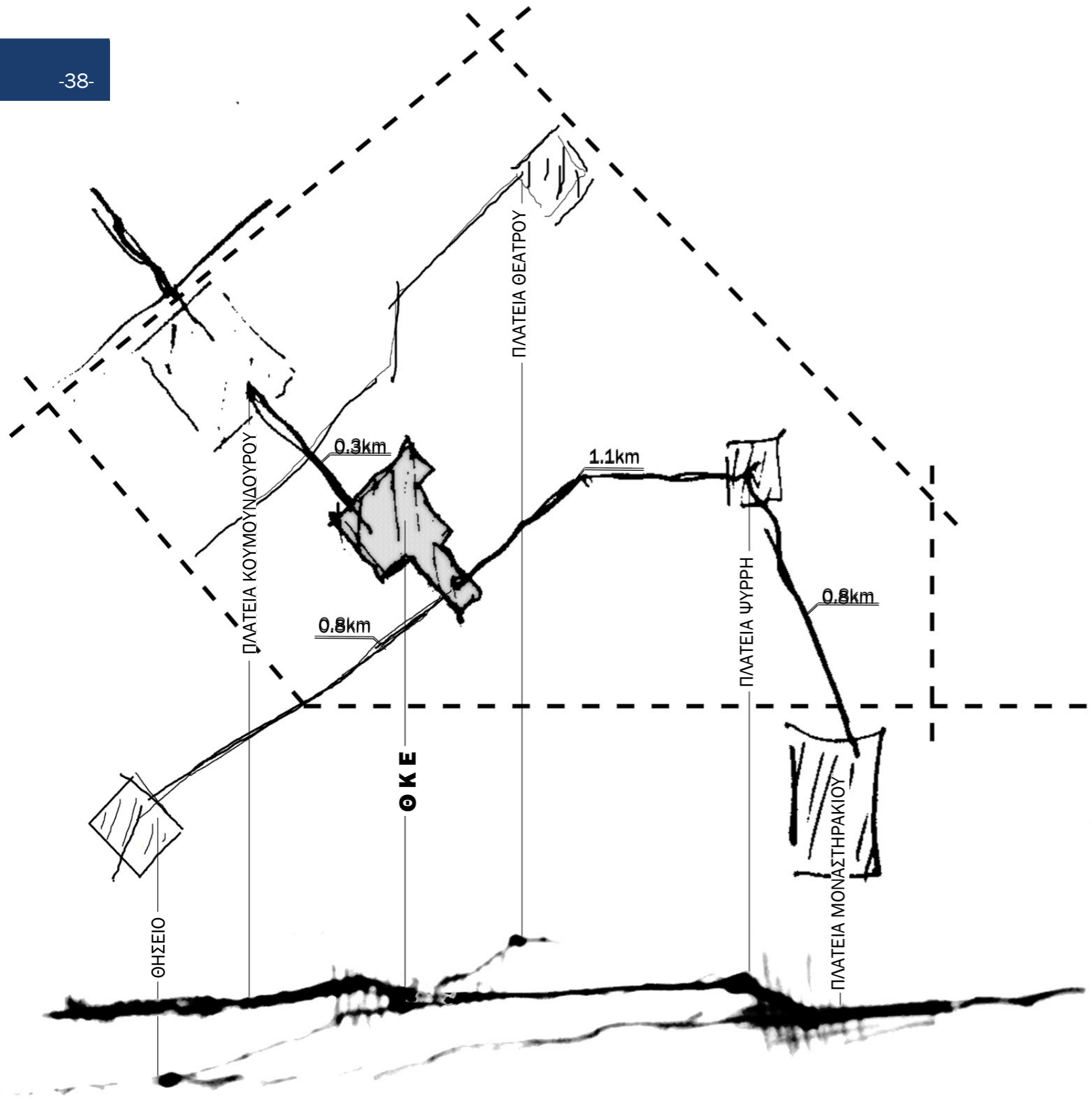

- BOOKS
- Tree icon
- Person walking icon
- Group of people icon
- Shopping bag icon
- Double-headed arrow icon
- Person walking up stairs icon
- Person sitting at a table icon
- P icon
- Wheelchair icon
- Person with a bag icon
- House icon
- Tools icon

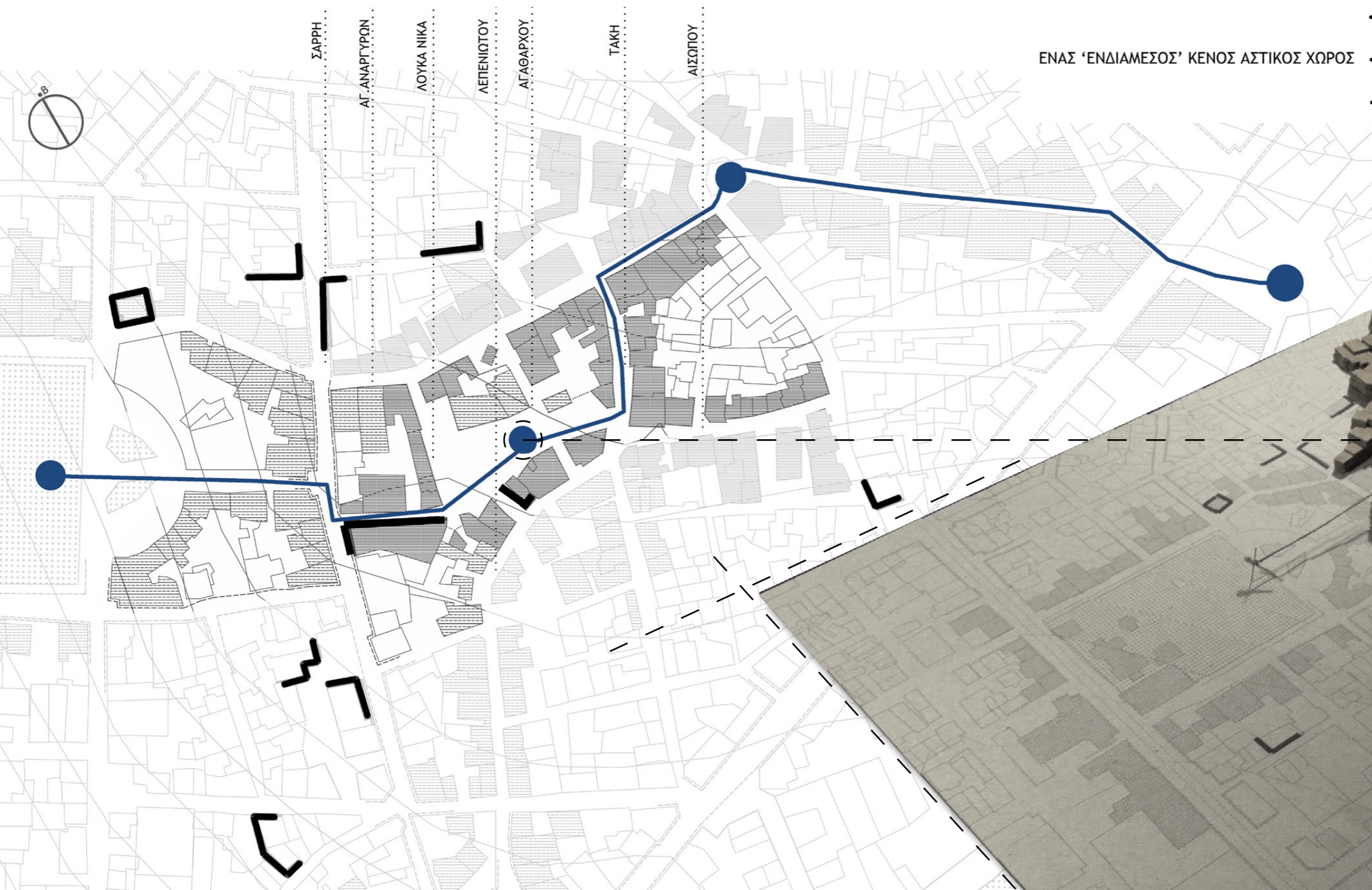

ΕΝΑΣ 'ΕΝΔΙΑΜΕΣΟΣ' ΚΕΝΟΣ ΑΣΤΙΚΟΣ ΧΩΡΟΣ

- Αστική ένταξη μιας διαφορετικής σκηνής σε ένα "δίκτυο θεατρικών χώρων"
- Μια έκκεντρη υπερτοπική γειτονιά
- Ανανέωση δημόσιας χρήσης / επέμβαση σε υφιστάμενο ιδιωτικό χώρο στάθμευσης

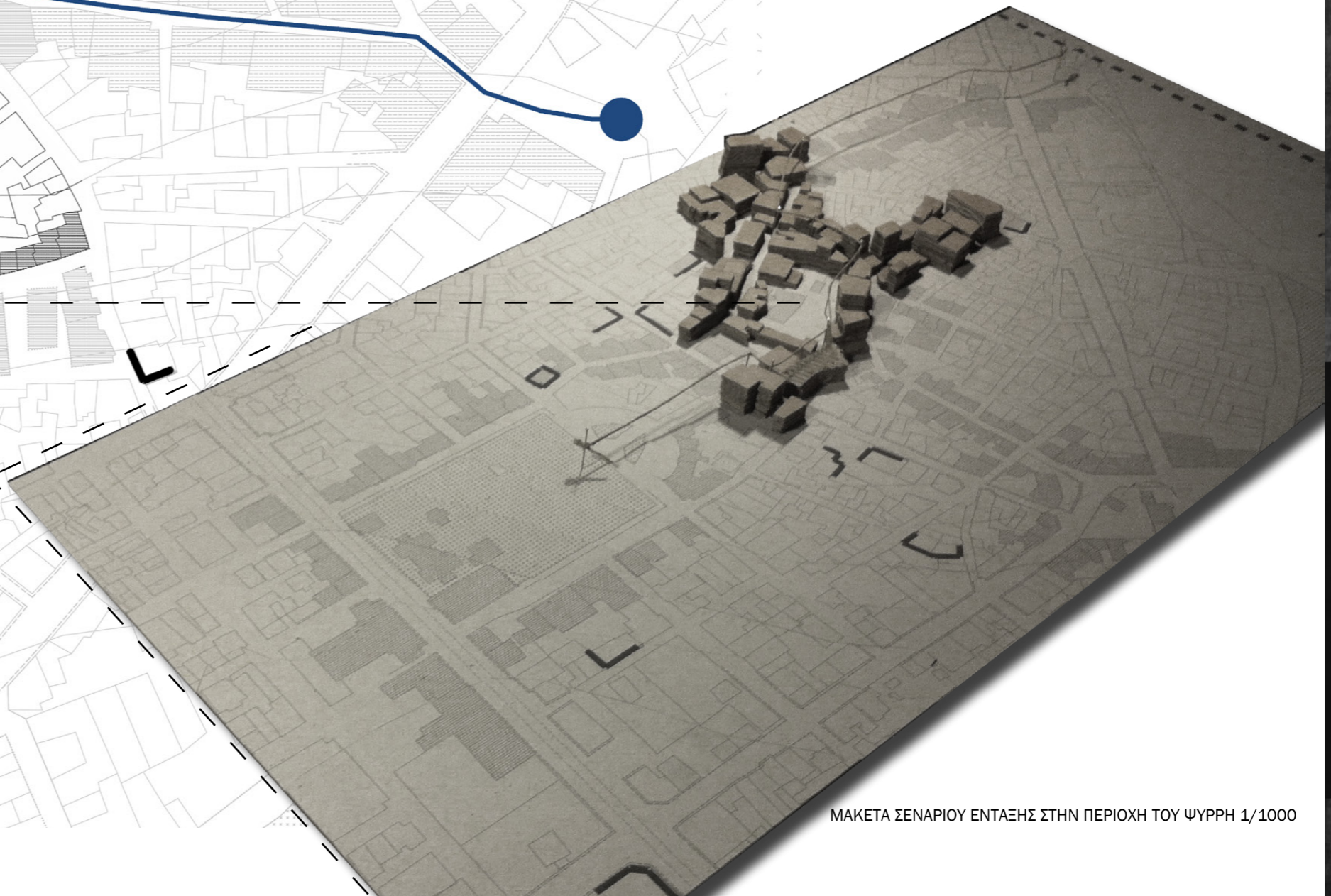

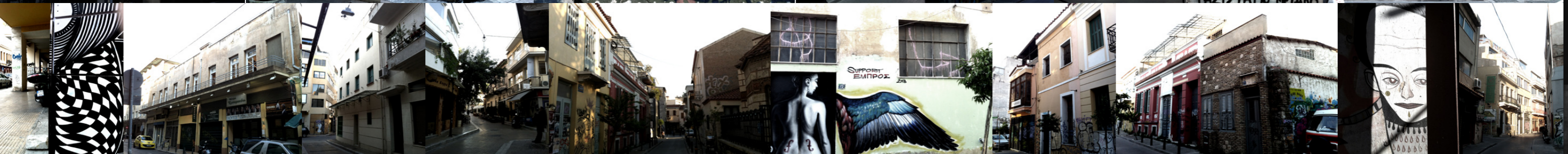
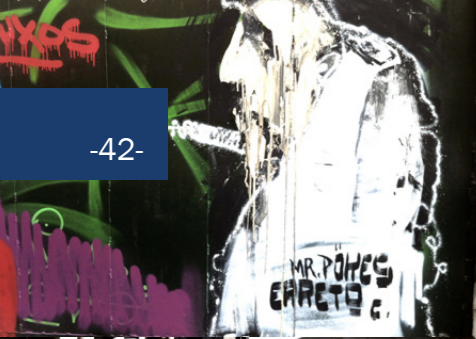

<< [...] Το θέατρο προσφέρει **αμεσότητα** και μια **αίσθηση της ευκαιρίας**.>>

Martin Bloom, *Accommodating the lively Arts*, (1997)

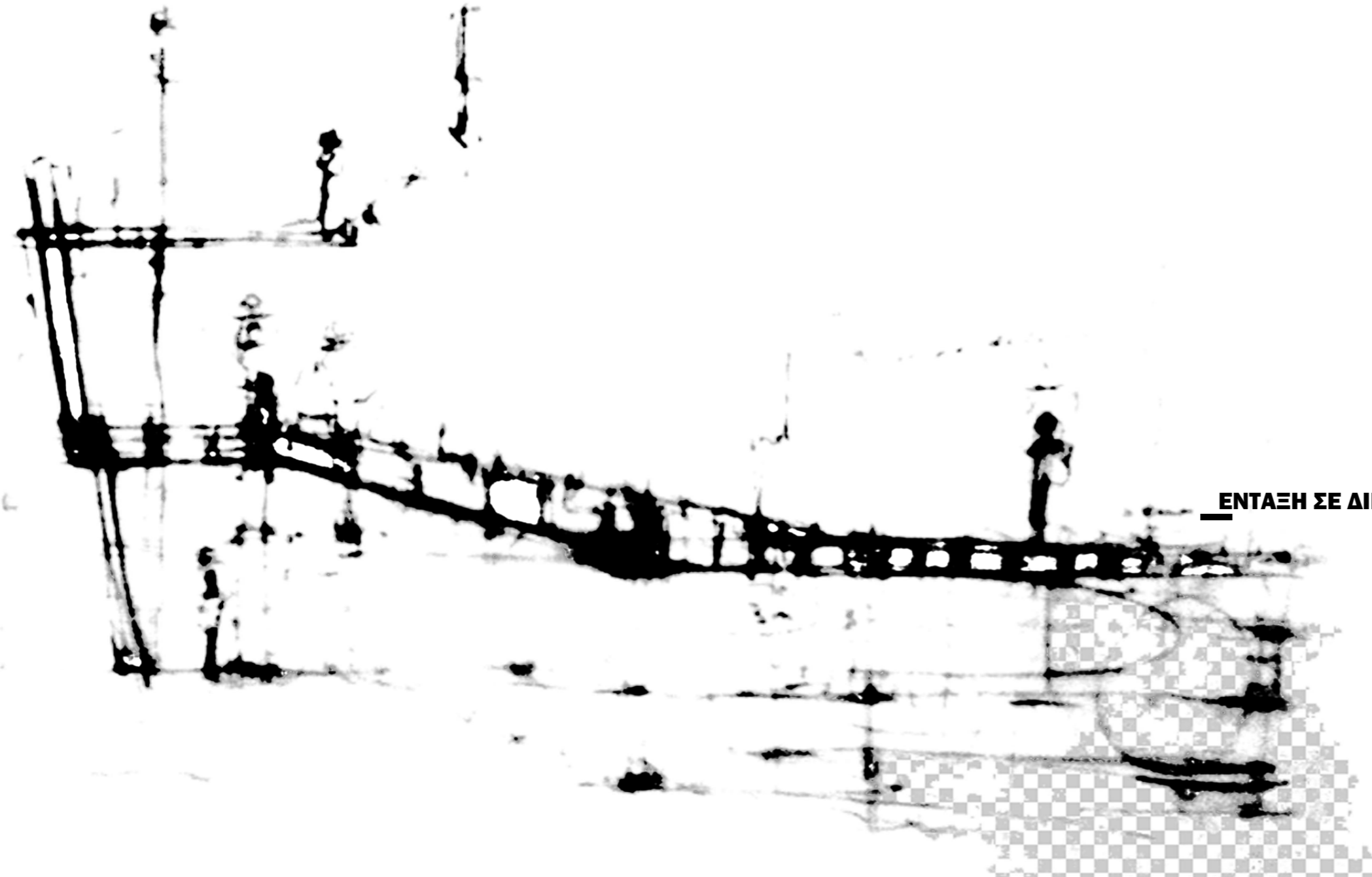

ΕΝΤΑΞΗ ΣΕ ΔΙΚΤΥΟ_ΣΥΝΘΕΤΙΚΗ ΔΙΑΔΙΚΑΣΙΑ >>

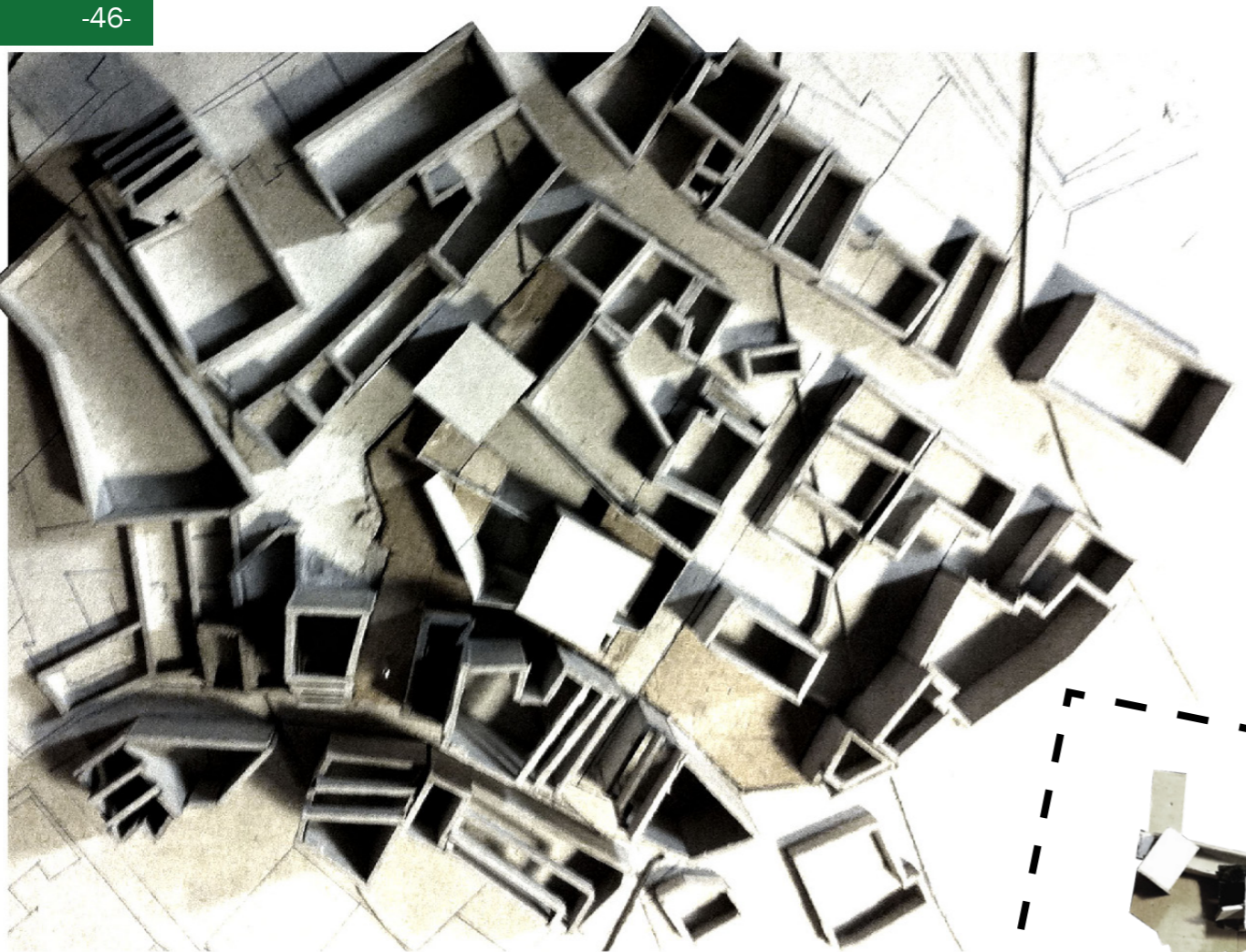

ΜΑΚΕΤΑ ΣΥΝΘΕΣΗΣ ΟΓΚΩΝ ΣΤΟ ΟΙΚΟΠΕΔΟ 1/500

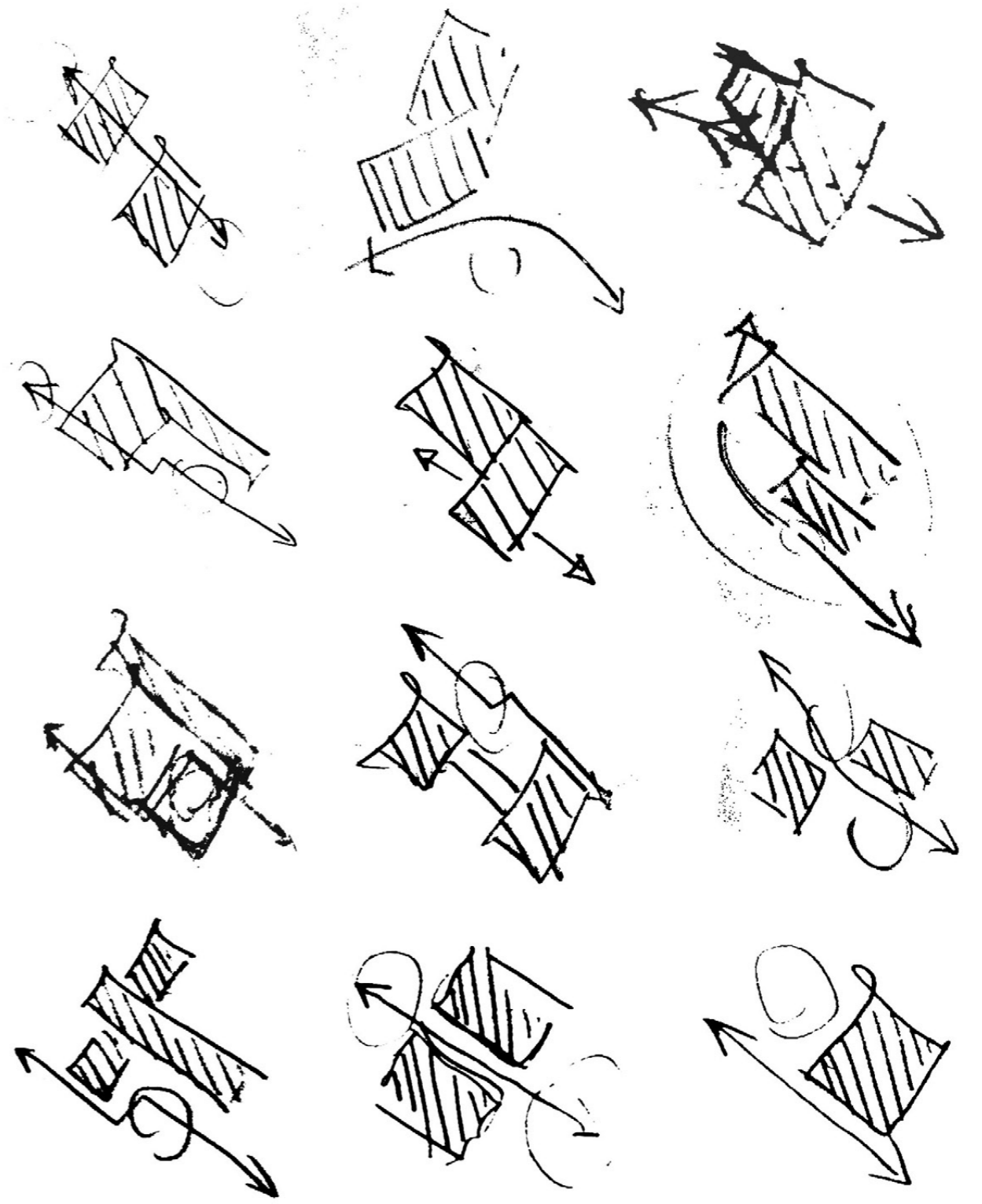
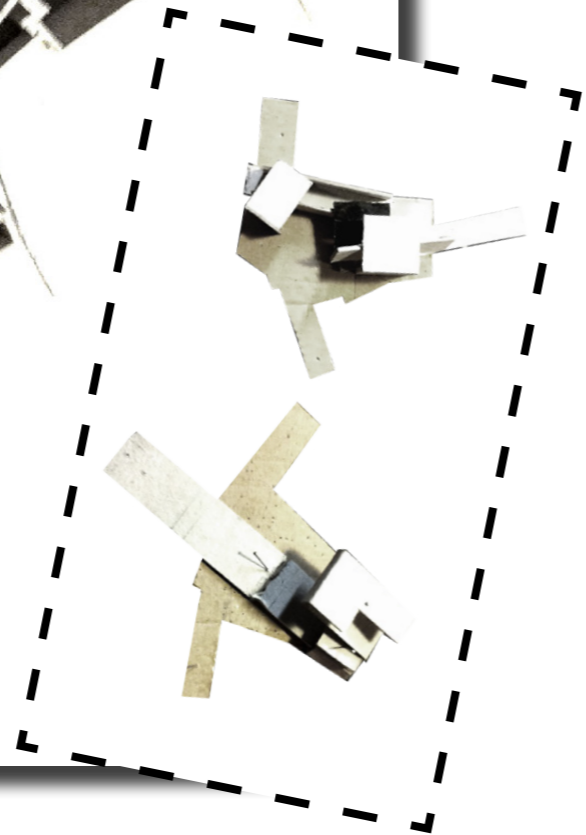
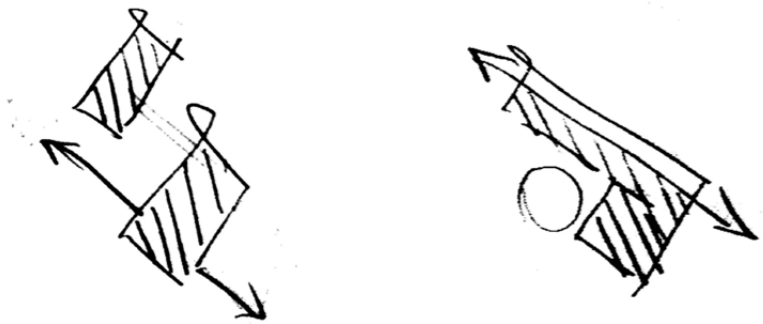

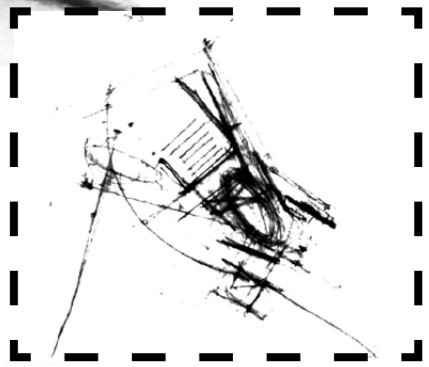
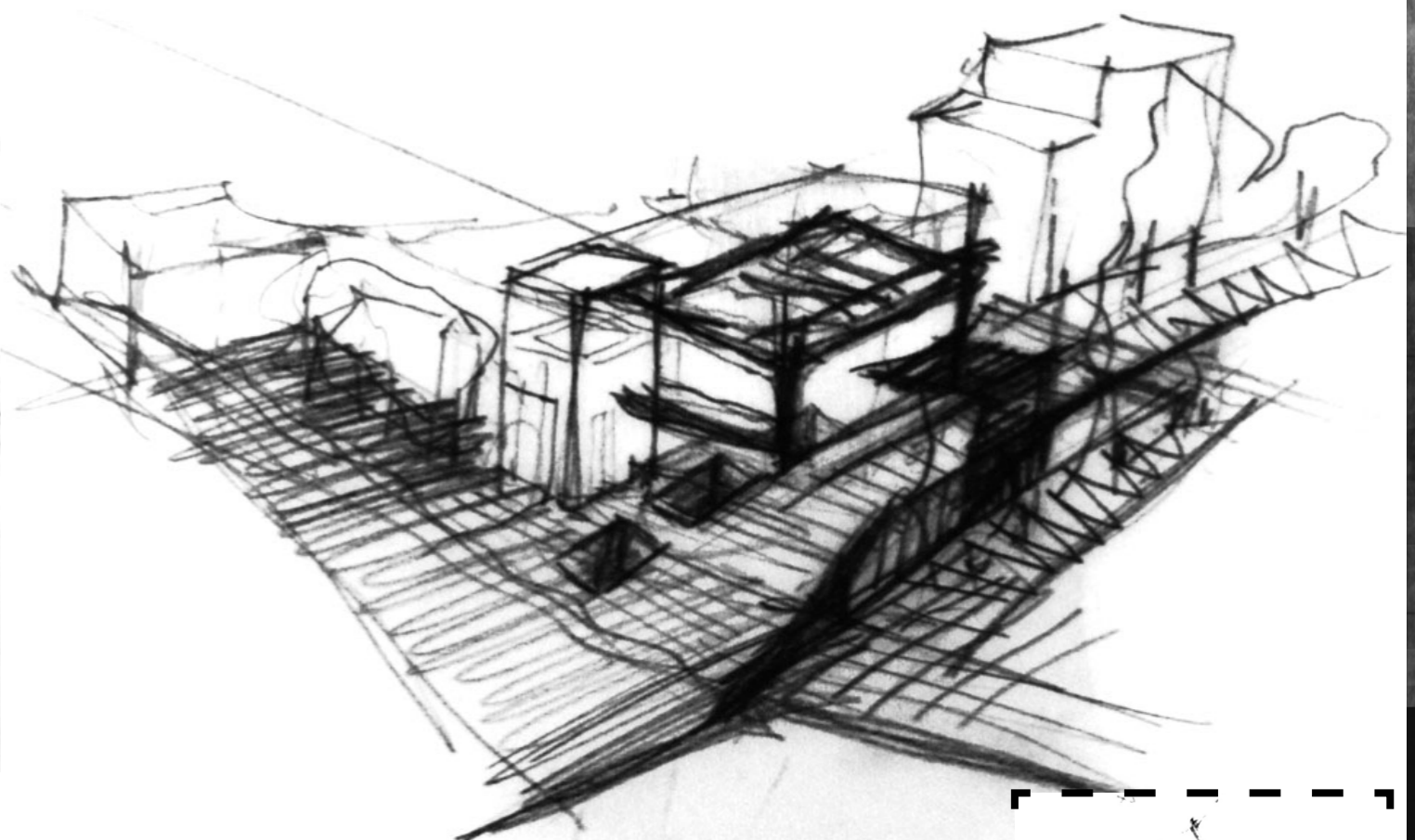
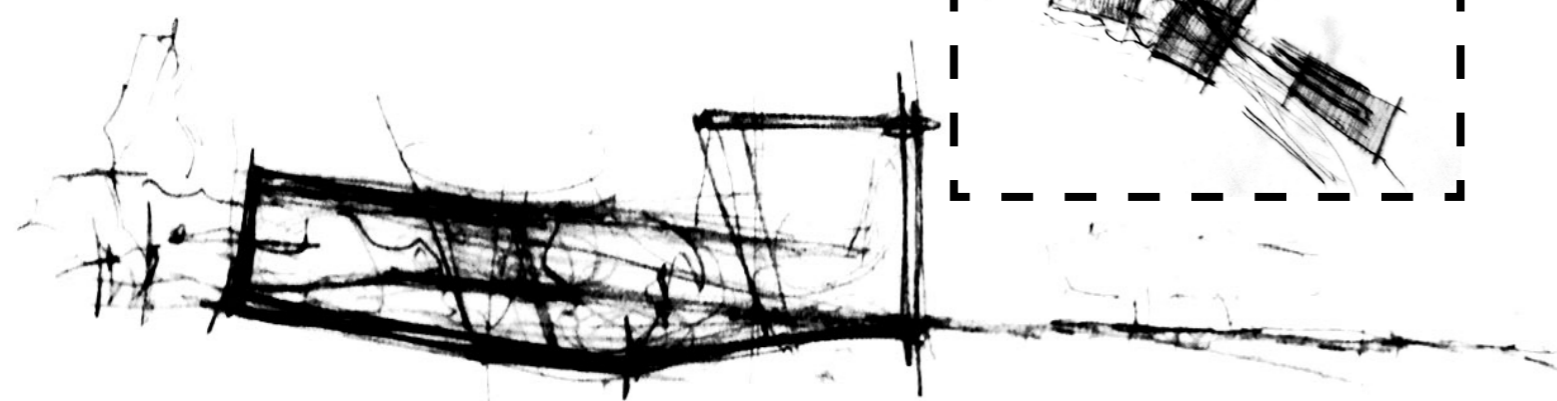
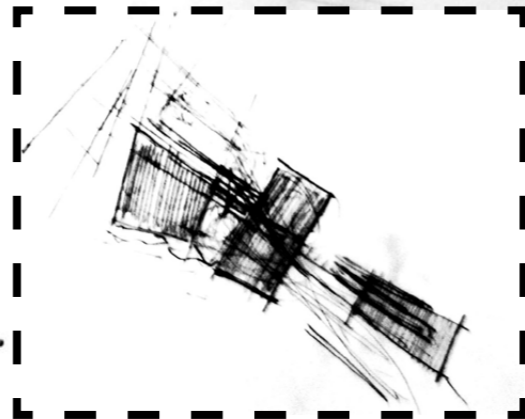
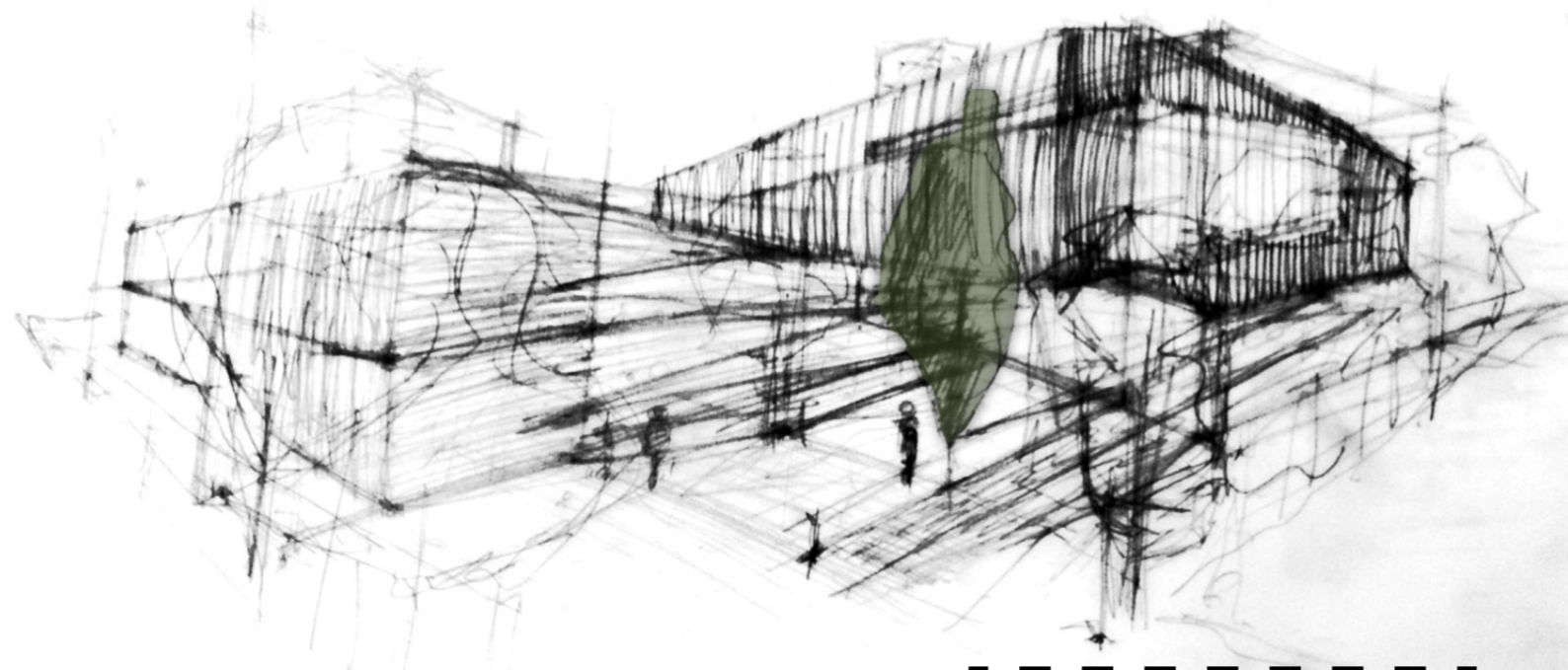

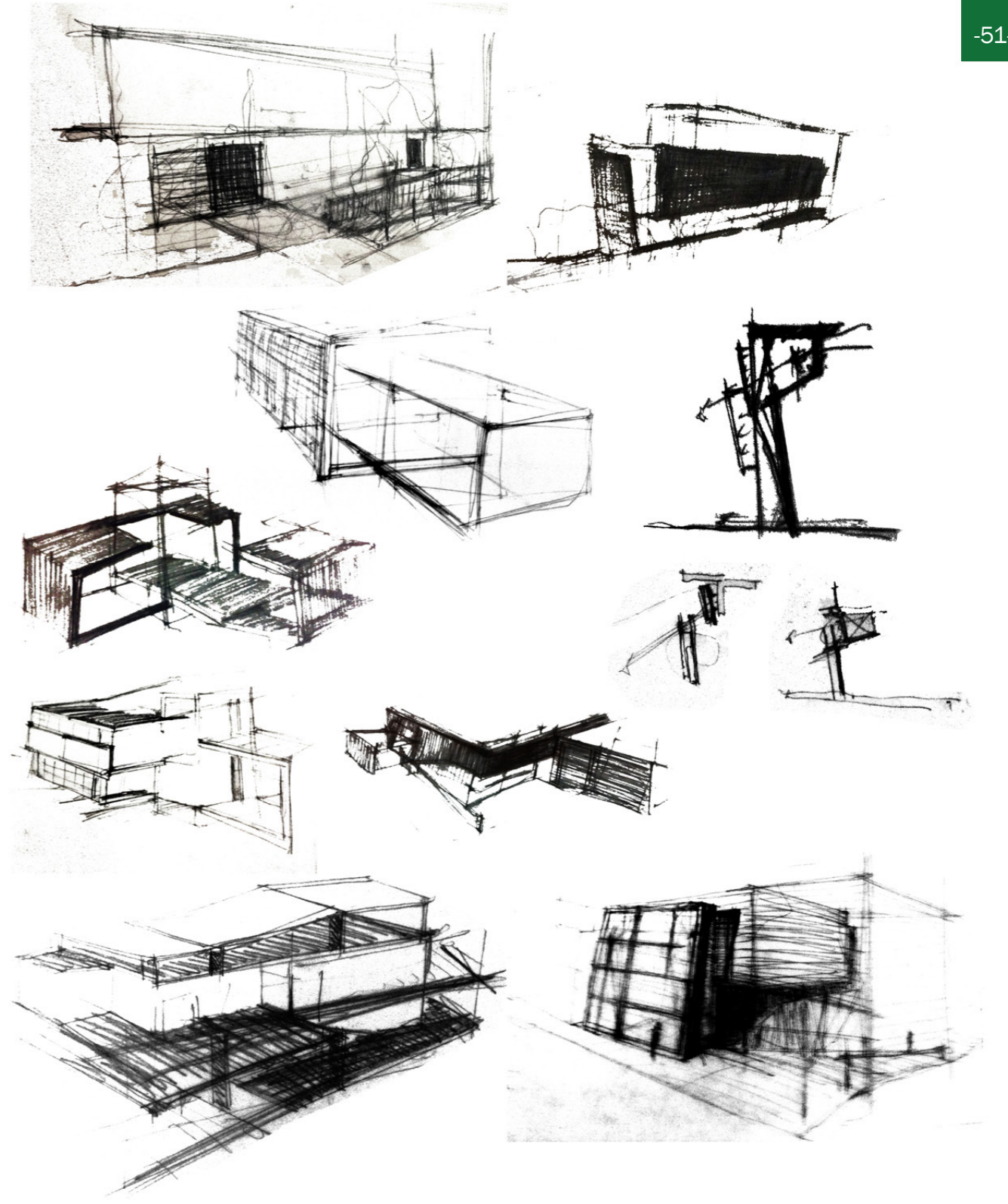
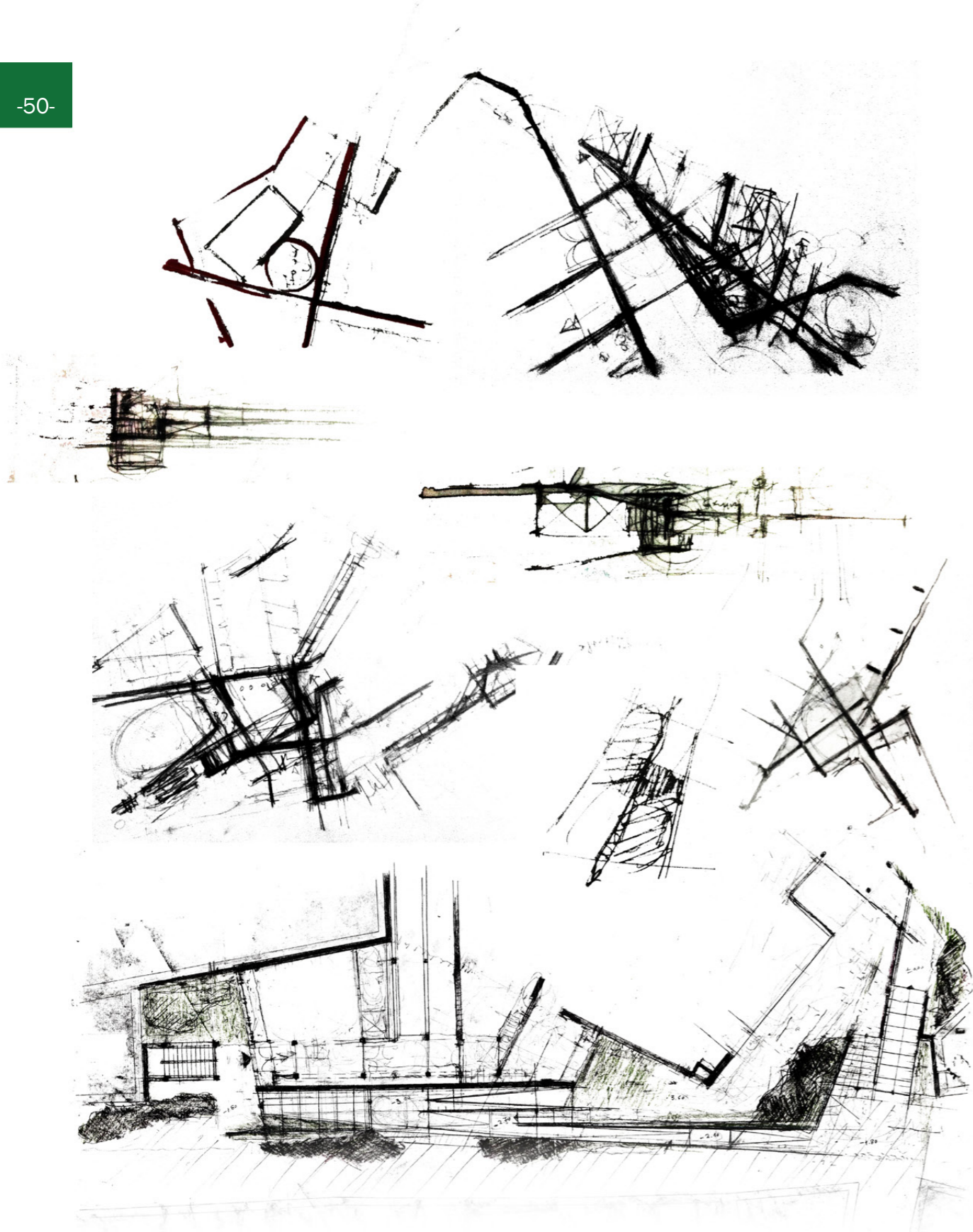

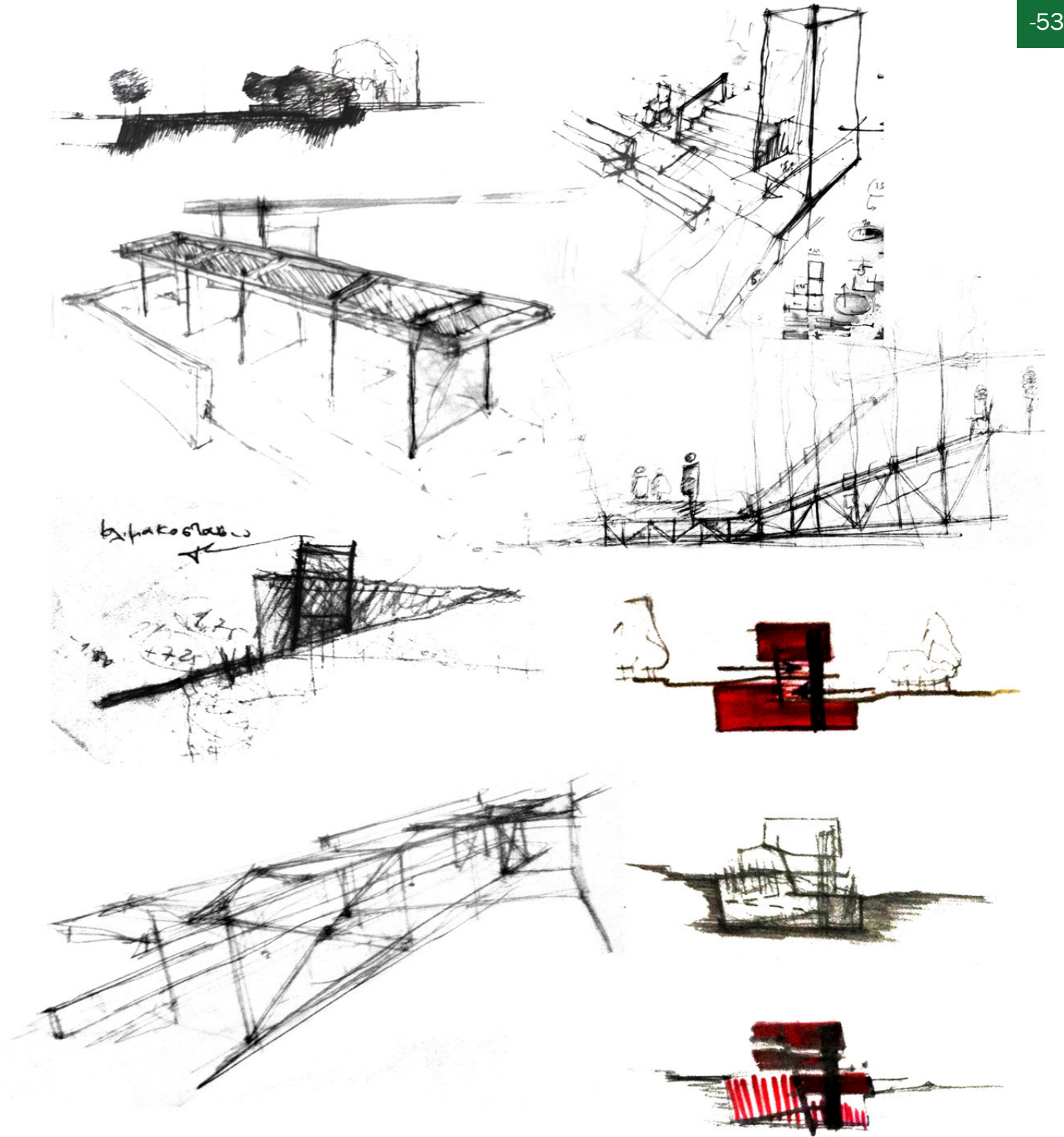
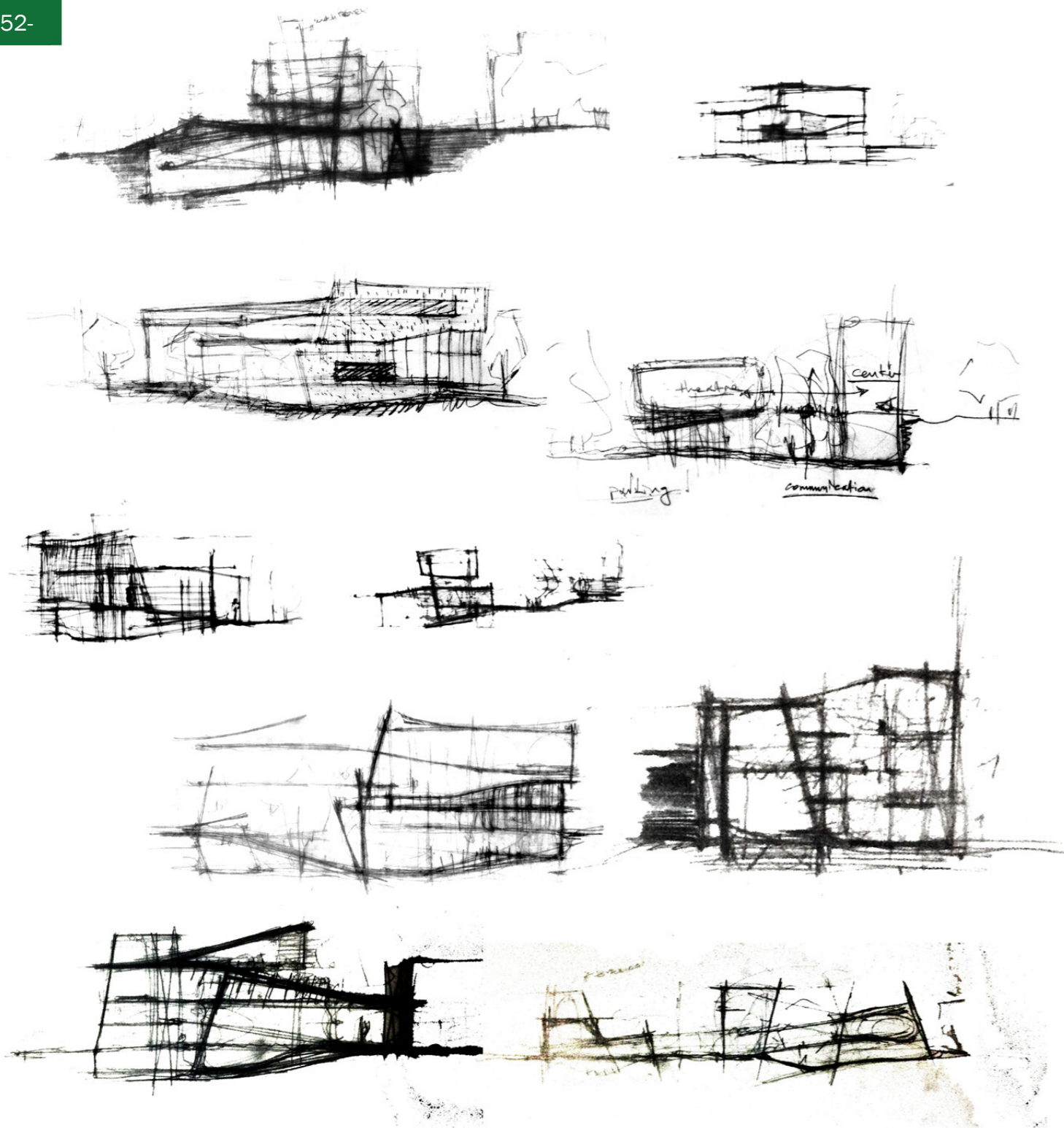

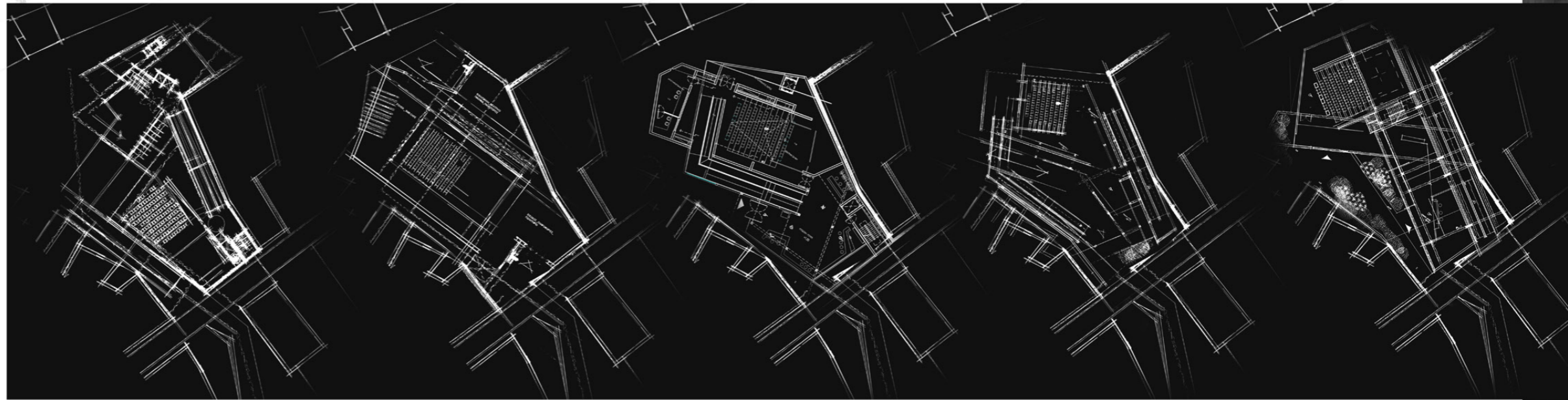
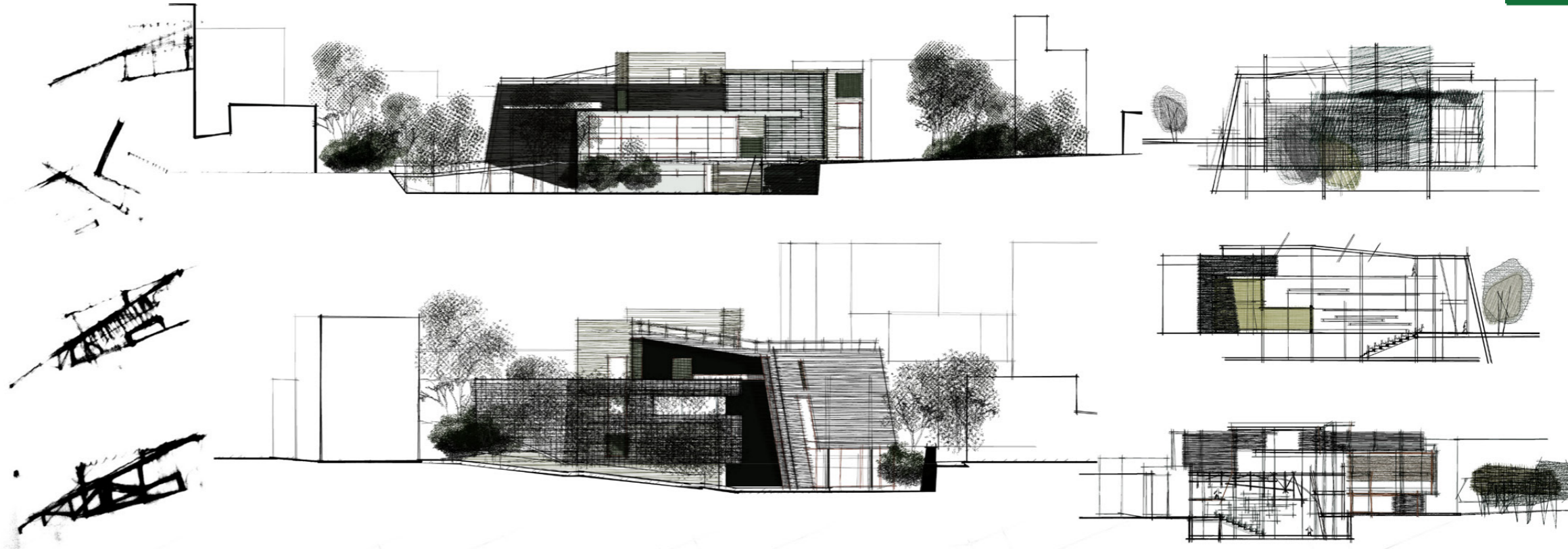
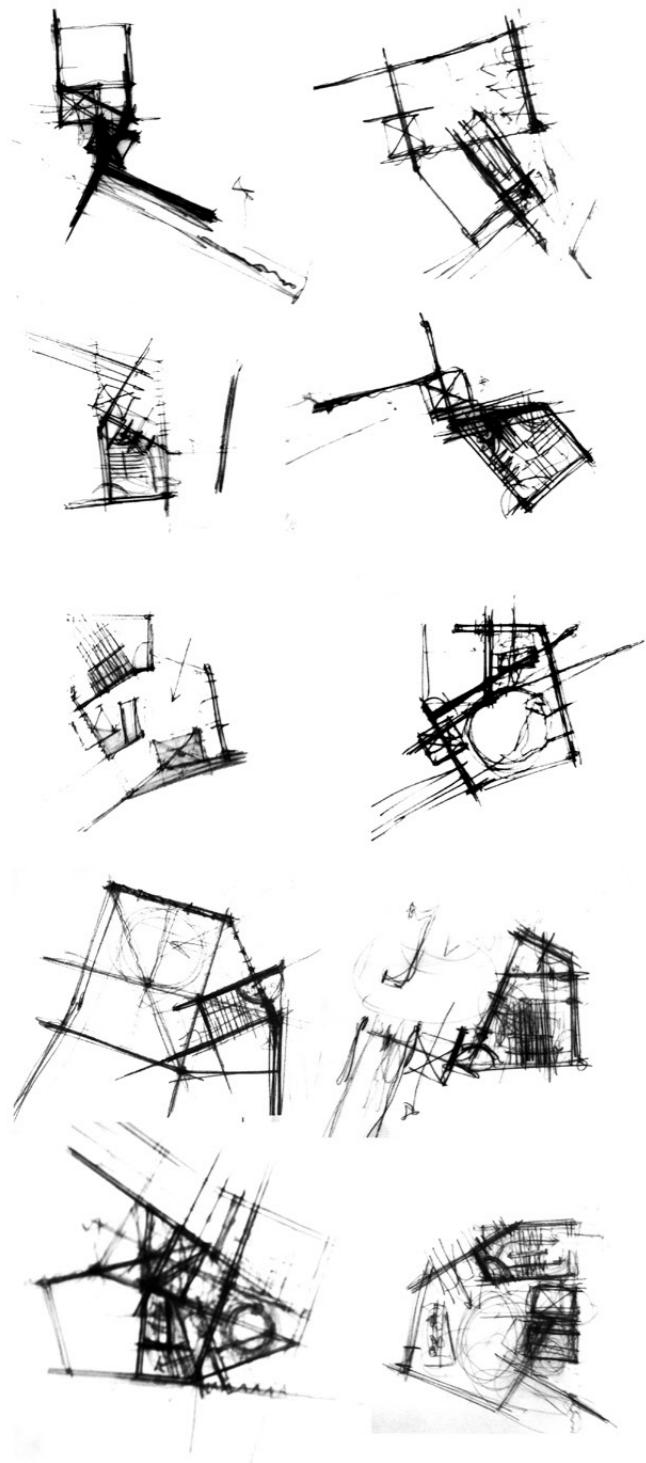

ΣΤΑΔΙΑΚΗ ΕΠΕΞΕΡΓΑΣΙΑ ΟΓΚΩΝ ΣΕ ΜΑΚΕΤΑ - ΚΛΙΜΑΚΑ 1/200

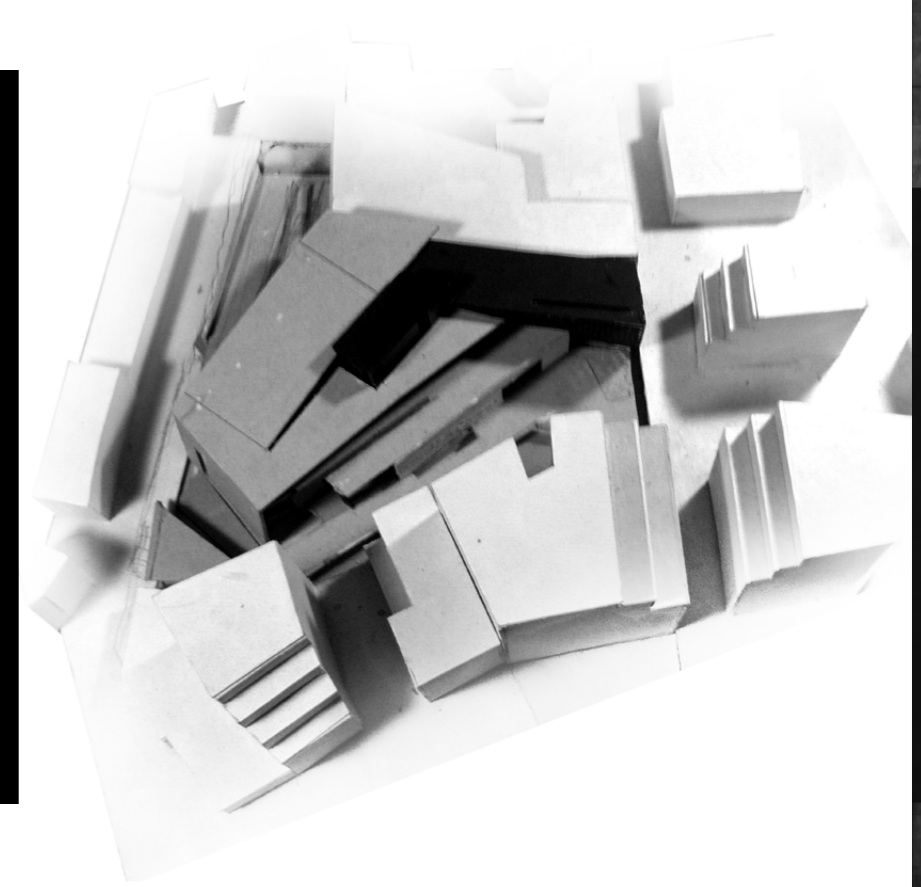
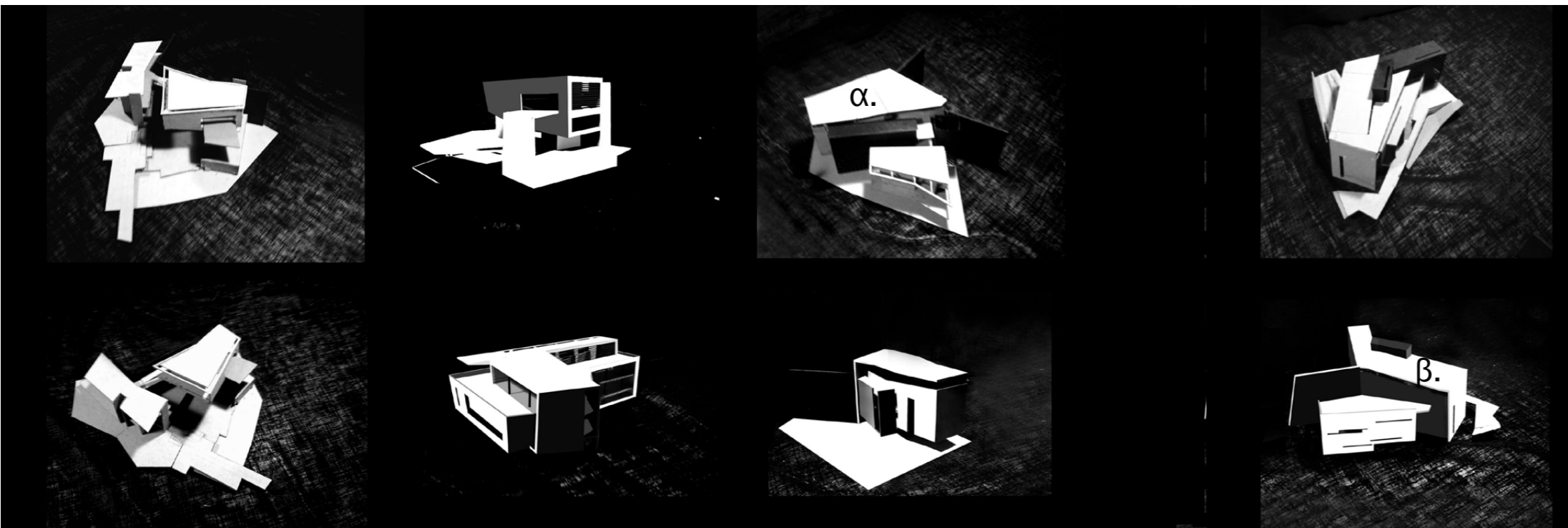

α.

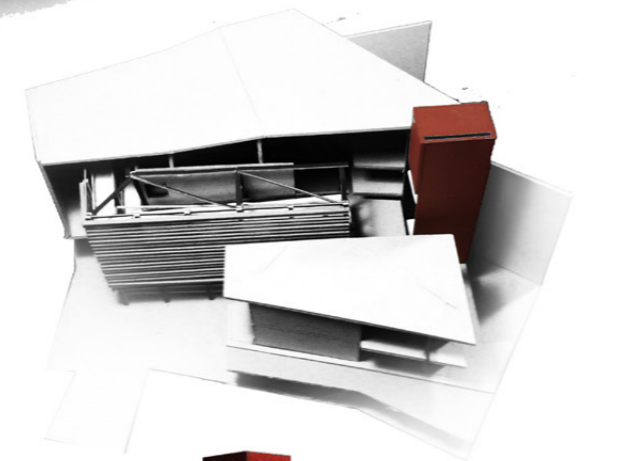
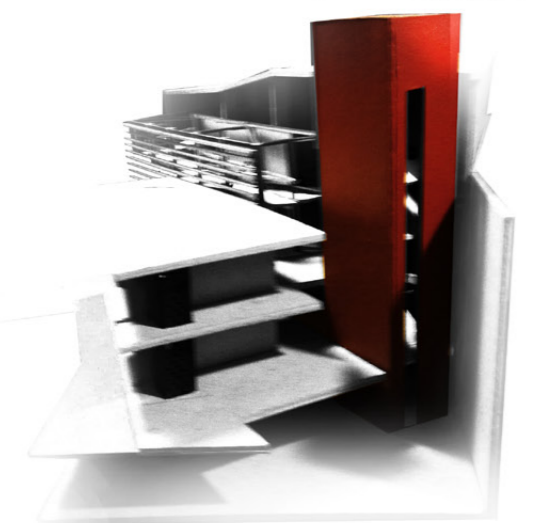
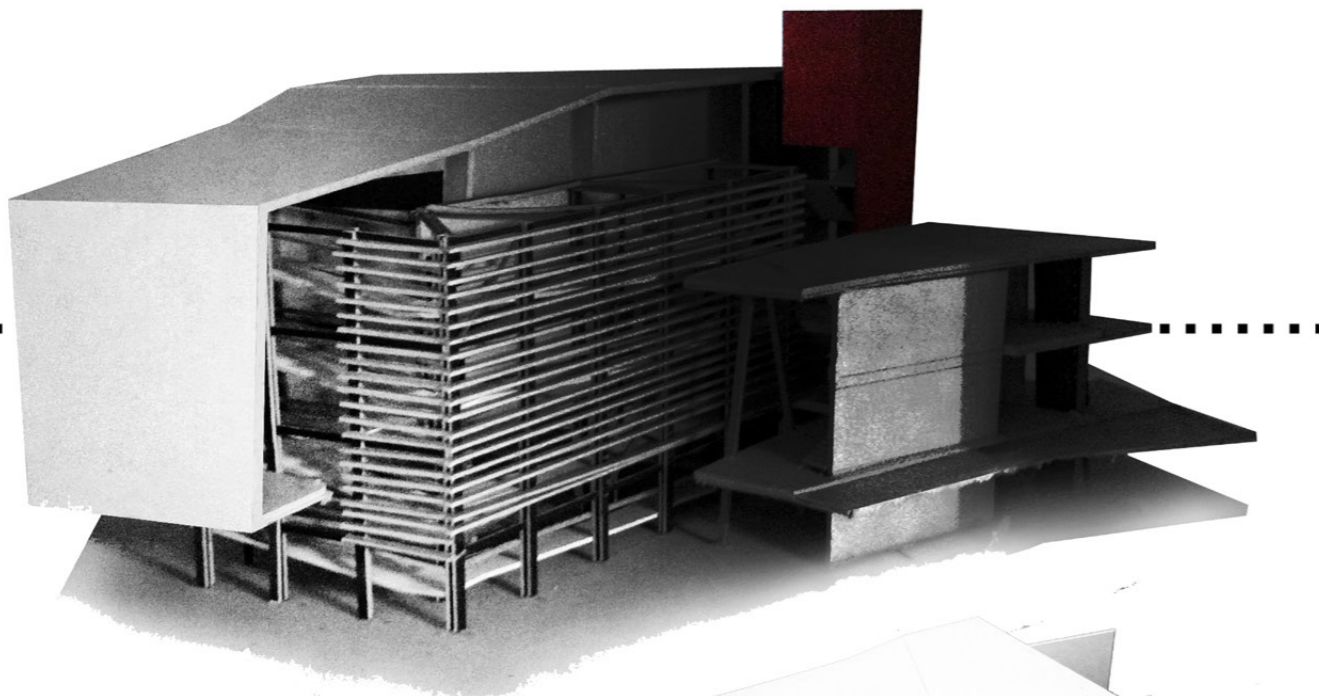

β.



ΣΤΑΔΙΑΚΗ ΕΠΕΞΕΡΓΑΣΙΑ ΟΓΚΩΝ/σύνθεση ΣΕ ΜΑΚΕΤΑ - ΚΛΙΜΑΚΑ 1/100

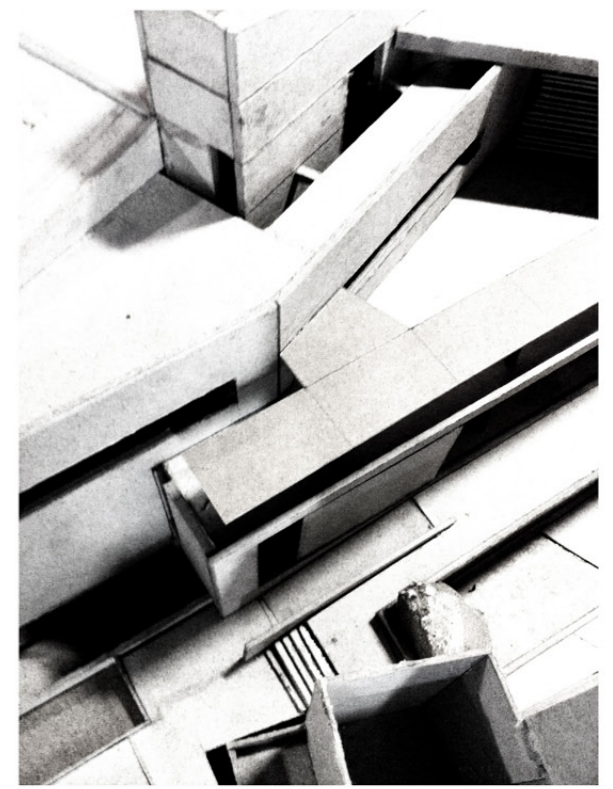
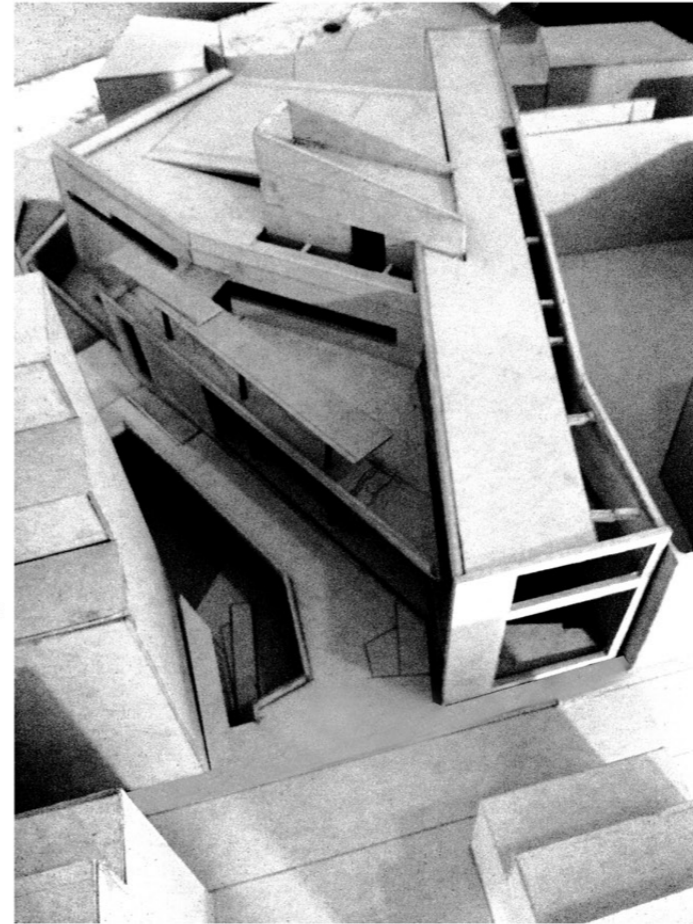
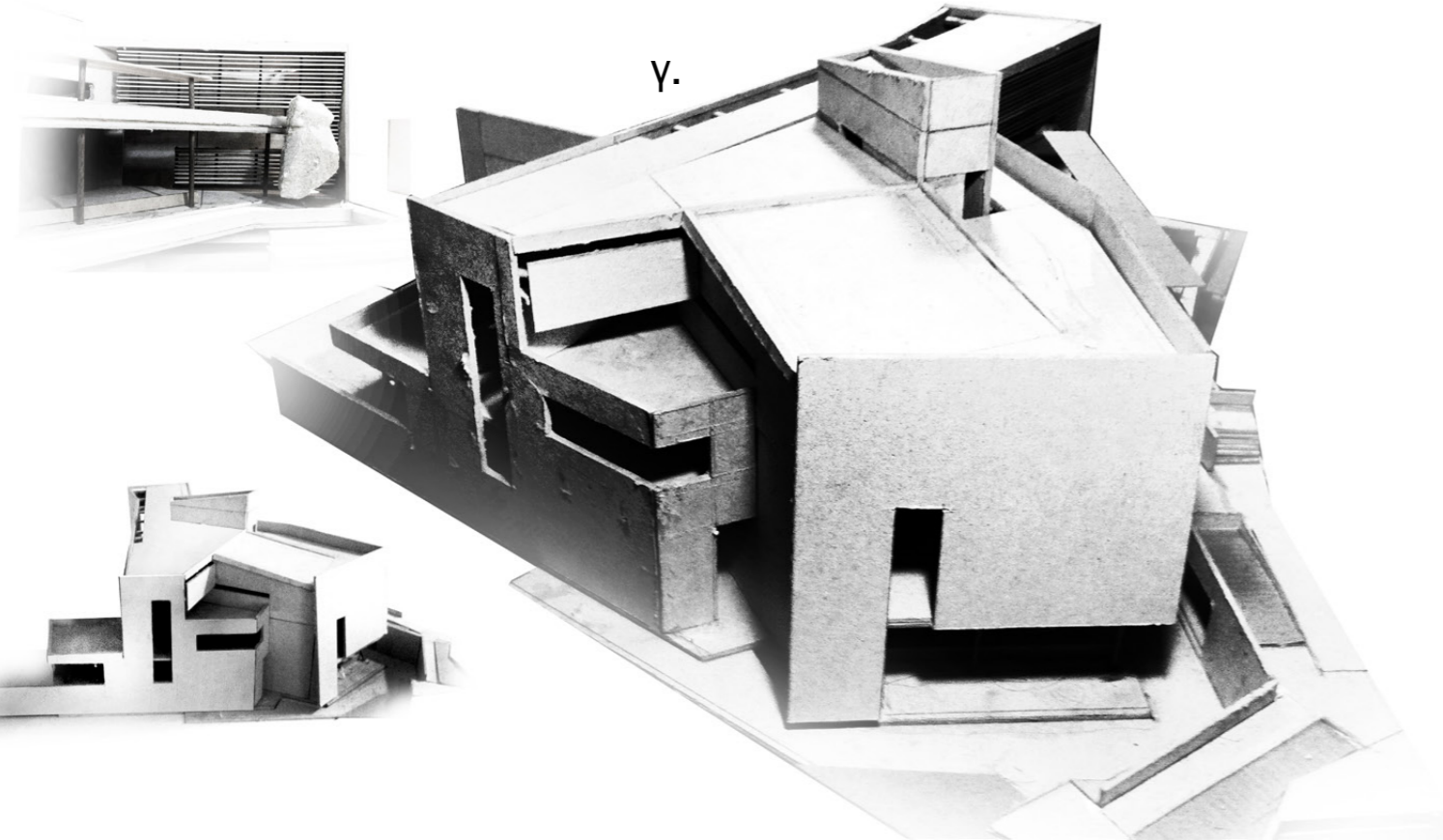
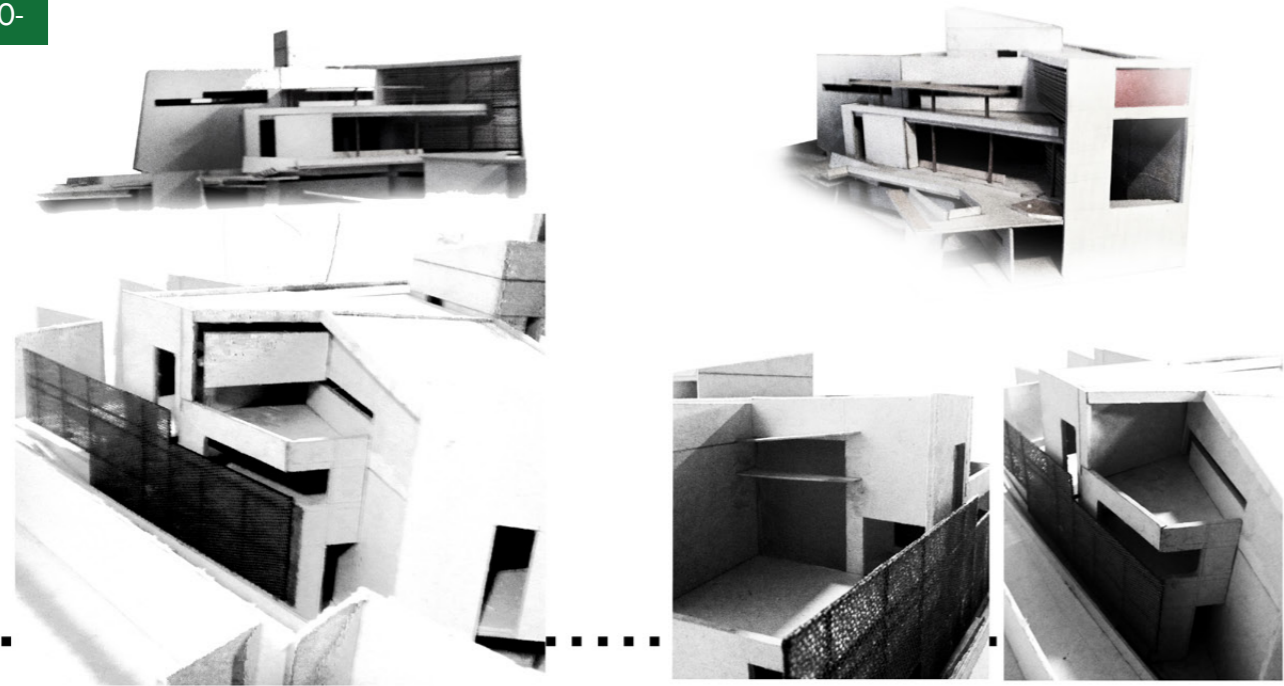

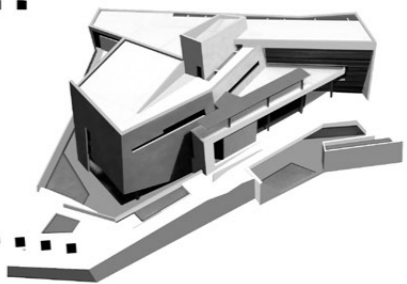
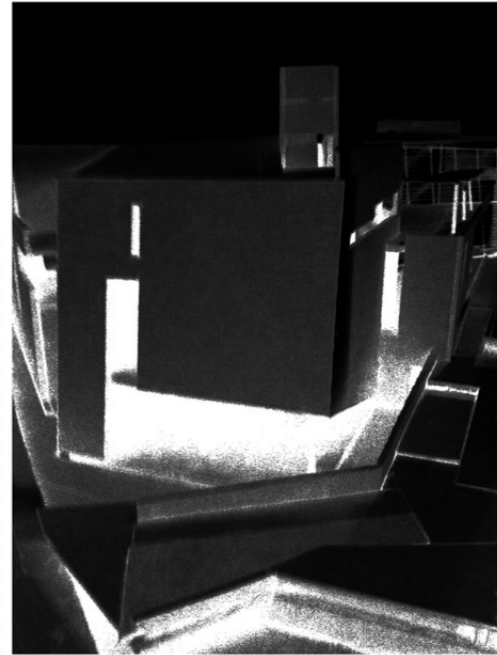
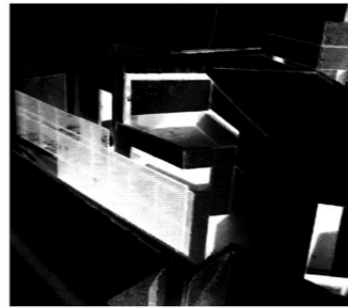
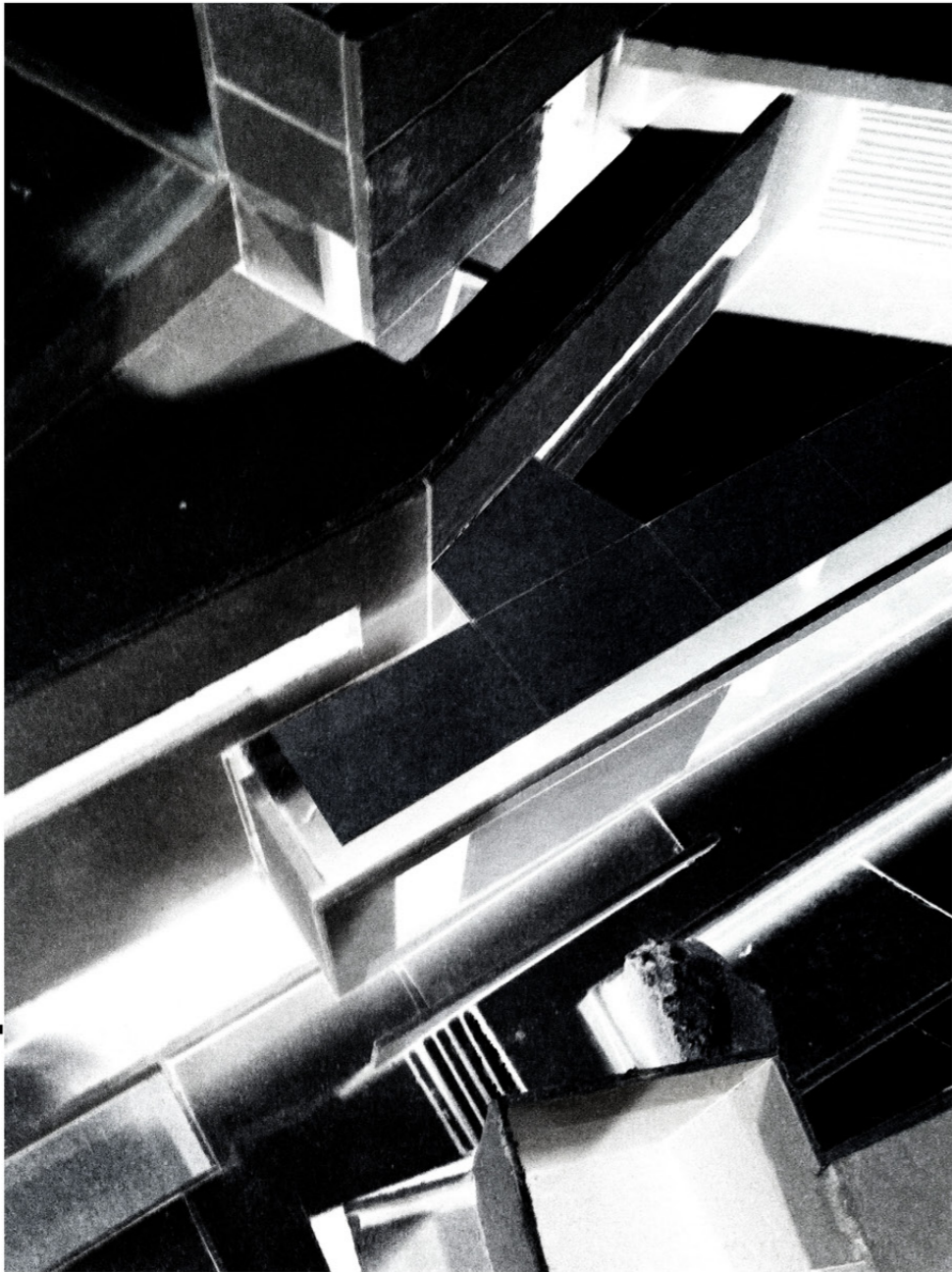

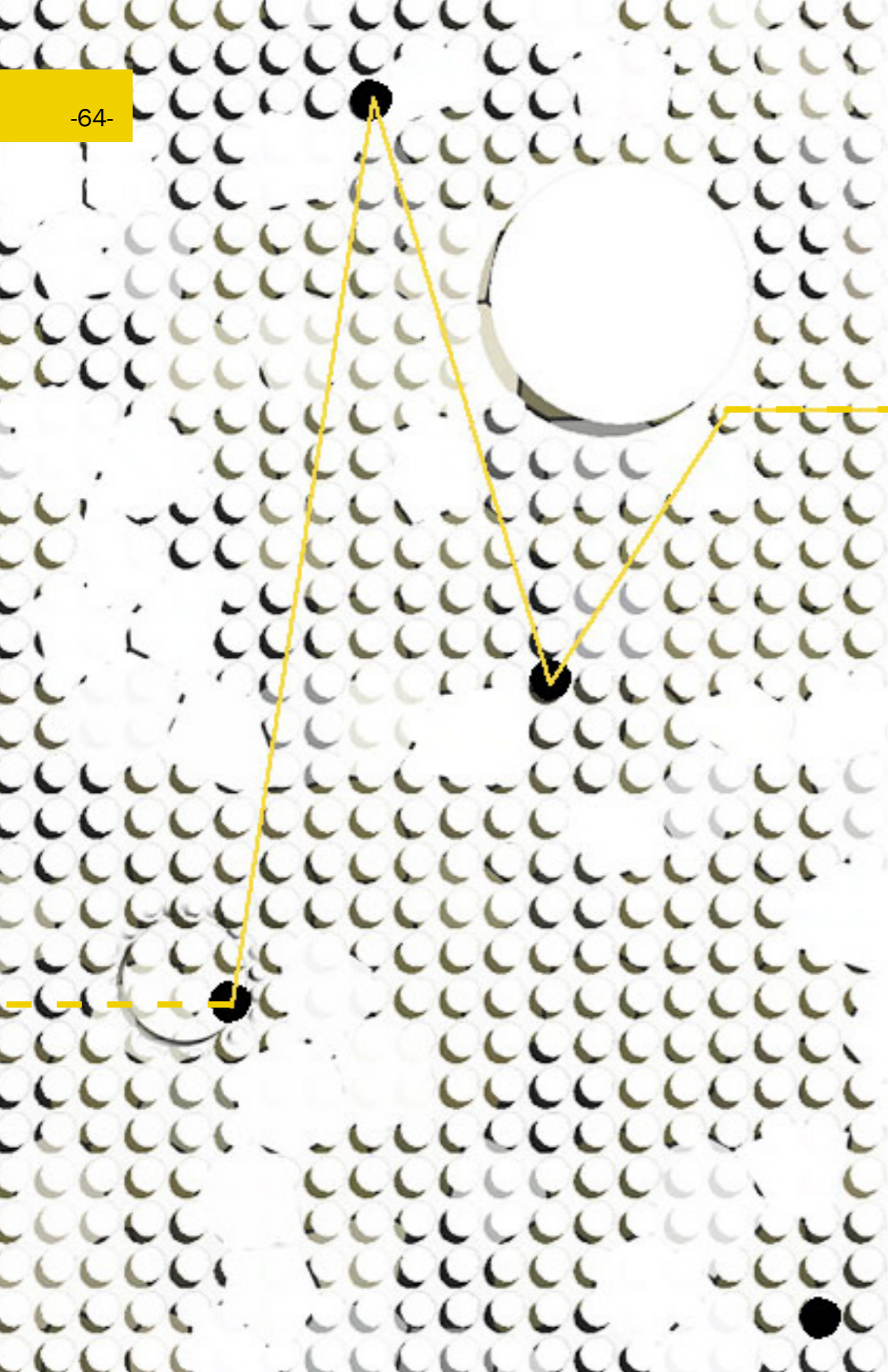

<< [...] Η ζωή μέσα στο θέατρο είναι πιο ανάγλυφη και έντονη, επειδή είναι πιο συμπυκνωμένη. Το να μικραίνει ο χώρος και να συμπιέζει το χρόνο προκαλεί μία **πύκνωση**. >>

Peter Brook, Ανοιχτή Πόρτα

ΚΤΙΡΙΟΛΟΓΙΚΟ ΔΙΑΓΡΑΜΜΑ >>

ΑΝΑΛΟΓΙΕΣ ΕΠΙΦΑΝΕΙΩΝ ΧΡΗΣΕΩΝ

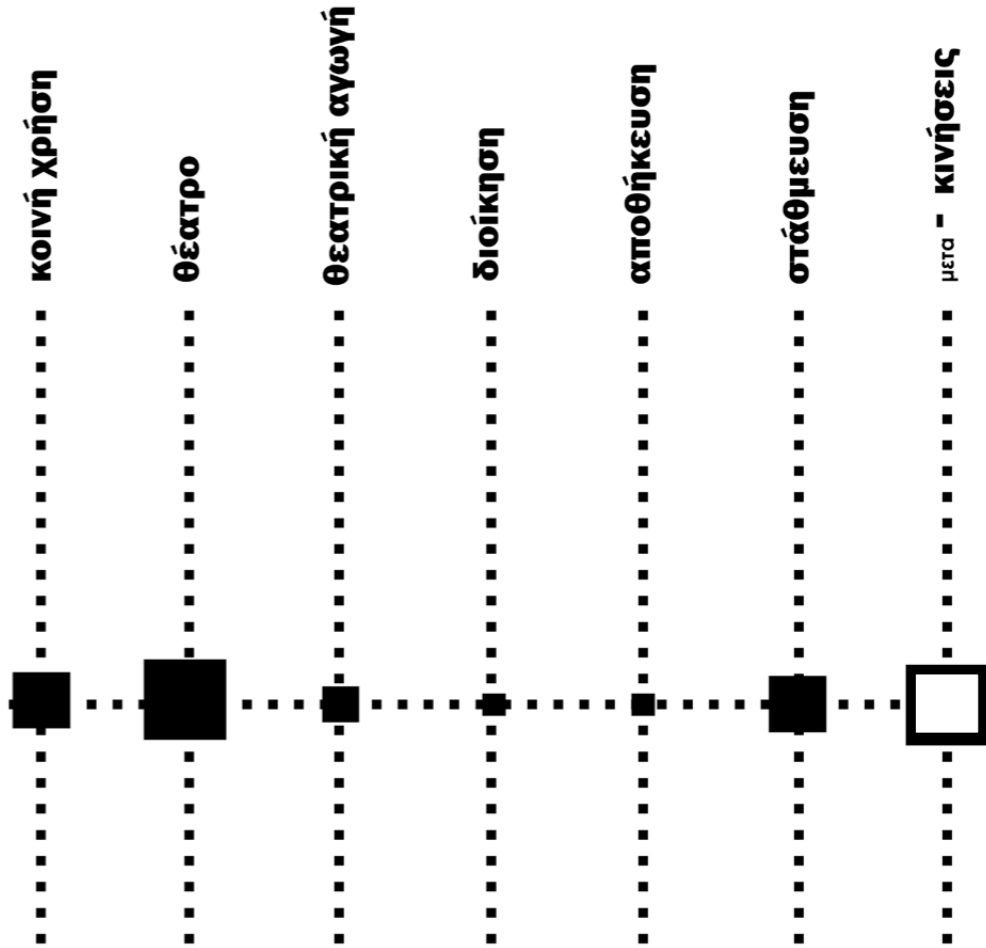
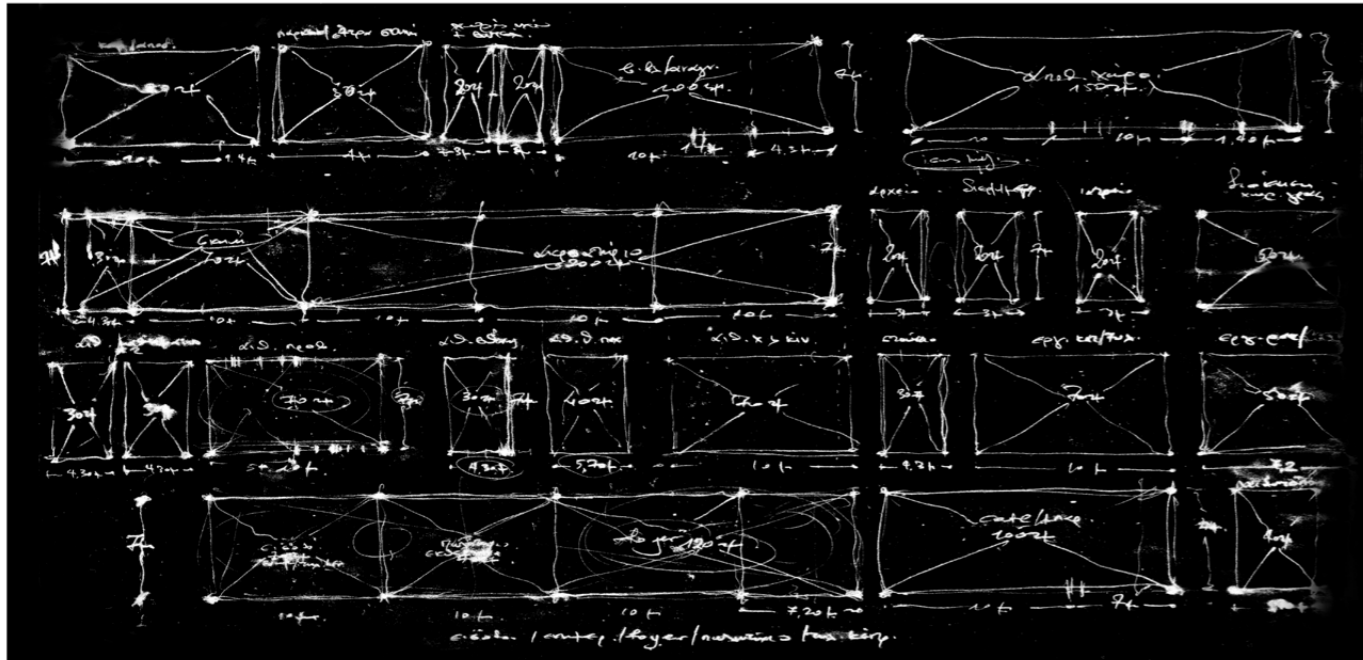

Στην παρούσα εργασία, τέθηκε εξ' αρχής, να διερευνηθεί και να αποτελέσει συστατικό παράγοντα του σχεδιασμού των χώρων του κτιριολογικού προγράμματος, ένας 'πίνακας' αναλογιών σε σχέση με το εκάστοτε τελικό συνολικό εμβαδόν του κτίσματος, με τέτοιον τρόπο ώστε το ίδιο το τελικό 'προϊόν' να αποτελεί ένα αναλογικό παράγωγο του βασικού άξονα της υπόθεσης, δηλαδή το ίδιο το θέατρο.

ΚΟΙΝΟΧΡΗΣΤΟΙ ΧΩΡΟΙ

ΧΩΡΟΣ ΥΠΟΔΟΧΗΣ ΦΟΥΕΡ
 ΒΙΒΛΙΟΘΗΚΗ [LAB & ΟΠΤΙΚΟΑΚΟΥΣΤΙΚΟ ΥΛΙΚΟ]
 ΚΑΦΕ - ΑΝΑΨΥΚΤΗΡΙΟ
 WC

ΧΩΡΟΣ ΘΕΑΤΡΟΥ 124 ΑΤΟΜΩΝ

ΣΚΗΝΗ & ΠΛΑΤΕΙΑ
 ΠΑΡΑΣΚΗΝΙΑΚΟΣ ΧΩΡΟΣ
 ΑΙΘΟΥΣΑ ΣΥΝΤΕΛΕΣΤΩΝ
 ΧΩΡΟΣ ΦΩΤΙΣΜΟΥ & ΗΧΟΥ
 ΚΥΛΙΚΕΙΟ ΗΘΟΠΟΙΩΝ
 ΚΑΜΑΡΙΝΙΑ | ΑΠΟΔΥΤΗΡΙΑ
 ΥΠΑΙΘΡΙΟ ΘΕΑΤΡΟ

ΠΟΛΥΧΩΡΟΣ ΘΕΑΤΡΙΚΗΣ ΑΓΩΓΗΣ

ΑΙΘΟΥΣΑ ΠΡΟΒΑΣ
 ΑΙΘΟΥΣΑ ΧΟΡΟΥ & ΚΙΝΗΣΗΣ
 ΣΤΟΥΝΤΙΟ ΗΧΟΥ
 ΑΙΘΟΥΣΑ ΠΡΟΒΟΛΩΝ
 ΘΕΑΤΡΙΚΟ ΕΡΓΑΣΤΗΡΙ [ΘΕΑΤΡΙΚΟ ΠΑΙΧΝΙΔΙ | ΚΟΥΚΛΟΘΕΑΤΡΟ]
 ΕΡΓΑΣΤΗΡΙΟ ΘΕΑΤΡΟΥ [ΕΥΛΟΥΡΓΕΙΟ | ΡΑΠΤΙΚΗ | ΒΕΣΤΙΑΡΙΟ]

ΔΙΟΙΚΗΣΗ

ΧΩΡΟΣ ΓΡΑΦΕΙΩΝ
 ΓΡΑΦΕΙΟ ΣΥΝΤΟΝΙΣΜΟΥ
 WC

ΒΟΗΘΗΤΙΚΟΙ ΧΩΡΟΙ

ΑΠΟΘΗΚΕΣ
 ΛΕΒΗΤΟΣΤΑΣΙΟ | ΜΗΧΑΝΟΣΤΑΣΙΟ

ΧΩΡΟΣ ΣΤΑΘΜΕΣΗΣ

400τμ

ΚΙΝΗΣΕΙΣ

ΣΚΑΛΕΣ | ΡΑΜΠΕΣ | ΠΛΑΤΥΣΚΑΛΑ

370τμ

185τμ

550τμ

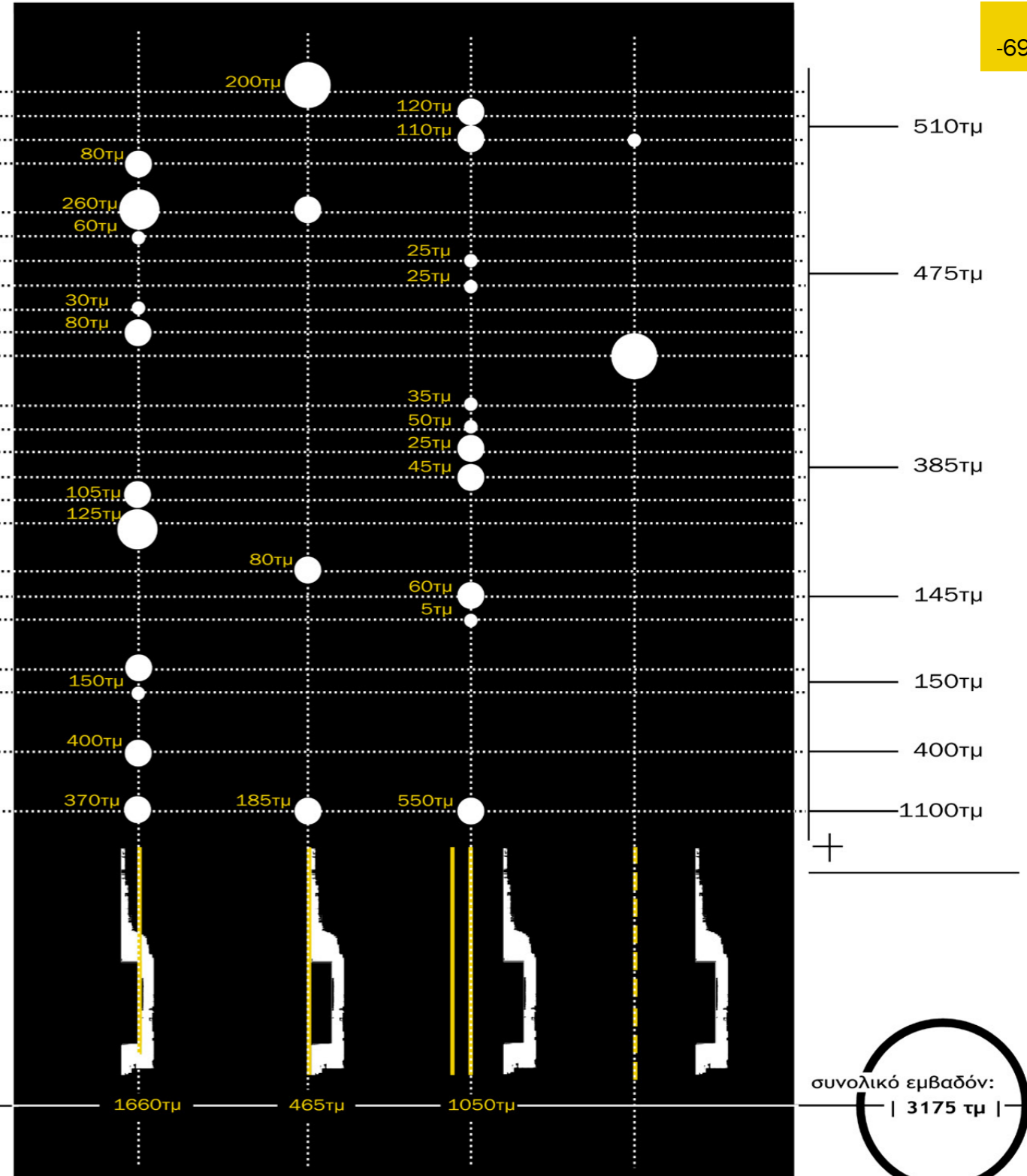
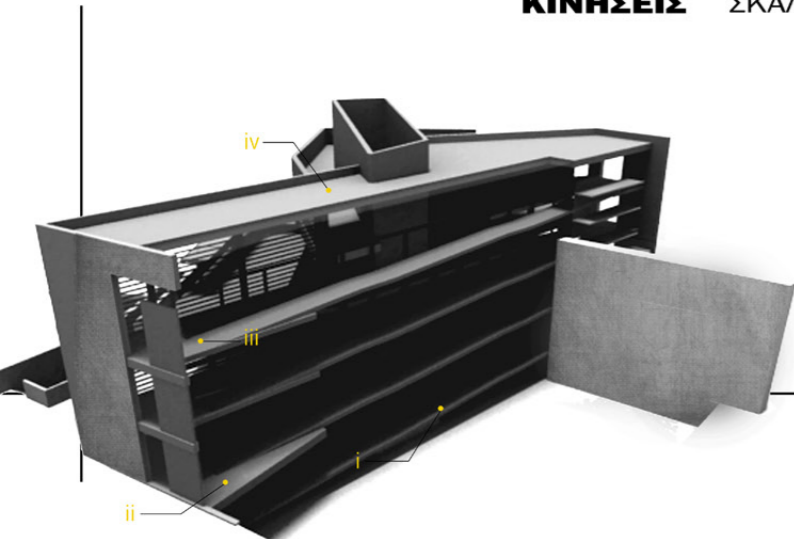

συνολικό εμβαδόν:
 | 3175 τμ |

<< [...] στην περίπτωση των θεάτρων, όπου το αρχιτεκτονικό αφήγημα ενθουλακώνει τα θεατρικά, είναι πάντοτε μια ιδιαίτερη περίπτωση ετεροτοπίας, καθώς εκεί η παραγωγή **νοημάτων και αφηγήσεων** ανάγεται σε **πολλαπλά στρώματα**. >>

Αλέξανδρος Ευκλείδης, Schiele issue, τεύχος 5, (Μάιος

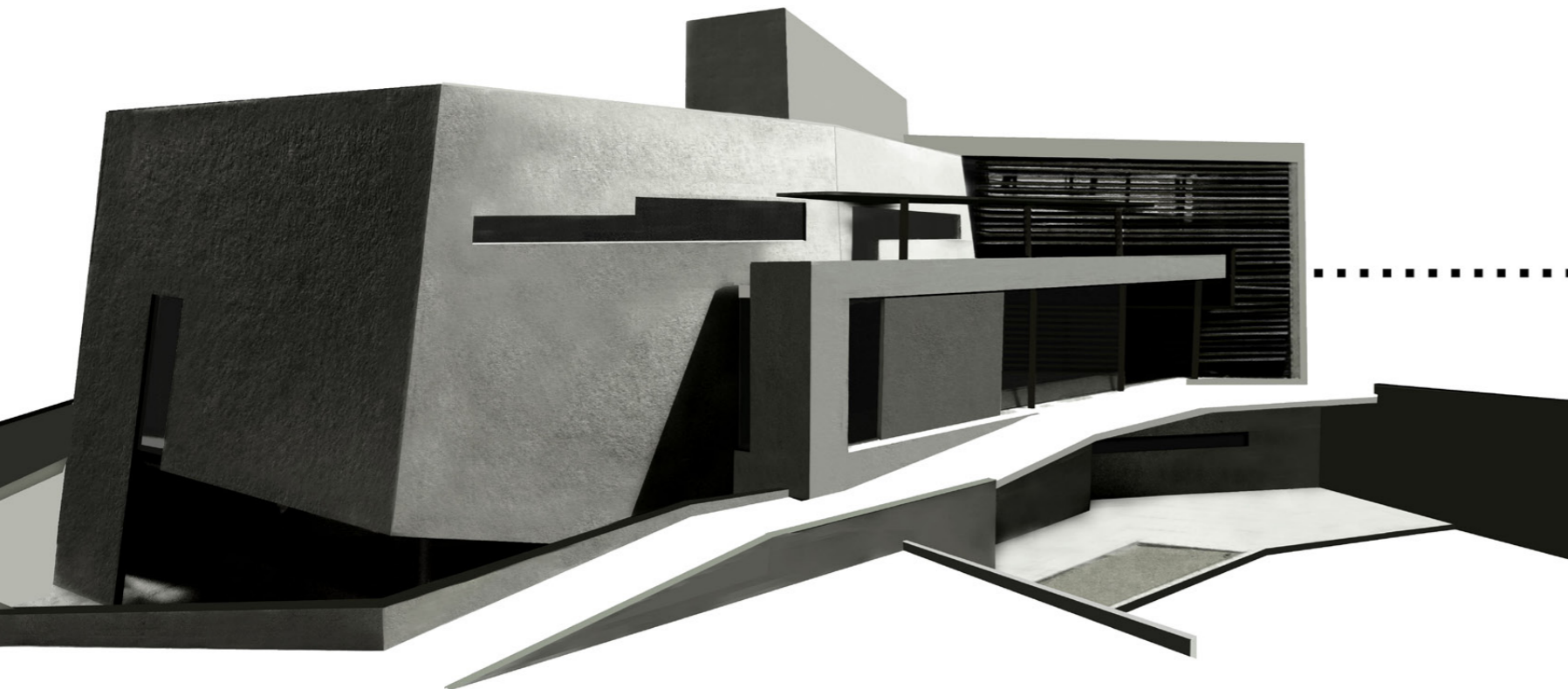

..... **ΣΧΕΔΙΑΣΜΟΣ ΠΕΙΡΑΜΑΤΙΚΗΣ ΣΚΗΝΗΣ ΘΚΕ >>**

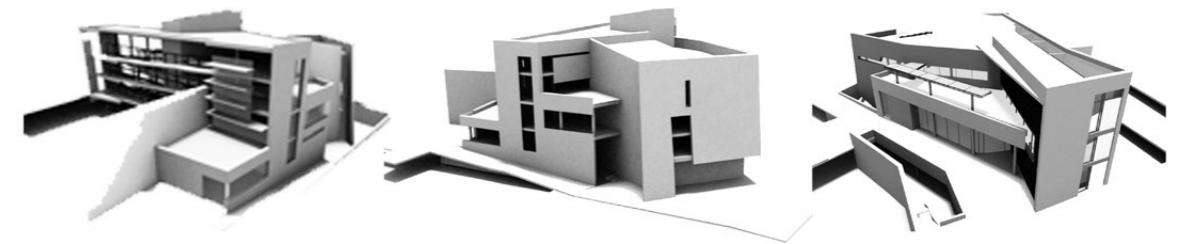

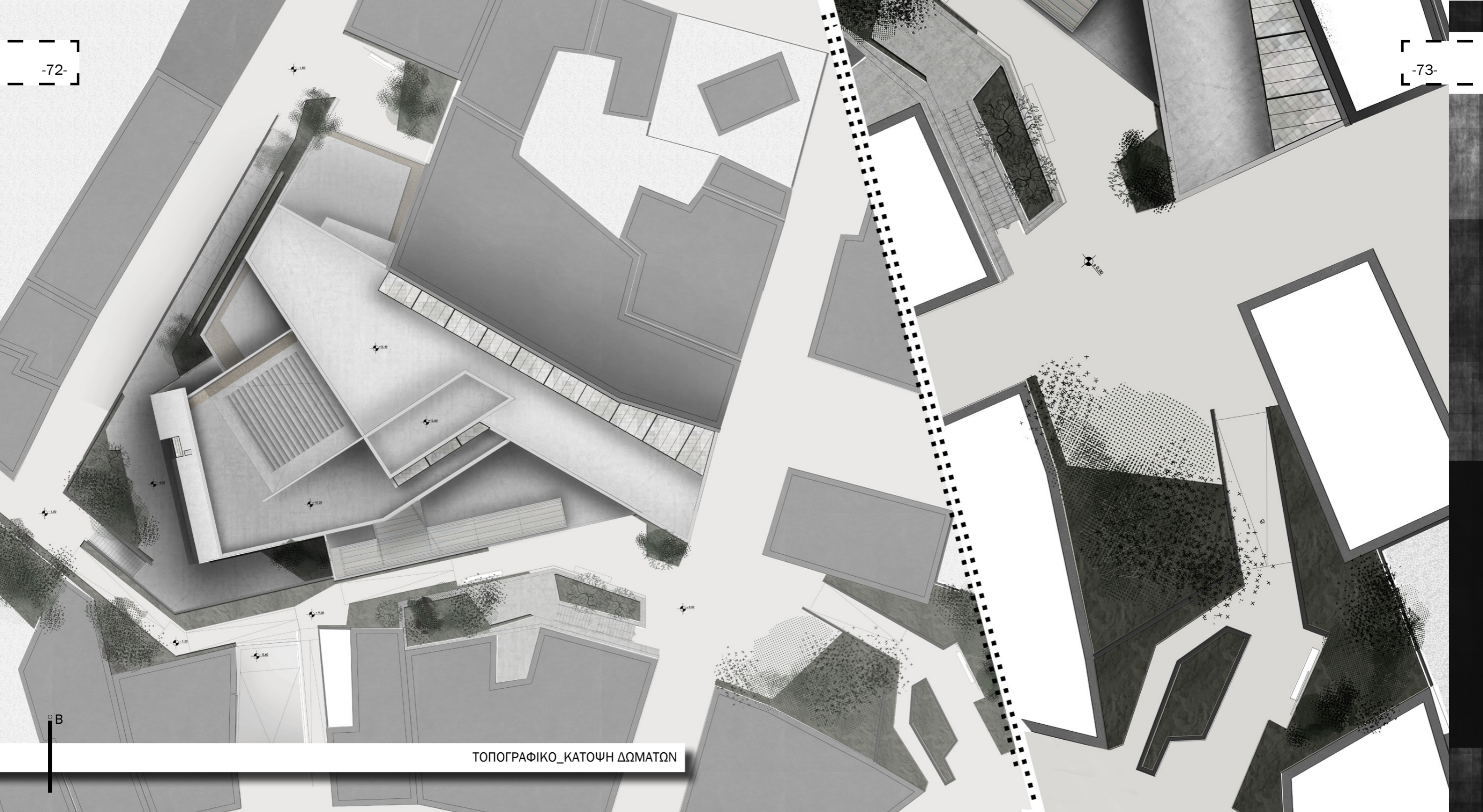

ΤΟΠΟΓΡΑΦΙΚΟ_ΚΑΤΟΨΗ ΔΩΜΑΤΩΝ

© Β



ΚΑΜΑΡΙΝΙΑ

ΚΥΛΙΚΕΙΟ ΗΘΟΠΟΙΩΝ

ΠΑΡΑΣΚΗΝΙΑΚΟΣ ΧΩΡΟΣ

- 4.20

EXIT

ΕΡΓΑΣΤΗΡΙΟ ΚΑΤΑΣΚΕΥΩΝ/
ΕΥΛΟΥΡΓΕΙΟ

ΕΡΓΑΣΤΗΡΙΟ ΡΑΠΤΙΚΗΣ

ΒΕΣΤΙΑΡΙΟ

E4

- 4.20

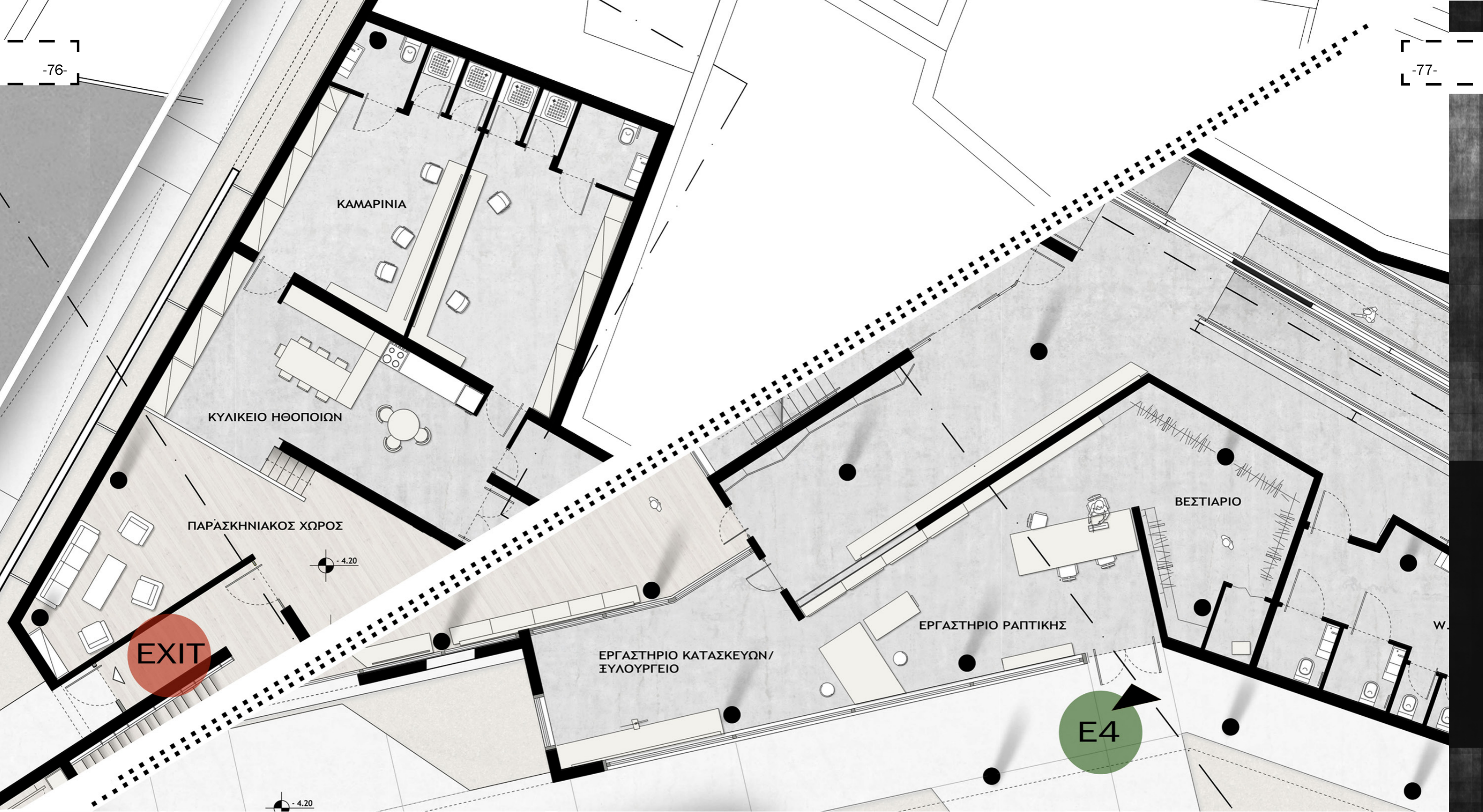

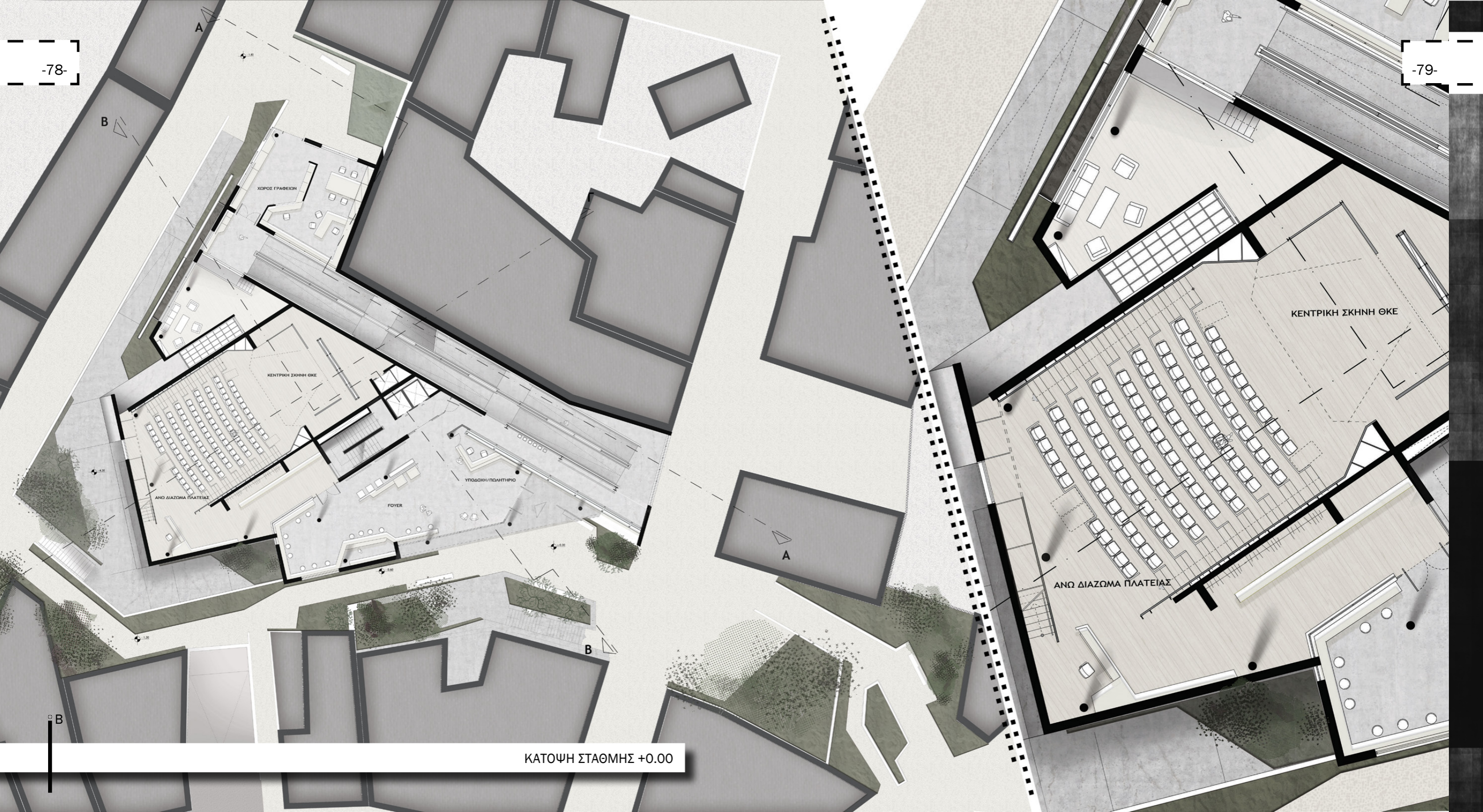

ΧΩΡΟΣ ΓΡΑΦΕΙΩΝ

ΚΕΝΤΡΙΚΗ ΣΚΗΝΗ ΘΕΑΤΡΟΥ

ΑΝΩ ΔΙΑΖΩΜΑ ΠΛΑΤΕΙΑΣ

ΦΟΥΕΡ

ΥΠΟΔΟΧΗ/ΠΟΛΥΤΗΡΙΟ

ΚΕΝΤΡΙΚΗ ΣΚΗΝΗ ΘΕΑΤΡΟΥ

ΑΝΩ ΔΙΑΖΩΜΑ ΠΛΑΤΕΙΑΣ

ΚΑΤΟΨΗ ΣΤΑΘΜΗΣ +0.00

FOYER

ΥΠΟΔΟΧΗ/ΠΩΛΗΤΗΡΙΟ

E1

± 0.00

- 0.60

E2

ΧΩΡΟΣ ΓΡΑΦΕΙΩΝ

B

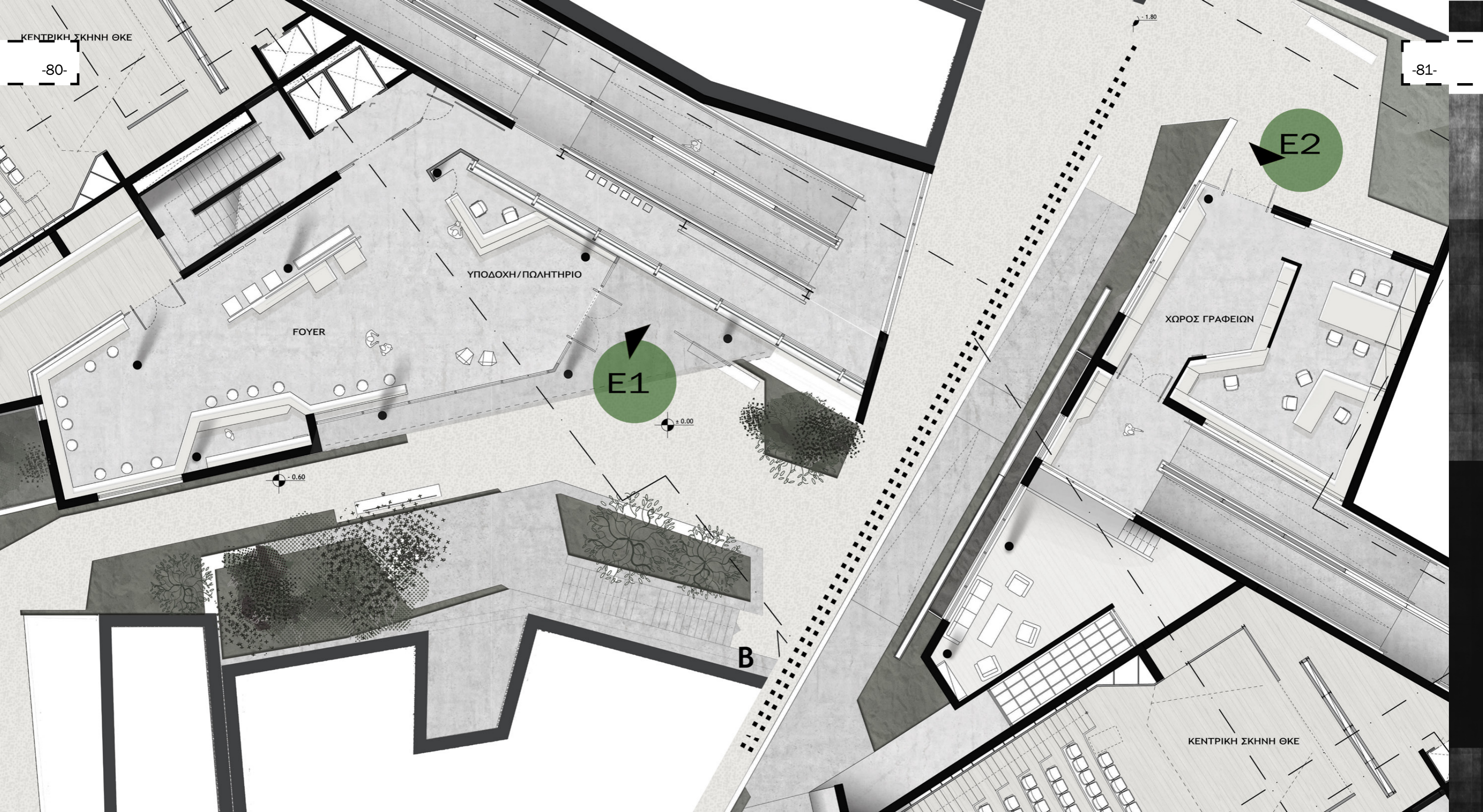

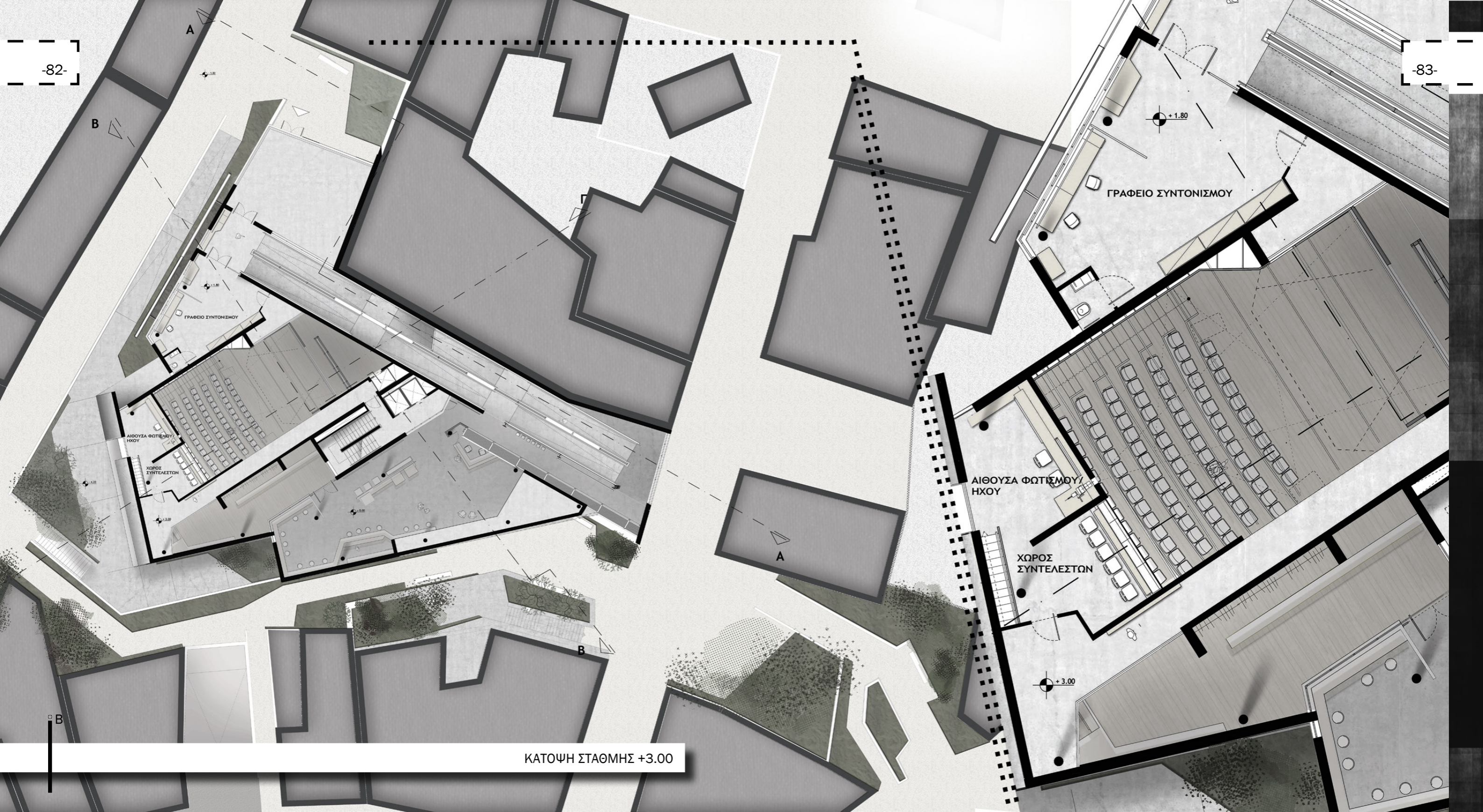

ΚΑΤΟΨΗ ΣΤΑΘΜΗΣ +3.00

ΓΡΑΦΕΙΟ ΣΥΝΤΟΝΙΣΜΟΥ

ΑΙΘΟΥΣΑ ΦΩΤΙΣΜΟΥ / ΗΧΟΥ

ΧΩΡΟΣ ΣΥΝΤΕΛΕΣΤΩΝ

ΓΡΑΦΕΙΟ ΣΥΝΤΟΝΙΣΜΟΥ

ΑΙΘΟΥΣΑ ΦΩΤΙΣΜΟΥ / ΗΧΟΥ

ΧΩΡΟΣ ΣΥΝΤΕΛΕΣΤΩΝ

A

B

B

+1.80

+3.00

A

B

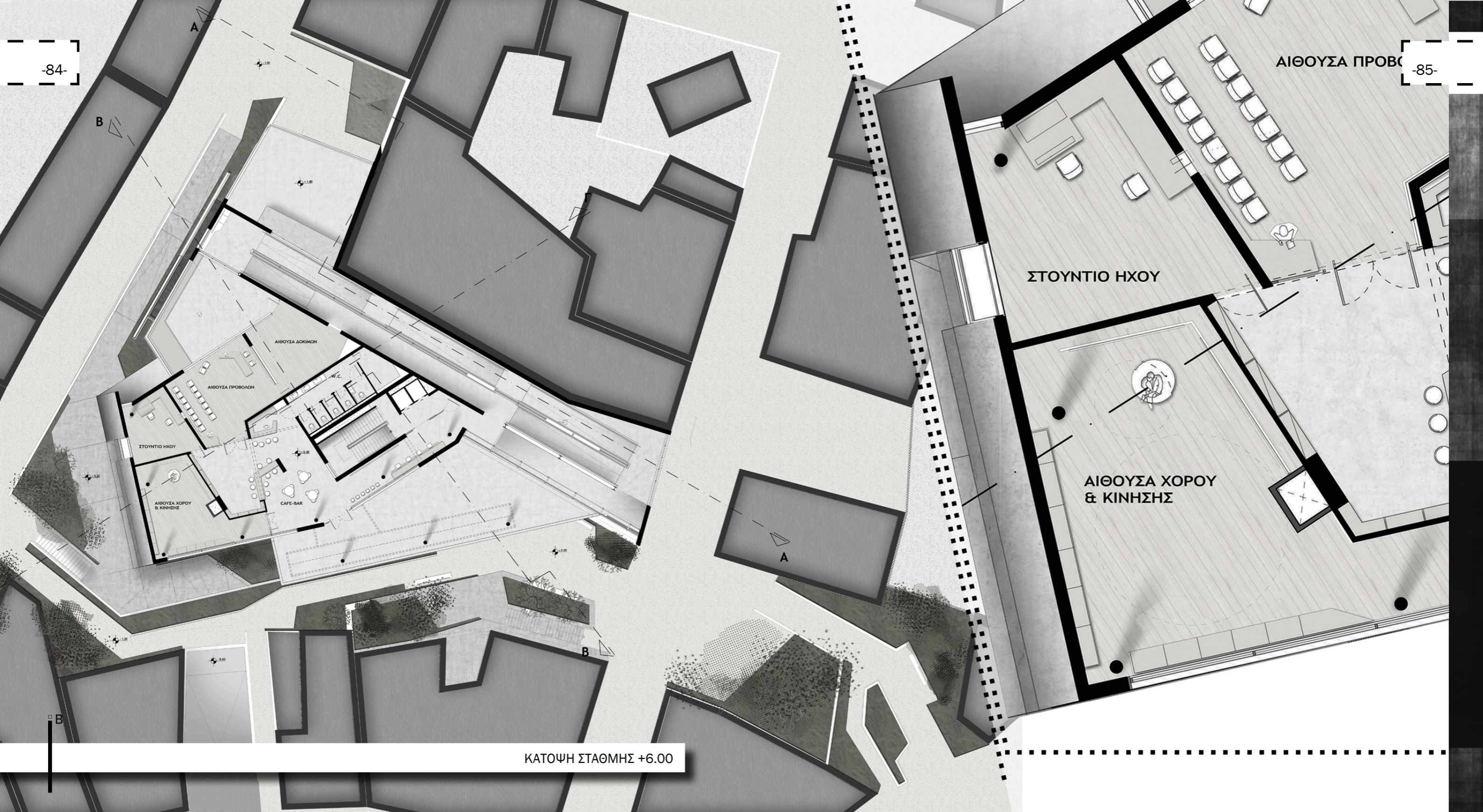

ΑΙΘΟΥΣΑ ΠΡΟΒΟΛΩΝ

ΣΤΟΥΝΤΙΟ ΗΧΟΥ

ΑΙΘΟΥΣΑ ΧΟΡΟΥ & ΚΙΝΗΣΗΣ

ΚΑΤΟΨΗ ΣΤΑΘΜΗΣ +6.00

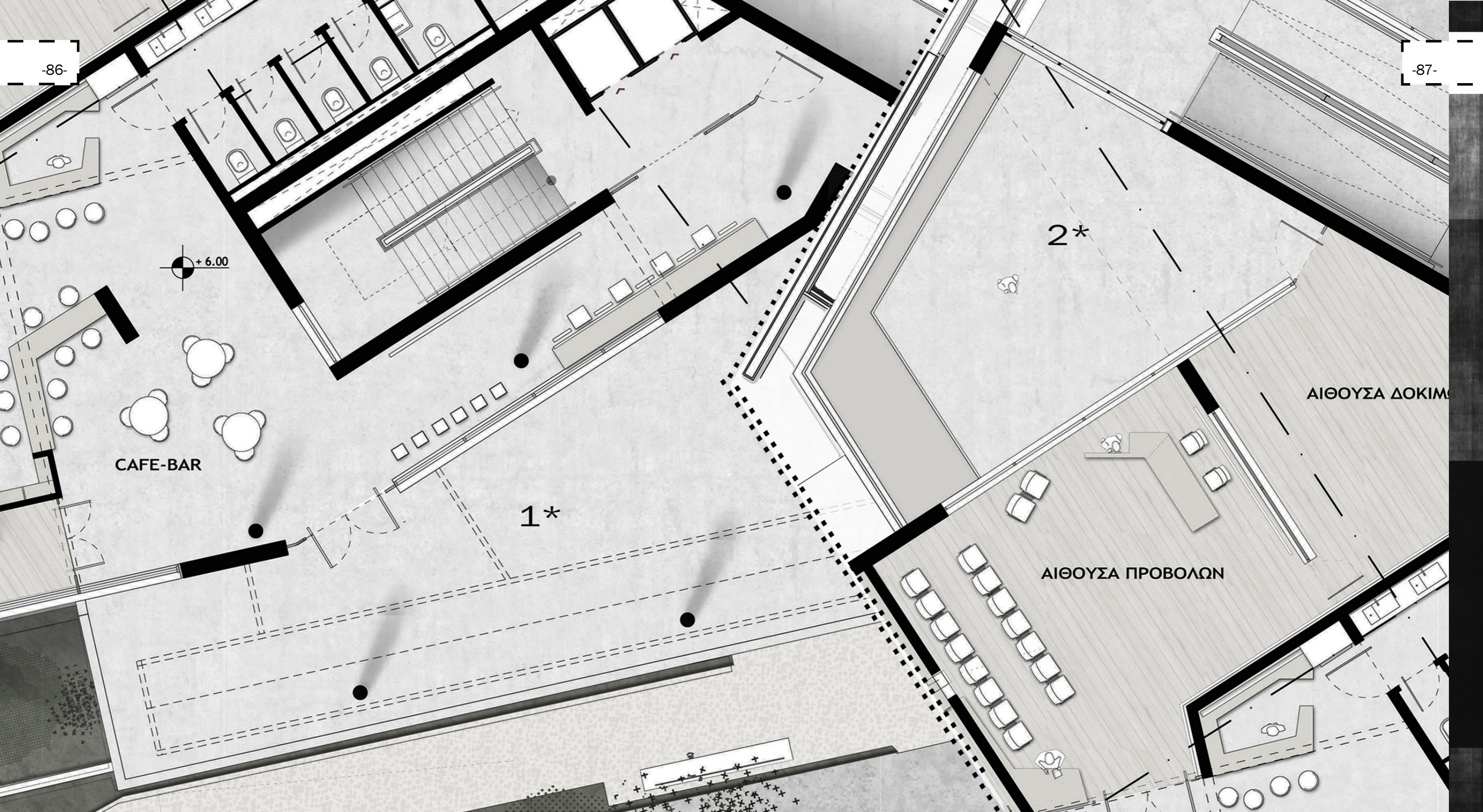

CAFE-BAR

+ 6.00

1*

2*

ΑΙΘΟΥΣΑ ΠΡΟΒΟΛΩΝ

ΑΙΘΟΥΣΑ ΔΟΚΙΜΩΝ

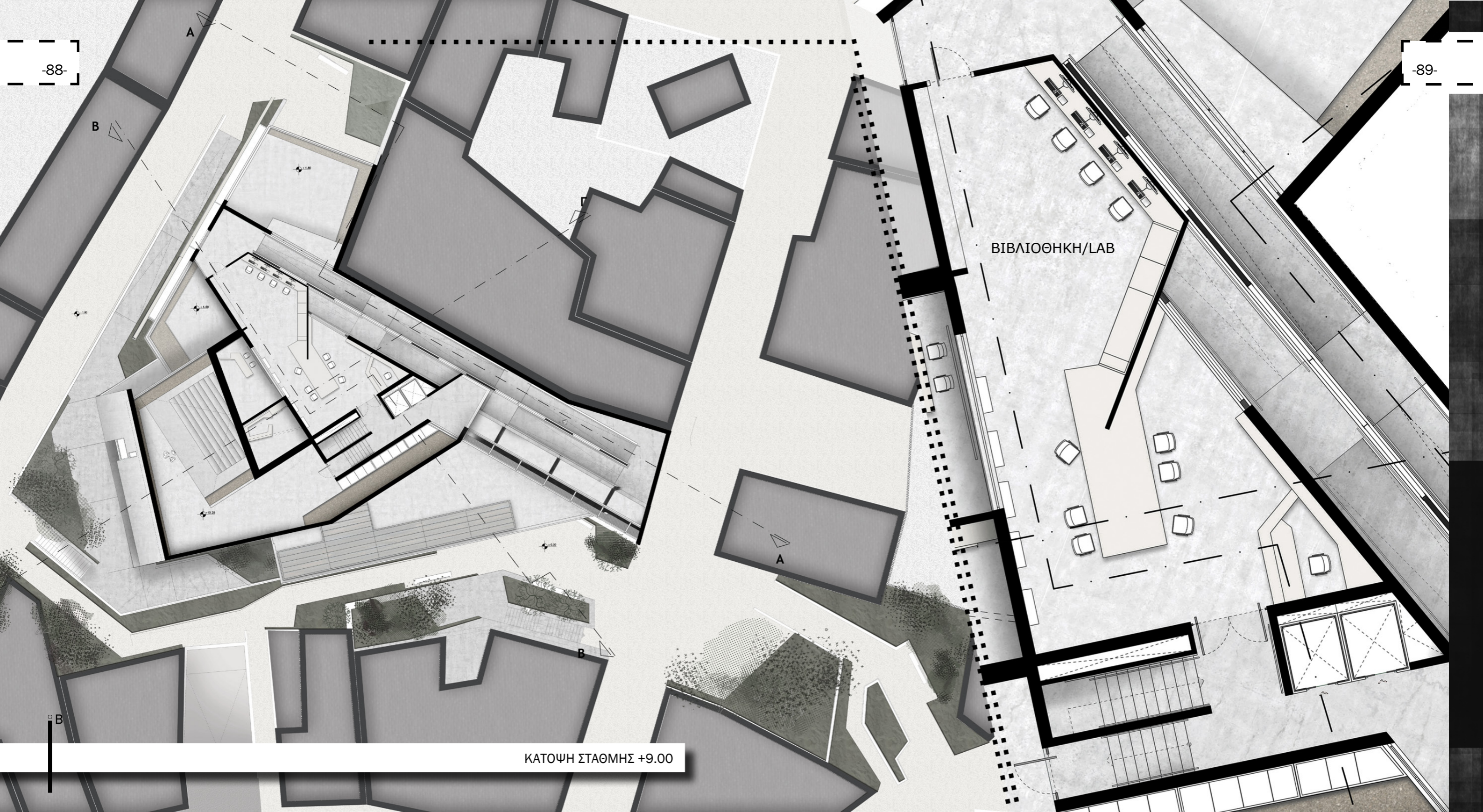

ΒΙΒΛΙΟΘΗΚΗ/LAB

ΚΑΤΟΨΗ ΣΤΑΘΜΗΣ +9.00



ΝΟΤΙΟΑΝΑΤΟΛΙΚΗ ΟΨΗ

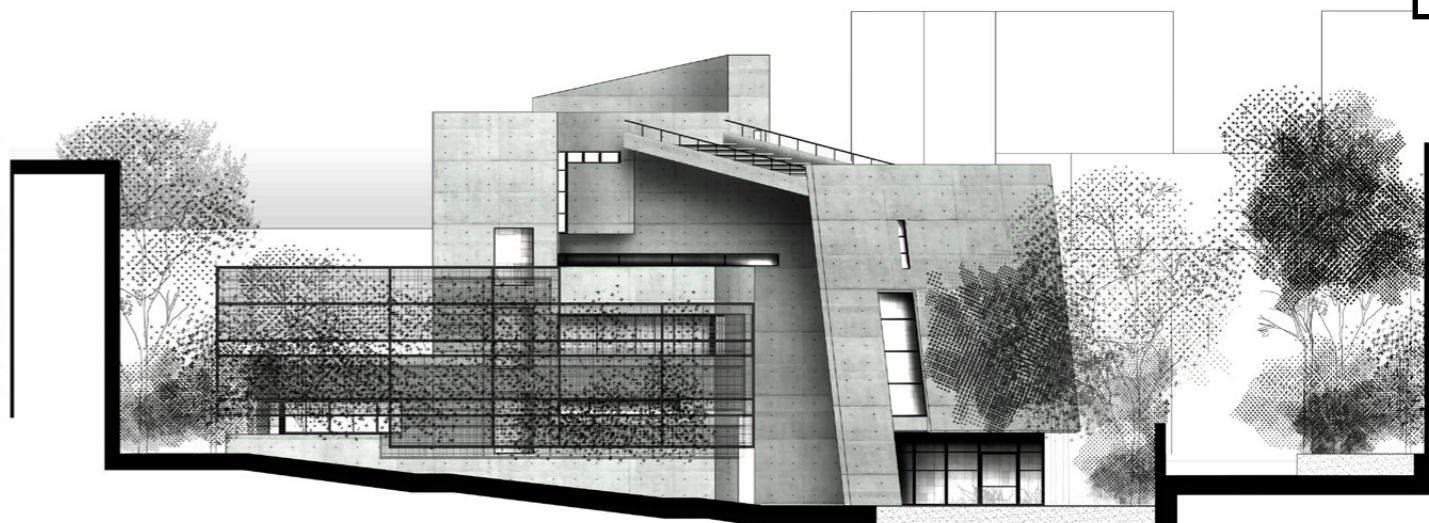

ΒΟΡΕΙΟΔΥΤΙΚΗ ΟΨΗ



-92-

-93-

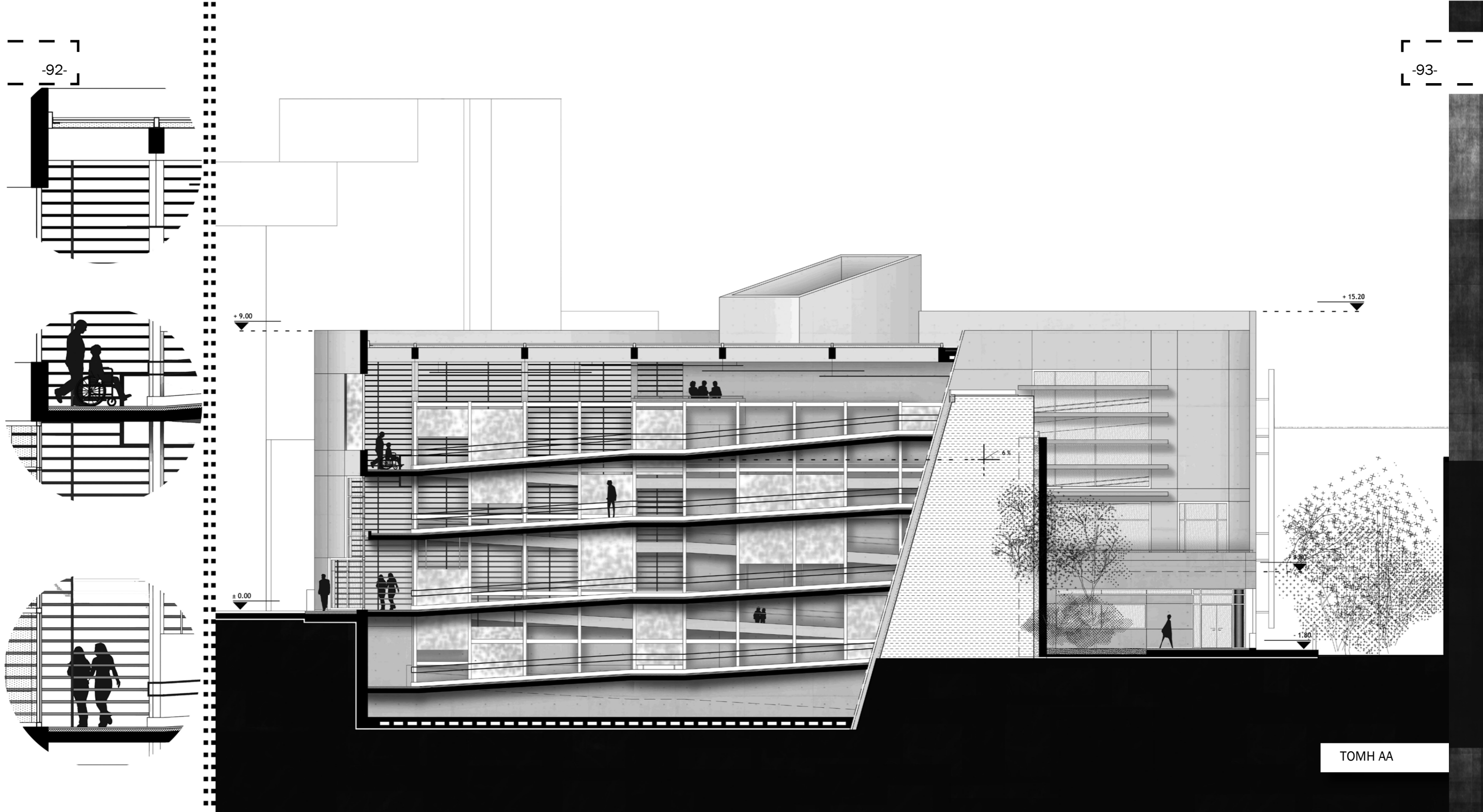

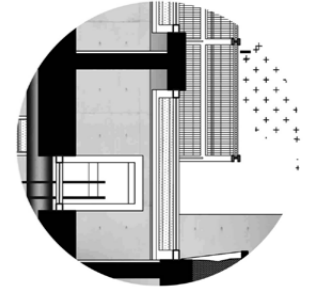
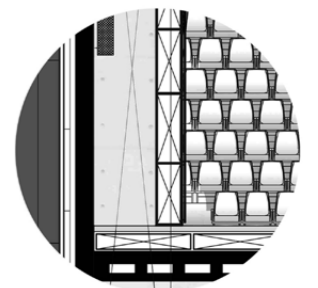
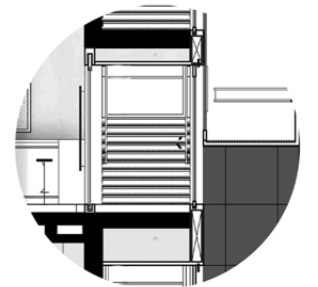
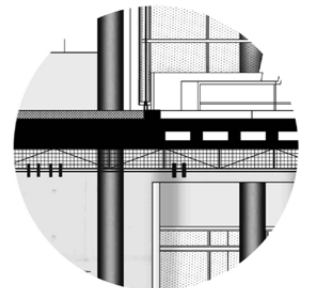
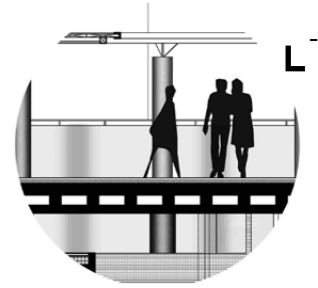
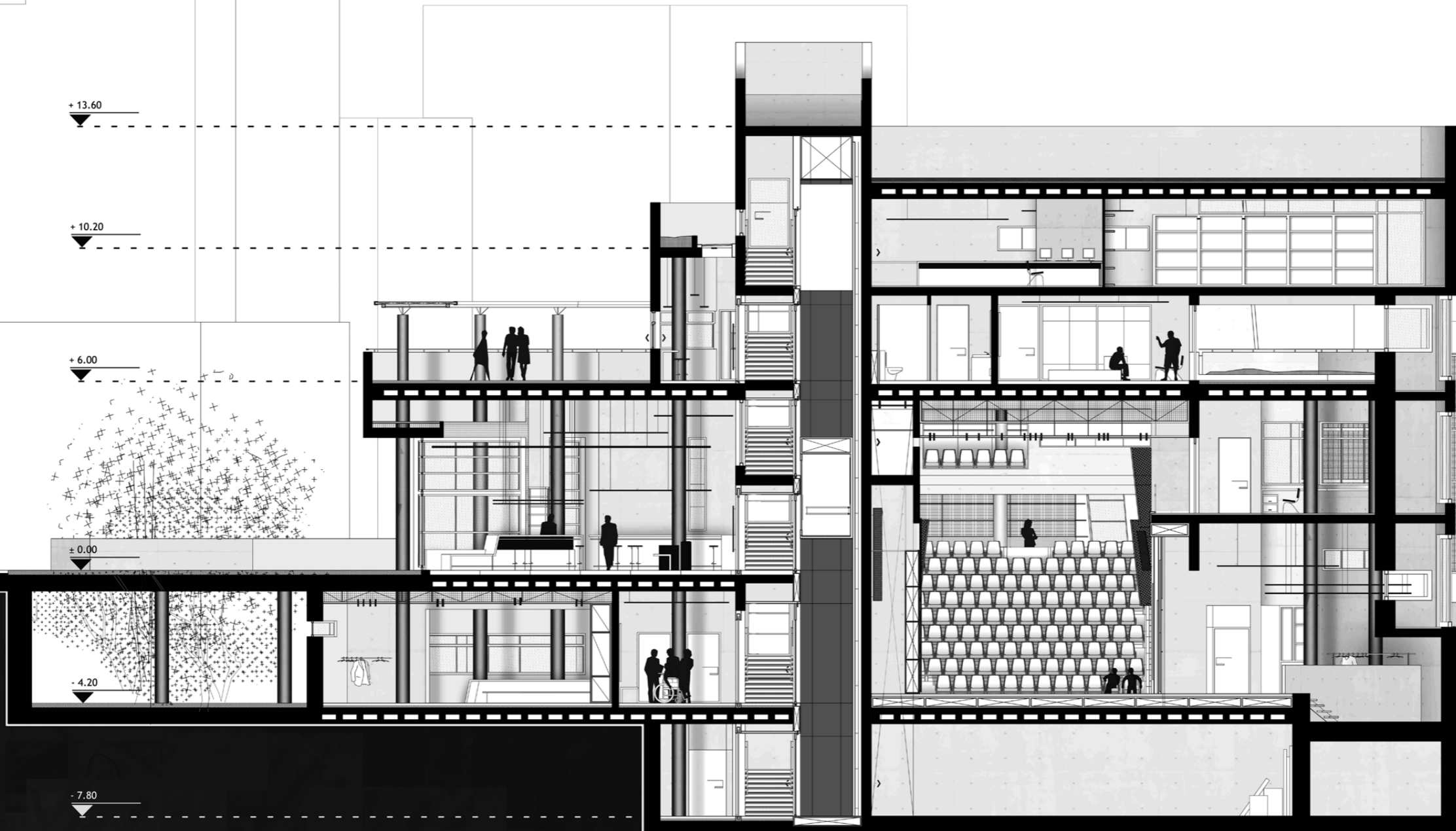

TOMH BB

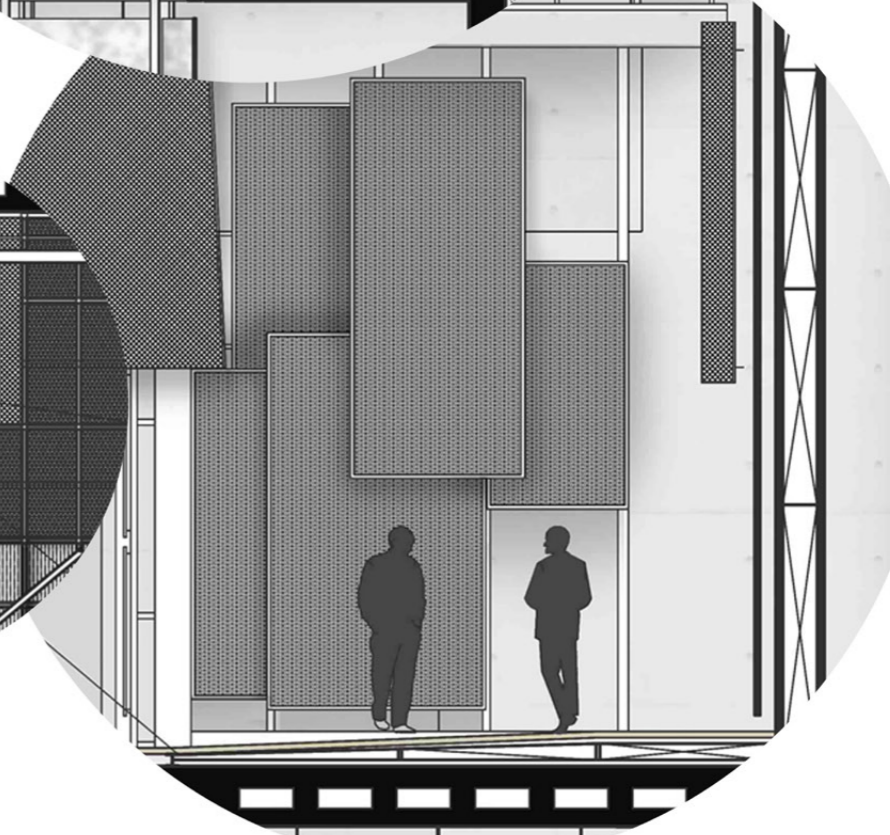
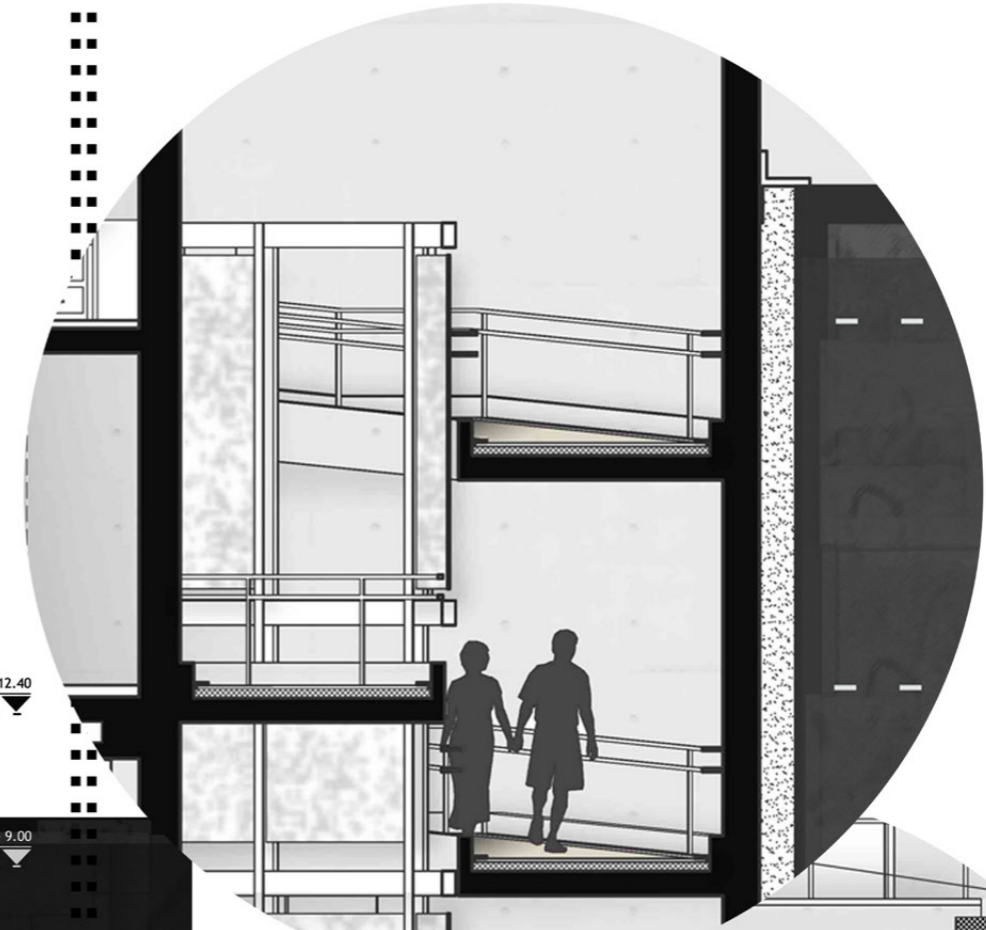
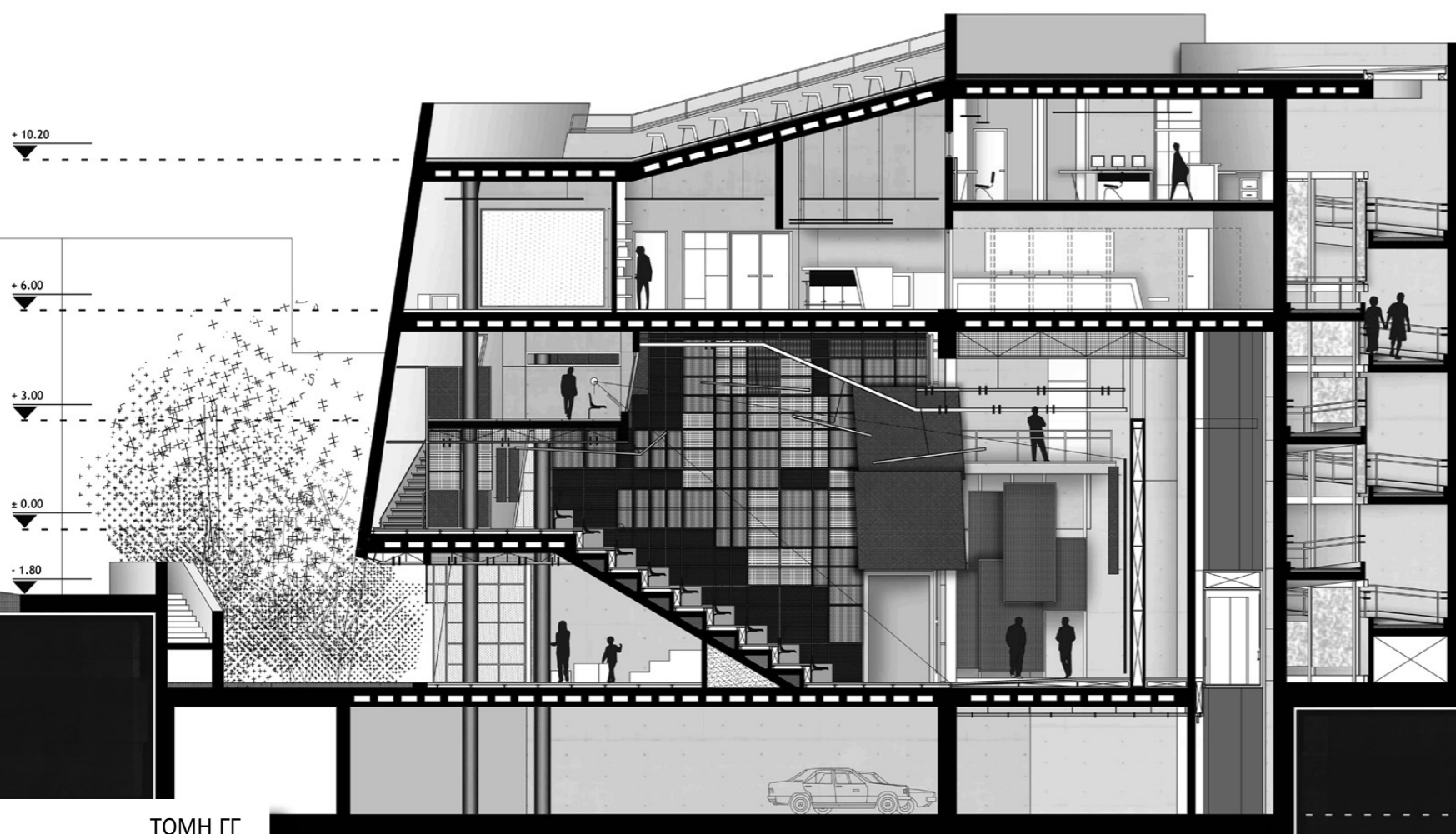

ТОМ II ГГ

ΜΑΚΕΤΑ 1/100 + ΦΩΤΟΡΕΑΛΙΣΤΙΚΑ

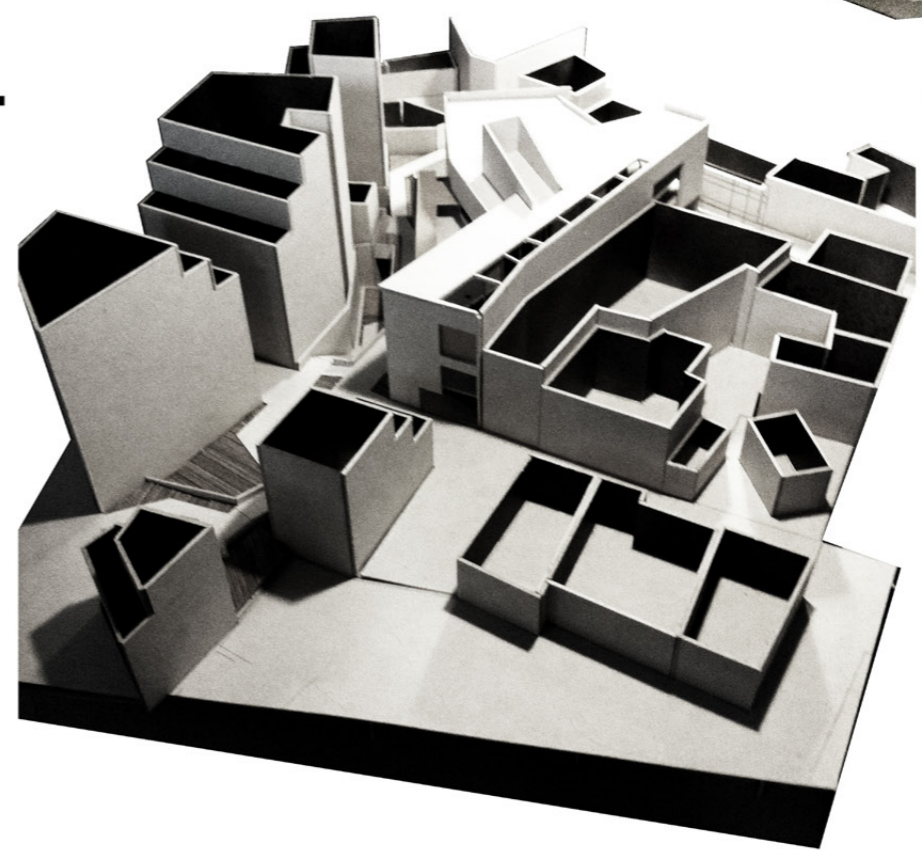
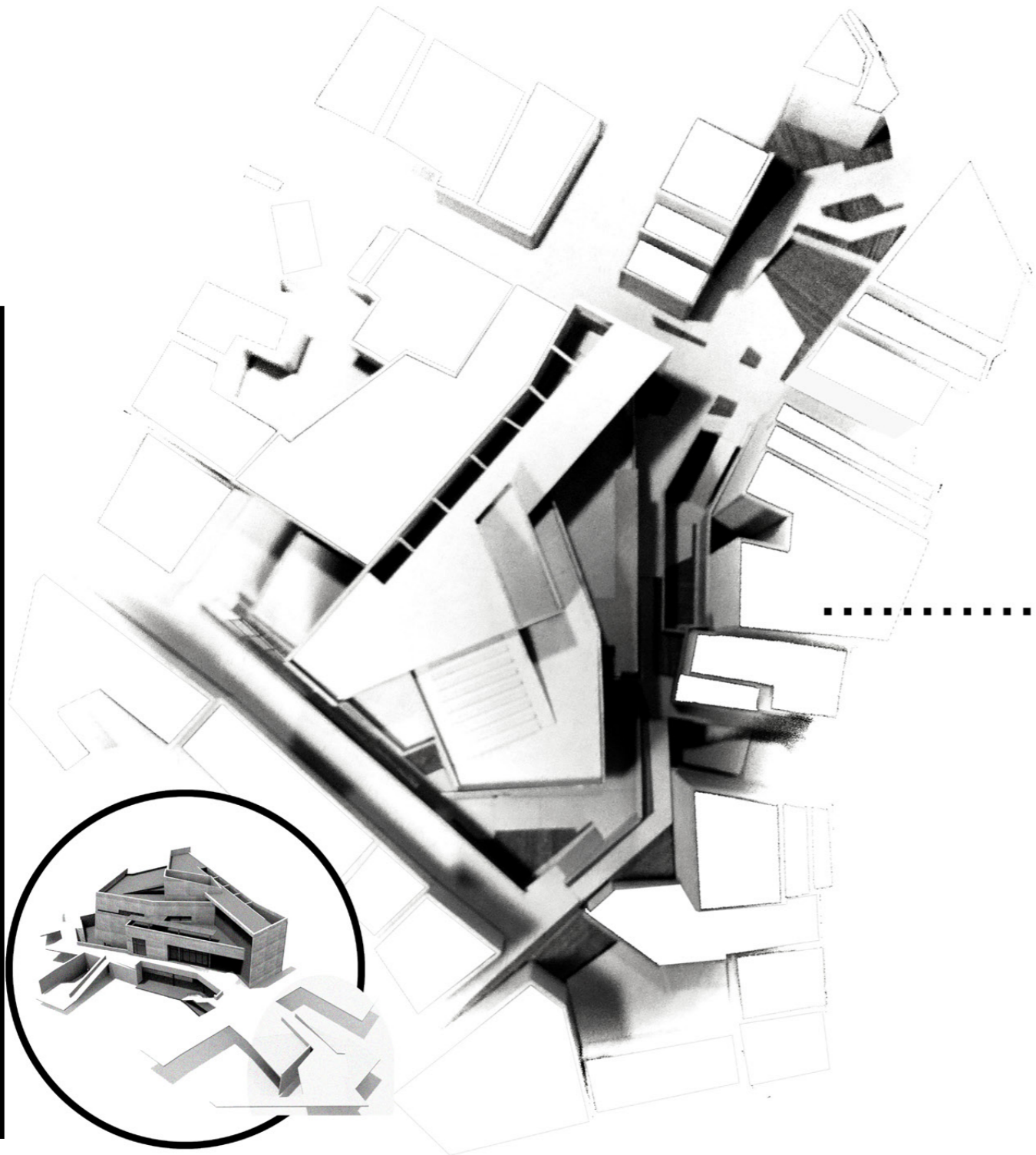

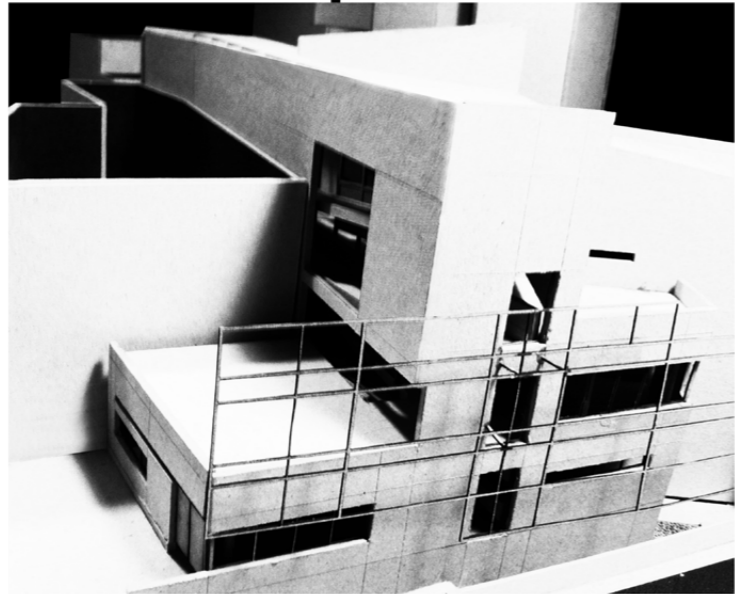
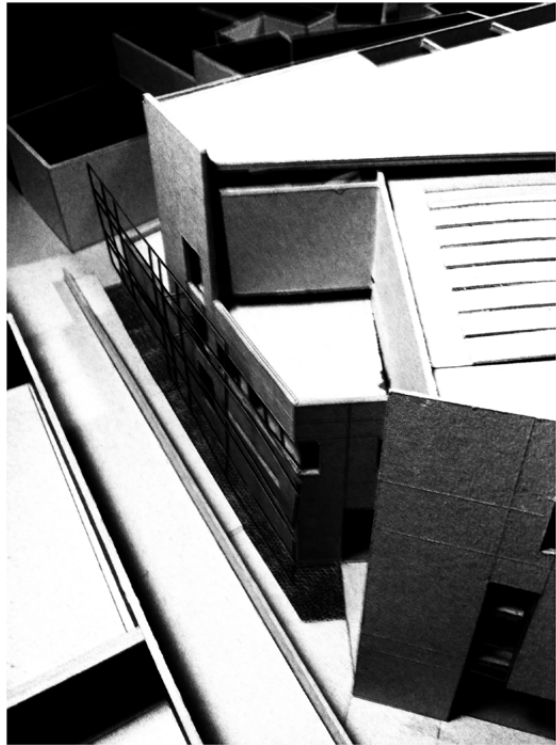
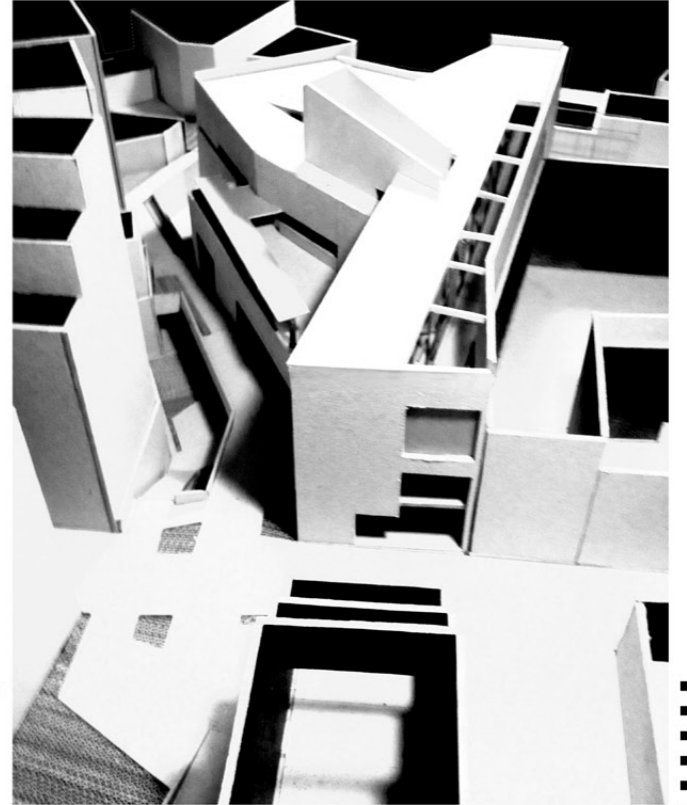
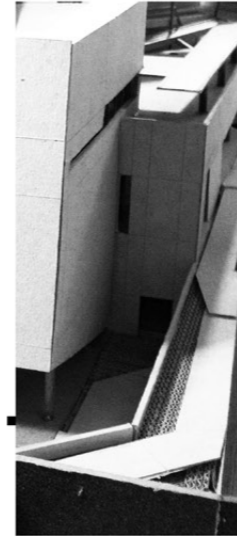
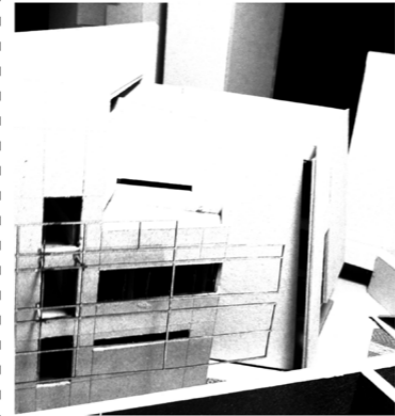

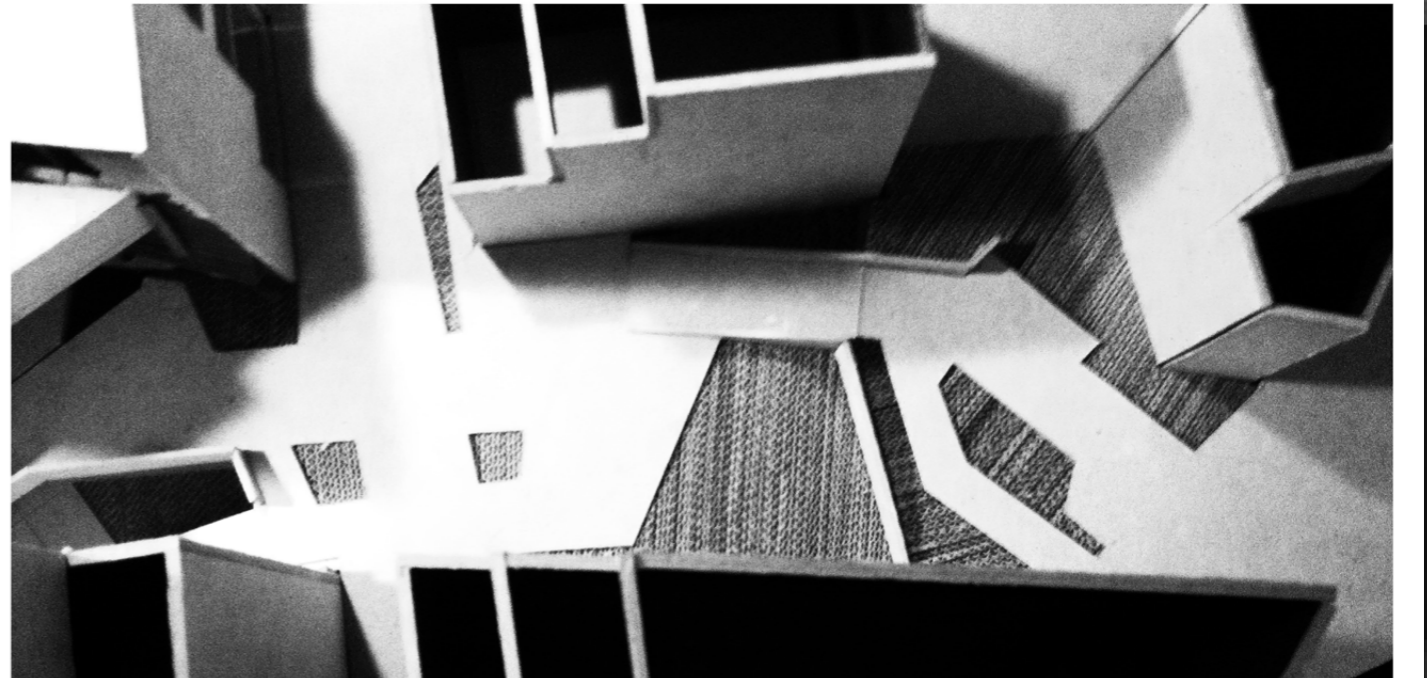
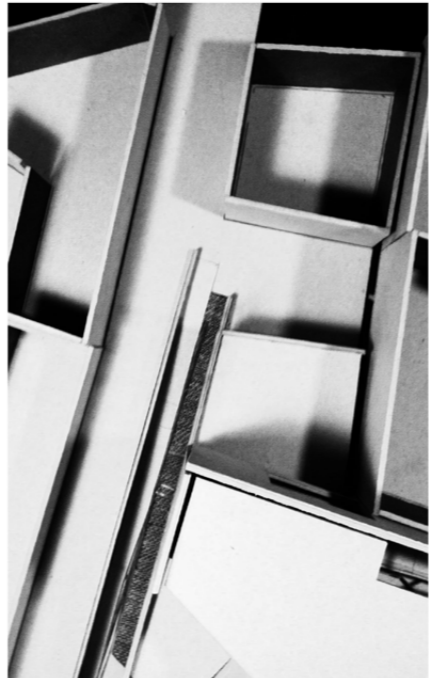
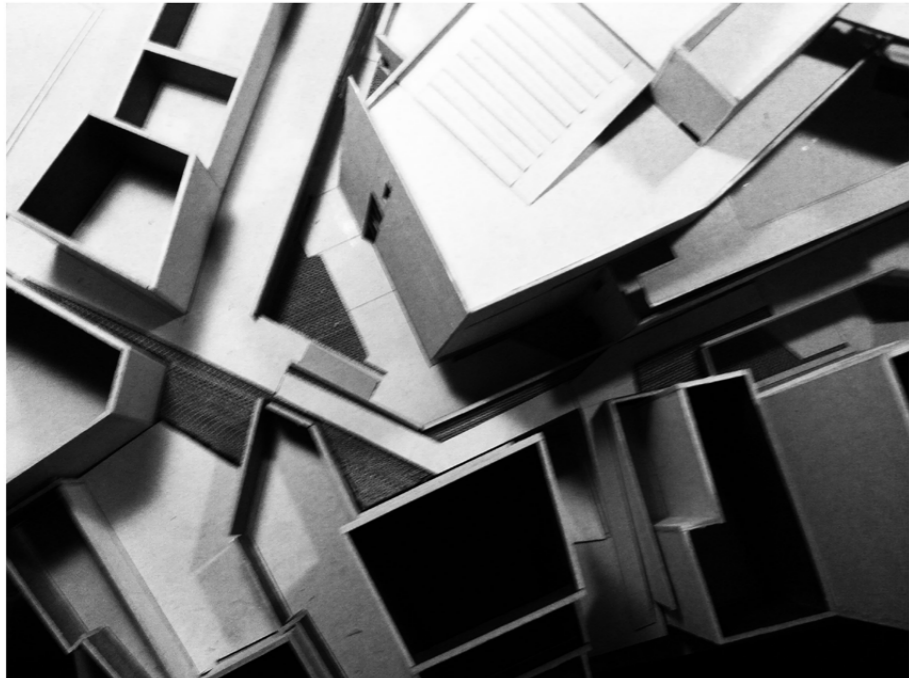
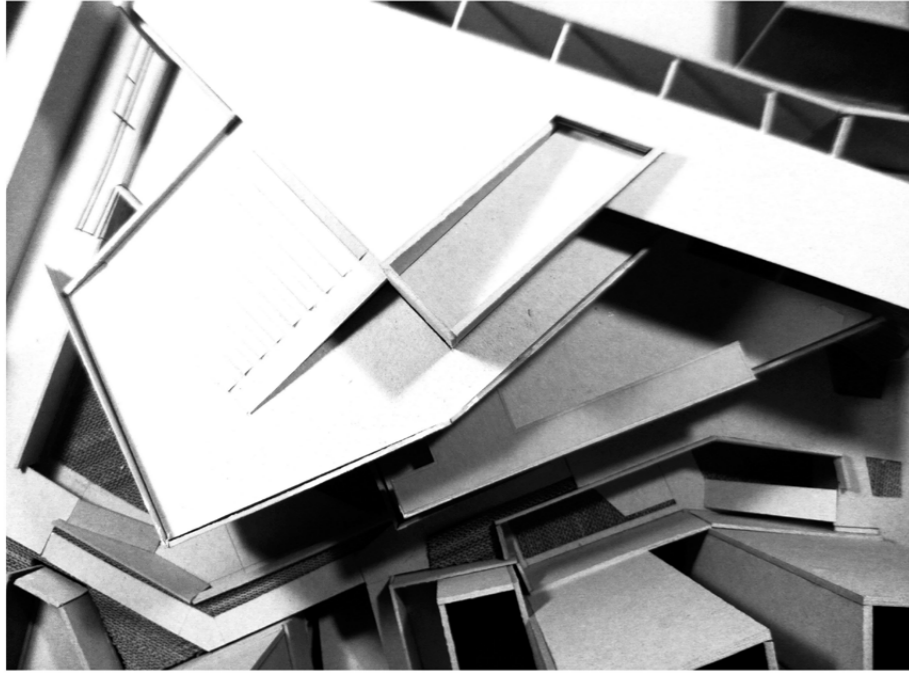





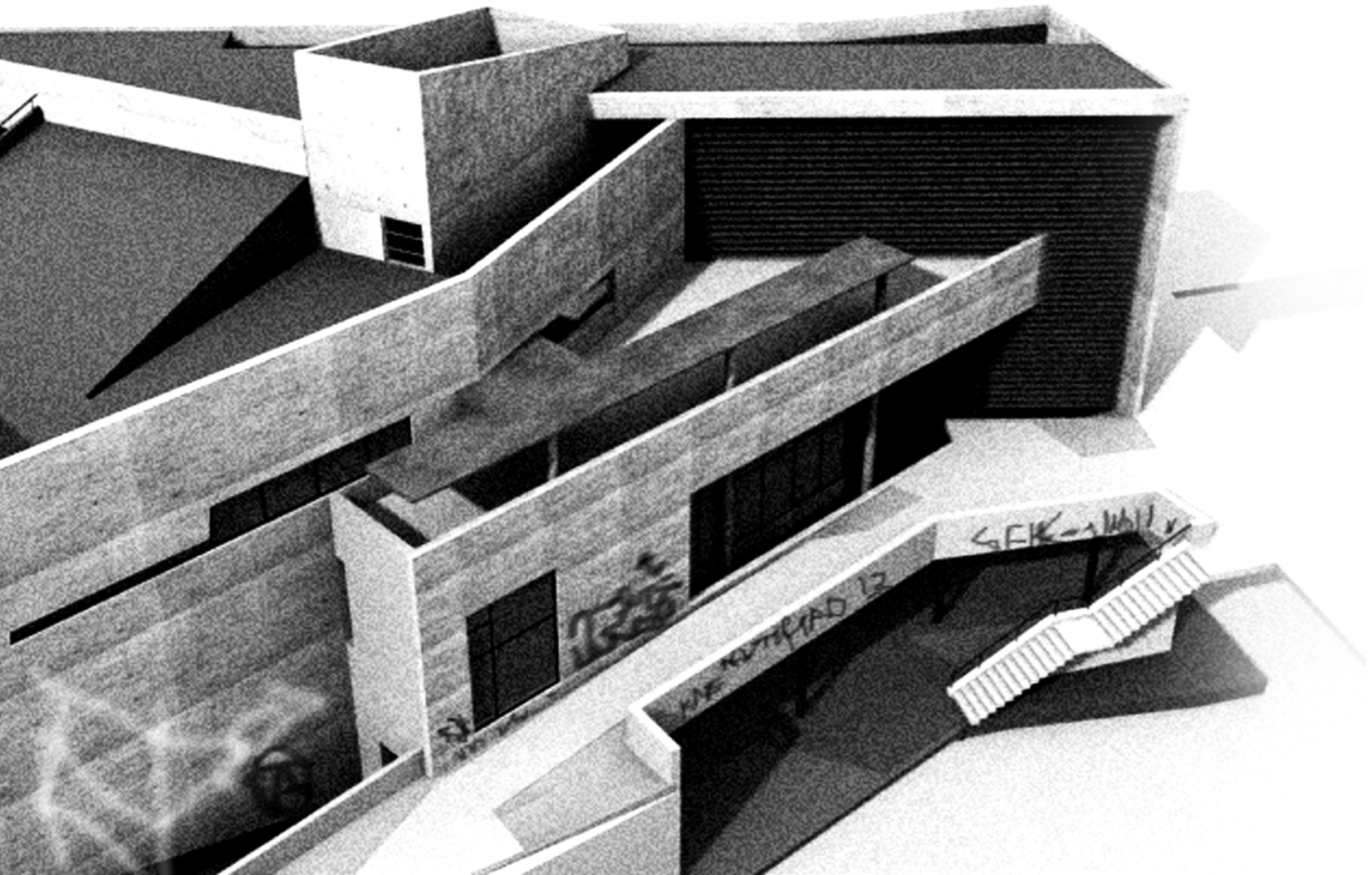

ΒΙΒΛΙΟΓΡΑΦΙΑ >>

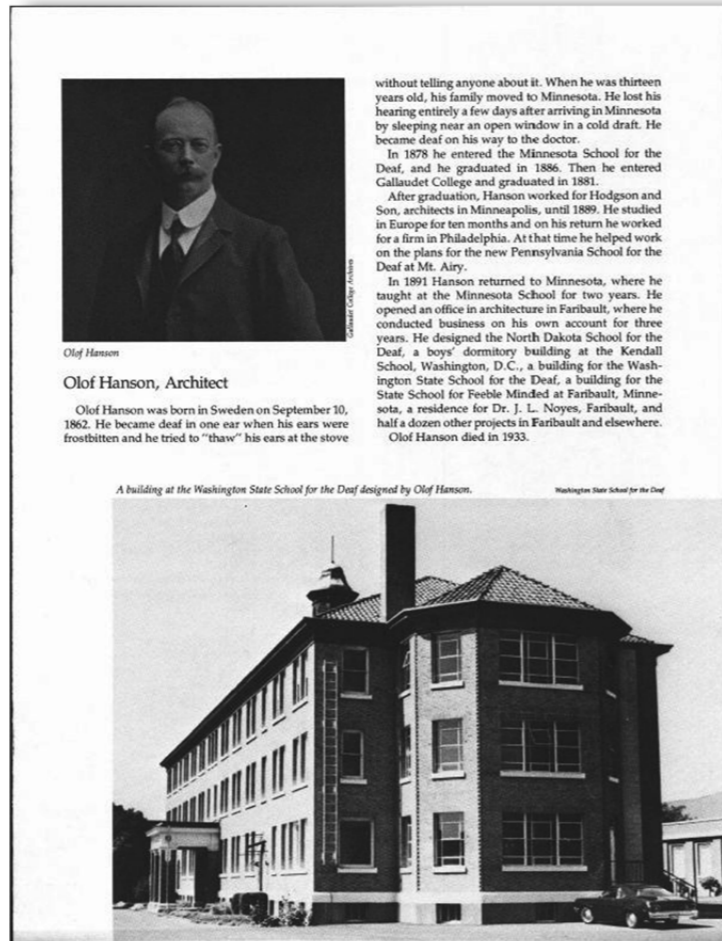

<http://www.deaftheaterofgreece.com/>

<http://neaprosvasinomothesia.blogspot.gr/2010/05/711.html>

<http://www.youtube.com/watch?v=Xgcm83tyv3Y>

Aston EL. and Savona G., (1991), "Theatre as Sign-System: A Semiotics of Text and Performance", Routledge, UK

Barba Eug. and Savareze N., (2008), Η Μυστική Τέχνη του Ηθοποιού, Αρχές Θεατρικής Ανθρωπολογίας, (μτφρ Μαρία Χατζηεμμανουήλ), εκδ KOAN, Αθήνα

Bloom M., (1997), "Accommodating the lively Arts", production Charles Marowitz, publication Smith & Kraus, US

Brook P., (1995), "The Open Door: thoughts on acting and theatre", Theatre Communications Group, NY, US

Leigh I., (1999), "Inclusive education and personal development", Journal of Deaf Studies and Deaf Education, issue 3, Oxford University Press, Oxford

Leonard An., Duren D., and Reiman J., (2002), "Considerations for Mediating with People who are Culturally Deaf", publication CADRE, CADRE Partners, US

Moore D.F., (1996), "Educating the deaf: Psychology, principles and practices", Boston: Houghton Mifflin, Boston

Sauerburger, D. (1993), "Independence without sight or sound", AFB PRESS

Κουλικούρδη Άν., (2009), Πληροφοριακή Συμπεριφορά των Ατόμων με Αναπηρία (ΑμεΑ) και οι Υποστηρικτικές Τεχνολογίες σε Περιβάλλον Βιβλιοθηκών, Ιόνιο Πανεπιστήμιο, Τμήμα Αρχιτεκτονικής – Βιβλιοθηκονομίας, Κέρκυρα

Κουλικούρδη Άν., (2008), Ο Ρόλος των Βιβλιοθηκών στην Εκπαίδευση των ΑμεΑ: Ελληνική και Διεθνή Πραγματικότητα, Ιόνιο Πανεπιστήμιο, Τμήμα Αρχιτεκτονικής – Βιβλιοθηκονομίας, Κέρκυρα

Μαχτή Μ., (2009), Μελέτη του παιχνιδιού και της επικοινωνίας των κωφών/βαρηκόων παιδιών με τα ακούοντα παιδιά μέσα σε ένα νηπιαγωγείο, Πανεπιστήμιο Πατρών, Σχολή Ανθρωπιστικών και Κοινωνικών Επιστημών, Παιδαγωγικό Τμήμα Δημοτικής Εκπαίδευσης, ΜΠΣ, Διπλωματική εργασία, Πάτρα

Νικολαράιζη Μάγδα., (2010), Η πρόσβαση του κωφού παιδιού στο αναλυτικό πρόγραμμα, 9ο Συνέδριο Παιδαγωγικής Εταιρείας Κύπρου, Κύπρος

Περράκης Μ., (1991), Θεάτρων αρχιτεκτονική δημιουργία σε χώρους παρελθόντες, κατάλογος έκθεσης, Prague quadrennial

Μαρτινίδης Π., (1999), Μεταμορφώσεις του θεατρικού χώρου: Τυπικές Φάσεις κατά την εξέλιξη της Αρχιτεκτονικής των Θεάτρων στη Δύση, Τρίτη έκδοση, εκδ Νεφέλη, Αθήνα

Φραγκιουδάκη Α. και Φραγκιουδάκη Μ.Ε., (2011), Νοηματική Γλώσσα: Οπτική Αναγνώριση και Δημιουργία-Σύνθεση, Τεχνολογικό Εκπαιδευτικό Ίδρυμα Κρήτης, Σχολή Τεχνολογικών Εφαρμογών, Τμήμα Εφαρμοσμένης Πληροφορικής & Πολυμέσων, Πτυχιακή Εργασία, Κρήτη

Φωτιάδου Γ.Ελένη., (2007), Άσκηση και Αισθητηριακές Διαταραχές, Αριστοτέλειο Πανεπιστήμιο Θεσσαλονίκης, Τμήμα Επιστήμης Φυσικής Αγωγής και Αθλητισμού, Τομέας Βιολογία της Άσκησης, Θεσσαλονίκη

ΑΘΗΝΑ 2014

εφημερίδα// ΚΑΘΗΜΕΡΙΝΗ, 07/04/2013

«[...] Στην Ελλάδα τα πράγματα δεν είναι καλύτερα - η εκπαίδευση των κωφών είναι ελλιπέστατη. Το χάσμα παιδείας και ευρύτερης καλλιέργειας έρχεται να καλύψει το Θέατρο Κωφών Ελλάδος [...].»

«[...] Είναι ο ίδιος αποκλεισμός το να προσπαθώ συνεχώς να εξηγήσω τι εννοώ, λέει ο Απόστολος.»

«[...] Ειδικά τα τελευταία χρόνια, που η πρόσβαση στα άτομα με αναπηρία γίνεται όλο και δυσκολότερη, υπάρχουν στιγμές που, ναι, θα ήθελα να ακούω. Οι ακούοντες είστε πολύ μπροστά στην πληροφόρηση, στη γνώση, λέει ο Σταύρος.»

«[...] Οι πιο δυνατές στιγμές που βίωσα ήταν στην πρόβα, κοιτώντας τον Σταύρο (ένα παιδί που μεγάλωσε μέχρι τα επτά του χρόνια χωρίς γλώσσα) να λέει το ρόλο του.»

«[...] Το σημαντικό δεν είναι να ακολουθείς μόνο το ρυθμό της γλώσσας τους, αλλά και τον τρόπο σκέψης τους [...].»

«[...] Και περίεργο πράγμα... Οι κωφοί κινούνταν τόσο συγχρονισμένα με τη μουσική, που ήταν σαν να την άκουγαν.»

