

ΜΑΡΙΑΝΝΑ ΛΙΖΑΡΔΟΥ

**ΤΟ ΠΟΛΥΤΡΟΠΟ ΣΩΜΑ Ή
Η ΑΕΝΑΗ ΕΠΑΝΕΚΚΙΝΗΣΗ ΤΟΥ ΧΩΡΟΥ ΜΕΣΑ ΑΠΟ ΤΗΝ ΠΡΑΚΤΙΚΗ**

Επιβλέπων: Γιώργος Παρμενίδης



Ε.Μ.Π.

Δ.Π.Μ.Σ . «Αρχιτεκτονική - Σχεδιασμός του Χώρου»
Κατεύθυνση Α: Σχεδιασμός - Χώρος - Πολιτισμός

**ΤΟ ΠΟΛΥΤΡΟΠΟ ΣΩΜΑ Ή
Η ΑΕΝΑΗ ΕΠΑΝΕΚΚΙΝΗΣΗ ΤΟΥ ΧΩΡΟΥ ΜΕΣΑ ΑΠΟ ΤΗΝ ΠΡΑΚΤΙΚΗ**

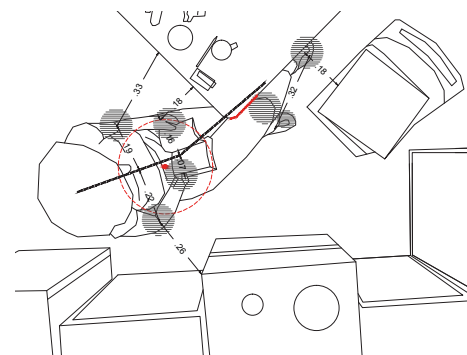

Πρόλογος	7		
1. Πρόθεση	8		
2. Προς μια θεωρία της Πρακτικής	12	-----	3. Αναζητώντας την πρακτική στην καθημερινή ζωή
2.1 Τι είναι αυτό που επιχειρήσε ο Bourdieu;			3.1 Σχέδιο Ανοικείωσης
2.2 Υποκειμενισμός			3.2 Αφηγήσεις Πρακτικών/ Αναπαραστάσεις της ευκαιρίας
2.3 Αντικειμενισμός			3.3 Βιωμένος Χώρος
4. Η αίσθηση της πρακτικής	18		3.4 Ασύνειδο
4.1 Λειτουργία			3.5 Επινοήσεις
4.2 Εργαλεία Σκέψης			5. Ρητορικές
A. Habitus B. Πεδίο Γ. Κεφάλαιο Δ. Μηχανισμοί			5.1 Μεταφυσικές συνήθειες, μυστήρια 'μνήμη'
E. Βοηθητικοί Μηχανισμοί			
6. Εκλεκτικές επιστημολογικές συγγένειες	60		
6.1 Κοινωνιολογική Παράδοση			
6.2 Γαλλική Επιστημολογική Παράδοση			
A. Bachelard B. Canguilhem			
6.3 Κριτική σε τρεις φάσεις			
A. Κριτική στον Εμπειρισμό B. Κριτική στο Θεωρητικισμό			
Γ. Κριτική στο Σχολαστικισμό			
7. Απόπειρα Χαρτογράφησης της πράξης/ Συνδέοντας το νήμα	68	-----	8. Τροχιές και Τακτικές
7.1 Μήτις. Η πολύτροπη νόηση στην Αρχαία Ελλάδα			8.1 Διαγράμματα Πρακτικών/ Επανεκκινήσεις Χώρου
7.2 Η Αριστοτελική Παράδοση, Φρόνηση			8.2 Προσδοκώμενο
7.3 Michel De Certeau			8.3 Δοκιμές
A. Πρακτικές και Τακτικές			
9. Τρόποι Πίστης	100		
9.1 Latour και Bourdieu			
A. Σύστημα Σχεσιακών Εννοιών B. Bourdieu και αντικείμενα			
Γ. Χώρος Διαφωνίας			
9.2 Piaget και Bourdieu			
A. Habitus και Ντετερμινισμός B. Δυαδικότητα των Δομών			
9.3 Mikhail Bakhtin/ Διάλογοι Χώρου			
A. Ο Ευατός και ο Άλλος B. Ύφος Λόγου Γ. Chronotope			
9.4 Προσθήκες			
A. Ελλιπές σχήμα Εξατομίκευσης και Βιωμένος Κόσμος			
B. Καθημερινή Συνείδηση και το Habitus ως αποθήκη γνώσης			
			Επίλογος
			126
			Βιβλιογραφία - Αρθρογραφία
			128

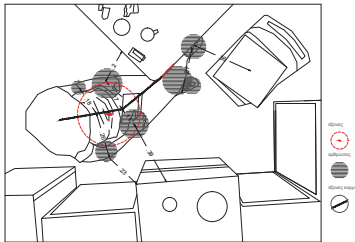

Η ανθρώπινη συμπεριφορά μέσα στην καθημερινότητα απασχόλησε τον κόσμο της επιστήμης διατρέχοντας μια μακρά ιστορία. Σήμερα στον αρχιτεκτονικό διάλογο φαίνεται να απουσιάζει αυτή η πολύτροπη ανθρώπινη γνώση με αποτέλεσμα να οδηγούμαστε σε γενικεύσεις.

Στο κείμενο αυτό θα μας απασχολήσει πως η αρχιτεκτονική μπορεί να συμπεριλάβει μέσα στη σκέψη της, αυτές τις παραμέτρους που αφορούν την ανθρώπινη συμπεριφορά - πρακτική.

Η εν λόγω μελέτη επιχειρεί να αναδείξει αυτήν την παραμελημένη πτυχή έχοντας ως κεντρικό άξονα **τη θεωρία της πρακτικής του Bourdieu**. Πάνω σε αυτό το μοντέλο σκέψης *πλέκονται* ερμηνευτικές προσεγγίσεις της πράξης σε μια προσπάθεια να συνδεθεί ένα νήμα με το παρελθόν. Στόχος είναι μέσω συγκρίσεων και ομολογιών να παραχθεί ένας γόνιμος **διάλογος** με αυτή την πλούσια δράση του σώματος. Σε αυτή την προσπάθεια, χρησιμοποιούνται δύο αλληλένδετες τακτικές της έρευνας: μια πρακτική μελέτη και μια θεωρητική αναζήτηση.

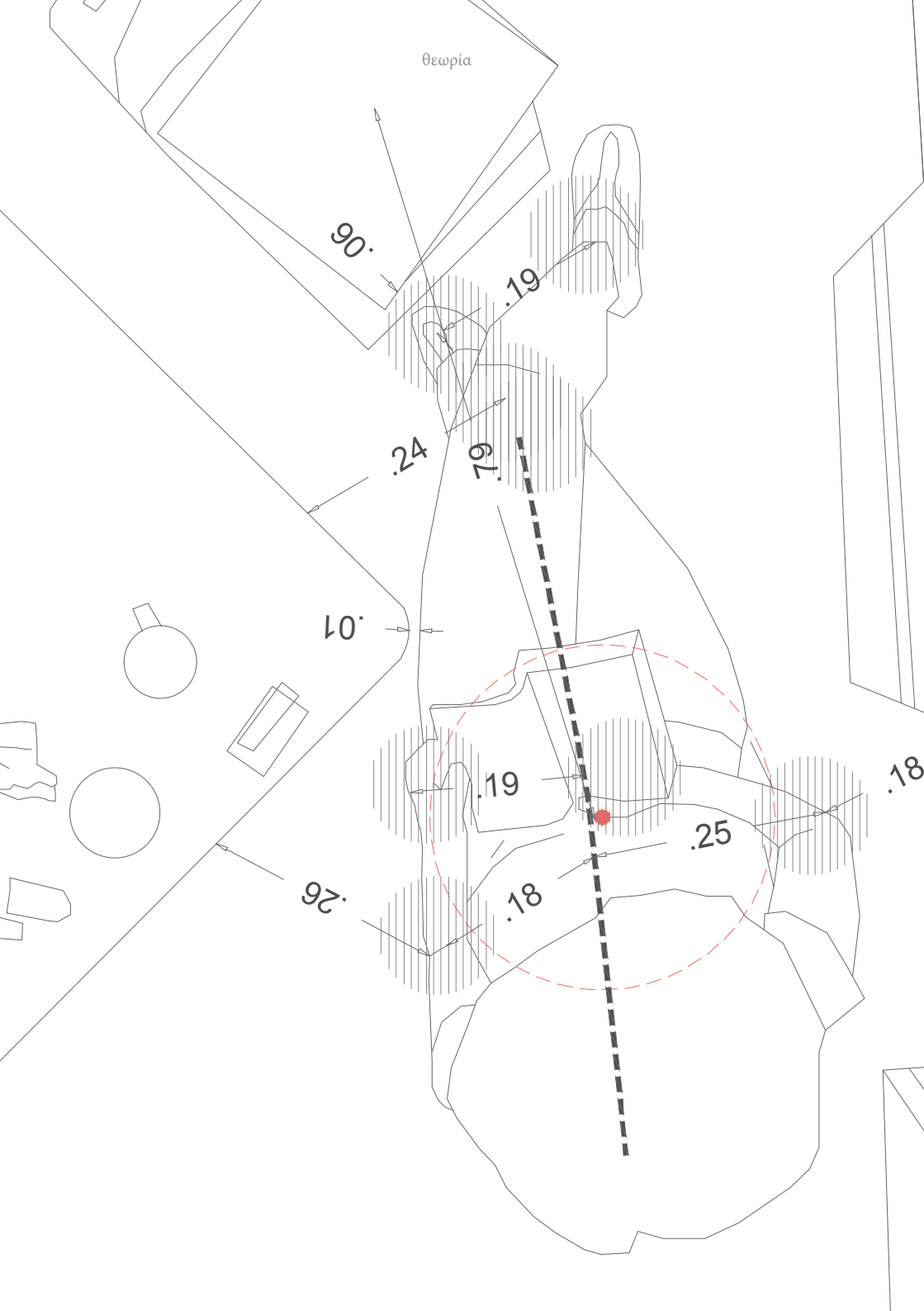

1. Πρόθεση

Ο Pierre Bourdieu (1930-2002) υπήρξε ένας από τους πλέον σημαντικούς Γάλλους διανοητές του 20ου αιώνα. Με εφαλτήριο τη γνωστική περιοχή της κοινωνιολογίας παρήγαγε ένα ογκώδες έργο για μια περίοδο σχεδόν 50 χρόνων. Το έργο του χαρακτηρίζεται από πυκνότητα και μεγάλο θεωρητικό βάθος. Ιδιαίτερο ενδιαφέρον παρουσιάζει η απaréγκλιτη επιμονή του στη διαρκή επαφή των θεωρητικών σχημάτων του έργου του με την ερευνητική του πρακτική.

Σε αυτή την εμμονή στηρίζεται και η ακόλουθη μελέτη που θέτει ως βασικό μέλημα της το γόνιμο διάλογο, πρακτικής και θεωρίας. Έτσι, η πρακτική μελέτη εξετάζει: Το σώμα στο σπίτι του σε μια σειρά από 'συνηθισμένες' πρακτικές. Μέσω οπτικοακουστικών καταγραφών παράγονται μια σειρά από αφηγήσεις. Αφηγήσεις σώματος και κειμένου ή Ρητορικές Πρακτικές.

Παράλληλα, το εννοιολογικό πλαίσιο συνθέτεται από τη θεωρία της πράξης όπως έχει ειδωθεί από τον Bourdieu, τις πολεμικές του και την ανάπτυξη των εργαλείων σκέψης του.

Η θεωρία του αναπτύσσεται μέσα στο πλαίσιο της γαλλικής επιστημολογικής παράδοσης, συνεπώς λοιπόν είναι να ειδωθεί με τους όρους που παράχθηκε, όποτε γίνεται αναφορά στους Bachelard και Canguilhem, των οποίων τους όρους υιοθετεί και εξελίσσει. Συνοπτικά εδώ φωτογραφίζονται και τα μεγάλα ονόματα της κοινωνιολογικής παράδοσης.

Ακολουθεί μια κριτική σε τρεις φάσεις που δια φωτίζει το έργο του Bourdieu μέσα από τον 'αναστοχασμό' του εμπειρισμού, του θεωρητικισμού και του σχολαστικισμού.

Εν συνεχεία, η ανάλυση επιχειρεί να συνδέσει ένα νήμα με άλλες θεωρίες γύρω από την πράξη, ευνοώντας έτσι το διάλογο με τη θεωρία του Bourdieu. Γίνεται αναφορά στη μήτιδα μέσω των Vernant και Detienne, στη φρόνηση του Αριστοτέλη και στις τακτικές του De Certeau.

Επίσης γίνεται προσπάθεια να παρουσιαστούν και άλλοι 'τρόποι πίστης' ως καθρέφτισμα του Bourdieu στον Latour, τον Piaget, τον Bakhtin. Τέλος, τα δάνεια από τον Schutz λειτουργούν ως συμπεράσματα στη θεωρία του Bourdieu.

Σημαντική διάκριση που διατρέχει το έργο του Bourdieu είναι αυτή του **υποκειμενισμού** και του **αντικειμενισμού**, της οποίας τα χαρακτηριστικά θέλει να υπερβεί μέσα από τη θεωρία του.

Ως υποκειμενισμό, αναφέρεται στις μορφές γνώσης που κυριαρχούν το άτομο και το δι-υποκειμενικό συνειδητό.

Ως αντικειμενισμό, εννοεί την προτίμηση σε υπο-κείμενους δομικούς κανονισμούς.

Η έρευνα προσπαθεί να καλλιεργήσει τους αισθητήρες για την αναγνώριση της παραμελημένης πτυχής των **'διαθέσεων'** επιδιώκοντας να τροφοδοτήσει την αρχιτεκτονική. Οι βασικές έννοιες, του habitus, του πεδίου, του κεφαλαίου και των μηχανισμών τους, όπως ορίστηκαν από τον Bourdieu συναντώνται στην καθημερινή πρακτική ενός σώματος, αυτό της συγγραφέως. Οι λεκτικές περιγραφές από τις οποίες η αφήγηση είναι φτιαγμένη (αποσπάσματα από ξεχασμένες ιστορίες και αδιαφανείς φιγούρες) αντιπαράτιθενται σε ένα κολλάζ του οποίου οι σχέσεις δεν είναι μελετημένες και για αυτό διαμορφώνουν ένα συμβολικό όλον. Είναι αρθρωμένες από κενά.

Τα συμπεράσματα που απορρέουν από τη συνήθεια, την επανάληψη, την καθημερινότητα προτείνουν μια πιο ευαίσθητη ματιά στον αρχιτέκτονα, που καλείται να σχεδιάσει για αυτό το πολύτροπο σώμα, μια αέναη επανεκκίνηση του χώρου όπως αυτή προκύπτει από τις πρακτικές.

2. Προς μια θεωρία της Πρακτικής

2.1. Τι είναι αυτό που επιχειρήσε ο Bourdieu;

Το κύριο μέλημα του Pierre Bourdieu ήταν να συγκροτήσει μια θεωρία της πρακτικής.^[1]

Ο Michael Grenfell παραπέμπει στον Bourdieu που γράφει πως, *‘[θα ήθελε] να αποκαταστήσει στους ανθρώπους το νόημα των πράξεων τους’*.

Το 1980 στο *Le sens Pratique* σημειώνει, *‘Από όλες τις αντιθέσεις που διαιρούν την κοινωνική επιστήμη, η πλέον θεμελιώδης και η πλέον καταστρεπτική είναι αυτή που τίθεται μεταξύ υποκειμενισμού και αντικειμενισμού.’*^[2] Πρόκειται για δύο τρόπους επιστημολογικής προσέγγισης του κόσμου όπου όμως δεν είναι δυνατόν κατά τον Bourdieu, η μια ή η άλλη, να αναχθεί στην πλέον αυθεντική. Δεν είναι δυνατόν να θεωρηθεί ως κοινωνική επιστήμη ούτε μια ‘κοινωνική φαινομενολογία’ ούτε μια ‘κοινωνική φυσική’. Η υπέρβαση που πρέπει να επιχειρηθεί οφείλει να διατηρήσει τα θετικά και των δύο προσεγγίσεων. Στο πλαίσιο της Γαλλικής θεωρητικής σφαίρας, σε πολύ αδρές γραμμές, ο στρουκτουραλισμός και ο υπαρξισμός (ή η εκδοχή της φαινομενολογίας) αποτελούν τους εμπράγματους αντίποδες του παραπάνω αντιθετικού ζεύγους. Κατά τον Bourdieu κανένα από τα δύο μοντέλα δεν εξηγούσε επαρκώς τα ευρήματα του γύρω από τις συμπεριφορές και τα έθιμα τόσο στην Αλγερία όσο και στην γενέθλια Bearn.

Στην προσπάθεια της μελέτης να κατανοήσει την ουσία της πρακτικής στην θεωρία του Bourdieu, παρουσιάζει τις πτυχές αυτές.

1 Painter, J. 2000. Pierre Bourdieu, από το Thinking Space. ed. Mike Crang, Nigel Thrift. London: Routledge. p: 241.

2 Grenfell, Michael, Introduction to part II, από το Pierre Bourdieu: Key Concepts, ed. Michael Grenfell, Acumen, 2011, p: 43.

«Αν ολόκληρη η πολύπλοκη ζωή πολλών ανθρώπων εκτυλίσσεται με τρόπο ασυνείδητο, τότε η ζωή αυτή μοιάζει σαν να μην υπήρξε.»^[4]

Με εφόδια τα εννοιολογικά εργαλεία που δανειζόμαστε από τον Bourdieu, μέσα στο πλαίσιο παραγωγής τους επιχειρείται η ανάγνωση τους στο σώμα, σε ένα σώμα εμπειρικό και επιστημονικό μαζί. Το εγχείρημα κινδυνεύει εφόσον καλείται να κοινωνιολογήσει τον εαυτό του.

Οι παγίδες των δίπολων μπορούν να αναδείξουν όμως και γόνιμες ερμηνείες της πρακτικής. Η τελεστής στην προκειμένη περίπτωση επικαλείται εξωτερικευμένων ερμηνειών μιας εσωτερικότητας, υποκειμενικής ταυτισμένης με το εγώ της.

Δηλαδή, παράδειγμα, μήτρα, καμβάς της πρακτικής είμαι εγώ, ως κοινωνικός τελεστής, παραγωγός μιας καθημερινής δράσης. Καταγράφω τον εαυτό μου. Οι οπτικοακουστικές καταγραφές συνοδεύονται από λεκτικές περιγραφές.

3. Αναζητώντας την πρακτική στην καθημερινή ζωή

3.1. Σχέδιο Ανοικείωσης

‘Ο αυτοματισμός καταβροχθίζει τα αντικείμενα, τα ρούχα, τα έπιπλα, τη γυναίκα και το φόβο του πολέμου.’^[3]

3 Todorov Tzvetan, 1995. Κείμενα των ρώσων φορμαλιστών, Θεωρία Λογοτεχνίας. Αθήνα: Οδυσσεάς, p:97

4 I.b. (Σημειώσεις του ημερολογίου του Λέοντα Τολστοί της 28ης Φεβρουαρίου 1987, Νικολσκαγιε. Λέτοπις, Δεκέμβριος 1915, p: 354)

2.2. Υποκειμενισμός

Η προσέγγιση του υποκειμενισμού υποστηρίζεται από τον υπαρξισμό του *Sartre*^[5] τη θεωρία ορθολογικής επιλογής του *Jon Elster*^[6] και την εθνομεθοδολογική προσέγγιση του *Harold Garfinkel*^[7].

Η υπαρξιστική παράδοση φέρνει στο προσκήνιο την προσωπική επιλογή, αντιμετωπίζοντας το άτομο ως πλήρως αυτόβουλο και ελεύθερο παράγοντα που δρα. Ο Γερμανικός υπαρξισμός του 19ου αιώνα, προφανώς σχηματικά, περνά στον *Martin Heidegger*^[8] και αντανακλά στον υπαρξισμό του *Jean Paul Sartre*. Ο *Sartre* εντάσσεται στη σχετική παράδοση με το *L'être et le néant: Essai d'ontologie phénoménologique*, του 1943.

Ο υπαρξισμός ως φιλοσοφία του ατόμου, του υποκειμένου, δίνει τον ένα συντελεστή μιας σχέσης που θα απασχολήσει ιδιαίτερα τον Bourdieu.

2.3. Αντικειμενισμός

Ο Αντικειμενισμός κάνει την παρουσία του στην ίδια τη στρουκτουραλιστική ανθρωπολογία του *Levi-Strauss*^[9] και στο στρουκτουραλιστικό Μαρξισμό του *Althusser*^[10].

Η στρουκτουραλιστική ανθρωπολογία αναζητά τους κανόνες που διέπουν το σύνολο των συμπεριφορών των ατόμων, διαμορφώνοντας έτσι τον αντικειμενικό καμβά εντός του οποίου αναμένονται οι συμπεριφορές.

Ο *Claude Levi-Strauss* έχει ήδη μελετήσει, το 1955 δημοσιεύει το *Tristes tropiques*, κοινότητες ιθαγενών στο πλαίσιο μιας ανθρωπολογίας που πίσω από την εκάστοτε κουλτούρα αναγνωρίζει σταθερές μορφές οργάνωσης, δομές, οι οποίες και ρυθμίζουν τις διάφορες κοινωνικές πρακτικές.

5 Jean Paul Sartre, (1905-1980)

6 Jon Elster (1940-...)

7 Harold Garfinkel (1917-2011)

8 Martin Heidegger, (1889-1976)

9 Claude Levi-Strauss, (1908-2009)

10 Luis Althusser, (1918-1990)

3.2. Αφηγήσεις Πρακτικών/ Αναπαραστάσεις της ευκαιρίας

Η ανάλυση των διαγραμμάτων, μια περιγραφή πρακτικής μπορεί να αποδώσει το *habitus* ως *δομημένη δομούσα δομή*.

Αναδεικνύει ποιότητες:

**χαραγμένες , δομημένες ,
ανθεκτικές , γενεσιουργές ,
μεταθέσιμες .**

Μια μικρή ιστορία.

**Ένα λίγο από το καθημερινό
ως συμβολή κοινωνικό – φυσικό –
ψυχολογικών προδιαθέσεων.**

Η κριτική του Bourdieu στην κοινωνική φαινομενολογία είναι ότι αποδέχεται με αναντίρρητο τρόπο και αφελή ασφάλεια, την υπεροχή της εμπειρίας ως θεμελιώδους για την κοινωνική επιστήμη. Μια θέση που για τον Bourdieu δεν είναι αρκετά ανακλαστική ώστε να περιλαμβάνει τις **συνθήκες της δυνατότητας**. Ενώ από την άλλη, η κοινωνική φυσική, της στρουκτουραλιστικής ανθρωπολογίας του Strauss και του Althusser, μειώνει την ανθρώπινη πρακτική σε απλή **εκτέλεση άχρονων και θεωρητικών μοντέλων**.

Η πρόθεση του Bourdieu είναι να υπερβεί μια σειρά από λανθασμένες αντιθέσεις – υποκειμενισμός – αντικειμενισμός, δομή – τελεστής, πολιτισμός – κοινωνία. Όπως ο στρουκτουραλισμός αναζητά της συνθήκες της δυνατότητας της φαινομενολογικής γνώσης, η 'θεωρία της πρακτικής' ερευνά τα όρια του στρουκτουραλισμού θέλοντας να αναλύσει την αλήθεια της πρακτικής, την 'αίσθηση της πρακτικής', την 'αίσθηση του παιχνιδιού'.

Η θεωρία του Bourdieu καλείται να **'κάνει δυνατή μια επιστήμη των διαλεκτικών σχέσεων μεταξύ αντικειμενικών δομών όπου ο αντικειμενικός τρόπος της γνώσης έχει πρόσβαση και στις δομημένες διαθέσεις όπου αυτές οι δομές πραγματοποιούνται και τείνουν να αναπαράγονται.'**^[11]

11 Bourdieu, P.,1977. Outline of a Theory of Practice. Cambridge, UK: Cambridge University Press.

4. Η αίσθηση της πρακτικής

4.1. Λειτουργία

Ο Bourdieu κάνει συχνή αναφορά σε όρους της φαινομενολογικής παράδοσης [το σώμα, η συνήθεια, η καθημερινή πρακτική]. Τονίζοντας έτσι την απουσία τους από τις αντικειμενικές κοινωνικές δομές.

Ο Bourdieu στη θεωρία του για την πρακτική της ανάδειξης των κοινωνικών δομών υπερέβη τις ελλείψεις της φαινομενολογίας, ενσωματώνοντας την ως τον ένα όρο σε μια διαλεκτική σχέση με τον αντικειμενισμό.

Η θεωρία του Bourdieu περιλαμβάνει τον αντικειμενισμό και τον υποκειμενισμό.

Ο αντικειμενισμός αποτελείται από την εν δυνάμει-στρουκτουραλιστική ιδέα ότι τα άτομα είναι τοποθετημένα στον **κοινωνικό χώρο και σε ένα πλήθος πεδίων**.

Ο κοινωνικός χώρος γίνεται αντιληπτός ως **σχεσιακός χώρος** στον οποίο όλοι οι τελεστές απεικονίζονται σύμφωνα με τρεις άξονες ή διαστάσεις.^[12]

α. το συνολικό μέγεθος κεφαλαίου που κατέχει το άτομο- συμπεριλαμβανομένου του οικονομικού κεφαλαίου (πλούτος και ιδιοκτησία), πολιτιστικού κεφαλαίου (σημαίνοντα πολιτιστικών δεξιοτήτων όπως εκπαίδευση) και τέλος κοινωνικού κεφαλαίου (κοινωνικό ατομικό δίκτυο και συνδέσεις με εξέχοντα πρόσωπα και τίτλους)

β. τη σύνθεση των πιο πάνω κεφαλαίων

γ. την ατομική τροχιά του στο κοινωνικό πεδίο μέσα στο χρόνο καθώς ο όγκος και η σύνθεση κεφαλαίου εξελίσσεται.

12 Bourdieu, P., 1984. Distinction: A Social Critique of the Judgement of Taste. London, UK: Routledge. p:114

ρούχα χωρίς τάξη απολύτως τυχαία. Τώρα μοιάζει το βλέμμα του να με 'τακτοποιεί', ταξινομεί τις κινήσεις μου. Με ενοχλεί θέτοντας μου μια ψυχαναγκαστική ακολουθία 'καθώς πρέπει' κινήσεων. Αυτός γινόταν ξαφνικά η μαμά μου, η γειτονιά ή μικρή επαρχιακή κοινωνία που μεγάλωσα, ο κόσμος που θα σχολιάσει που ενδιαφέρεται ακόμα και για το πώς απλώνεται η μπουγάδα. Φυσικά! Θυμάμαι την μαμά να λέει: με σειρά ύψους τα ρούχα και τα εσώρουχα κρυφά. Δηλαδή αν κάποιος έβλεπε την μπουγάδα, θα μπορούσε να σχεδιάσει την αυλή, να ορίσει τουλάχιστον ποιες οπτικές της αυλής είναι κρυφές. Τις νεκρές γωνίες. Μια μέρα λοιπόν όταν θα ξανασχεδιάζα αυτή την αυλή ή θα έπρεπε να αφηγήσω τα βλέμματα των άλλων ή για να με απαλλάξω από τον ψυχαναγκασμό να τη σχεδιάζα περικλειστη σαν θημωνιά στη Φολέγανδρο, χωρίς την λεμονιά!

Ηδονοβλεπτικό Καθημερινό

Με έβλεπε, ήξερα ότι με έβλεπε, καταλάβαινα το βλέμμα του. Αυτό άλλαζε την στάση μου, έπαυα να λειτουργώ αυθόρμητα. Οι άλλοι μας δημιουργούν προϋποθέσεις. Οι Άλλοι αναδύουν τον κανόνα. Αν δεν με έβλεπε, θα άνοιγα την μπαλκονόπορτα όπως ξύπνησα. Θα άπλωνα τα

Η σύνδεση με το υποκείμενο τοποθετείται στον ισχυρισμό του Bourdieu ότι αυτές οι γειτονικές θέσεις μέσα στο κοινωνικό πεδίο μοιράζονται παρόμοιες **‘συνθήκες ύπαρξης’** και προκαταλήψεις βάσει της κατοχής κεφαλαίου τους, το οποίο με τη σειρά του παράγει παρόμοιο **habitus, δηλαδή συνδυασμό ανθεκτικών διαθέσεων, τάσεων και σχημάτων αντίληψης και εκτίμησης που εκ των υστέρων οδηγούν στην πρακτική. Ως ‘συνθήκες ύπαρξης’ ο Bourdieu εννοεί την πρακτική υιοθέτηση συχών εμπειρικών συνθηκών. Οι αντικειμενικές πιθανότητες ‘πρόσβασης στα αγαθά, στις υπηρεσίες και στις εξουσίες’ εγγράφονται σε αυτές τις συνθήκες και μετά τροποποιούνται σε διαθέσεις, σχήματα αντίληψης και υποκειμενικές φιλοδοξίες του habitus.**

Αυτή η τροποποίηση παίρνει τη μορφή μιας υποσυνείδητης σωματικής διαδικασίας μάθησης στην οποία τα όρια και οι κανονισμοί του κόσμου είναι εγγεγραμμένοι στο habitus ως πρακτική, ασυνείδητη εκτίμηση του τι αγαθά, πρακτικές και φιλοδοξίες είναι προσβάσιμες και εύλογες (‘η αίσθηση του παιχνιδιού’). **‘Μαθαίνουμε σωματικά’**^[13], λέει ο Bourdieu, και μεγάλο μέρος αυτής της μαθητικής διαδικασίας λαμβάνει χώρα στην παιδική ηλικία, όπου *‘η οικογενειακή έκφραση της αναγκαιότητας’ – ‘μορφές διαχωρισμού των εργασιών μεταξύ των φύλων’, ‘αντικείμενα του σπιτιού’, ‘τρόποι κατανάλωσης’, ‘σχέσεις γονέων-παιδιού’, ‘οικιακή ηθική’*^[14] – τροφοδοτούν το habitus μέσω ‘σιωπηλών επικρίσεων’^[15] και έμμεσης και άμεσης παιδαγωγικής διαδικασίας, συχνά ενσταλάζοντας τα αποτελέσματα μέσα από την εμπειρία της σωματικής βίας και σπλαχνικής συγκίνησης.^[16] Όπως και μέσω υποσυνείδητων μορφών μίμησης και ‘απόλυτης εξοικείωσης, στην οποία ο μαθητευόμενος ανεπαίσθητα και ασυνείδητα αποκτά τις αρχές μιας ‘τέχνης του ζην’^[17]

13 Bourdieu, P., 2000. Pascalian Meditations. Cambridge, UK: Polity. p: 141.

14 Bourdieu, P., 1990. The Logic of Practice. Cambridge, UK: Polity. p: 54.

15 Bourdieu, P., 2000. Pascalian Meditations. Cambridge, UK: Polity. p: 167.

16 I.b.: 141

17 Bourdieu, P., 1990. The Logic of Practice. Cambridge, UK: Polity. p: 74.

Η υπομονή

Η Ν. μεγαλώνοντας με τα θηρία της άνυδρης γης (την οικογένεια της) είναι εξοικειωμένη με τη φύση. Δεν θεωρήσαμε απαραίτητο να της πούμε ότι όλες οι πρασινάδες δεν τρώγονται. Το παιδί λοιπόν έμαθε να τρώει ότι της γυάλιζε στο κήπο, έτσι απέκτησε ‘πρωτότυπες’ διατροφικές συνήθειες. Το αγαπημένο της φυτό είναι η υπομονή(παχύφυτο) που τρώει τα ελαφρώς κίτρινα φύλλα που εντόπισε ότι είναι πιο γλυκά. Δοκιμάζοντας.

Πατούσες

Στο νησί που μεγάλωσα έμαθα να περπατώ ξυπόλητη. Παντού! Οι πατούσες μου είχαν αποκτήσει ειδικό στρώμα, δεν καιγόμουν, δεν πόναγα, δεν κοβόμουν. Τώρα όταν επισκέπτομαι το νησί προσπαθώ να ανακτήσω την εμπειρία και να εγκλιματιστώ επαναλαμβάνοντας αυτήν την καθοριστική πρακτική από την αποθήκη της μνήμης. Δεν έφτανε όμως αυτό και στην Αθήνα, το σπίτι σήμαινε ξυπόλητος. Στον Μ. αυτή η ενσωματωμένη μνήμη μοιάζει εξωπραγματική. Όταν μια πρακτική δεν είναι στην αποθήκη σου, σου δημιουργεί αμηχανία.

Επειδή το habitus είναι **‘ένα ανοιχτό σύστημα διαθέσεων’** το οποίο υπόκειται συνεχώς σε νέες εμπειρίες πέρα από την παιδική ηλικία, ο Bourdieu συμπληρώνει, **‘μετασχηματίζεται ατελείωτα’** μέσω μιας διαλεκτικής με το περιβάλλον.^[18] Από την άλλη, οι τελεστές είναι στατιστικά δεσμευμένοι να αντιμετωπίζουν παρόμοιες καταστάσεις σαν αποτέλεσμα των αντικειμενικών κοινωνικών συνθηκών της ύπαρξής τους και επειδή έχουν αποτυπωθεί τόσα πολλά από την παιδική ηλικία και το habitus λειτουργεί όσο το άτομο δέχεται νέες εμπειρίες, αποδεικνύει ότι είναι ιδιαιτέρως **ανθεκτικό**. Έτσι, για παράδειγμα, το habitus που αποκτήθηκε στην οικογένεια δέχεται τις εμπειρίες του σχολείου, το habitus αναδιαμορφώνεται και συνεχίζει να πλαισιώνει όλες τις μεταγενέστερες εμπειρίες της κουλτούρας, της δουλειάς κ.ο.κ.^[19] Στην βάση αυτής της διαδικασίας, ο Bourdieu περιγράφει το habitus ως **‘ενσωμάτωση παλιών εμπειριών’ ή ‘ενεργή παρουσία του παρελθόντος’ στο παρόν**^[20] Όμως το σώμα: **‘δεν αναπαριστά αυτό που εκτελεί, δεν απομνημονεύει το παρελθόν, θεσπίζει το παρελθόν, φέρνοντας το πάλι στη ζωή. Αυτό που έμαθε το σώμα’ δεν είναι κάτι που κάποιος έχει, όπως η γνώση που κάποιος μπορεί να επιδεικνύει, αλλά κάτι που κάποιος είναι.**^[21]

Το habitus δεν είναι το σώμα του συνειδητού, αλλά **‘κάτω από το επίπεδο της συνείδησης και της γλώσσας, πέρα από την εμβέλεια του εσωτερικού ελέγχου ή του ελέγχου της θέλησης’**^[22] προσανατολίζει την πράξη και τις πρακτικές βάσει όχι της συνείδησης ή των εκ προθέσεως στόχων και τάσεων αλλά των **διαθέσεων βασισμένων σε μια πρακτική, σωματική αίσθηση των ορίων και των ρεαλιστικών δυνατοτήτων**, οδηγώντας τους τελεστές, όπως αποτυπώνεται από την φράση «αυτό δεν είναι στα γούστα μας» να αρνούνται αυτό που θα

18 Bourdieu, P., 1990. In Other Words. Cambridge, UK: Polity. p: 116.

19 Bourdieu, P., 1977. Outline of a Theory of Practice. Cambridge, UK: Cambridge University Press. p: 87

20 Bourdieu, P., 1990. The Logic of Practice. Cambridge, UK: Polity. p: 56.

21 I.b.: 73

22 Bourdieu, P., 1984. Distinction: A Social Critique of the Judgement of Taste. London, UK: Routledge. p:466

3.3. Βιωμένος χώρος

Ο βιωμένος χώρος έχει ένα διακριτό κέντρο και οργανωμένο σύστημα αξόνων, που είναι συνδεδεμένο με το ανθρώπινο σώμα. Η εμπλοκή του σώματος δημιουργεί ένα πολύ πλούσιο πεδίο σχέσεων και δομών, κάνοντας έτσι την αναλογία με τον σχεδιασμένο χώρο ή το αντικείμενο. Αποκτά μια τέταρτη διάσταση που μπορεί να ‘ναι οι ποιοτικές προδιαθέσεις του habitus.

Ένα έντονα ασταθές πεδίο. Ρευστές μεταβάσεις αλλά και σκληρές οριοθετήσεις. Ενεργά σημεία και νεκρές ζώνες. **Έτσι ώστε καθίσταται αδύνατον να διαχωρίσουμε το σώμα από το πεδίο και την ενσώματη πρακτική.**

*Το ανθρώπινο σώμα είναι το εργαλείο με το οποίο ο χώρος γίνεται αντιληπτός. Είναι το μέσο για την αναγνώριση του κόσμου, μέσα στον οποίο έχει ριχθεί χωρίς πρόθεση και θέληση. (Όπως ο Heidegger, λακωνικά χαρακτηρίζει τον άνθρωπο: *–ον–στον–κόσμο, ον–που έχει ριχθεί (being-in-the-world as being-thrown).*^[23]

23 Heidegger, M., 1962. Being and Time, New York: Harper & Row

Το σώμα είναι το υποκείμενο στην ‘έκφραση’, ‘πρόταση’ σύνταξης του βιωμένου χώρου.

*Το ανθρώπινο σώμα είναι και το ίδιο χώρος, ένας ατομικός χώρος, μέσα στην ευρύτερη έννοια ‘κατοικώ’. Είναι μέρος του χώρου που τον περιβάλλει. Το σώμα εδώ είναι το αντικείμενο στην ‘έκφραση’, ‘πρόταση’ σύνταξης του βιωμένου χώρου.

Οι δύο απόψεις είναι στενά συνδεδεμένες.^[24]

Το σώμα δεν είναι ταυτόσημο με το εγώ του. Το σώμα είναι το **μέσο** του εγώ μου, να γνωρίζει τον κόσμο.^[25] Είμαι δεκτός στον κόσμο με μια ‘χωρική μάζα’ και με χωρίζει από το έξω, το δέρμα. **Με αυτό τον τρόπο το σώμα δεν είναι ούτε αντικείμενο, ούτε υποκείμενο αλλά κάτι στο μεταξύ.**

24 Η εν λόγω διάκριση αναφέρεται στο βιβλίο ‘Human Space’, O.F. Bollnow, Hyphen Press, London, 2011 (Μεταφρασμένο από το ‘Mensch und Raum’, Kohlhammer, Stuttgart, 1963)

25 Παραφράζοντας το απόφθεγμα Sartre και Merleau-Ponty ότι ο κόσμος δίνεται σε μένα ‘a travers mon corps’, μέσα από το σώμα μου.

αρνιόντουσαν στην πραγματικότητα ούτως ή άλλως.^[26] Ο Bourdieu ωστόσο θέλει να τονίσει ότι το habitus δεν είναι μια μηχανιστική μετάφραση των αντικειμενικών δομών στην πράξη, αλλά μια γενεσιουργή και δημιουργική ικανότητα της σκέψης και της πράξης μέσα σε όρια.^[27] Πιο συγκεκριμένα, το habitus αποτελεί προδιάθεση που ενεργοποιεί ασυνείδητες «γραμμές της πράξης» ή στρατηγικές στοχεύοντας στο να μεγιστοποιήσει τα κέρδη του τελεστή, είτε είναι οικονομικά είτε συμβολικά.^[28]

Η εικόνα που έχει σχηματιστεί μέχρι στιγμής είναι μπερδεμένη από το γεγονός ότι οι τελεστές είναι τοποθετημένοι όχι απλά στον κοινωνικό χώρο αλλά και σε πολλαπλά πεδία, αυτά είναι οι διάφορες περιοχές πρακτικής που συμμετέχει ο καθένας.^[29] Η θέση του ατόμου μέσα στο κάθε πεδίο διαφοροποιεί τις συνθήκες ζωής και έτσι την μορφή εμπειρίας που κατακάθεται στο habitus και ενεργοποιεί τις 'γραμμές της πράξης', με όρους στρατηγικής που είτε παλεύει να διατηρήσει είτε να ανατρέψει.

26 Bourdieu, P., 1977. Outline of a Theory of Practice. Cambridge, UK: Cambridge University Press. p: 77

27 Bourdieu, P. and Loic J. D. Wacquant. 1992. Invitation to Reflexive Sociology. Cambridge, UK: Polity. p: 122.

28 Bourdieu, P., 1990. The Logic of Practice. Cambridge, UK: Polity. p: 16.

29 Η ατομική συλλογή θέσεων στα πεδία και στον κοινωνικό χώρο αποκαλείται από τον Bourdieu 'κοινωνική επιφάνεια' και συνδέεται με την αναλυτική διάκριση μεταξύ 'εμπειρικών ατόμων' (πραγματικών ατόμων μέσα στην βιολογική τους μοναδικότητα) και 'επιστημονικών ατόμων' (αναλυτικά κατασκευασμένων ατόμων με τις σχετικές ιδιότητες για την μελέτη του κάθε πεδίου ξεχωριστά) Bourdieu, P., 1990. Homo Academicus, UK: Polity. p: 21.

Στην καθημερινή επαφή με το σώμα δεν-του δίνω σημασία ως τέτοιο. Δεν νοείται από τον άνθρωπο η πιο πάνω διάκριση, είναι δεδομένο ότι έχει το σώμα-του. **Δεν μου ανήκει όμως με το ίδιο τρόπο που είναι στην κατοχή μου άλλα αντικείμενα.** Είμαι πέρα από αυτό. Πρέπει να γίνει κάποια αλλαγή για να το διακρίνω. Παραδείγματος χάρη, να πονάω κάπου τότε το σώμα μου γίνεται αντικείμενο της προσοχής μου. Σε άλλη περίπτωση ο χώρος ξεκινά μετά από αυτό. **Στο χώρο, το σώμα είναι το σημείο μηδέν, από εκεί που ξεκινάω να μετρώ.**

Αυτή η αιγιματική σχέση εγώ-σώμα θυμίζει και την πιο πάνω αδιαχώριστη σχέση σώματος-χώρου. Στην πραγματικότητα δεν ερμηνεύει κάτι, στρέφει την προσοχή στις 'σιωπηλές'^[30] **πτυχές της καθημερινότητας μας.** Εμπλουτίζει τα εργαλεία με τα οποία γίνεται αντιληπτός ο χώρος που περιβάλλει το σώμα.

30 ως κρυφές

4.2. Εργαλεία Σκέψης

Ο Bourdieu ανέπτυξε μια σειρά από εργαλεία σκέψης με στόχο την προσέγγιση των κοινωνικών φαινομένων στα πλαίσια της θεωρίας της πρακτικής του. Τα εργαλεία αυτά είναι τα habitus, πεδίο και κεφάλαιο.

Στο έργο του, *La Distinction*^[31], δίνει τον εξής ορισμό:

[(habitus)(capital)+field] = practice.^[32]

Ακολουθεί αναλυτική ανάπτυξη αυτών, ώστε να παρατεθούν τα εννοιολογικά εργαλεία που φωτίζουν τις πρακτικές καταγραφές της εν λόγω μελέτης.

A. Ορίζω το habitus. Οι καταβολές της Κοινωνιολογίας του Bourdieu

Το βασικό μέλημα του Bourdieu, όπως αναδεικνύεται από τα πρώτα του έργα δεν είναι απλά η ερμηνεία των παραλλαγών στην κοινωνική πρακτική, αλλά και η διαχρονική έμφαση στη διαδικασία αναπαραγωγής των ταξικών δομών και των πεδίων.^[33]

Η έννοια που προτείνει ο Bourdieu ώστε να συνδέσει την απεικόνιση της συστηματικής δομής και των σημασιών της ατομικής πράξης είναι το habitus. Το habitus εμφανίζεται ως ένα είδος 'από μηχανής θεός'.

Ένας από τους πρώτους ορισμούς του Bourdieu^[34]

Βρύση

Ζω 6 χρόνια στην Αθήνα, το νερό από τη βρύση είναι πόσιμο. Ωστόσο μου πήρε 5 χρόνια να μάθω να πίνω από τη βρύση. Ακόμα και σήμερα μου είναι δύσκολο να πάρω ένα ποτήρι και να το γεμίσω κάτω από τη βρύση και να το πιω. Γεμίζω συνήθως μπουκάλι και πίνω μετά.

Από το γεγονός ότι επανέλαβα στην προηγούμενη παράγραφο τη λέξη βρύση, ασυνείδητα σε κάθε πρόταση δείχνει πως τελικά αυτό το αντικείμενο προκαλεί τον αποσυντονισμό του habitus. Αυτό είναι να βρεθείς έξω από τα νερά σου! Ωστόσο η ελευθερία που ένιωσα όταν ήπια νερό καθώς έκανα ντους ήταν περιεργη. Έπρεπε να λέω στον εαυτό μου μπορείς να πιεις, πιες. Και σήμερα το θυμίζω στο εαυτό μου ότι μπορώ να το κάνω. Ωστόσο, αυτή η καταγραφή δεν πρέπει να αυτοματοποιηθεί γιατί όταν θα βρεθώ και πάλι στο νησί θα πρέπει να θυμίζω στον εαυτό μου το αντίθετο.

31 Bourdieu, P., 1984. *Distinction: A Social Critique of the Judgement of Taste*. London, UK: Routledge.

32 *Ib.* 101

33 Bourdieu, P. and Loic J. D. Wacquant. 1992. *Invitation to Reflexive Sociology*. Cambridge, UK: Polity.

34 Bourdieu, P., 1968. 'Intellectual Field and Creative Project' *Social Science Information* 8: 89-119. p: xx.

“Ένα σύστημα διαθέσεων που διαρκούν και μετατίθενται, έχοντας ενσωματώσει εμπειρίες του παρελθόντος, λειτουργούν κάθε στιγμή σαν μια μήτρα αντιλήψεων, εκτιμήσεων και πράξεων που καθιστά δυνατή την επίτευξη απείρων διαφοροποιούμενων σκοπών, χάρη στην αναλογική μεταφορά σχημάτων που επιτρέπουν τη λύση, παρόμοια σχηματισμένων προβλημάτων”^[35]

Αργότερα, στο έργο του *Outline of a Theory of Practice* ^[36], ο Bourdieu επαναδιατυπώνει την έννοια, εμπειριέχοντας και τις καταβολές της:

“Οι δομές που συντίθενται από ένα συγκεκριμένο τύπο περιβάλλοντος ... παράγουν *habitus*, δηλαδή συστήματα **ανθεκτικών, μεταθέσιμων προδιαθέσεων, δομημένων δομών προδιατεθειμένες να λειτουργούν ως δομούσες δομές**, δηλαδή, ως αρχές παραγωγής και δόμησης πρακτικών και αναπαραστάσεων ... Οι πρακτικές που παράγονται από το *habitus* αποτελούν μια στρατηγική- παράγουσα αρχή που επιτρέπει στους τελεστές να **αντιμετωπίζουν απρόβλεπτες και συνεχώς μεταβαλλόμενες καταστάσεις.**”

35 Όπως σημειώνει ο Dianteill (2003:529-530), ο Bourdieu αναγνωρίζει ότι οικειοποιείται τον όρο *habitus* από το έργο του ιστορικού τέχνης Erwin Panofsky, που ο ίδιος επηρεάστηκε από την ιδέα των ιστορικών 'συμβολικών μορφών' που διατυπώθηκε από τον Cassirer. Κατά συνέπεια ο Bourdieu δίνει αυτόν τον πρώτο ορισμό στο επίμετρο (1967) της μετάφρασης του του έργου του Panofsky, Gothic Architecture and Scholasticism. (Architecture Gothique Et Pensee Scolastique, Paris: De Minuit) «ένα σύστημα σχημάτων που διαρκώς προσανατολίζουν τις επιλογές, οι οποίες ενώ δεν είναι σκόπιμες, είναι παρόλα αυτά συστηματικές, χωρίς να είναι καθορισμένες και οργανωμένες ρητώς σύμφωνα με ένα απώτερο τέλος, είναι παρόλα αυτά ποτισμένες με ένα είδος που αποκαλύπτει τον εαυτό του εκ των υστέρων»

36 Bourdieu, P., 1977. Outline of a Theory of Practice. Cambridge, UK: Cambridge University Press. p: 72

3.4. Ασύνειδο

Επανερχομαι στην 13η θέση του Benjamin^[37], για την τέχνη στην εποχή της τεχνικής αναπαραγωγής-ισμοτητας της, 78 χρόνια μετά.

Ο χώρος γίνεται πεδίο του τελεστή και του κινηματογραφιστή. Ο τελευταίος έχει στα χέρια του ένα μέσο που απεικονίζει το χώρο και τον τελεστή του. Ένα μέσο που επιστρέφει στον ίδιο, διαγράφοντας ένα νοητό κύκλο. Ο κινηματογραφιστής βλέπει με τα μάτια της μηχανής και πάλι εμπρόθετα. Η μηχανική ματιά του κινηματογράφου είναι ιδιαιτέρως διερευνητική. Ενώ, υποκείμενο ή αντικείμενο, ο άνθρωπος εν μέσω συνεχούς ροής παραγωγής δεδομένων και ενεργειών οδηγείται στην απλούστευση.

Ο Benjamin αποκαλύπτει τις ομόλογες παραμέτρους της μηχανικής αποκαλυπτικής – διερευνητικής ματιάς με αυτές στη φρουδική θεωρία για την Ψυχοπαθολογία της καθημερινής ζωής. Πως η εν λόγω θεωρία, αναγνωρίζει αποκαλύπτει του ασυνειδήτου στην καθημερινή

37 Walter Bendix Schönflies Benjamin (1892 -1940) Γερμανός μαρξιστής φιλόσοφος, στο εν λόγω διάσημο έργο του ("The Work of Art in the Age of Mechanical Reproduction" 1936), παρουσιάζει πως οι εικαστικές τέχνες στην εποχή της μηχανής μεταμορφώνονται σε λογοτεχνία και θεωρία και στη συνέχεια πάλι εικόνες και σκέψεις.

πραγματικότητα, με μέσο τις παραλεξίες, παραπραξίες, αδυναμίες της μνήμης. **Ομοίως και η μηχανή, αποτυπώνει τρόπους, προδιαθέσεις, χρονικότητες του τελεστή** (που είναι τα μέσα σε αυτή την περίπτωση) που χωρίς την ύπαρξη της μηχανής, θα κυλούσαν απαρατήρητα και δεδομένα. Έχουμε συνείδηση μιας πρακτικής σε 'γενικές γραμμές', δηλαδή έχουμε εικόνα πως είναι να κάθομαι. Παραπέρα, αν κλιθούμε να περιγράψουμε βρισκόμαστε σε αμηχανία. Η μηχανή λοιπόν, φαίνεται πως 'δαμάζει' το αδιάκοπο ρεύμα του αισθητού, **εξαντλώντας** τη λεπτομέρεια σε αυτόν που και πάλι επιδιώκει να τη δει.

Ο Benjamin επισημαίνει λοιπόν, τη διείσδυση της επιστήμης στην τέχνη και το αντίστροφο. Πως η επιστήμη συμβάλει στην τέχνη και αντιστρόφως. Πως η εξέλιξη της προοπτικής συνέβαλλε στη διαμόρφωση της Αναγεννησιακής ζωγραφικής. Πως οι διάφορες μέθοδοι απεικόνισης στο έργο του Marey, οδήγησαν σε εξελίξεις στην καρδιολογία και την

Ένας πιο πρόσφατος ορισμός του habitus και πιθανώς ένας από τους πιο πλήρεις βρίσκεται στο έργο του *The Logic of Practice* [38]

“... έξεις^[39], συστήματα διαρκών και μεταθέσιμων προδιαθέσεων, δομημένες δομές προδιατεθειμένες να λειτουργούν ως δομούσες δομές, ως γενεσιουργές και οργανωτικές δηλαδή αρχές των πρακτικών και των αναπαραστάσεων, οι οποίες μπορούν να προσδιορίζονται αντικειμενικά στον σκοπό τους δίχως να χρειάζεται να στοχεύουν συνειδητά σε αυτούς και να ελέγχουν ρητά τις αναγκαίες για την επίτευξη τους ενέργειες· συνειδητά κεκανονισμένες και κανονικές δίχως κατά κανένα τρόπο να είναι αποτέλεσμα υπακοής σε κανόνες, μπορούν, όντας όλα αυτά, να ενορχηστρωθούν συλλογικά δίχως να αποτελούν προϊόν της οργανωτικής δράσης ενός διευθυντή ορχήστρας.”^[40]

Ξεχωρίζω δύο κύριες χρήσεις του habitus σύμφωνα με τον Bourdieu:

Το habitus ως δομή αντίληψης και ταξινομήσης και το habitus ως γενεσιουργή δομή της πρακτικής.

Η πρώτη πτυχή του habitus μπορεί να εντοπιστεί ως διανοητική συνέχεια της ανθρωπολογικής και κοινωνιολογικής σκέψης που εκτείνεται από τον Durkheim και τον Mauss στον Levi-Strauss. Η δεύτερη πτυχή του habitus είναι δύσκολο

38 Bourdieu, P., 1990. *The Logic of Practice*. Cambridge, UK: Polity. p: 53.

39 Η ελληνική λέξη παραπέμπει στον Αριστοτέλη. Ο Αριστοτέλης διαφοροποιεί την **έξη** από την διάθεση, τονίζοντας ότι η δεύτερη δεν είναι σταθερή, πρόκειται δηλαδή για ‘ρχές’, ασταθείς τάσεις, που μπορούν να αγνοηθούν, να αλλάξουν κλπ, ενώ η έξη προσεγγίζεται σαν κάτι που δεν μπορεί να ξεχαστεί εύκολα. Υπ’ αυτήν την έννοια η Αριστοτελική έξη φαίνεται αρκετά κοντά με τον συγγενή από τα λατινικά, habitus. Βλ. και το σχετικό τμήμα του άρθρου του Maton, στο Maton, Karl, *Habitus*, από το Pierre Bourdieu, *Key Concepts*, ed. Michael Grenfell, Acumen, 2011, σελ. 55. Είναι σημαντική η παραπλήσια χρήση του habitus από τον *Marcel Mauss*, στην ‘δική του’ κοινωνιολογία. Ο όρος ‘εμφανίστηκε’ στο άρθρο του *Les Techniques du corps*, το 1934. Μια ακόμα σημαντική παραπλήσια χρήση γίνεται από τον *Norbert Elias*, (1897-1990) στο δίτομο έργο του, του 1939, *Über den Prozeß der Zivilisation*, (*The Civilizing Process*). Στον πρώτο τόμο, που μεταφράστηκε το 1969, με τίτλο *The History of Manners*, ο Elias διερευνά με όρους habitus την εξέλιξη των κοινωνικών τρόπων, της συμπεριφοράς στα ανώτερα στρώματα των Δυτικών κοινωνιών. Βλ και Paille, Heerikhuisen, Emirbayer, Elias and Bourdieu, στο *The Legacy of Pierre Bourdieu*, Simon Susen and Bryan S. Turner, Anthem Press, 2011, σελ. 147.

40 Bourdieu, Pierre, *The Logic of Practice*, tr. Richard Nice, Stanford University Press, Stanford, California, 1992, σελ. 53. Ο όγκος και μόνο του ορισμού προκαλεί έναν σχετικό εκφροβισμό.

ανάπτυξη ιατρικών οργάνων.^[41] Στη συνέχεια αναφορών σε κινηματογραφιστές με ιδιαίτερο ενδιαφέρον για την κίνηση, ο Muybridge για να εξυπηρετήσει την τέχνη χρησιμοποιεί τα μέσα απεικόνισης σαν εργαλείο άντλησης πληροφορίας από τον πραγματικό πλούσιο κόσμο. ^[42]

Η καλλιτεχνική αξία και η επιστημονική αξιοπιστιμότητα της, όπως αναφέρει ο Benjamin, εκφράζονται αναπαραγόμενα από τη χρήση της κινηματογραφικής μηχανής. Αναφέρει χαρακτηριστικά :

“Ο κινηματογράφος, ενώ απ’ τη μια μεριά με τα ‘γκρο πλαν’, με τον τονισμό κρυμμένων λεπτομερειών στα αντικείμενα καθημερινής χρήσης, με την εξερεύνηση συνηθισμένων χώρων κάτω απ’ τη μεγαλοφυή καθοδήγηση του φακού, αυξάνει την κατανόηση

41 Etienne Jules Marey, (1830-1904), Γάλλος επιστήμονας και φυσιολόγος. Πρωτοπόρος της φωτογραφίας και του κινηματογράφου. Μελέτησε εκτεταμένα την κίνηση ζώων και ανθρώπων. Εισήγαγε την έννοια του χρονοφωτογράφου και εφεύρε το φωτογραφικό ντουφέκι. Το έργο του πάνω στην κίνηση έχει και

εξαιρετικό εικαστικό ενδιαφέρον.

42 Eadweard Muybridge, (1830-1904), Άγγλος φωτογράφος και πρωτοπόρος τόσο των φωτογραφικών μελετών κίνησης όσο και της κινηματογραφικής προβολής. Γνωστός για τα φωτογραφικά του πειράματα για την κίνηση των ζώων. Ανακάλυψε το ζωοπραξισκόπιο, διάταξη ώστε να προβάλλει φωτογραφίες.

των αναγκαιοτήτων, που διέπουν την ύπαρξη μας.”^[43]

Οι αναγκαιότητες, όπως χαρακτηρίζει ο Benjamin, κάνοντας μια προβολή στην αρχιτεκτονική, θα μπορούσαν να εμπλουτίζουν συνεχώς^[44] τη σχεδιαστική πρακτική με εργαλεία προερχόμενα από την ‘ψυχοπαθολογία της καθημερινής ζωής’^[45] Ο πολυμήχανος χρήστης αποκαλύπτει τις απαιτήσεις του από το σχεδιασμένο αντικείμενο, χώρο κοκ.

43 Benjamin, Walter, Το έργο τέχνης στην εποχή της τεχνικής αναπαγωγισιμότητας του, Καλβος, 1978, σελ.31 (προσθήκη έμφασης)

44 Εξηγείται αργότερα με την έννοια της ευκαιρίας.

45 Αναφορά και πάλι στην φροϋδική θεωρία.

να συνδεθεί με κάποια παραδοσιακή κοινωνιολογική γενεαλογία. Αυτό έχει οδηγήσει τους διάφορους ερμηνευτές του Bourdieu να προσδιορίσουν την αίσθηση της πρακτικής ως ανάπτυξη της σκέψης του Merleau-Ponty πάνω στην ενσώματη συνείδηση. Ωστόσο, μπορεί να ειπωθεί ότι ο Bourdieu παραμένει αδιάφορος σε σχέση με τη φαινομενολογία στη διάρκεια της διανοητικής του εξέλιξης. Ισχυριζόμενος, ότι αυτό που λείπει από την φαινομενολογική προσέγγιση είναι η θεώρηση των **‘συνθηκών δυνατότητας’**, “δηλαδή, τη σύμπτωση των αντικειμενικών δομών και των εσωτερικευμένων δομών, που παράγουν την ψευδαίσθηση της άμεσης αντίληψης.”

Σύμφωνα με αυτή την ερμηνεία, ενώ η πρακτική θεωρία του Bourdieu παραμένει συνεπής σε μια τελεστική αίσθηση της πράξης, το habitus γίνεται ένα ντετερμινιστικό εργαλείο, όπου τα άτομα είναι μαριονέτες της δομής. Αυτή η ερμηνεία μπορεί να συντηρηθεί μόνο εφόσον το habitus ειπωθεί ως απλά μια παθητική και ταξινομητική ιδιότητα ή όταν το ενσώματο habitus είναι απλά μια υπάκουη ύλη που η κοινωνία αφήνει πάνω τα ίχνη της, και όχι σαν μια ενεργητική γενεσιουργή μήτρα της πράξης. Η πρακτική του Bourdieu δεν μπορεί να γίνει κατανοητή χωρίς να ξασκεφτούμε τον τρόπο με τον οποίο ο Bourdieu συνέλαβε την ιδέα ενός ενσώματου σχήματος και του τρόπου όπου αναπτύσσει την έννοια των λειτουργιών/ενεργειών. Εδώ γίνεται μια σύνδεση με τον γενετικό στρουκτουραλισμό του **Jean Piaget**. Συνεπώς, η κατανόηση του habitus γίνεται αντιληπτή ως νέο-στρουκτουραλιστική συνέχεια.

Για τον Bourdieu, η προσέγγιση της πρακτικής δεν μπορεί να είναι δυνατή χωρίς να δοθεί έμφαση στον ίδιο τον τρόπο που παράγεται μέσω της δομής και πως μέσω του habitus οι τελεστές χρησιμοποιούν τα προϊόντα της πρακτικής στη διαχρονική τους προσπάθεια να αναπαράγουν μεγαλύτερες δομές. Έτσι, η σκέψη του Bourdieu δεν προσδιορίζεται από μια εγγενή τάση μεταξύ ‘αποδεκτών’ πρακτικό-θεωρητικών παραλλαγών της πράξης ενάντια σε μια ‘μη αποδεκτή’ οπτική της αντικειμενικής δομής. Ο Bourdieu δεν πέφτει σε κάποια παγίδα ασυνέπειας να παράγει μια αντικειμενική άποψη τόσο για την πρακτική όσο και για τη δομή.

Η εφευρετικότητα λοιπόν του χρήστη στις καθημερινές τροχιές κίνησης είναι το πείραμα που τελεί υπό ανάλυση στην εν λόγω εργασία.

Πως ως αναλυτικό εργαλείο το video μπορεί να αναδείξει τις πιο πάνω ποιότητες, οι οποίες θα εμπλουτίσουν την σχεδιαστική πρακτική της ‘ευκαιρίας’;

Γράφει ο Benjamin:

‘..φέρει στο φως ολότελα καινούργιες δομές της ύλης..’
που δεν εμφανίζονται με κανένα τρόπο σαν επιβραδύνσεις γρήγορων κινήσεων, αλλά σαν διολισθήσεις, σαν αιωρήσεις, σαν υπερκόσμιες κινήσεις.’ ^[46]

Έτσι διακρίνει ο Benjamin, **πως η μηχανή ως τεχνικό μέσο σε αντίθεση με το μάτι αποτυπώνει το ‘οπτικά ασύνειδο’** ^[47]

46 Benjamin, Walter, Το έργο τέχνης στην εποχή της τεχνικής αναπαγωγισιμότητας του, Καλβος, 1978, σελ.32 εντός παραθέτει απόσπασμα από Rudolf Arnheim, Film als Kunst, Βερολίνο, 1932, σελ.138
47 I.b. 32

Δεν σημαίνει πως ξεχνά το βασικό πλαίσιο της στρουκτουραλιστικής θεωρίας, αλλά τροποποιώντας το σύμφωνα με μια γενεσιουργή και γεννητική ματιά, συντάσσει την ουσία του έργου του.

Σε αυτό το πνεύμα, η απόρριψη του Bourdieu στον στρουκτουραλισμό του Levi-Strauss και η έμφαση του στην ιστορία και τον αναστοχασμό δεν αποτελούν 'ρήξη' με τον στρουκτουραλισμό και μια στροφή προς μια νέο-πραγματιστική θεωρία ή νέο-Χουσερλική ενσώματη προσέγγιση της φαινομενολογίας. Ο Bourdieu παρέμεινε στρουκτουραλιστής αλλά η αίσθηση του για τον στρουκτουραλισμό τροποποιήθηκε σε ότι αφορά την γέννηση και την ιστορική εξέλιξη της δομής.

Ο τρόπος με τον οποίο το habitus επιχειρεί να υπερβεί το αντιθετικό ζεύγος, στην αρχική στόχευση του Bourdieu, είναι σαφής. Γεφυρώνοντας το κοινωνικό και το προσωπικό, το αντικειμενικό και το υποκειμενικό, την έννοια της δομής και του συντελεστή. Οι εμπειρίες των ατόμων είναι μοναδικές **ως προσωπικές αλλά ταυτόχρονα είναι κοινές ως προς την δομή τους** καθώς αφορούν άτομα του ίδιου φύλου, σεξουαλικότητας, επαγγέλματος, εθνικότητας, περιοχής κλπ. Ο Bourdieu σημειώνει πως το habitus είναι **'μια κοινωνικοποιημένη υποκειμενικότητα', 'το κοινωνικό σωματοποιημένο' και με αυτόν τον τρόπο συγκεφαλαιώνει 'την διαλεκτική της εσωτερίκευσης της εξωτερικότητας και της εξωτερίκευσης της εσωτερικότητας.'**^[48]

B. Πεδίο

Η χωρική τρόπον τινά διάσταση του habitus, εκεί όπου εκτυλίσσεται είναι ο κοινωνικός χώρος ή αλλιώς το πεδίο, το επόμενο εργαλείο του Bourdieu.

Ο Bourdieu επεξεργαζόταν σχεδόν συνεχώς τους όρους και τα εργαλεία του οδηγώντας ταυτόχρονα στην απελπισία τους σχολιαστές του. Φαίνεται πάντως ότι το πεδίο ως οργανωμένη έννοια, ως κεντρικό εργαλείο για τη θεωρία της πρακτικής του, εμφανίζεται στο άρθρο του,

48 Maton, Karl, Habitus, από το Pierre Bourdieu, Key Concepts, ed. Michael Grenfell, Acumen, 2011, p. 53.

αυτό το διάσπαρτο πολλαπλασιασμό, φθαρτών δημιουργιών που μας δίνουν ζωή αλλά δεν κεφαλαιοποιούνται.

Καλούμαστε να αναδείξουμε τα ποιοτικά χαρακτηριστικά των εκφραστικών συμπεριφορών. Τροπικότητα των δράσεων. Τυπικότητα των πρακτικών. Τύπους τέλεσης.

Το παράδειγμα του σχοινοβάτη, φαίνεται να σωματοποιεί τη συνθήκη που μελετάμε.^[51] Το σώμα ανανεώνει συνεχώς την κατάσταση ισορροπίας. Μια εναλλαγή επινοήσεων. Οι επινοήσεις δημιουργούν αυτά τα πολύτιμα κενά, που καθιστούν κατοικήσιμο το χώρο.

3.5. Επινοήσεις

Οι αφηγήσεις προδίδουν ότι οι πρακτικές, παρόλη την συλλογική τους σιωπηλή ή όχι επικράτηση ελέγχονται ατομικά.^[49]

“την τάξη πραγμάτων την παίζει μια τέχνη”^[50]

Για αυτό και ο Certeau στρέφεται σε

49 Pierre Bourdieu, Η αίσθηση της πρακτικής, Αθήνα: Αλεξάνδρεια, 2006.

50 Michel de Certeau, Επινοώντας την καθημερινή πρακτική: Η πολύτροπη τέχνη του πράττειν. Αθήνα: Σμίλν, 2010, p.133.

Το σώμα γεννά τροπικότητες και ρυθμικότητες στο χώρο και στο χρόνο σε μια συνεχή συνθήκη προσαρμογής με το άγνωστο.^[52]

Καλούμαστε να αναδείξουμε αυτές τις σχέσεις, ρίχνοντας κρυφές ματιές εκεί που το σώμα δεν ξέρει πως το παρακολουθούν.

51 I.b.: 210.

52 Σταύρος Σταυρίδης, Μετέωροι χώροι της ετερότητας, Αθήνα: Αλεξάνδρεια, 2010, p.134.

Πεδίο, ο Bourdieu ονομάζει τον κοινωνικό χώρο ή τμήματα του. Ένας ορισμός του πεδίου, "...*δομημένοι χώροι θέσεων (ή σημείων) των οποίων οι ιδιότητες εξαρτώνται από την θέση τους εντός των χώρων αυτών και οι οποίες μπορούν να αναλυθούν ανεξάρτητα από τα χαρακτηριστικά όσων τις καταλαμβάνουν (τα οποία όμως καθαρίζονται εν μέρει από αυτούς).*" ^[54]

Το πεδίο προσεγγίζεται με μια σειρά από εξηγητικά σχήματα, κάθε ένα από τα οποία προσδιορίζει και κάποιες από τις ιδιότητες της έννοιας. Η Patricia Thomson προσδιορίζει αυτά τα σχήματα, ως πεδίο, οιονεί γήπεδο ποδοσφαίρου, ως ένα δυναμικό πεδίο δάνειο από την επιστημονική φαντασία και ακόμα ως ένα πεδίο δάνειο από την επιστήμη, από τη φυσική. Από αυτά τα σχήματα **το πεδίο ως χώρος παιχνιδιού** δείχνει να είναι πιο κοντά στον Bourdieu.

*Το γήπεδο είναι πεδίο χωρικά οριοθετημένο στο πλαίσιο του οποίου παίζεται ένα παιχνίδι. Οι παίκτες, συμμετέχοντες, έχουν συγκεκριμένες θέσεις και για να συμμετάσχουν στο παιχνίδι πρέπει να μάθουν τους κανόνες του παιχνιδιού και ταυτόχρονα να αποκτήσουν στοιχειώδεις δεξιότητες σε αυτό. Οι συνθήκες που επικρατούν στο γήπεδο, η κατάσταση του στην πραγματικότητα, είναι καθοριστικές για την εξέλιξη του παιχνιδιού. Αυτή είναι μια αναλογία στην οποία ο Bourdieu συνήθιζε να επανέρχεται, η συσχέτιση δηλαδή του κοινωνικού χώρου με ένα εντελώς πραγματικό, προδιαγεγραμμένων κανόνων παιχνίδι. Οι κοινωνικοί συντελεστές, άτομα ή ακόμα και θεσμοί, εν τη ευρεία έννοια, καταλαμβάνουν

53 Bourdieu, Pierre, Intellectual Field and Creative Project, tr. Sian France, Social Science Information 8, σελ. 89, αλλά και Tomson, Patricia, Field, από το Pierre Bourdieu, Key Concepts, ed. Michael Grenfell, Acumen, 2011, p. 67.

54 Όπου συνεχίζει, 'Υπάρχουν γενικοί νόμοι των πεδίων· πεδία τόσο διαφορετικά όσο το πεδίο της πολιτικής, το πεδίο της φιλοσοφίας ή το πεδίο της θρησκείας έχουν αδιαφοροποίητους μεταξύ τους νόμους λειτουργίας... Κάθε φορά που κανείς μελετά ένα νέο πεδίο, είτε αυτό είναι το πεδίο της φιλολογίας κατά τον δέκατο ένατο αιώνα, είτε η τρέχουσα μόδα, ή η θρησκεία τον Μεσαίωνα, ανακαλύπτει συγκεκριμένες ποιότητες που είναι εγγενείς στο συγκεκριμένο πεδίο, την ίδια στιγμή που προωθεί την γνώση μας στους γενικότερους μηχανισμούς των πεδίων.', από το Joas, Hans και Knöbl, Wolfgang, Between Structuralism and Theory of Practice; The Cultural Sociology of Pierre Bourdieu, στο The Legacy of Pierre Bourdieu, Simon Susen and Bryan S. Turner, Anthem Press, 2011, p. 8.

5. Ρητορικές

5.1. Μεταφυσικές συνήθειες, μυστήρια 'μνήμη'

Κάθε τεχνική έχει την μορφή της. Αλλά αυτό ισχύει και για κάθε συμπεριφορά του σώματος. Κάθε κοινωνία έχει τα δικά της ιδιαίτερα χαρακτηριστικά. Οι ταινίες σήμερα διευρύνουν τα χαρακτηριστικά άλλων πολιτισμών. Ο Mauss θα αναφέρει «... *είχα αυτή την έννοια της κοινωνικής φύσης του 'habitus' για πολλά χρόνια. Παρακαλώ σημειώστε ότι χρησιμοποιώ την λατινική λέξη – που θα γίνει αντιληπτή στη Γαλλία- habitus. Η λέξη μεταφράζεται πολύ καλύτερα από το 'habitude' (συνήθεια ή έθιμο), την 'έξη', την 'αποκτηθείσα ικανότητα' και 'ιδιότητα' του Αριστοτέλη. Δεν ορίζει αυτές τις μεταφυσικές συνήθειες, αυτήν την μυστήρια 'μνήμη',... Αυτές οι 'συνήθειες' δεν ποικίλουν μεταξύ ατόμων και απομιμήσεων, ποικίλουν κυρίως μεταξύ κοινωνιών, εκπαίδευσης, ιδιοτήτων, μόδας και κύρους. Μέσα σε αυτές πρέπει να δούμε τις τεχνικές και την συλλογική δουλειά και τον ατομικό πρακτικό λόγο, παρά, με τον συννηθισμένο τρόπο, απλά την ψυχή και την επαναληψιμότητα των ιδιοτήτων.*»^[55]

55 Mauss, M. 1973. 'Techniques of the body', Economy and Society, 2:1, 70-88. London: Routledge. p:73

Το άτομο πρέπει να ειδωθεί μέσα από ένα τριπλό πρίσμα.

Βιολογικό. Κοινωνικό. Ψυχολογικό. Το σύνολο του εγώ οργανώνεται μέσα από αυτά τα τρία στοιχεία άρρηκτα συνδεδεμένα.^[56]

Η εκπαίδευση φαίνεται να παίζει κυρίαρχο ρόλο στην τέχνη των πρακτικών. Ουσιαστικά αποτελεί μίμηση. Το παιδί εκπαιδεύεται μέσω της μίμησης. Η μιμητική πράξη περιλαμβάνει το ψυχολογικό και βιολογικό στοιχείο. Από την άλλη είναι και οι έννοιες της μαγικής δύναμης, των πιστεύω όχι μόνο στην φυσική αλλά και στην ηθική, μαγική και τελετουργική αποτελεσματικότητα των πράξεων. Ο Mauss προσπαθεί να «*πάρει για την ώρα την αυτοπεποίθηση, την ψυχολογική ορμή που μπορεί να συνδεθεί με μια πράξη που είναι κυρίως γεγονός βιολογικής αντίστασης, που επετεύχθη χάρη σε μερικές λέξεις και σε ένα μαγικό αντικείμενο. Η τεχνική πράξη, η φυσική πράξη, η μαγικό-θρησκευτική πράξη είναι μπερδεμένες για τον τελεστή.*»^[57]

56 Υιοθετείτε εδώ ένα παράδειγμα του Comte.

57 l.b.: 75

θέσεις στην περιγεγραμμένη περιοχή του πεδίου.

*Το πεδίο ως δάνειο από την επιστημονική φαντασία είναι εντυπωσιακό σαν ιδέα αλλά μάλλον υπερβολικό ως εκδοχή καθώς η Thomson στηρίζεται μονάχα στην κλειστότητα, την προστατευτικότητα μιας τέτοιας κατασκευής σε σχέση με το περιβάλλον της.

*Αντίθετα το πεδίο ως δάνειο από την επιστήμη είναι σαφώς πιο συνεπές. Το πεδίο στα πλαίσια της φυσικής αποτελείται από σημεία, κόμβους αλληλεξαρτούμενους μέσω ομόλογων και αντίθετων δυνάμεων. Έτσι οι θέσεις σε ένα τέτοιο πεδίο υπακούουν σε μια εσωτερική οργάνωση που τις καθιστά αλληλεξαρτώμενες, αποκαλύπτοντας παράλληλα το εύρος των συνεπειών των τοπικών διαφοροποιήσεων μέσα από την δυναμική αλληλεξάρτηση των κόμβων αλλά και το ουσιαστικά απαραβίαστο των θέσεων, σε μια αυστηρή αναλογία από την φυσική. Αυτό **το απαραβίαστο** δίνει μια διάσταση αναπόδραστου στο πεδίο και τους εσωτερικούς του συσχετισμούς, ένα είδος ντετερμινισμού, με τον οποίο όμως ο Bourdieu είναι τουλάχιστον προγραμματικά αντίθετος. Σχετικά γράφει για τους κοινωνικούς συντελεστές, *"...[δεν είναι] ούτε σωματίδια που υπόκεινται σε μηχανικές δυνάμεις και που δρουν στα όρια των αιτιοτήτων· ούτε είναι συνειδητά και γνωρίζοντα υποκείμενα που δρουν με πλήρη γνώση των δεδομένων όπως θα ήθελαν να πιστεύουν οι υπέρμαχοι της θεωρίας της ορθολογικής επιλογής ..."*^[58]

Το πεδίο λοιπόν, με τα ποιοτικά χαρακτηριστικά που αναφέρονται παραπάνω μπορεί να είναι οποιοδήποτε τμήμα της κοινωνικής ζωής. Υπ' αυτήν την έννοια είναι πιθανός ένας σχεδόν ιλιγγιώδης πολλαπλασιασμός του αριθμού των πεδίων που μπορούν να διακριθούν, όπου φερ' ειπείν το πεδίο της εκπαίδευσης μπορεί να κατακερματίζεται ανά επίπεδο, γνωστικό πεδίο κλπ. Η δικλείδα φαίνεται να είναι η όσο το δυνατόν σαφέστερη οριοθέτηση του εκάστοτε πεδίου.

58 RAT ή rational action theory, ή και rational choice theory, όπου το ορθολογικό της θεωρίας συνίσταται στην προσδοκία μεγαλύτερου ποσού από ένα υποτιθέμενο καλό, με αποτέλεσμα την επιδίωξη του με το μικρότερο δυνατό κόστος.

Γ. Κεφάλαιο

Υπάρχει όμως ένα επίδικο ή διεκδικούμενο αντικείμενο το οποίο καθορίζει την εκδίπλωση του habitus στο πλαίσιο του πεδίου. Είναι αυτό για το οποίο οι κοινωνικοί συντελεστές αναπτύσσουν κινητικότητα στο πλαίσιο του. Πρόκειται για το τρίτο από τα εργαλεία σκέψης του Bourdieu, το κεφάλαιο.

Κατά τεκμήριο, το κεφάλαιο σχετίζεται με τη χρηματοοικονομική σφαίρα, το οικονομικό πεδίο. Ο Bourdieu επαναδιαπραγματεύθηκε την έννοια του κεφαλαίου.

Στο άρθρο του *Forms of Capital* διευκρινίζει πως, *“Είναι στην ουσία αδύνατον να αποτιμηθεί η δομή και η λειτουργία του κοινωνικού κόσμου εάν κανείς δεν επανεισάγει το κεφάλαιο σε όλες του τις μορφές και όχι μονάχα στην μία μορφή που αναγνωρίζεται από την οικονομική θεωρία.”* Ο Bourdieu συνεχίζει, *“Η οικονομική θεωρία επέτρεψε την παρεισαγωγή στο κεφάλαιο ενός ορισμού της οικονομίας των πρακτικών που είναι η ιστορική εφεύρεση του καπιταλισμού· με την απομείωση του κόσμου των συναλλαγών στις εμπορικές συναλλαγές, οι οποίες είναι αντικειμενικά και υποκειμενικά προσανατολισμένες προς τη μεγιστοποίηση του κέρδους, στην ουσία, (οικονομικά) ιδιοτελείς, υπόρρητα όρισε τις άλλες μορφές συναλλαγών ως μη οικονομικές, και ως εκ τούτου, ανιδιοτελείς. Συγκεκριμένα, ορίζει ως ανιδιοτελείς εκείνες τις μορφές συναλλαγών οι οποίες εξασφαλίζουν τη μετουσίωση με την οποία οι πλέον υλικές μορφές κεφαλαίου – αυτές που είναι οικονομικές με την πιο στενή έννοια του όρου – μπορούν να παρουσιαστούν στη μη υλική μορφή του πολιτιστικού κεφαλαίου ή του κοινωνικού κεφαλαίου και αντιστρόφως.”*^[59]

Αυτή η επαναδιαπραγμάτευση λοιπόν οδήγησε στην ανάλυση της έννοιας του κεφαλαίου σε, τρόπον τινά, επιμέρους είδη του.^[60] Υπάρχει ακόμα μια εκδοχή του, το **συμβολικό κεφάλαιο**. Κάθε είδος κεφαλαίου έχει την δυνατότητα να

59 Bourdieu, Pierre, *Forms of Capital*, από το *Handbook of Theory of Research for the Sociology of Education*, ed. J. E. Richardson, Greenwood Press, 1986, p. 46.

60 Bourdieu, Pierre, *Forms of Capital*, από το *Handbook of Theory of Research for the Sociology of Education*, ed. J. E. Richardson, Greenwood Press, 1986, p. 47.

Να καταφέρνω να σκεφτώ τη θέση που βρίσκομαι και να μην πετάξω το χαρτί στο καλάθι αλλά στη λεκάνη! Με μπερδευε αλλά με βοήθησε το ότι δεν υπήρχε καλάθι. Υπάρχουν τόσα μηνύματα σε όλα τα wc κοινόχρηστων χώρων που παρακινούν τον τελεστή να ΜΗΝ πετάξει το χαρτί στη λεκάνη. Η αποχέτευση θα βουλώσει. Τι σόι αποχετευτικό σύστημα έχουν στα σπίτια των Β.Π. που δεν έχει πρόβλημα; Φέρνοντας το πιο πάνω σχήμα στην υπερβολή του, άρχισα να κάνω σενάρια πως οι ‘πλούσιοι’ δεν έχουν έννοιες για τέτοια. Ενώ ‘φτωχοί’ οφείλουν να έχουν το νου τους γιατί υποβόσκει ο κίνδυνος. Λες και αν στις λαϊκές συνοικίες άρχιζαν να πετάνε τα χαρτιά στη λεκάνη θα βούλιαζαν στα απόβλητα ή είναι μια συνομωσία; Μπορεί να ακούγεται σαν πρακτική δευτερεύουσα αλλά μπορεί να αποκαλύπτει μια υποταγή των αδυνάμων ακόμα και στα πιο επουσιώδη ώστε να εμπεδώνουν τη θέση τους. Ο Bourdieu θα έλεγε ‘συμβολική βία’.

Η ψύκωση των αποβλήτων ή Οι αγκυλώσεις της καθημερινότητας ή Η κοινωνική τάξη.

Χαρτί Υγείας

Επανερχομαι στο μπάνιο. Μου πήρε πολύ καιρό να συνηθίσω να πετάω το χαρτί μέσα στη λεκάνη όταν ήμουν στα Βόρεια Προάστια!

μετατρέπεται σε κάθε μια από τις άλλες μορφές του. Το συμβολικό κεφάλαιο, όπως αποσαφηνίζει ο Painter,^[61] αποτελεί συμβολική αναπαράσταση των άλλων μορφών.

Με τον τρόπο αυτό ο Bourdieu αποδεσμεύει το κεφάλαιο από το καθαρά οικονομικό πεδίο και μπορεί να το αξιοποιήσει ως έννοια σε ένα πολύ ευρύτερο πλαίσιο συναλλαγών, όπου διάφορα αγαθά ανταλλάσσονται μέσα σε ένα δίκτυο πολλών και διαφορετικών πεδίων.

Στην άποψη του Bourdieu για το κεφάλαιο, το οικονομικό διακρίνεται από τις άλλες εκδοχές επί τη βάση της ξεκάθαρα εργαλειακής και ιδιοτελούς φύσης των ανταλλαγών στις οποίες εμπλέκεται, δεν έχει κάποιου είδους εγγενή αξία και πάντα αποτελεί μέσο προς έναν σκοπό. Ο Bourdieu θεωρεί ότι και τα άλλα είδη κεφαλαίου, το συμβολικό κεφάλαιο εν γένει, έχουν αντίστοιχες στοχεύσεις και εργαλειακότητα, εντούτοις αυτή τους η διάσταση υπονομεύεται και αντίθετα προτάσσεται ο ανιδιοτελής χαρακτήρας και η εγγενής τους αξία. Έτσι στο πεδίο των τεχνών, το πολιτιστικό κεφάλαιο αντανakλά την ιδιαίτερη αξία της τέχνης καθ' εαυτής καθώς και την ικανότητα κάποιων να διακρίνουν και ταυτόχρονα να διακρίνονται για αυτήν τους την ικανότητα, τις ειδικές ποιότητες του χώρου της τέχνης. Αντίστοιχα στο επιστημονικό πεδίο ανιδιοτελείς επιστήμονες εργάζονται άοκνα για την εξασφάλιση της γνώσης και την αποκάλυψη της αλήθειας. Ο Bourdieu θα αποκαλέσει αυτή την ιδιότυπη άρνηση να ειδωθεί το συμβολικό κεφάλαιο με τρόπο αντίστοιχο του οικονομικού, **παραγνώριση**.

Η ένταση της θέσης είναι τέτοια που συνδυάζοντας τους όρους πολιτιστικό και κεφάλαιο συνδυάζει το θείο με το βέβηλο. Ο Robert Moore^[62] αποσαφηνίζει περαιτέρω την πρόθεση του Bourdieu που επιχειρεί να αποκαλύψει τον μηχανισμό λειτουργίας των άλλων μορφών κεφαλαίου. Αφ' ενός τον ενδιαφέρει ο αυθαίρετος και εργαλειακός χαρακτήρας των συμβολικών κεφαλαίων ως τύπων αγαθών που διακινούμενα είναι σε θέση να αποφέρουν κοινωνικά και πολιτιστικά

61 Painter, Joe, Pierre Bourdieu, από το Thinking Space, ed. Mike Crang, Nigel Thrift, Routledge, London, 2000, p. 244.

62 Moore, Robert, Capital, από το Pierre Bourdieu, Key Concepts, ed. Michael Grenfell, Acumen, 2011, p. 104.

Ξύλινο Πάτωμα

Γνωρίζεις που τρίζει το πάτωμα.

Αυτή η ποιότητα του χώρου καθορίζει έτσι και την πρακτική.

Σε οδηγεί να πατήσεις στις άκρες του διαδρόμου εκεί πριν την είσοδο για το μπάνιο ή να κάνεις ένα μεγάλο βήμα μεταξύ της αριστερής γωνίας του κρεβατιού ή να παρακάμψεις από μνήμης τα σανίδια περιγράφοντας τα με την τροχιά σου.

Μια ανοιχτή χορογραφία.

Εκκλησία

Από μικρή έμαθα από τη μαμά να κάνω το σταυρό μου περνώντας έξω από εκκλησίες. Οποιαδήποτε εκκλησία. Πηγαίνοντας στο σχολείο περνούσα από δυο εκκλησίες και αυτόματα ανταποκρινόμουν στην κατήχηση της. Τώρα, όμως μου έχει συμβεί πολλές φορές να κάνω το σταυρό μου και μπροστά από μεγάλα κτίρια, ασύνειδα. Σαν ο σκληρός δίσκος να παρουσιάζει κάποια δυσλειτουργία. Η εκτέλεση είναι τόσο ακούσια που χάνει το υποτιθέεται νόημα της.

Πακιστανός σε φανάρι

Οδηγώντας στην πόλη συχνά στα φανάρια συναντάς μετανάστες που καθαρίζουν τα τζάμια του αυτοκινήτου. Όταν βλέπουν γυναίκες οδηγούς

τα καθαρίζουν ούτως ή άλλως.

Παρατήρησα το εξής. Όταν κοιτάζα στο πρόσωπο τον Πακιστανό, η όποια εθνικότητα άνθρωπο που παρέχει αυτή την υπηρεσία για να ζήσει, εκείνος έσπευδε να καθαρίσει το τζάμι χωρίς να έχω γνώψει θετικά. Μπορεί αυτή η σωματική συγκατάθεση να μην είναι γνωστή σε εκείνον. Μέσα από δοκιμές συμπέρανα ότι δεν πρέπει να τον κοιτάζω στο πρόσωπο, πρέπει να τον αγνώω, έτσι δε έμπαινε στην διαδικασία να το καθαρίσει.

Πακιστανός με κοντάρι

Ένα βράδυ σε ένα στενό είδα την σιλουέτα του με το κοντάρι που καθαρίζει τα τζάμια αυτοκινήτων ως γκλίτσα περασμένη στους ώμους και τα χέρια. Σκέφτηκα τα αυτοκίνητα ως πρόβατα και τον ίδιο ως βοσκό στο πεδίο της πόλης.

πλεονεκτήματα ή μειονεκτήματα. Αφ' ετέρου ενδιαφέρεται να καταδείξει ότι τα συμβολικά κεφάλαια ως μετουσιωμένες μορφές του οικονομικού κεφαλαίου αναπαράγουν δομές ομολογες του οικονομικού πεδίου. Έτσι και τα συμβολικά είδη κεφαλαίου διατηρούν και αναπαράγουν τις ανισότητες του οικονομικού πεδίου. Ενώ λοιπόν τα συμβολικά πεδία και τα κεφάλαια τους αποτελούν δομές με την δική τους οργάνωση, κανόνες και λογικές, το δικό τους προσωπικό και θεωρητικά αφίστανται του οικονομικού πεδίου, στην ουσία αποτελούν αντικατοπτρισμούς του. Κάθε μορφή συμβολικού κεφαλαίου διατηρεί την ισχύ του διατηρώντας την υποτιθέμενη αυτονομία του, που εδράζεται στην επίσης, κατά τον Bourdieu, υποτιθέμενη εγγενή του ποιότητα, την ανιδιοτέλεια, την ιερότητα, εν τέλει την καθαγίαση του από τα εγκόσμια.

Παράλληλα το κεφάλαιο, στις διάφορες μορφές του, μπορεί να εξαντικειμενικοποιείται, να έχει δηλαδή εντελώς υλική μορφή σε αντικείμενα όπως τα έργα τέχνης, ακόμα στα μουσεία αλλά και τα εργαστήρια, τα επιστημονικά όργανα ή τα βιβλία. Ταυτόχρονα το κεφάλαιο σωματοποιείται. Σε αυτή την δεύτερη περίπτωση αποτελεί τμήμα της σωματικής υπόστασης του ατόμου ως ενσυνείδητοι κανόνες που αφορούν στην στάση του σώματος, την προφορά και επιλογές τρόπου ζωής. Μεταξύ των δύο αυτών καταστάσεων του κεφαλαίου βρίσκεται το habitus, κεφάλαιο και αυτό, που γίνεται κατανοητό στην πράξη. Το habitus διαμορφώνεται στην οικογένεια και εξελίσσεται μέσα στην εκπαίδευση όπου ως κεφάλαιο πλέον αποκτά θεσμοθετημένη μορφή.

Οικογένεια

Ήταν ξεκάθαρες όλες οι ασύνειδες λειτουργίες που αναπαρήγαγα. Ήταν ο καφές που ο μπαμπάς έφτιαχνε κάθε πρωί όχι όμως μόνο αυτό και το κουτάλι που έπρεπε να 'ναι συγκεκριμένο. Η αφή είχε εκπαιδευτεί και θυμόταν το πλάτος από το μέταλλο στην άκρη του ακόμα και αν δεν το βλέπε. Είχε συγκεκριμένη χωρητικότητα, φυσικά θα μπορούσε να πάρει οποιοδήποτε και να προσαρμόσει την ποσότητα όμως ο καφές πρέπει το πρωί να γίνεται σύντομα! Σκέφτηκα πόσο μ' άρεσε στις ταινίες που ο καφές συνήθως γαλλικός ήταν έτοιμος μόλις ξυπνούσε ο ήρωας. Το κουτάλι λοιπόν, ωστόσο ήταν και το συγκεκριμένο ποτήρι! Φυσικά, παρόλο που ο μπαμπάς έπινε νεσ, το ποτήρι ήταν γυάλινο δεν φοβόταν να σπάσει, είχε το κουτάλι του. Το γυάλινο ποτήρι εξυπηρετούσε μια πρακτική ανάγκη και μια ηδονική, μπορούσε να προσθέσει την κατάλληλη ποσότητα γάλατος και του άρεσε να βλέπει το ρόφημα όχι μόνο από την πάνω όψη. Ο τελεστής φαίνεται να 'ναι αρκετά ευφερετικός ώστε να προσαρμόζει τα δεδομένα αντικείμενα στην τέλεση της πρακτικής του. Θυμήθηκα, πόση εντύπωση μου είχε κάνει όταν είχα δει την Β. να μπαίνει στο μπάνιο με την κούπα από το τσάι της. Συγκρούστηκε μέσα μου αυτό που

φάνταζε τόσο οξύμωρο. Στο μπάνιο ρόφημα; Στο μπάνιο αποβάλλουμε βρωμιές, πως μπορείς να πιεις κάτι και αν ναι πότε, γιατί; Το τσάι κρατάει την θερμοκρασία του για λίγο ήθελε να το απολαύσει ακόμα και εκεί; Να έχει μια παρέα; Μια μέρα μπόρεσα και εγώ και μπήκα στο μπάνιο με τον καφέ μου.

Σκουπίδια

Ο Μ. συχνά μου έλεγε: σταμάτα να γεμίζεις την σακούλα (σκουπιδιών) τόσο πολύ δεν θα μπορούμε να την κλείσουμε. Ωστόσο εμένα αυτή η παράκληση ακουγόταν σαν ανόητο παράπονο. Χωρίς να το σκεφτώ τη γέμιζα όσο γίνεται παραπάνω, επιδίωκα να συμπεριλάβω σε αυτήν όσο το δυνατόν περισσότερα. Είχα μάθει και θεωρούσα το πιο αποτελεσματικό να γεμίζει τόσο ώστε να μην μένουν σκουπίδια και να μην περισσεύει ένα για μια άλλη. Να μην μένουν σκουπίδια στο σπίτι και να μην κλείσει η σακούλα δεν πείραζε, έπαιρνα την σακούλα και κατέβαινα όταν θα έβγαινα από το σπίτι και την πετούσα και δεν είχα άλλα σκουπίδια σπίτι.

Δ. Μηχανισμοί

Ο Bourdieu στο *Le sens Pratique* γράφει, “Ένα ιδιαίτερα καθαρό παράδειγμα πρακτικής λογικής ως μια προληπτική προσαρμογή στις απαιτήσεις ενός πεδίου είναι αυτό που ονομάζεται, στην αθλητική διάλεκτο, μια **“αίσθηση του παιχνιδιού”**. Θα συνεχίσει,

“Αυτή η φράση... δίνει μια ακριβή περιγραφή της σχεδόν θαυμαστής σύμπτωσης μεταξύ του *habitus* και ενός πεδίου, μεταξύ εμπεδωμένης ιστορίας και μιας εξαντικειμενικευμένης ιστορίας, η οποία καθιστά εφικτή την σχεδόν τέλεια πρόβλεψη ενός μέλλοντος εγγεγραμμένου σε όλους τους απτούς σχηματισμούς στο γήπεδο ή το πλαίσιο.”^[63]

Στην αίσθηση του παιχνιδιού είναι που συναντιούνται κατά έναν τρόπο *habitus* και πεδίο. Μάλιστα, **“το *habitus* ως η αίσθηση του παιχνιδιού είναι το κοινωνικό παιχνίδι σωματοποιημένο το οποίο μετατρέπεται σε δεύτερη φύση.”**^[64]

Το *habitus*, δομημένη και δομούσα δομή, σε διαρκή επαφή με την πραγματικότητα, ανατροφοδοτείται, τροποποιείται, το σύνολο των προδιαθέσεων προς αυτή ή την άλλη συμπεριφορά, είναι η εξατομίκευση του κοινωνικού πεδίου. Η εκδίπλωση του στο πεδίο παράγει νέους συσχετισμούς εντός του πεδίου και, συν τω χρόνω, παράγει νέο *habitus*, όχι σε κάποια υπερβατική σφαίρα και μέσω κάποιου νεφελώδους μηχανισμού, αλλά μέσα από την ίδια την πράξη και την μεταλλαγή της σε πρακτική.

Το ατομικό τροφοδοτεί το συλλογικό και το συλλογικό το ατομικό σε μια διαρκή αλληλοδιαμόρφωση. Οι δυο κατασκευές είναι ομόλογες και καθώς είναι και συγχρονικές, υπό την έννοια της εξέλιξης, βρίσκονται σε μια δυναμική ομολογία.

Στο πλαίσιο της αίσθησης του παιχνιδιού αποσαφηνίζεται εφ’ ενός η διάσταση του πεδίου, ως χώρος ενός είδους παιχνιδιού και αφ’ ετέρου ο τρόπος της ατομικής απόκτησης, προσωπικής ίδρυσης, του *habitus*. Πως αποκτάται λοιπόν το *habitus*;

63 Bourdieu, Pierre, *The Logic of Practice*, tr. Richard Nice, Stanford University Press, Stanford, California, 1992, p. 66, (μετάφραση των συντακτών).

64 Maton, Karl, *Habitus*, από το Pierre Bourdieu, *Key Concepts*, ed. Michael Grenfell, Acumen, 2011, p. 54.

Φυλή Ταξί

Οι οδηγοί ταξί έχουν κοινό *habitus*.

Η επαγγελματική τους δραστηριότητα διαμορφώνει μια σειρά από πρακτικές που υιοθετούν όλοι μεταξύ τους. Λες πως έχουν κάποιο κρυφό κώδικα που ακολουθούν ή πρόκειται για μια σειρά από πρακτικές που υιοθετούν ως συνέχεια της καθημερινής τους εμπειρίας γύρω από το τιμόνι. Κάθε επαγγελματική ομάδα έχει κοινό *habitus*, χωρίς να ξεχνάμε ότι αποτελεί δομημένη, δομούσα, δομή.

Οι τρύπες κορδονιών στα παπούτσια

Οι πρακτικές ως εγγραφές σώματος και πνεύματος μας επιτρέπουν ερμηνείες του περιβάλλοντος μας. Κατανοούμε, συμπεραίνουμε, κατατάσσουμε. Οι τρύπες κορδονιών στα παπούτσια γραφείου αποτελούν μια λεπτή διάκριση που μπορεί να οδηγήσει σε κοινωνική κατάταξη ορισμένους, μνημένους τελεστές. Λέει: Πολύ ωραία, όλα σωστά και το παπούτσι πεντάτροπο! Η ανεξάντλητη πηγή πρακτικών μπορεί αένα να επανεκκινεί ένα χάρτη ερμηνειών μέσω του τελεστή.

Κεντρικής σημασίας εδώ είναι η έννοια της **κοινωνικής τάξης**^[65]. Στον ευρύτερο κοινωνικό χώρο σχηματίζονται κοινωνικές τάξεις. Κατά τον Bourdieu ένα τέτοιο κοινωνικό σώμα χρειάζεται κάποια μορφή συλλογικής ταυτότητας ώστε να χαρακτηριστεί σαν τάξη. Εντούτοις, ακόμα και εάν δεν διαμορφώνουν μια κοινωνική τάξη, τα άτομα που βρίσκονται σε παρόμοιες θέσεις στον ευρύτερο κοινωνικό χώρο μοιράζονται, ακριβώς εξ' αιτίας αυτής της παρόμοιας θέσης, αντίστοιχες συνθήκες ζωής και εργασίας. Ταυτόχρονα άτομα με τέτοια κοινά χαρακτηριστικά και την σχετική εγγύτητα στον κοινωνικό χώρο, κατά πάσα πιθανότητα, θα μοιραστούν και θα συναποτελέσουν 'πραγματικά' σύνολα υπό την μορφή γειτονιών ακόμα και οικογενειών. Σε αυτά τα σύνολα θα μοιράζονται αντίστοιχο τρόπο ζωής, προδιαθέσεις και μια υπόρρητη αίσθηση για το ποια είναι η θέση τους στον κόσμο, αυτό που καταλήγει να ονομάσει ο Nick Crossley, **ταξικό ασυνείδητο**· εν τέλει ένα ταξικό habitus^[66]. Το πρόβλημα της ταξικότητας του habitus και της προφανούς εγκατάστασης του στα άτομα από μικρή ηλικία στο άμεσο περιβάλλον τους είναι κεντρικό στην σκέψη του Bourdieu. Ο τρόπος που το habitus εκφράζει αυτή την ταξικότητα αλλά και την αναπαράγει είναι αντικείμενο κεντρικών έργων του.^[67]

Στα πλαίσια του habitus και της αίσθησης του παιχνιδιού, υπάρχουν περιπτώσεις που εντός ενός πεδίου δεν είναι δυνατόν να επιδειχθεί μια επαρκής αίσθηση του παιχνιδιού. Οι ατομικοί συντελεστές αισθάνονται **ανεπάρκεια**, τόσο ψυχολογικά όσο και επί της ουσίας δεν είναι παραγωγική η παρουσία τους στο συγκεκριμένο πεδίο. Ο Karl Maton προτείνει περιπτώσεις όπου κανείς, το άτομο, ο κοινωνικός συντελεστής, θα αισθανθεί, στα πλαίσια μιας δεδομένης κοινωνικής κατάστασης, άβολα ή θα αναμένει το ότι θα αισθανθεί άβολα ως "*ψάρι έξω από τα νερά του.*"

65 Ο Bourdieu απομακρύνεται από την έννοια της κοινωνικής τάξης με τον τρόπο που την όριζε ο Marx... Crossley, Nick, Social Class, από το Pierre Bourdieu, Key Concepts, ed. Michael Grenfell, Acumen, 2011, p. 93.

66 Ib.

67 Το *Les Heritiers, Les Etudiants et la Culture*, (Οι Κληρονόμοι, οι φοιτητές και η κουλτούρα), του 1964 και το *La Reproduction: Elements pour Une Theorie du Systeme d'Enseignement*, (Η Αναπαραγωγή: Στοιχεία για μια θεωρία του Εκπαιδευτικού Συστήματος), του 1970, διερευνούν το ζήτημα στο πεδίο της εκπαίδευσης. Το 1984 έρχεται το *La distinction: Critique sociale du jugement*, (Η Διάκριση: Κοινωνική κριτική της καλαισθητικής κρίσης), το τοποθετεί στην περιοχή της κουλτούρας και του γούστου. Θα επανέλθει στα ενδότερα του εκπαιδευτικού συστήματος στο *Homo Academicus*, το 1984, και στην σχέση εκπαίδευσης και αναπαραγωγής στο *La noblesse d'etat: Grandes ecoles et esprit de corps*, το 1989.

Καφές

Η ανάγνωση του χώρου επιχειρείται να γίνει με όρους πέρα από την μαθηματική του διάσταση. Ουσιαστικά το σώμα αναδεικνύει την γεωμετρία αλλά και εκείνα τα ποιοτικά χαρακτηριστικά υποκειμενισμού και αντικειμενισμού που ο τελεστής τείνει να αναπαράγει διαμορφώνοντας και με την σειρά του διαμορφώνεται εκ νέου σε μια αέναη χρονική ακολουθία.

Κάθε πρωί έφτιαχνα καφέ, τώρα που δεν δουλεύω τα πρωινά ο καφές συντροφεύει τις πρακτικές μου στο σπίτι. Ειλικρινά διαγράφει μαζί μου όλες τις κινήσεις, τις παύσεις, τις αμχανίες μου, όταν τελειώνει ανανεώνεται διεγείροντας το κίνητρο μου για να συνεχίσω να γράφω ή ότι άλλο. Πέρα όμως από την ψύχωση, ας έλθουμε στην πρακτική παραγωγής του. Άρχισα να πίνω κρύο καφέ, το ένα σπίτι έχει μίξερ το άλλο όχι. Πέρα από τις μεγάλες ομάδες ενεργημάτων που μπορούν να απαριθμιστούν, η χορογραφία εκτέλεσης δεν είναι ποτέ ίδια. Πάντα η τροπικότητα αλλάζει. Μια σταγόνα νερό στον πάγκο μπορεί να δημιουργήσει άλλες τροχιές, το κουτάλι που δεν υπάρχει στην στεγνοθήκη αλλά στο συρτάρι. Τα παγάκια που κάνουν θόρυβο και μπορεί να ξυπνήσουν τους άλλους

που κοιμούνται στο σπίτι. Όλα κάνουν θόρυβο αν δεν θες να ξυπνήσεις το σπίτι, οπότε καλείσαι να κάνεις όσο πιο αθόρυβα γίνεται (εκεί γίνονται οι μεγαλύτερες γκάφες). Εκεί πέφτει το σέικερ στο πάτωμα με πάταγο. Μπορούμε λοιπόν να δούμε μια δομή, που αναπαράγεται, η εκτέλεση καφέ. Η δομούσα ποιότητα είναι η σταγόνα που ανατρέπει την ας το πούμε πρότυπη ακολουθία ενεργημάτων. Η δομημένη ποιότητα είναι αυτής που τα γενικά χαρακτηριστικά τείνουν και αναπαράγονται, η πρότερη εμπειρία τα καθιστά ισχυρά και αποτελεσματικά. Πρώτα θα βάλω παγάκια στο σέικερ και όχι στο τέλος. Αυτή η ακολουθία βελτιώνει την αποτελεσματικότητα. Το ξέρω από προηγούμενες προσπάθειες. Πίνω κατ' ευθείαν κρύο καφέ χωρίς να χρειάζεται να σπαταλήσω χρόνο περιμένοντας τα παγάκια να παγώσουν το ρόφημα, ακόμα δεν χρειάζεται να πάω ως το ψυγείο να φέρω κρύο νερό και να ξαναπάω το μπουκάλι στο ψυγείο.

Είναι η δήλωση, συνεχίζει ο Maton, “δεν είναι για του λόγου μου αυτά...” Κατ’ αντιστοιχία υπάρχουν περιπτώσεις όπου ο συντελεστής είναι σαν “ψάρι στο νερό”, σε απόλυτη αρμονία με το πεδίο. Είναι οι περιπτώσεις κατά τις οποίες η σχέση habitus και πεδίου εξελίσσεται ομαλά.

Ε. Βοηθητικοί μηχανισμοί

Πρόκειται για μια σειρά από έννοιες οι οποίες ρυθμίζουν, κατά περίπτωση και κατά διαφορετικό τρόπο στην εξέλιξη του έργου του Bourdieu, τη λειτουργία των κεντρικών εργαλείων σκέψης του.

Στην συναρμογή habitus και πεδίου εισάγεται η έννοια της **δόξας** (doxa). Ο Bourdieu εξηγεί, “[η δόξα] είναι ένα σύνολο θεμελιωδών πεποιθήσεων που δεν χρειάζεται να βεβαιώνονται από κάποιο ρητά διατυπωμένο ενσυνείδητο δόγμα”⁶⁸ Η δόξα αναφέρεται στις τρόπων τινά αυτονόητες, ‘φυσικές’ θεωρήσεις των κοινωνικών συντελεστών σχετικά με τον κοινωνικό χώρο, το εκάστοτε πεδίο. Καθώς συγκεφαλαιώνονται σε αυτήν τα κοινώς αποδεκτά σε ένα πεδίο, σε τέτοιο βαθμό μάλιστα που δεν συνιστούν καν αντικείμενο συζήτησης, ουσιαστικά παίζει και έναν ρόλο συνεκτικού παράγοντα. Όσο το περιεχόμενο της δόξας παραμένει, αποτελεί υλικό συνοχής, το υλικό που μορφώνει την αίσθηση του παιχνιδιού, είναι οι κοινώς αποδεκτοί κανόνες, όσο βέβαια νοούνται τέτοιοι σε ένα περιβάλλον που στηρίζεται σε μια διαρκή αλληλοδιαμόρφωση habitus και πεδίου, ατομικού και συλλογικού, υποκειμενικού και αντικειμενικού.

Μάλιστα επί τη βάση της δόξας συγκροτείται μια έννοια **συμβολικής δύναμης** καθώς το περιεχόμενο της βρίσκεται εκτός και πέραν των προς συζήτηση. Είτε οι συντελεστές συμμορφώνονται σε αυτήν είτε υφίστανται τις συνέπειες της ανορθόδοξης στάσης τους. Το σύνολο των κοινωνικών συντελεστών, σε μια μάλλον πεσιμιστική αποτίμηση των εναλλακτικών που τους παρέχονται στον κοινωνικό χώρο, υφίστανται την δόξα με πολύ περιορισμένες δυνατότητες ανατροπών. Ο Bourdieu χαρακτηρίζει διάφορες κοινωνικές δράσεις στα όρια της πολιτικής, όπως απεργίες ή ακόμα και βίαιες εκρήξεις των συντελεστών,
68 Deer, Cecile, Doga, από το Pierre Bourdieu, Key Concepts, ed. Michael Grenfell, Acumen, 2011, p. 120.

Εποχές

Η μαμά σκουπίζει μόνο τα χαλιά με ηλεκτρική σκούπα. Εδώ στην πόλη, οι άνθρωποι σκουπίζουν όλο το σπίτι με την ηλεκτρική σκούπα και το καλοκαίρι. Με την άπλη σκούπα σκουπίζουν τους εξωτερικούς χώρους. Για μένα η ηλεκτρική σκούπα ανεβαίνει στο πατάρι με τα χειμερινά ρούχα. Σημαίνει αλλαγή εποχής.

Προσωπική Σφαίρα

Είναι 10 το πρωί και ο κύριος στο απέναντι διαγώνια μπαλκόνι δεν έχει ξυπνήσει. Κοιτούσα κρυφά γιατί ντρεπόμουν μην συμπέσουν τα βλέμματα μας. Θα ήταν σαν να ήταν στο μπαλκόνι μου και εγώ στο δικό του ξαφνικά.

Αναμονή σε take away καφέ

Ήταν τότε που κάθε μέρα πριν πάω στην δουλειά έπαιρνα καφέ από το δρόμο. (Αγαπάω τις ρουτίνες μου, με εξοικειώνουν.) Παρατήρησα ότι κάθε φορά προσπαθούσα να βρω διαφορετικά λόγια για να προφέρω το ίδιο πράγμα. Έθα μου φτιάξετε ένα φρέντο εσπρέσσο σκέτο’ κατέληξα. Μετά άλλαξα τόνο στη φωνή, έκανα παύσεις και διάφορες εκφράσεις στο πρόσωπο. Το ‘θα μου φτιάξετε’ ήταν αρκετά οικείο και ζεστό. Δεν πήγαινα κάθε μέρα στο ίδιο μαγαζί. Όταν βρέθηκα σε ένα χωριό της

Κρήτης, ξύπνησα το πρωί και πήγα για την γνωστή παραγγελία στο κοντινό μαγαζί. Ξαναπήγα μετά από τρεις μέρες και θυμόντουσαν τον καφέ μου. Αλλά αυτή την αφήγηση την ξεκίνησα με στόχο την αρχιτεκτονική εμπειρία. Ο καφές του δρόμου συνήθως παρασκευάζεται γρήγορα και χωρίς έμφαση στην τελετουργία. Μια μέρα σε ένα τέτοιο καφέ κατάλαβα πως κάτι άλλο προσπαθούσε να μεταφέρει στον επισκέπτη, το αντίθετο, μια χρονική παύση που σε άφηνε να μυρίσεις, να δεις γύρω σου. Φαινόταν σχεδιασμένο και προσπαθούσε να ενθρονίσει τον καφέ. Η τελετουργία ήταν εμφανής στο κοινό και οι barista μοιράζονταν τις λειτουργίες οπότε και ο χρόνος παρασκευής αυξάνονταν. Ωστόσο αυτή η τελετουργία ήταν φανερό ότι δεν είχε κωνευτεί στα σώματα τους. Ήταν αμήχανα και αγχωμένα. Ενώ λοιπόν ο χώρος έμοιαζε να εμπνέει ένα άλλο αέρα τα σώματα δεν είχαν συντονιστεί. Ο επισκέπτης έμπαινε σε μια χωρική αφήγηση που οι νθοποιοί δεν είχαν κουρδιστεί. (συνέχιζαν να είναι καφετζήδες και όχι barista!)

ως ανοιχτές σε ενός είδους συμβολικής υφαρπαγής καθώς η οποία έκρηξη διαμεσολαμβάνεται ως προς την δόξα από φορείς, οιονεί μικρότερα πεδία εντός του πεδίου αναφοράς, όπως το συνδικάτο, το κόμμα κλπ. Η συνακόλουθη ορθοδοξία και η αυτονόητη ετεροδοξία συγκροτούν ένα πλαίσιο που μπορεί να συμπεριλάβει και εκείνες τις ομάδες συντελεστών που δεν βρίσκονται στις κατώτερες στάθμες της διαστρωμάτωσης του κοινωνικού χώρου και που μάλιστα ως τμήμα της ετεροδοξίας να επιχειρούν και κριτική της δόξας. Τέτοιες ομάδες συνήθως υπερέχουν των άλλων σε κάποιο πεδίο αλλά όχι με συνολικά κρίσιμο τρόπο. Έτσι κοινωνικοί συντελεστές που υπερέχουν πολιτιστικά ή επιστημονικά αλλά όχι οικονομικά παραμένουν εντός του γενικότερου πλαισίου τμήμα και αυτοί των διοικουμένων.

Ένα άλλο συμπληρωματικό εργαλείο είναι αυτό της **υστέρησης** (hysteresis). Ο ίδιος ο Bourdieu περιγράφει, “*Η υστέρηση του habitus, η οποία είναι εγγενής στις κοινωνικές συνθήκες της αναπαραγωγής και των δομών του habitus, είναι αναμφίβολα ένα από τα θεμέλια της δομικής καθυστέρησης μεταξύ των ευκαιριών και των προδιαθέσεων να πιαστούν, η οποία είναι η αιτία χαμένων ευκαιριών και συγκεκριμένα, της συχνά παρατηρούμενης αδυναμίας το κατανοηθούν ιστορικές κρίσεις με τις αντιληπτικές κατηγορίες του παρελθόντος.*”^[69] Συνεπώς η υστέρηση του habitus μπορεί σε περίοδο αλλαγών να γίνει αιτία να μην διεκδικηθεί μια νέα θέση στο πεδίο καθώς δε θα γίνεται αντιληπτό ότι πρόκειται για συμφέρουσα θέση. Σε ένα τέτοιο περιβάλλον την αλλαγή κατά την περίοδο κρίσης θα είναι σε θέση να την επιδιώξουν εκείνοι οι κοινωνικοί συντελεστές με habitus που δεν θα υστερεί και με μεγαλύτερο οικονομικό ή συμβολικό κεφάλαιο.

69 Hardy, Cheryl, Hysteresis, από το Pierre Bourdieu, Key Concepts, ed. Michael Grenfell, Acumen, 2011, p. 134.

Ποδήλατο

Το σώμα μαθαίνει. Το σώμα γίνεται ένα με το ποδήλατο. Συνέχεια των πελμάτων είναι τα πετάλια, ο κορμός ενώνεται με την σέλα και το σκελετό του ποδηλάτου. Είναι μια μηχανή που παράγει ενέργεια και το αποτέλεσμα μετριέται σε απόσταση. Πιο σωστά το σώμα με μέσο το ποδήλατο ενώνει σημεία. Στην ανηφόρα μεσολαβεί και ένα τέχνασμα – μια νοπτική διευκόλυνση. Το παράδοξο του Ζήνωνα με τον Αχιλλέα και την χελώνα. (Παραφρασμένο ώστε να εξυπηρετεί τον ποδηλάτη:) Όσο ο χώρος διαιρείται σε μικρά διαστήματα κάθε μικρό διάστημα είναι και ένα βήμα προς το στόχο. Μια νοπτική σύλληψη που βελτιώνει την πρακτική.

Θάλασσα

Το νερό έχει αυτή την ιδιότητα – λειτουργία που μπορεί να παίρνει μακριά την σκέψη να την μηδενίζει και να ενώνει το σώμα με τον πιο άμεσο τρόπο με την φύση. Το κολύμπι είναι η τεχνική που λειτουργεί ως μέσο για την επίτευξη της πιο πάνω σχέσης. Μια άλλη απλουστευμένη εκδοχή του πιο πάνω σχήματος είναι η πισίνα που μπορεί μέσα από την ουδετερότητα του φόντου της (πλακάκι) και φυσικά του νερού, να δημιουργήσει την συνθήκη κάθαρσης που περιγράφεται.

Υστέρηση

Κάποιος που θα δει τις οπτικοακουστικές αναπαραστάσεις της παρασκευής καφέ για παράδειγμα, μπορεί να μην καταλάβει καν περί τίνος πρόκειται. Μπορεί να προσπαθεί να ερμηνεύσει για ώρα τι είδους ιστορία περιγράφεται, συγκεντρώνοντας εναλλακτικές. Ενώ ότι μπορεί να μην ξέρει καν πως φτιάχνεται ο καφές, να του είναι άγνωστο ακόμα και το ρόφημα, να έχει ζήσει αλλού να μην έχει πιει ποτέ.

Ο Bourdieu θα χρησιμοποιήσει ένα ακόμα βοηθητικό εργαλείο το οποίο μάλιστα θα εξελισσεται κατά την διάρκεια του έργου του. Πρόκειται για το **ενδιαφέρον**. Ο ίδιος αναφέρει, “*Η έννοια του ενδιαφέροντος – πάντα αναφέρομαι σε συγκεκριμένο ενδιαφέρον – συνελήφθηκε σαν ένα εργαλείο ρήξης που είχε την πρόθεση να στρέψει τον υλιστικό τρόπο ερωτηματοθεσίας σε χώρους από τους οποίους έλειπε και συγκεκριμένα στην σφαίρα της πολιτιστικής παραγωγής... Υπ’ αυτήν την έννοια αισθάνομαι πολύ κοντά στον Max Weber οποίος χρησιμοποίησε το οικονομικό μοντέλο για να επεκτείνει την υλιστική κριτική στην επικράτεια της θρησκείας και να αποκαλύψει τα συγκεκριμένα ενδιαφέροντα των μεγάλων πρωταγωνιστών του θρησκευτικού παιχνιδιού.*”⁷⁰ Η έννοια του ενδιαφέροντος θα εξηγήσει στην προσέγγιση του Bourdieu, την κινητικότητα των κοινωνικών συντελεστών στα διάφορα πεδία. Το ενδιαφέρον αυτό, παρμένο από το οικονομικό πεδίο, στις προ-καπιταλιστικές κοινωνίες της Αλγερίας ή της Βearn εκφράζεται μέσα από τις λογικές του δώρου και την ανταποδοτικότητα. Οι θεσμοί, όπως τα εκπαιδευτικά ιδρύματα, στην συγκρότηση τους σαν πεδία δείχνουν ενδιαφέρον στη διαίωνη τους. Οι ισχυροί συντελεστές στα πλαίσια τους επιβάλλουν την ορθοδοξία και φροντίζουν για τη διατήρηση της. Αυτή η διατήρηση είναι ταυτόσημη με την επιδίωξη των ενδιαφερόντων τους. Έτσι η εκπαίδευση, εξυπηρετώντας τα ενδιαφέροντα των ισχυρών συντελεστών, της εκάστοτε άρχουσας τάξης, απομακρύνεται από τη διακήρυξη και τον ισχυρισμό των ίσων ευκαιριών και του εκδημοκρατισμού. Ο Grenfell υποδεικνύει τις σχετικές έρευνες του Bourdieu στα *La Reproduction* (1970) και *La noblesse d’etat* (1989). Το τοπίο είναι αντίστοιχο και στην περιοχή του γούστου όπως θα δείξει ο Bourdieu στο *La distinction* (1979).

Ο Bourdieu ισχυριζόταν πως οι κοινωνικές ιεραρχίες και οι κοινωνικές ανισότητες, καθώς και η οδύνη που προκαλούν, **παράγονται και διατηρούνται λιγότερο μέσω κάποιας μορφής σωματικής βίας παρά μέσω μορφών συμβολικής επικυριαρχίας**⁷¹. Η συμβολική επικυριαρχία εξασκείται ως και εξασκεί συμβολική βία. Δύο πτυχές της **συμβολικής βίας** επισημαίνουν

70 Grenfell, Michael, Interest, από το Pierre Bourdieu, Key Concepts, ed. Michael Grenfell,

Acumen, 2011, p. 154.

71 Schubert, Daniel, J., Suffering/symbolic violence, από το Pierre Bourdieu, Key Concepts, ed. Michael Grenfell, Acumen, 2011, p. 183.

Η κυρία με το καπέλο

Πολλές φορές όταν νιώθεις ότι σε κοιτούν το σώμα στρέφεται σε άλλο άξονα. Τον άξονα του σώματος που σε κοιτά, στρέφεται ασύνειδα προς τα κει. Σαν την κυρία με το καπέλο που μαθαίνει να περπατά με αυτό ως τμήμα του σώματος της και των διαστάσεων του.

Υψηλό

Υπάρχουν χώροι που δημιουργούν στους επισκέπτες τους τις ίδιες παρενέργειες. Όπως το σπίτι στην Κίμωλο. Η όποια περιγραφή δεν μπορεί να αποδώσει την εμπειρία. Ωστόσο στατιστικά έχει τα ίδια συμπτώματα σε όλους όσους το επισκέπτονται από την αρχή, πόσο μάλλον όταν το κατοικήσουν. Αξίζει εδώ να αναφέρω ότι η κατοικία είναι ένας ορθογωνικός όγκος. Με τυπικά ανοίγματα και νησιώτικο φως. Μια μυστική δύναμη διοχετεύει ναρκωτική ουσία στον επισκέπτη, υπνωτίζει την ενέργεια και την σκέψη του, εξισώνοντας τον με τη φύση άνευ όρων. Ακούγεται αστειό αλλά αυτή είναι η πιο πειστική εκδοχή.

Στο βουνό

Μικρή πήγαινα με τον μπαμπά στο βουνό για τοπογραφικά. Ο μπαμπάς μας δεν ξέρω αν το θέλε αλλά έμοιαζε να θέλει να μας προετοιμάσει για αντίξοες συνθήκες. Δεν είχαμε ποτέ σχεδόν μαζί νερό ή φαγητό. Τα απαραίτητα ήταν το ταχύμετρο, η σταδία, τετράδιο και στυλό. Μπορεί να μέναμε για ώρες στη μέση του πουθενά και να μας έπαιρνε το μεσημέρι. Ωστόσο, είχαμε απάντηση αν διψούσαμε, ρουφούσαμε βολβούς από διάφορα φυτά και καμιά φορά τρώγαμε και αγριοσπάραγγα. Ο μπαμπάς με έμαθε να τρώω τα σύκα χωρίς να τα καθαρίζω. Πράγμα που μπορεί να συγκρούεται με την συνήθη πρακτική. Το μόνο που δεν μπορείς να αγγίξεις γιατί θα χεις μπλεξιμάτα είναι τα φραγκόσυκα στην Κίμωλο. Υπάρχει πολύ ισχυρό ιδιοκτησιακό καθεστώς του φυτού.

την σοβαρότητα της ως μηχανισμού. Αφ' ενός εγγενής στη γλώσσα, στις κατηγοριοποιήσεις εντός κάθε πιθανού πεδίου, ως εκ τούτου απόλυτα φυσική, αυτονόητη, βρίσκεται διαρκώς σε ισχύ. Ο Bourdieu επισημαίνει σχετικά, “*αφήνουν [η άρχουσα τάξη] το σύστημα στο οποίο κυριαρχούν να πάρει το δρόμο του ώστε να ασκήσουν την κυριαρχία τους*”^[72]. Αφ' ετέρου σαφώς ηπιότερη από την φυσική βία καταλήγει, “*περισσότερο αποτελεσματικό, και (κατά περίπτωση) ωμό είδος καταπίεσης*”, καθώς τα πραγματικά αίτια της βίας παραγνωρίζονται και εσωτερικεύονται από τους κοινωνικούς συντελεστές ως προσωπικές αδυναμίες και ανεπάρκειες. Η εκπαίδευση αποτελεί κλασσικό παράδειγμα. Κατά διακήρυξη απόλυτα αξιολογικό πεδίο, αποκρύπτει την πλεονεκτική θέση στην οποία βρίσκονται κάποιοι από τους συντελεστές (habitus, κεφάλαιο κλπ) και εξηγεί κατά σχεδόν αυτόματο τρόπο την αποτυχία ή τις σοβαρές δυσκολίες κάποιων άλλων, όχι ως προβλήματα του πεδίου αλλά ως προσωπικές υστερήσεις. Το *La Reproduction*, (Η αναπαραγωγή στην εκπαίδευση, την κοινωνία και την κουλτούρα) αλλά και το *Les Heritiers*, (Οι κληρονόμοι· οι φοιτητές και η κουλτούρα) είχαν στόχο ακριβώς αυτή την διαδικασία. Η σχετική έρευνα του Bourdieu θα συνεχιστεί και στα *La noblesse d'etat*^[73] και *Homo Academicus*. Μάλιστα στο δεύτερο χωρίς ρητή αναφορά στην συμβολική βία, θα περιγράψει το ακαδημαϊκό πεδίο ως χώρο εντονότατης διαπάλης γύρω από τα κριτήρια η νομιμοποίησης της συμμετοχής σε αυτό και η συγκρότηση της ιεραρχίας.

Τέλος και αυτοδικαίως έρχεται ο **αναστοχασμός**. Μια “*εξαντικειμενικοποίηση της εξαντικειμενικοποίησης*”^[74]. Στην ανθρωπολογική εργασία πεδίου τόσο η συμμετοχική παρατήρηση, όπου ο παρατηρητής βρίσκεται ανάμεσα στο αντικείμενο της εργασίας του, όσο και σε προσεγγίσεις που διατηρούν αποστάσεις, ο Bourdieu βρίσκει προβλήματα. Στην πρώτη εκδοχή η εγγύτητα έχει ως αποτέλεσμα μια τεχνητή, προσποιητή οικειότητα με το αντικείμενο, ενώ

Μαγιά

Δεν θυμάμαι πόσο χρονών ήμουν αλλά θυμάμαι σαν τώρα την απίστευτη αμηχανία μου όταν γυρνώντας από το μπάνιο με τον μπαμπά με άφησε στην παιδική χαρά με το μαγιά. Όλα τα παιδάκια προφανώς φορούσαν ρούχα και εγώ επειδή ήθελα να παίξω οπωσδήποτε έμεινα εκεί με το μαγιά. Μάλλον αυτή η ιστορία με πλήγωσε τελικά.

Το αυτοκίνητο-τρακτέρ

Σου δίνει αυτοπεποίθηση ότι όλα γίνονται. Το αυτοκίνητο είναι εργαλείο και όχι ρούχο σε κρεμάστρα. Οφείλει να σε οδηγήσει εκεί που θες. Ωστόσο, είναι πολλοί εκείνοι που φέρονται στο αυτοκίνητο τους σαν πολύτιμο διαμάντι. Όταν αποκτάς κάτι αρκετά ακριβό είτε προσπαθείς να αποσβέσεις τα χρήματά σου, είτε προσπαθείς να τα διατηρήσεις για πάντα νέο! Τα αντικείμενά μας, μας χαρακτηρίζουν δίνουν την ταυτότητα μας στους γύρω μας. Η κουλτούρα του facebook έχει εκτοξεύσει αυτή την δεξιότητα ταξινόμησης, εκπαιδεύει το μυαλό με μια συνεχή ροή εικόνων, προσώπων. Τα χαρακτηριστικά που εις γνώση μας επιλέγουμε να αναδείξουμε μας ταξινομούν.

Δόντια

Ο Μ. δεν με φιλούσε αν δεν είχε πλύνει προηγουμένως τα δόντια του. Το habitus είναι παντού, φυτρώνει παντού, κατακλύζει την ύπαρξη μας. Είναι μια πολυσιδηρή και ατέρμονη πίστη.

Συνειρμός

Ο χώρος μπορεί επίσης να ενεργοποιήσει ιδέες και σκέψεις. Πολλές φορές γυρνάω εκεί όπου σκέφτηκα κάτι για να το θυμηθώ. Θυμάμαι το χώρο αν ξαναβρεθώ εκεί μπορώ να επαναφέρω και τον συνειρμό.

72 Ib.184.

73 Ib.190. Εδώ θα αναφερθεί ακόμα και στην γλώσσα των αξιολογήσεων και τις διαφορές των, λαμπρός, ενδιαφέρον, ταλαντούχος, ευφυής, αλλά και των κατ' ουσίαν υποτιμητικών, εργατικός και επιμελής.

74 Pinto, Louis, Theory in Practice, από το Bourdieu: A Critical Reader, ed. Richard Shusterman, Blackwell, 2000, σελ. 103, αλλά και Jenkins, Richard, Key Sociologists Pierre Bourdieu, Routledge, London, 2002, p. 47

στην δεύτερη μια υπερβατικού τύπου θεωρητική γνώση σχετικά με το αντικείμενο. **Ο αναστοχασμός κατά τον Bourdieu σημαίνει ότι όλοι όσοι παράγουν γνώση οφείλουν να έχουν επίγνωση της ειδικής τους θέσης.** Μάλιστα οι κοινωνιολόγοι θα έπρεπε να επιχειρήσουν να εξαντικειμενικοποιούν την θέση και την πρακτική τους εξασκώντας μια "κοινωνιολογία της κοινωνιολογίας"^[75]. Το *Homo Academicus*, η εργασία για το ακαδημαϊκό πεδίο αποτελεί μια αναστοχαστική αποτίμηση που κάνει ο Bourdieu ως κοινωνιολόγος και μέλος της εκπαιδευτικής κοινότητας. Αργότερα θα επανέλθει με τον πιο ρητό τρόπο στο *Reponses: Pour une anthropologie reflexive*.

75 Deer, Cecile, Reflexivity, από το Pierre Bourdieu, Key Concepts, ed. Michael Grenfell, Acumen, 2011, p. 201.

Κατασκευή μηχανισμού ανάδυσης
Ξεχνάω ότι κάθε φορά** ήταν διαφορετική και θυμάμαι μόνο τίτλους.
**

Βγήκε να καπνίσει,
Ακουμπούσε στο κάγκελο,
Κοιτούσε προς το τζάμι του μπαλκονόπορτας,
Κρατούσε το τασάκι με το αριστερό χέρι και
Με το δεξί κρατούσε το τσιγάρο.

Βγήκε να καπνίσει,
Ακούμπησε στο κάγκελο,
Κοιτούσε προς το τζάμι της μπαλκονόπορτας,
Έφτιαχνε τα μαλλιά του που ήταν ως το σβέρκο,
Έριχνε τη στάχτη κάτω,
Έσβησε το τσιγάρο κάτω.

Βγήκε να καπνίσει,
Κάθισε στο κόκκινο σκαμπό
Μπροστά στο ξύλινο κομοδίνο χωρίς συρτάρια,
Εκεί υπήρχε από πριν ένας καφές
Και το τασάκι,
Ήπιε καφέ και κάπνισε ένα τσιγάρο.

Είχε βγει να καπνίσει,
το πάτωμα είχε γόπες και
το τραπέζι ένα τενεκεδάκι μύρας.

Βγήκε να καπνίσει,
Κάθισε στο κόκκινο σκαμνάκι

Μπροστά στο κομοδίνο χωρίς συρτάρια
Καθώς κάπνιζε, έπινε καφέ και
μια φωνή από μέσα τον ρωτούσε
εκείνος απαντούσε.

Rear Window, 1954

‘Έχουμε γίνει μια φυλή
πδονοβλεψιών.’
Ανεβαίνω τα σκαλιά της πολυκατοικίας,
τα παράθυρα στον κλιμακοστάσιο
από τον πρώτο όροφο και πάνω είναι ανοιχτά.
(Στο ισόγειο είναι αρκετά χαμηλά
σε σχέση με το έξω για το αφήνουν
ανοιχτό)
Μάλιστα σκέπτομαι πόσο επικίνδυνο
θα ήταν ανεβαίνοντας βιαστικά και
μηχανικά τα σκαλιά, να τρακάρεις στο
κούφωμα (που είναι ανοιγόμενο προς
τα μέσα), στο ύψος του κεφαλιού, να
τρομάξεις και να κατρακυλήσεις στα
σκαλιά.

En plw

Παρατηρώ τα παιδάκια με τα ιδιαίτερα
κουρέματα. Ένα κοριτσάκι και ένα
αγοράκι. Υποθέτω πως η μαμά είναι
κομμώτρια. Εντοπίζω τη μαμά που
έχει επίσης πολύ φευγάτο κούρεμα
και χρώμα μαλλιών. Ο μπαμπάς είναι ο
κομμωτής.

6. Εκλεκτικές επιστημολογικές συγγένειες

Ο εκπαιδευμένος ως φιλόσοφος Bourdieu τελικώς θα εξελιχθεί σε κεντρική μορφή της κοινωνιολογίας. Εν τω μεταξύ παρουσιάζει ενδιαφέρον μια αναφορά στην παράδοση της κοινωνιολογίας στην οποία θα εγγραφεί και ο ίδιος εν μέσω καθοριστικών περιστάσεων που θα αναφερθούν παρακάτω.

6.1. Κοινωνιολογική Παράδοση

Αρχικά λοιπόν είναι ο **August Comte**^[76]. Ο Γάλλος φιλόσοφος του 19ου αιώνα, υπήρξε μεταξύ άλλων, πατέρας του θετικισμού και ο εισηγητής του όρου κοινωνιολογία, στο βαθμό τουλάχιστον που η χρήση του όρου παραπέμπει σε κάτι αρκετά κοντά με τη σύγχρονη χρήση του. Στην οπτική του Comte, οι νόμοι της κοινωνίας πρέπει να αντιμετωπίζονται σαν φυσικοί νόμοι.

Στα χνάρια του Comte ακολούθησαν οι τρεις πραγματικοί προπάτορες της σύγχρονης κοινωνιολογίας. Ο **Karl Marx**^[77], ο **Emile Durkheim**^[78] και ο **Max Weber**^[79].

Ο **Marx**, ο γηραιότερος της τριάδας, προσέγγισε και περιέγραψε τον καπιταλισμό, ίσως το οικονομικό modus operandi μιας ολόκληρης εποχής, εάν όχι ενός ολόκληρου πολιτισμού, με έναν απόλυτα και αναπόδραστα επιδραστικό τρόπο. Το *Κομμουνιστικό Μανιφέστο*, το 1848, καθώς και το *Κεφάλαιο*, (1867 και μετά), είναι μεταξύ άλλων, κομμάτια της παραπάνω επίδρασης, εργασίες ενός ανατρεπτικού υλιστή φιλοσόφου που διείδε και ανέλυσε τα προβλήματα των κοινωνικών τάξεων και των συγκρούσεών τους.

76 August Comte, (1798-1857).

77 Karl Marx, (1818- 1883).

78 Emile Durkheim, (1858-1917).

79 Max Weber, (1864-1920).

Το κεφάλαιο, η έννοια της κοινωνικής τάξης και οι θέσεις για το Φόουερμπαχ^[80] του 1845, θα αποτελέσουν υλικό στο οποίο ο Bourdieu θα επανέρχεται.

Ο **Durkheim** δημοσίευσε το 1893 τη διατριβή του με τίτλο *De La Division Du Travail Social* περιγράφοντας την ανάπτυξη και τη διατήρηση των κοινωνικών δομών. Λίγο αργότερα, το 1895, δημοσίευσε το *Les Règles de la Methode Sociologique*, ουσιαστικά το μανιφέστο της κοινωνιολογικής πρακτικής. Την ίδια χρονιά ίδρυσε την πρώτη έδρα κοινωνιολογίας στην Ευρώπη στο πανεπιστήμιο του Μπορντώ, εδραιώνοντας, τρόπον τινά, την ακαδημαϊκή παρουσία της κοινωνιολογίας. Συνέχισε με την ίδρυση του περιοδικού *L'Annee Sociologique*, το 1898. Ιδιαίτερης σημασίας είναι το ύστερο έργο του, *Les formes elementaires de la vie religieuse*, του 1912, στο οποίο πραγματεύεται την έννοια του **ιερού** όπως προσεγγίζεται από τη θρησκεία και τον τρόπο με τον οποίο οι απότοκοι ηθικοί κανόνες αποκτούν κανονιστική διάσταση για τη ζωή των μελών του συνόλου του θρησκευτικού μορφώματος, ή της κοινωνίας γενικότερα.

Ο τελευταίος της σειράς των προπατόρων είναι ο **Max Weber** με την *Προτεσταντική Ηθική* του, το *Die protestantische Ethik und der Geist des Kapitalismus*, το 1904. Στην **Ηθική** ο Weber έδειξε ακριβώς αυτό που λέει ο τίτλος του έργου, τον τρόπο δηλαδή με τον οποίο, ιδέες ήταν δυνατόν να επηρεάσουν κοινωνικές πρακτικές και τελικά να διαμορφώσουν το σύνολο της ανάπτυξης μιας κοινωνίας. Συγκεκριμένα τον απασχόλησε η ανάπτυξη του καπιταλισμού στο σκληρό πλαίσιο μιας θρησκευτικού τύπου οφειλής προς το θείο, όπως αυτή προϋποτίθεται και εγγράφεται στην κουλτούρα της εργασίας των προτεσταντικών πληθυσμών. Είναι ενδιαφέρον ότι η Προτεσταντική Ηθική θα μεταφραστεί στα αγγλικά το 1930 από τον Talcott Parsons^[81], κορυφαίο αμερικανό κοινωνιολόγο στο πανεπιστήμιο του Harvard και εκφραστή μιας

80 Το Thesis on Feuerbach του 1845, που δημοσιεύονται από τον Engels το 1888. Στις διάφορες θέσεις επανέρχεται το πρόβλημα θεωρίας και πράξης, της ανθρώπινης ζωής ως πρακτικής και της ανάγκης για αλλαγή του κόσμου μετά τις αρκετές περιγραφές των φιλοσόφων. Η 8η θέση σχετικά με την πρακτική, αναφέρει, **Όλη η κοινωνική ζωή είναι στην ουσία πρακτική. Όλα τα μυστήρια που οδηγούν την θεωρία στο μυστικισμό βρίσκουν την λογική τους λύση στην ανθρώπινη πρακτική και στην κατανόηση αυτής της πρακτικής.** Οι θέσεις είναι (!) σημειώσεις του Marx για το έργο του φίλου του φιλόσοφου και ανθρωπολόγου (!) Ludwig Feuerbach. Βλ και Jenkins, Richard, *Key Sociologists Pierre Bourdieu*, Routledge, London, 2002, p. 41.

81 Talcott Parsons, (1902-1979).

κοινωνιολογίας, σημαντικά διαφορετικής από αυτήν του Bourdieu.

Στο πλαίσιο των εκλεκτικών συγγενειών και των επιρροών παρουσιάζεται και ο **Marcel Mauss**^[82]. Ο ανεκδοτολογικός της χαρακτήρας, καθώς ο Mauss ήταν ανιψιός του Durkheim, δεν αλλάζει τον επιστημολογικό της. Ο Mauss, με σπουδές κοινωνιολογίας, θα κινηθεί τελικά προς την κατεύθυνση της ανθρωπολογίας, δουλεύοντας στα θέματα της **μαγείας, της θυσίας και του δώρου**. Το 1923 δημοσιεύει στο *L'Année Sociologique* το δοκίμιο του για το δώρο και τις πρακτικές γύρω από αυτό με τίτλο, *Essai sur le don. Forme et raison de l'échange dans les sociétés archaïques*. Ο Mauss αποτέλεσε σημαντική επιρροή για τον Levi-Strauss^[83]. Ο Bourdieu, συν τω χρόνω^[84], θα αποστασιοποιηθεί από τον στρουκτουραλισμό και θα εγκαταλείψει την ανθρωπολογία για την κοινωνιολογία, διαγράφοντας έτσι μια τροχιά με διπλό τρόπο αντίρρηση από αυτήν του Mauss.

6.2. Γαλλική Επιστημολογική Παράδοση

Ο Foucault^[85], γύρω στο '30 χώρισε την Γαλλική φιλοσοφία σε δύο κατευθύνσεις, την φιλοσοφία του υποκειμένου, της εμπειρίας ή του συνειδητού και την φιλοσοφία της έννοιας, της γνώσης και του λογικού. Στην πρώτη περίπτωση ανήκει η σκέψη των Sartre^[86] και Merleau-Ponty^[87] και στη δεύτερη των Bachelard^[88] και Canguilhem^[89]. Ενώ οι πρώτοι θέτουν σαν σημείο εκκίνησης το υποκείμενο, οι δεύτεροι αντιστρέφουν την ιεραρχία θέτοντας σε προτεραιότητα τη γνώση και την ιστορικότητα της, τις διαμορφώσεις και παραμορφώσεις αυτής που μέσα από αυτές φτάνουν να προσεγγίσουν την

82 Marcel Mauss, (1972-1950).

83 Claude Levi-Strauss, (1908-2009).

84 Στον βαθμό που η δουλειά του για τα σπίτια των Καβύλων (Βερβέρων που ζουν στην περιοχή της Καβυλίας, στην Αλγερία), *La maison Kabyle ou le monde renverse*, θεωρήθηκε απολύτως στρουκτουραλιστική. Μάλιστα το 1970 δημοσιεύθηκε σε έκδοση συλλογή αφιερωμένη στα εξήντα χρόνια από την γέννηση του Levi-Strauss, βλ. και Jenkins, Richard, *Key Sociologists Pierre*

Bourdieu, Routledge, London, 2002, p. 32.

85 Michel Foucault (1926-1984).

86 Jean Paul Sartre, (1905-1980).

87 Maurice Merleau-Ponty (1908-1961).

88 Gaston Bachelard (1884-1962).

89 Georges Canguilhem (1905-1995).

γνώση για το υποκείμενο. Η σκέψη του Bourdieu έχει συγγένειες με τη δεύτερη προσέγγιση – τη Γαλλική επιστημολογική παράδοση. Πράγμα που γίνεται φανερό μέσα από την πολεμική του στον υπαρξισμό, στη θεωρία της ορθολογικής επιλογής και στην εθνομεθοδολογία.

A. Bachelard^[90]

Οι σημαντικές ανακαλύψεις και αλλαγές στις φυσικές επιστήμες στις αρχές του αιώνα διαμόρφωσαν την προσέγγιση του Bachelard στην ιστορία της επιστήμης. Το επιστημολογικό μοντέλο που πρότεινε ο Bachelard, σε πολύ αδρές γραμμές, συνίσταται σε έναν **‘εφαρμοσμένο ρασιοναλισμό’^[91]**, ο οποίος αναγνωρίζει την σημασία του λόγου αλλά επιδιώκει και μια διαρκή επαφή με την πραγματικότητα, όπου αυτή η πραγματικότητα δεν είναι η παλιά καλή εμπειρική πρόσληψη αλλά κάτι πλέον σαφώς διαμεσολαβούμενο τόσο από τις νέες πρακτικές παρατήρησης όσο και από την ίδια την συγκρότηση και διατύπωση της εκάστοτε θέσης. Ο Bourdieu θα παραθέσει, το 1973^[92], τη θέση του Bachelard σύμφωνα με την οποία, ‘το επιστημονικό αντικείμενο κατακτιέται, κατασκευάζεται και επιβεβαιώνεται.’ Ο Canguilhem διαδεχόμενος τον Bachelard στην Σορβόνη διατήρησε το πνεύμα του προκατόχου του^[93].

B. Canguilhem^[94]

Ο Canguilhem ταυτίζεται με τρεις άξονες από το πλαίσιο του Bachelard, τη θεωρητική υπεροχή του λάθους, τη θεωρητική απαξίωση της διαίσθησης και την τοποθέτηση του αντικειμένου από τη σκοπιά των ιδεών. Η επιδίωξη του Canguilhem είναι η κατανόηση της ζωής ως διαδικασίας σφαλμάτων. Πράτουμε, κάνουμε λάθη, προσαρμοζόμαστε ώστε να επιβιώσουμε, πρόκειται για μια

90 Gaston Bachelard, (1884-1962), ο μαθηματικός Bachelard πέρασε στην φιλοσοφία για να αναδειχθεί σε κορυφαία μορφή της φιλοσοφίας των επιστημών.

91 Robbins, Derek, *Theory of Practice*, από το Pierre Bourdieu, *Key Concepts*, ed. Michael Grenfell, Acumen, 2011, p. 35.

92 Ib. p. 35.

93 Grenfell, Michael, *Biography of Bourdieu*, από το Pierre Bourdieu: *Key Concepts*, ed. Michael

Grenfell, Acumen, 2011, p. 23.

94 Georges Canguilhem, (1904-1995), ο γιατρός Canguilhem, συμφοιτητής, μεταξύ άλλων, του Sartre και του Raymond Aron, για τον οποίο Aron, ο Bourdieu θα δουλέψει μαζί με τον Jean-Claude Passeron το 1960, λίγο μετά την επιστροφή τους από την Αλγερία. Ο Canguilhem θα περάσει στην φιλοσοφία και την φιλοσοφία των επιστημών, με ιδιαίτερο ενδιαφέρον στην βιολογία. Θα διαδεχθεί τον Bachelard στην Σορβόνη στην έδρα της Ιστορίας και Φιλοσοφίας των Επιστημών.

ζωτικής σημασίας διαδικασία. Η κυριαρχία του «λάθους» στον Canguilhem θυμίζει την έννοια της 'επιστημολογικής ρήξης' με 'εμπόδια' στη γνώση του Bachelard αλλά με χροιά θετική, ως εννοιολογική εξέλιξη. Η υποτίμηση της διαίσθησης προωθούσε τη σημαντικότητα του κατασκευασμένου, ως τρόπου να κατακτήσεις το αληθινό. Ο Canguilhem επιβεβαιώνει ότι κατανοούμε το 'αληθινό' ακριβώς στο εύρος του, όπου η αναγκαιότητα το οργανώνει εφόσον «*η σκέψη μας πηγαίνει προς την αλήθεια, και δεν ξεκινά από εκεί.*» «*Το ρεαλιστικό δεν υπάρχει πριν ή έξω από την επιστήμη. Η επιστήμη δεν διερευνά ή αποσπά το ρεαλιστικό, αλλά δείχνει την στοχαστική κατεύθυνση και οργάνωση ώστε « κάποιος να μπορεί να είναι βέβαιος ότι προσεγγίζει το αληθινό*»^[95] Δεν υπάρχει καθολική αλήθεια παρά μόνο τρόποι να την δεις. Ο Canguilhem προτείνει μια ιστορία της επιστήμης ως μια ιστορία των εννοιών, μια επιστημολογική έρευνα της ιστορικότητας ως παραγωγής των ιδεών.

6.3. Κριτική σε τρεις φάσεις

A. Κριτική στο Εμπειρισμό

Στο *Le métier de sociologue* (1968) ο Bourdieu αναπτύσσει την μεθοδολογία των κοινωνικών επιστημών ακολουθώντας το μοντέλο των Bachelard και Canguilhem και της Γαλλικής επιστημολογικής σχολής. Σε αυτό του το έργο καταγράφει τα θεμέλια τόσο της εμπειρικής του έρευνας όσο και της θεωρητικής του μελέτης. Ο Bourdieu θέλει να αναδείξει 'την κυριαρχία της μη-συνειδητότητας' όπου δηλώνει ότι το κοινωνικό γεγονός είναι πολύ συχνά κρυμμένο από την πλήρη επίγνωση των τελεστών του. Για να γίνει κατανοητή η ανθρώπινη πράξη πρέπει να οδηγηθούμε πέρα από τις υποκειμενικές τάσεις ή κίνητρα, σε ένα σύστημα αντικειμενικών κοινωνικών σχέσεων και θέσεων όπου ο καθένας έχει. Ξεπερνώντας τα δόγματα της αυθόρμητης κοινωνιολογίας που έχει ως επακόλουθο τη μεθοδολογική κριτική των καθημερινών εκφράσεων της γλώσσας όπου στην ανάλυση του Bourdieu αναπαράγουν μια αφελή και απολιθωμένη φιλοσοφία. Ακολουθώντας το θόλωμα της διάκρισης μεταξύ επιστήμης και όχι όπως και ο Canguilhem, προτείνει την επιστημολογική ρήξη όπου διαχωρίζει το

95 Bachelard, G., *La valeur inductive de relativite* (Paris: Vrin, 1929) σελ. 240-241, παράθεση από Canguilhem, G., *Sur l'epistemologie concordataire*, p. 6-7.

επιστημονικό νόημα από τις ανθρωπομορφικές υποδηλώσεις που συνεπάγονται της αυθόρμητης χρήσης της γλώσσας.

Εμμένει στη θεωρητική κατασκευή του αντικείμενου της έρευνας, κατευθύνοντας την επιστημολογική έρευνα από τη λογική στην πραγματικότητα. Η κατεύθυνση του εμπειρισμού στην κοινωνιολογική επιστήμη και της αφελούς υποταγής του στο *a priori* είναι για τον Bourdieu μια προσκόλληση σε αυτό που έλεγε ο Nietzsche 'δόγμα της αγνής αντίληψης'^[96]. Η πιο πάνω όμως κατεύθυνση μπορεί να οδηγήσει σε μια επικίνδυνη απομόνωση της επιστημονικής πρακτικής που προκύπτει από τη θεωρητική κατασκευή στην παραμέληση της πραγματικής εμπειρίας. Ωστόσο ο Bourdieu ήθελε να αποφύγει το αντίθετο, να επιβάλλει στο μυαλό των ανθρώπων και των πρακτικών υποσυνείδητες και ανεξέλεγκτες κατηγορίες που υπάρχουν μόνο στο μυαλό των επιστημόνων.

Ο Bourdieu λοιπόν ισχυρίζεται ότι είναι ανάγκη από 'θεωρητικά μοντέλα' τα οποία 'κάνουν δυνατή την εξήγηση διαφορετικών κοινωνικών μορφών ως πραγματικότητες μιας ομάδας μετασχηματισμών και της αποκάλυψης των κρυμμένων χαρακτηριστικών που αναδύονται μέσα από τη συσχέτιση καθεμιάς από τις πραγματικότητες με όλες τις άλλες'^[97].

Αυτά τα μοντέλα προσφέρουν μια γενεσιουργή γραμματική μεταθέσιμων σχημάτων όπου επιτρέπει την πιο ουσιαστική διάκριση της αλήθειας, πιο βαθιάς από ότι εμφανίζεται στην άμεση αντίληψη. Αυτή η πτυχή αποκαλύπτει και μια ακόμα σημαντική έννοια στον Bourdieu την **κατασκευασσιμότητα της γνώσης**. Μέσα σε αυτό το πλαίσιο η γνώση δεν είναι απλή αντανάκλαση της πραγματικότητας αλλά προϊόν της επιστημονικής ανακάλυψης. Έτσι οι κοινωνιολογική πρακτική ακολουθεί τη λογική της ανακάλυψης και της εφεύρεσης και όχι τη λογική της επαλήθευσης.

Ο Bourdieu προσπαθεί να υπερβεί τις αντιθέσεις οδηγώντας την επιστημονική πρακτική 'τόσο σε μεγαλύτερη θεωρητική συνοχή όσο και σε μεγαλύτερη πίστη στο πραγματικό'^[98].

96 Bourdieu, P., *The craft of Sociology*, p. 37

97 Ib. 55

98 Ib. 68

B. Κριτική στον θεωρητικισμό

Ο Bourdieu ως κοινωνιολόγος παρατηρεί με φαινομενικά αντικειμενικό τρόπο τις πρακτικές. Αυτή όμως η ματιά ισχυρίζεται ότι δεν μπορεί να αποδώσει το νόημα της πρακτικής. Ενάντια σε αυτή τη σκοπιά του θεατή αντιτάσσει **‘τον παίχτη που εισβάλλει στο παιχνίδι’**. Η κριτική του Bourdieu στη στρουκτουραλιστική ανθρωπολογία και το στρουκτουραλιστικό Μαρξισμό φανερώνει τα όρια του αντικειμενικού παρατηρητή. Μιλάμε εδώ για μια νέα ρήξη με την άποψη του αντικειμενικού θεατή που συχνά εξισώνεται με την άποψη της επιστήμης. Οπότε θέτει σε ερώτηση την πιο πάνω σκοπιά ώστε να αναδείξει μια γνώση η οποία εμπεριέχει την αλήθεια της πρακτικής εμπειρίας – αυτό που ονομάζει *‘η αίσθηση της πρακτικής’*. Μια τέτοια ρήξη φυσικά δεν σημαίνει οπισθοδρόμηση στην κυριαρχία του υποκειμενισμού και της άμεσης αντίληψης. Πιστός στην έννοια των επιστημολογικών δίδυμων κατά Bachelard προτείνει την ανατροπή της ισορροπίας. Η πρακτική γνώση είναι προϊόν της διπλής ρήξης που περιγράφεται πιο πάνω.

Πέρα λοιπόν από την κατεύθυνση του *Le métier de sociologue* (1968) εντάσσει τη διαλεκτική μεταξύ θεωρίας και εμπειρίας στο μεθοδολογικό του μοντέλο. Η κόσμος της πρακτικής είναι ασαφής και πολύ-θεσικός. Μπορεί να αποκτήσει πολλαπλά νοήματα μπερδεμένα και λογικά. Στην πρακτική δεν υπάρχει καθορισμένο σχήμα. Η πολύ-θεσική διάσταση της πράξης αποκτά συνοχή σε ‘ένα σύστημα εννοιολογικών σχημάτων έμφυτων στην πρακτική’^[99] – μια λογική της πρακτικής. Αντίθετα με τον κόσμο της θεωρίας, η πρακτική εμποδίζει το φορμαλισμό. Μπορεί να γίνει αντιληπτή στην πράξη, στη δική της ρυθμική κίνηση. Η αντικειμενική σκέψη ξεκόβει την πρακτική από την πραγματική συνθήκη ύπαρξης της. Για να γίνει κατανοητή η τελετουργία της πρακτικής, κάποιος πρέπει να της *‘επαναφέρει την αίτια και το λόγο ύπαρξης, χωρίς να το μεταλλάξει σε λογική κατασκευή ή πνευματική άσκηση. Ακόμα σημαίνει να αποκαταστήσει την πρακτική αναγκαιότητα σχετίζοντας την με τις πραγματικές συνθήκες της γένεσής της, αυτές είναι, οι συνθήκες στις οποίες τόσο οι λειτουργίες όπου πραγματοποιεί όσο και τα μέσα που χρησιμοποιεί για να επιτύχει είναι ορισμένα.*^[100]

99 Bourdieu, P., Outline of a Theory of Practice, p. 118

100 Bourdieu, P., The logic of Practice, p. 97

Στο *Le sens de pratique* (1980) ωστόσο αρχίζει να διαχωρίζει την επιστήμη από την πρακτική από τη σκοπιά της σχέσης τους με το χρόνο. Η θεωρητική ματιά της πρακτικής ‘τείνει να καταστρέφει την πρακτική επιβάλλοντας της τον άρρυθμο χρόνο της επιστήμης.^[101]

Γ. Κριτική στον Σχολαστικισμό

Η θεωρία είναι για τον Bourdieu κενό γράμμα χωρίς επαφή με την πραγματικότητα. Εδώ υπάρχουν δύο ακόμα ενδιαφέροντα σημεία σχετικά με την αντιμετώπιση της θεωρίας. Το πρώτο παρουσιάζεται μέσω του δανείου του Bourdieu από τον Marx, όπου παρατηρεί πως, καθώς η θεωρία τείνει να λειτουργεί αφαιρετικά επί της πραγματικότητας υπάρχει ο κίνδυνος να, **‘συγχέονται τα πράγματα της λογικής, με την λογική των πραγμάτων’**. Όπου δηλαδή η θεωρητική κατασκευή ‘περί την πραγματικότητα’, υποκαθιστά την ίδια την πραγματικότητα. Το δεύτερο είναι, όχι άμοιρο του πρώτου, ο κίνδυνος του σχολαστικισμού της θεωρίας, μιας αποστασιοποιημένης, εντελώς αποσωματοποιημένης προσέγγισης του κοινωνικού φαινομένου. Εδώ είναι που προτείνει το μοντέλο του **αναστοχασμού**, που γίνεται ξεκάθαρο στο έργο του *Meditations Pascaliennes* (1997)^[102]. Ορίζοντας τρία διαφορετικά συστήματα προδιαθέσεων όπου πρέπει να αντικειμενοποιηθούν: ι) τα σχετικά με τη θέση κάποιου στην κοινωνία (αυτό-αναστοχασμός) ιι) τις προδιαθέσεις από κάποιο συγκεκριμένο είδος δόξας στο πεδίο (κοινωνικός ή δομικός αναστοχασμός) ιιι) την έμφυτη προδιάθεση σε όλα τα εκπαιδευτικά πεδία – τη σκοπιά του σχολαστικισμού.

101 Bourdieu, P., The logic of Practice, p. 81

102 Bourdieu, P., Pascalian Meditations, trans. R. Nice (London: Polity Press, 2000)

7. Απόπειρα Χαρτογράφησης της πράξης / Συνδέοντας ένα νήμα \

7.1. Μήτις, Η πολύτροπη νόηση στην Αρχαία Ελλάδα^[103]

Στο βιβλίο τους, «*Μήτις, Η πολύτροπη νόηση στην Αρχαία Ελλάδα*», οι M. Detienne και J.- P. Vernant παρουσιάζουν την έννοια της πανούργας νόησης – την μήτιν, έννοια που καταδικάστηκε και απορρίφθηκε από την κυρίαρχη ελληνική φιλοσοφική διανόηση και κυρίως από τον Πλάτωνα. Σε ορισμένες δραστηριότητες όπως η πλοήγηση, η ιατρική ή το κυνήγι, οι Έλληνες επιστρατεύουν «**μια μορφή νόησης και σκέψης, ένα τρόπο γνώσης**», ο οποίος συνδυάζει «**την όσφρηση, την οξυδέρκεια, την προβλεψιμότητα, την ευστροφία του πνεύματος, την προσποίηση, την καπατσοσύνη, την επαγρύπνηση, την αίσθηση της ευκαιρίας, διάφορες επιδεξιότητες, μια μακρόχρονη εμπειρία' εφαρμόζεται σε φευγαλέες, ασταθείς, μπερδεμένες και αμφίλογες πραγματικότητες, που δεν προσφέρονται ούτε για ακριβή υπολογισμό, ούτε για αυστηρό διαλογισμό.**»^[104]

Ο Michel de Certeau αναφέρει ότι «*η Μήτις, είναι παραπλήσια των καθημερινών τακτικών τόσο με «την μαεστρία, την επιδεξιότητα και τα στρατηγήματα της» όσο και με το φάσμα των συμπεριφορών που περιλαμβάνει, από την τεχνογνωσία ως την πανουργία των τεχνασμάτων.*»^[105]

Η μήτιδα χαρακτηρίζεται με τέσσερις τρόπους από τους M. Detienne και J.- P. Vernant. Πρώτον, η επιτυχία της μήτιδος δεν στηρίζεται στην υπεροχή δύναμης αλλά στο «**ευμήχανο γύρισμα**». Συνδέεται με την εξαπάτηση και τη δολιότητα που ανατρέπει τους κανόνες του παιχνιδιού. Αυτά τα τεχνάσματα που χρησιμοποιεί τουμπάρουν το αποτέλεσμα σε βάρος του αντιπάλου ανεξαρτήτως της μεγαλύτερης δύναμης του και τις αντίξοες συνθήκες που επικρατούν στο

Μήτις

Γρήγορα, καταλαβαίνεις πως ο τελεστής κατέχει μια τέχνη εμποτισμένη, που δεν αντλεί σκέψη για την επόμενη κίνηση. Είναι σαν αγκυλώσεις καθημερινές, επαναλαμβανόμενες, μια φύση που δεν είναι διακριτή. Οι κινήσεις κατέχουν, έχουν κτήμα τους μια μαεστρία. Συνδυάζει άλλες φορές ταχύτητα, διακριτικότητα, ακρίβεια, αυτοπεποίθηση. Η ακρίβεια των μηχανικών κινήσεων θυμίζει τεχνίτες. Ο τελεστής διαχειρίζεται το χώρο και το χρόνο, είναι ικανός να μετρά το ένα μέσα από το άλλο. Δηλαδή, κλείνω το σέικερ χρειάζεται τουλάχιστον 3-4 ανακινήσεις. Ρυθμός και χώρος. Για να δώσω δύναμη στην ανακίνηση κρατώ με το άλλο χέρι τον πάγκο, ως αντίσταση. Γνωρίζω ότι ο πάγκος είναι εκεί συντονίζω την κίνηση με το χώρο και το χρόνο. Προσαρμογή και αφομοίωση. **Δεξιότητα που θυμίζει την μήτιδα.**
Μια δεξιότητα δεμένη με το habitus.

¹⁰³ Vernant, J.-P., Detienne, M., 1993. Μήτις, Η πολύτροπη νόηση στην Αρχαία Ελλάδα, Αθήνα: Δαίδαλος.

¹⁰⁴ Ib. 12

¹⁰⁵ De Certeau, M., Επινόητας την καθημερινή πρακτική: Η πολύτροπη τέχνη του πράττειν, Αθήνα: Σμίλη, 2010, p.225.

πεδίο. Δεύτερον, η μήτιδα σημαίνει μια **επιδέξια κίνηση την συγκεκριμένη στιγμή που διαδραματίζεται το γεγονός**. Ο κατέχων την μήτιν είναι ταχύς αλλά μπορεί και να περιμένει υπομονετικά για την κατάλληλη στιγμή. Ανεξαρτήτως του εναλλασσόμενου εδάφους και την αβεβαιότητα, έχει επαφή με τον καιρό και εκμεταλλεύεται την ευκαιρία της στιγμής. Τρίτον, η μήτιδα είναι **πολλαπλή, πολύχρωμη και μεταλλάσσεται**. Αν οι καταστάσεις που πρέπει να ανταποκριθεί είναι όλο και πιο απρόβλεπτες, ρευστές και συγκρουσιακές γίνεται πιο ευέλικτη και πολυμήχανη. Τέλος, η μήτιδα, ειδική στις μεταμφιέσεις, χαρακτηρίζεται από **διπροσωπία και δόλο**. Υποδύεται ώστε να ξεγελάσει τον αντίπαλο και στο τέλος να επωφεληθεί κάνοντας την έκπληξη.

Έτσι, η μήτιδα φαίνεται να λειτουργεί κάτω από το πρίσμα των πιο κάτω οριζουσών.

Δύναμη: Ο τελεστής με περιορισμένη δύναμη στο πεδίο της πράξης προσδοκά να επιτύχει το μέγιστο αποτέλεσμα.

Μνήμη: Μεσολαβεί της δύναμης και του αποτελέσματος. Πρόκειται για την συλλογή εμπειριών που είναι αναπόσπαστες από την στιγμή που έγιναν και είναι μοναδικές όπως κάθε μοναδική στιγμή. Το παρελθόν ενεργοποιείται στο παρόν έχοντας προηγουμένως προβλέψει το μέλλον.

Χρόνος: Σε πολύ περιορισμένο ευνοϊκό χρόνο ενώ στο χώρο επικρατούν αντίξοες συνθήκες, ενεργοποιείται η μνήμη (δηλ. Η γνώση που έχει συσσωρευτεί σε βάθος χρόνου καταλαμβάνει περιορισμένο νοητικό χώρο) Εδώ συμπίπτουν δύο χρόνοι ένας μακρύς (ο χρόνος της ζωής του τελεστή) και ένας βραχύς (η κατάλληλη στιγμή παραγωγής της πράξης) που μπορούμε να ονομάσουμε **ευκαιρία**.

Αποτέλεσμα: Περιλαμβάνεται σε όλα τα στάδια σιωπηρά μέχρι την πυροδότηση της ευκαιρίας, την στιγμή ώστε να επιτευχθεί το μέγιστο αποτέλεσμα. Ο De Certeau οδηγείται στην διαμόρφωση σχέσεων αντιστρόφως ανάλογων μεταξύ των πιο πάνω εννοιών. Η λιγότερη δύναμη, περισσότερη μνήμη, λιγότερος

8. Τροχιές και Τακτικές

8.1. Διαγράμματα Πρακτικών / Επανεκκινήσεις Χώρου

«Η πρακτική ξεδιπλώνεται στο χρόνο και έχει όλες τις σχετικές ιδιότητες, όπως την αναστρεψιμότητα, ο συγχρονισμός την καταστρέφει. Η ρυθμική δομή της, όπου είναι ο ρυθμός της, το τέμπο της, και πάνω από όλα η κατευθυντικότητα της, είναι συστατικά του νόηματός της. Όπως η μουσική, όπου κάθε αλλαγή στη δομή της, ακόμα και η πιο απλή αλλαγή στο ρυθμό, ακόμα και η επιτάχυνση ή η επιβράδυνση, οδηγεί σε μια αποδόμηση που είναι ανεπίδεκτη στην όποια αλλαγή του τρέχοντος άξονα αναφοράς. Εν ολίγοις, επειδή είναι απολύτως βυθισμένη στον τρέχοντα χρόνο, η πρακτική είναι αδιάσπαστη από την ρυθμικότητα της, όχι μόνο επειδή παίζεται εντός του χρόνου, αλλά επειδή παίζεται στρατηγικά με το χρόνο και κυρίως με το ρυθμό.»^[106]

Η χρήση παραδειγμάτων της καθημερινότητας για να ερμηνευτούν θεωρητικά προβλήματα δεν είναι στην πραγματικότητα διαφορετική από αυτό που προτείνει ο ίδιος ο Bourdieu για την θεωρία της πρακτικής του.

Τα παραδείγματα που κάνει χρήση αυτή η μελέτη, δεν είναι απλά τυχαία

¹⁰⁶ Bourdieu, P., The Logic of Practice, p. 81

αποσπάσματα της καθημερινότητας, ούτε είναι εκθέσεις ποσοτικών μελετών που επιδιώκουν να εντυπωσιάσουν από το μέγεθος τους. «*Πάντα βρίσκουμε τους εαυτούς μας μέσα σε μια κατάσταση*», προτείνει ο Gadamer. *Η ίδια η ιδέα της κατάστασης σημαίνει ότι δεν στεκόμαστε έξω από αυτήν και έτσι δεν μπορούμε να έχουμε μια αντικειμενική γνώση για αυτήν.*»^[107]

Οπότε ούτως η άλλως ισχυρίζεται ότι η κατανόηση μιας κατάστασης είναι μια ατελής πράξη. Παρόλα αυτά, αυτά τα παραδείγματα είναι «ο πιο ολοκληρωμένος τρόπος κατανόησης της εμπειρίας του κόσμου που μας περιβάλλει και των ανθρώπινων ποιότητων αυτού του κόσμου.»^[108] Οι καταστάσεις δεν είναι γεγονότα χωρίς νόημα, αντίθετα, είναι συνδεδεμένα σε ένα οριζοντα και βρίσκουν την θέση τους στην ιστορία και στην παράδοση, λειτουργούν σαν «*δοχεία της εμπειρίας και αυτά τα γεγονότα τα γεμίζουν με νόημα.*»^[109] *Οι πράξεις, είναι συστατικό μέρος του τρόπου που ο άνθρωπος αναγνωρίζει τον εαυτό του σαν μέρος αυτού του κόσμου.*»^[110]

¹⁰⁷ Hans Georg Gadamer, Truth and Method, μετάφραση από Joel Weinsheimer & Donald G. Marshall (Revised Translation), Second Revised Edition ed, London, New York: Continuum, 2004, σελ. 301.

¹⁰⁸ Vesely, Architecture in the Age of Divided Representation, the Question of Creativity in the Shadow of Production, σελ. 368.

¹⁰⁹ Ib., σελ. 369.

¹¹⁰ Ib., σελ. 370.

χρόνος, περισσότερα αποτελέσματα^[111].

Όλα τα πιο πάνω σημεία κατά την τέλεση μιας πράξης στεγάζονται κάτω από το «**ευμήχανο γύρισμα**» που η μήτιδα ξέρει καλά. Ο έχων τη μήτιδα «είναι πιο συγκεντρωμένος σ' ένα παρόν, απ' το οποίο τίποτα δεν του ξεφεύγει, ότι τείνει περισσότερο προς ένα μέλλον, του οποίου έχει εκ των προτέρων μηχανευθεί διάφορες πλευρές, και ότι έχει μεγαλύτερο πλούτο εμπειρίας, συσσωρευμένης από το παρελθόν.»^[112] Με άλλα λόγια, **ο μπιτόεις άνθρωπος έχει γεννηθεί με την αίσθηση για το παιχνίδι**^[113].

Η μήτις διατηρεί μια τριαδική σχέση με την ευκαιρία, τις μεταμφιέσεις και ένα παράδοξο αόρατο. «(Η) μήτις βασίζεται στην «κατάλληλη στιγμή»(καιρός) και ποντάρει πάνω της: συνιστά πρακτική του χρόνου. Αφετέρου, πολλαπλασιάζει τις μάσκες και τις μεταφορές: συνιστά ακύρωση του ιδιότοπου. Τέλος, εξαφανίζεται μέσα ακριβώς στην πράξη της, σαν χαμένη σε ότι κάνει, χωρίς καθρέφτη που να την ανα-παριστά: δεν έχει αυτοεικόνα.»^[114]

Η μήτιδα λοιπόν μας αποκαλύπτει την λειτουργία της ευκαιρίας και της μνήμης. Η **ευκαιρία** λειτουργεί ως καταλύτης κατά την τέλεση μιας πράξης. Αλλά και η ίδια, η ευκαιρία από χρόνος μεταλλάσσεται σε δύναμη αλλοίωσης. Ενώ αρχικά υπάρχει ένας χώρος, ενεργοποιείται η μνήμη που με τη σειρά της πυροδοτεί την ευκαιρία και έτσι προκύπτει μια αλλαγή στον αρχικό χώρο. Ο χρόνος που μεσολαβεί ανατρέπει την ισορροπία του χώρου. Η πράξη μπορεί να επιμεριστεί στην κατάσταση και στην ίδια την τέλεση. Στο στάδιο της κατάστασης, ενεργοποιείται η **μνήμη**. Με την κορύφωση της ευκαιρίας εκδηλώνεται η τέλεση που επιφέρει αλλαγές στην αρχική κατάσταση.

111 Ib. 228

112 Vernant, J.-P., Detienne, M., Μήτις, Η πολύτροπη νόση στην Αρχαία Ελλάδα, Αθήνα: Δαίδαλος, 1993, p. 24.

113 « Η αίσθηση του παιχνιδιού» αποτελεί βασικό μηχανισμό της πρακτικής για τον Bourdieu όπως είδαμε πιο πάνω.

114 De Certeau, M., Επινοώντας την καθημερινή πρακτική: Η πολύτροπη τέχνη του πράττειν, Αθήνα: Σμίλη, 2010, p. 225.

8.2. Προσδοκώμενο

Η εν λόγω εργασία επιχειρεί να αναδείξει τις **εγγεγραμμένες στο σώμα πρακτικές που όπως προαναφέραμε ανήκουν στη σφαίρα που ασύνειδου.**

Η καταγραφή χρησιμοποιείται σαν εργαλείο αναλυτικό. Όπως ο Benjamin μας καλεί να εντοπίσουμε, αυτή τη δύναμη του μέσου. Κατακερματίζοντας τη φυσική ροή, δίνοντας έμφαση στις παύσεις, στους μυσ, στα αντικείμενα.

8.3. Δοκιμές

Οι προβολές αυτού του ίδιου(στη γένεση του) και παράλληλα τόσο διαφορετικού (κατόπιν εμπρόθετης επεξεργασίας του) υλικού 'εγγραφών', ξαναγυρνάει στον ίδιο τον 'τελεστή' του. Η καθημερινότητα δεν έχει χρόνο για επαναδιαπραγματεύσεις. Είναι εν κινήσει και έτσι η προσαρμογή του τελεστή πραγματοποιείται ως **αυτόματο**. Προσαρμόζει και αφομοιώνει τις ιδιοτροπίες και τις διαλεκτικές προδιαθέσεις του τελεστή, τα αντανάκλαστικά και την δύναμη επιταχύνσεως του.

Υπάρχουν καταγραφές που αφορούν 'παρακολούθηση' **μεγάλης διάρκειας καθημερινής δράσης**. Ωστόσο, υπάρχουν και **πιο στοχευμένες καταγραφές συγκεκριμένων**

ενεργημάτων. Οι καταγραφές της δεύτερης ενότητας αναδεικνύουν την αίσθηση της πρακτικής με απλές παραδοχές. Τα εννοιολογικά εργαλεία επιβεβαιώνονται στην πρακτική, όμως ο στόχος της αρχιτεκτονικής εργασίας είναι να δημιουργήσει μια ποικιλία ερεθισμάτων **που ενεργοποιούν την συνθετική διαδικασία.** Θα μπορούσε να σχεδιαστεί ένα κουτάλι για το εγώ μου, την υποκειμενική μοναδική μου φύση. Μια συσκευή που θα περιλαμβάνει ότι χρειάζομαι για τον πρωινό καφέ που θα ανανεώνεται μόλις την χρησιμοποιώ. Δεν είναι κάτι καινούργιο ή κάτι παλιό είναι ότι ο αρχιτέκτονας οφείλει να αντιμετωπίζει κάθε νέα σύνθεση ως μια πρόκληση με το νέο ξεχνώντας πολύ συχνά τις δομές που τον καθιστούν ως μηχανικό παραγωγό αυτών που συνήθισε. Το σώμα και η σκέψη του να θυμάται. Να ξαναανακαλύψουμε τον τροχό; Να δούμε πιο προβοκατόρικά την αλήθεια που είναι εκεί και την απλοποιούμε.

Η αόρατη ενέργεια της γνώσης ως μήτιδα παρασύρει την χωρική ισορροπία με μέσο το χρόνο που περιλαμβάνει τη μνήμη.

Η μνήμη «είναι μεταθέσιμη, κινούμενη, δίχως πάγιο τόπο.»^[115] κινητοποιείται από το αιφνίδιο και το τυχαίο, που με επιδεξιότητα μεταμορφώνει σε ευκαιρία. Ο De Ceteau, παρουσιάζει τη μνήμη, ως κάτι που γεννιέται στην περίπτωση και πεθαίνει μαζί με το πέρας της περίπτωσης, μένοντας μόνο ως «ενθύμηση».^[116] Η ίδια η μνήμη έχει χαρακτηριστικά της μήτιδας, είναι «άγρυπνη, καιροφυλακτώντας»^[117]. Η μνήμη χωρίς ιδιότοπο, κατέχει μια «αυθεντία, αρχή: ... αντλείται από την συλλογική η ατομική μνήμη και εγκρίνει μια αναστροφή»^[118].

Το συμβάν λοιπόν σχετίζεται με ένα ίχνος ενός άλλου συμβάντος στην μνήμη και έτσι λειτουργεί η ευκαιρία «με την παράγωγή μιας πρόπουσας απάντησης ή μια «αρμονίας»»^[119]. Η ευκαιρία και η μνήμη παράγουν αλλοίωση, αναστροφή.

115 Ib. 233
116 Ib. 233
117 Ib. 233
118 Ib. 234
119 Ib. 236

A. Πρακτική: Κάθομαι (ως τροχιές)

Η καταγραφή ορίζεται με άξονα ένα κάθισμα. Διαρκεί μια ώρα. Αυτή η μια ώρα μια καταγραφής αναπαράγεται με 6 διαφορετικούς τρόπους:

1= Επιτάχυνση x 60

-έμφαση στις εναλλαγές θέσεων του σώματος, πληθυντικός αριθμός τρόπων να κάθομαι και να πλέκω το δίκτυο αντικειμένων που με περιβάλλει.

2= Επιτάχυνση x 225

-το σώμα ως μηχανή, μετακινείται και μετακινεί κατακερματίζοντας τη ροή.

3= Αφαίρεση των παύσεων

Διάκριση χρόνου με τον οποίο μετρά το σώμα που διαφέρει από τον πραγματικό χρόνο μετρούμενο σε λεπτά.

4= Στοπ Καρέ

Απομονώνει τις μεγάλες ομάδες κινήσεων.

5= Μεγέθυνση κινήσεων – επανάληψη

- αποκαλύπτονται λεπτοφυείς διαφορές στη φυσιολογία κάποιων κινήσεων

- απομόνωση

- αναίρεση εποπτείας του σώματος

6= Διαγράμματα κινήσεων X 30

-Μεταβλητές : Άξονας κορμού, Κέντρο κορμού, θέσεις άκρων, αρθρώσεων
-Διαστάσεις επαναφορά στη γεωμετρία
-Προσπάθεια κατηγοριοποίησης υψών αρθρώσεων, ακτινών κίνησης άκρων

* ο ήχος είναι ο φυσικός, λειτουργεί

ως αναφορά στο βίντεο μήτρα.

[συνοδεύεται από οπτικό υλικό]

Το έβδομο βήμα είναι ο σχεδιασμός ενός καθίσματος που εξυπηρετεί τις νέες τροπικότητες που αναδειχτήκαν. Μια ευέλικτη συσκευή που δεν κατευθύνει τον χρήστη εξάλλου ο ίδιος σε αυτό το νέο κάθισμα θα βρει και άλλους τρόπους να εκφράσει το habitus του.

7.2. Η Αριστοτελική Παράδοση, Φρόνηση

Ο Αριστοτέλης θέλει να απαντήσει στο πως ο άνθρωπος κατορθώνει την ευδαιμονία, πως κατακτά την ευτυχία. Κατηγοριοποιεί τη γνώση σε τρεις τύπους ανταποκρινόμενους σε διαφορετικές μορφές ανθρώπινης συμπεριφοράς: τη στοχαστική (επιστήμη/ θεωρία), την πρακτική (φρόνηση/ πράξη) και την παραγωγική (τέχνη/ ποίηση).

Ωστόσο, γίνεται φανερό στο σύνολο του έργου του πως η φιλοσοφική ζωή συντελεί καθοριστικά στην ανθρώπινη ευτυχία. Ο Αριστοτέλης θεωρεί την στοχαστική ζωή ως θεία και για αυτό τη σχετίζει ευθέως με την ευδαιμονία. Αλλά αυτός ο ισχυρισμός, στα «*Ηθικά Νικομάχεια*» φαίνεται να υπονομεύεται από τον ίδιο, εφόσον προσδίδει στην ευδαιμονία μια πιο ενεργητική πτυχή, περιγράφοντας την με όρους πρακτικούς. Οπότε, το Αριστοτελικό μοντέλο ευδαιμονίας αρχίζει να περιλαμβάνει την πράξη.

Η πράξη προέρχεται από τη λέξη πράσσω. Κάνω. Δρω. Ο Ackrill στο έργο του *Aristotle on Eudaimonia* εξηγεί:

«Η στοχαστική ζωή μπορεί στα σίγουρα να είναι η καλύτερη από όποια άλλη – και τέτοια είναι πράγματι η ζωή που ο Αριστοτέλης αποδίδει στο θεό του. Αλλά, όπως ο ίδιος ισχυρίζεται, η θεωρία από μόνη της δεν συνιστά μια πιθανή ζωή για τον άνθρωπο. Ο άνθρωπος είναι ένα ον σύνθετο, ένα ζώο που ζει και κινείται στο χρόνο, έχοντας την ικανότητα να εμπλέκεται περιστασιακά με μια δραστηριότητα όπου κάπως ξεφεύγει του χρόνου και αγγίζει την αιωνιότητα. Οπότε δεν μπορούμε να δώσουμε στον άνθρωπο έναν κανόνα ή μια συνταγή για τη ζωή λέγοντας του να δεσμευτεί με μια ζωή στη θεωρία. Κάθε ανθρώπινη ζωή πρέπει να περιλαμβάνει πράξη, και στην καλύτερη ζωή η πρακτική φρόνηση και η ηθική αρετή θα αποκτηθούν καθώς και η σοφία.»^[120]

Ωστόσο για να εμβαθύνουμε στην πράξη πρέπει να συγκριθεί με την έννοια της ποίησης. Η πιο πάνω διάκριση έχει προκαλέσει επίσης πληθώρα ερμηνειών. Μια πρώτη διάκριση βρίσκει την πράξη να είναι εκείνη η ενέργεια που δεν αποσκοπεί σε τίποτα πέρα από τον εαυτό της, περιλαμβάνεται στον τελεστή της και είναι η ίδια και ο σκοπός της. Οι πράξεις που περιλαμβάνονται στην ηθική

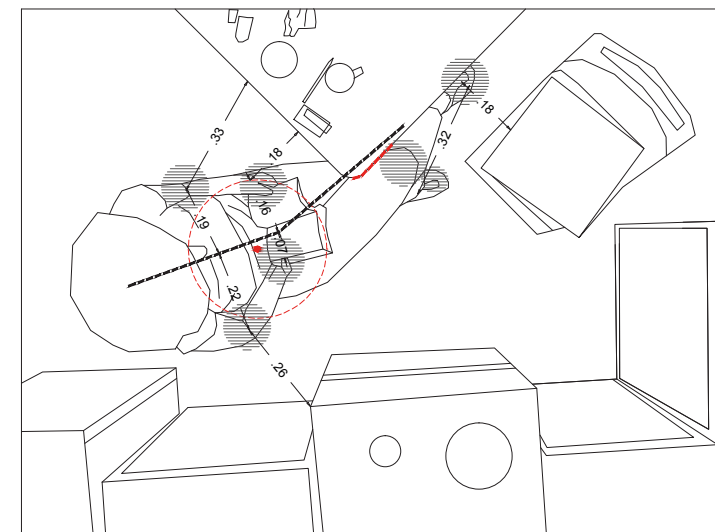
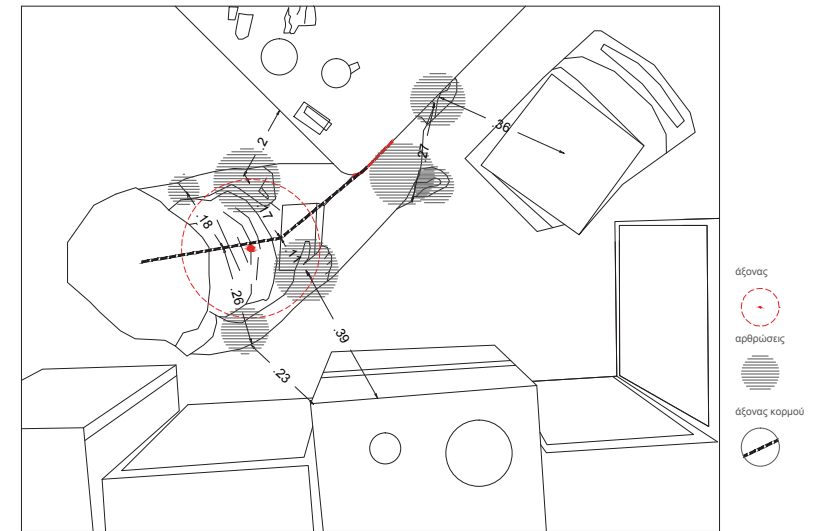

σφαίρα είναι πράξεις. Ενώ την ποίηση να περιλαμβάνει πράξεις που η σημασία τους βρίσκεται σε εξωτερικά αποτελέσματα, παράγει κάτι πέρα από την ίδια την πράξη.

Η σύγχυση συνεχίζει να υπάρχει και μεταξύ της τέχνης και της φρόνησης.

Η **φρόνηση** αναφέρεται στην πρακτική γνώση με την οποία διαχειριζόμαστε μια ηθική πράξη. Η πρακτική σοφία ή φρόνηση είναι διαφορετική από την επιστήμη και την τέχνη. Η επιστήμη αφορά τις αμετάβλητες και καθολικές αλήθειες, η τέχνη αναφέρεται στο κατασκεύασμα ενός συγκεκριμένου αντικειμένου, η φρόνηση είναι μια ικανότητα, έξη ή συνήθεια του ατόμου, να πράττει με καλό ή κακό τρόπο, δηλ. η φρόνηση περιλαμβάνεται στην ηθική σφαίρα. Ο Αριστοτέλης τοποθετεί την **έξη** ως την ικανότητα διαχείρισης που βρίσκεται μεταξύ καθολικών αληθειών και συγκεκριμένων καταστάσεων. Προκύπτει έτσι και μια ακόμη παράμετρος της φρόνησης που αφορά όχι μόνο τη θεωρητική γνώση αλλά και την εμπειρία που προκύπτει μέσα στο χρόνο. Έτσι κάποιος νέος μπορεί να έχει επιστημονική γνώση αλλά υστερεί σε φρόνηση.

Η επιστήμη και η τέχνη κατέχουν τις θέσεις τους στην ιεραρχία ενώ δεν συμβαίνει το ίδιο και για την φρόνηση. Ο Αριστοτέλης επιδιώκει σε αντίθεση με το Πλατωνικό ιδεώδες, να εντοπίσει την ηθική σε ένα πεδίο πέρα από την επιστήμη και την τέχνη – σε ένα πεδίο ευρύ, ασχημάτιστο, ευέλικτο, ανοικτό σε αυτοσχεδιασμούς, συναρτημένο με τις αβεβαιότητες της ίδιας της ζωής.

Η διαφορά μεταξύ αυτών των τύπων γνώσης μπορεί να γίνει ξεκάθαρη εφόσον τεθεί η πραγματική συγγένεια, ανεξαρτήτως των φαινομενικών διαφορών. Η τέχνη μπορεί να γίνει κατανοητή μέσω της διάκρισης με την τύχη. Ο άνθρωπος, έρμαιο της τύχης, επιδιώκοντας μια ασφαλή και προβλεπόμενη ζωή επιστρατεύει την τέχνη. Η τέχνη χαρακτηρίζεται από καθολικότητα, ικανότητα να διδασχθεί, ακρίβεια και δυνατότητα επεξηγήσεων, χαρακτηριστικά που παρουσιάζονται και στη επιστημονική γνώση.

Είναι αυτή η συγγένεια της τέχνης με την λογική που την φέρνει κοντά στην επιστήμη παρά τα διαφορετικά περιεχόμενα. Στο ενδιάμεσο λοιπόν εμφανίζει την

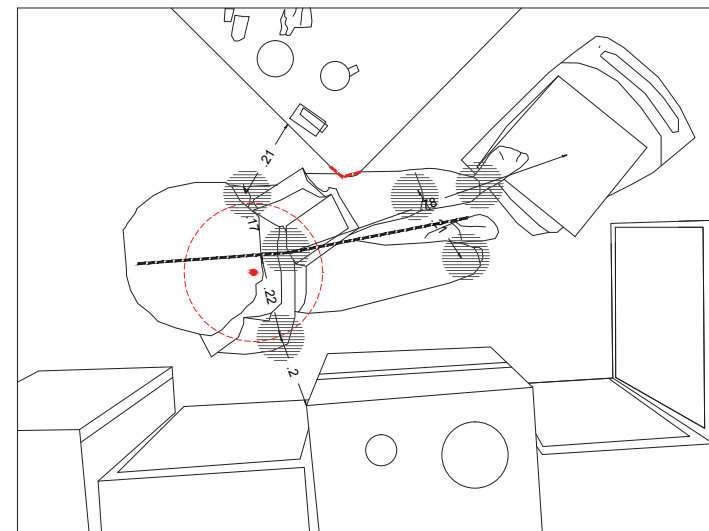
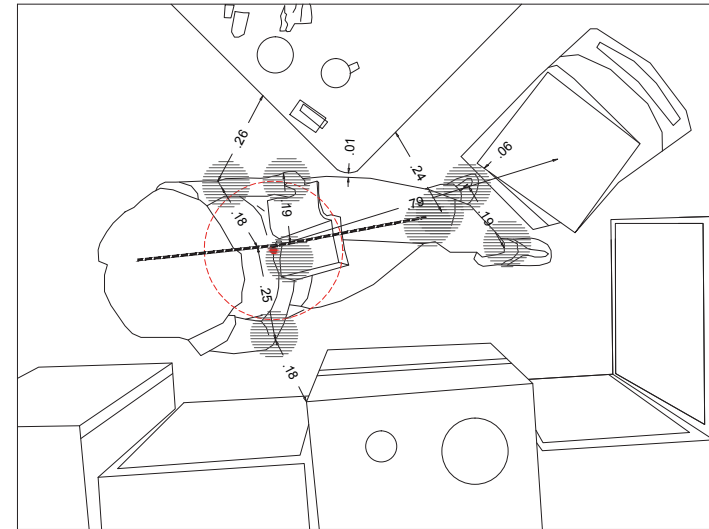

έννοια της φρόνησης ώστε να περιλάβει τις ασυνέχειες και τις αβεβαιότητες της καθημερινότητας, να επαναφέρει την έννοια της τύχης. Η Nussbaum στο έργο της *The fragility of Goodness*, αναφέρει:

«Υπάρχει χώρος για την έκπληξη, χώρος τόσο για τη γνωστική αβεβαιότητα όσο και για την ανθρώπινη ευπάθεια όπου η Πλατωνική επιστημονική θεώρηση παλεύει να αποφύγει... Έτσι πρέπει να είμαστε πάντα σε επιφυλακή για το τι είναι εκεί έξω πριν από μας: δεν μπορούμε να ξεκουραστούμε στην ασφάλεια της σκέψης ότι, ότι δούμε και χρειαστεί να απαντήσουμε είναι κάτι που ήδη γνωρίζουμε. Πρέπει επίσης να είμαστε έτοιμοι να χάσουμε – γιατί το πολύτιμο δεν είναι απαραίτητο να μείνει μαζί μας για λογαριασμό μιας καθολικής αρχής που τεκμηριώνεται πλέον κάπου αλλού»^[121]

Επανερχόμενοι όμως στην τέχνη φέρνοντας στο νου την ιατρική ή την πλοήγηση γίνεται σαφές ότι η έννοια της τύχης συνεχίζει να υποβόσκει ζητώντας από τον άνθρωπο να ανταποκριθεί σε μια νέα πλοκή της ασθένειας ή τη φουρτουμισμένη θάλασσα, μια πραγματικότητα που εκδηλώνεται εκείνη τη στιγμή. Αυτή η πτυχή επαναφέρει την έννοια του **καιρού(ως ευκαιρία)** και της ανάγκης για πάλι με την τύχη. Οπότε μοιάζει να υπάρχουν παραγωγικές διαδικασίες ελεγχόμενες από την αρχή ως το τέλος, προδιαγεγραμμένες, σε λογικά πλαίσια, που δεν εκτίθενται στην τύχη. Ενώ υπάρχουν και άλλες, που είναι δύσκολο να περιοριστούν και πρέπει να ανταποκριθούν στην τύχη προκειμένου να είναι επιτυχείς. Η τέχνη που κατέχει κάποιος λοιπόν καλείται να επινοήσει νέες πλοκές σε αβέβαιο έδαφος. Αυτός ο τρόπος να ειδωθεί η τέχνη τη φέρνει κοντά στη φρόνηση. Παρουσιάζοντας συνολικά σκανδαλώδεις συγγένειες με την έννοια της **μήτιδος**.

7.3. Μήτιδα – Φρόνηση - Habitus

Η πανούργα νόηση δεν χαιρεί της αποδοχής από τον Σωκράτη και ύστερα. Ο Πλάτωνας την αναφέρει για να την εκθέσει, ότι με τα δόλια τεχνάσματα και τις σοφιστίες που μηχανεύεται απέχει μακράν από την Αλήθεια. Ότι, ο Πλάτωνας όμως θέλησε να θάψει, αναβιώνει στον Αριστοτέλη με την έννοια της φρόνησης, «αποκαθιστά κατά κάποιο τρόπο, την κατ' εικασίαν γνώση και τη νόηση που

121 Nussbaum, M., *The Fragility of Goodness: Luck and Ethics in Greek Tragedy and Philosophy*, Cambridge University Press, New York, 1986, σελ. 300.

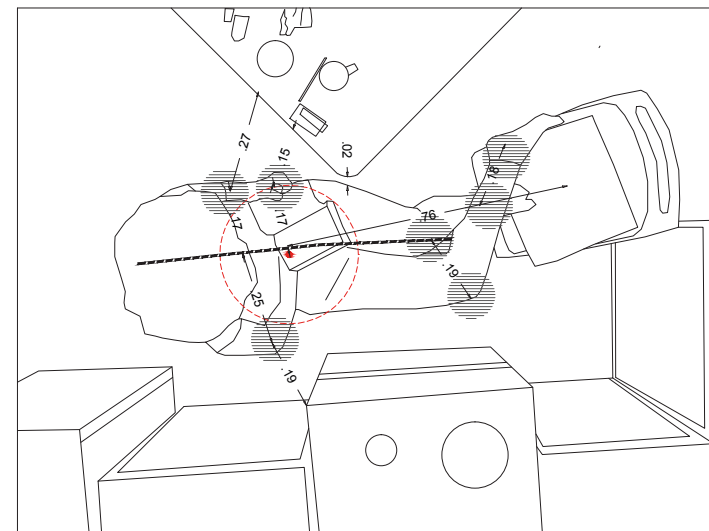
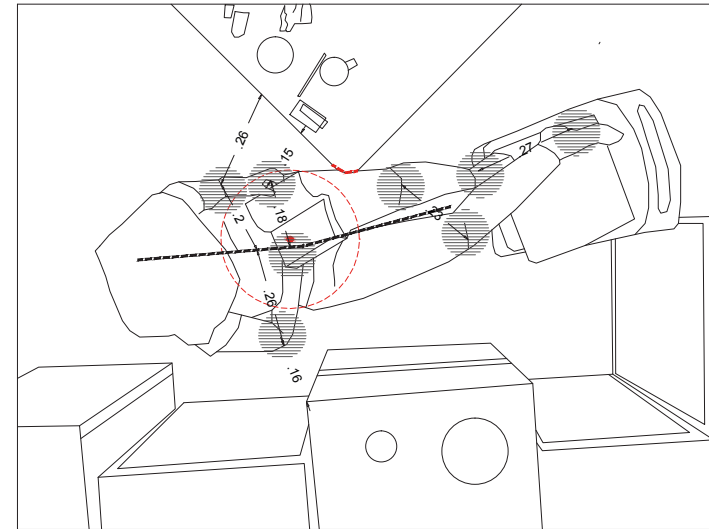

*χρησιμοποιεί πλάγιες μεθόδους.»^[122] Οι Vernant και Detienne καταλήγουν παρά τους ενδοιασμούς ότι για τον Αριστοτέλη «μπορεί να υπάρξει μια γνώση σχετική με το ανακριβές, έστω και αν η γνώση αυτή δεν μπορεί παρά να είναι και η ίδια ανακριβής, όπως και το αντικείμενο της. Γιατί, δεδομένου ότι τα επιστημονικά γεγονότα παραμένουν κατ' ανάγκη και αιωνίως τα αυτά, **καμία νόηση πρακτικού χαρακτήρα δεν μπορεί να θέλει να φτάσει μια μόνιμη γνώση: ότι ανήκει στην τάξη του απειριορίστου δεν μπορεί να γίνει αντικείμενο επιστημονικής γνώσης.»^[123]***

(+) Η μήτις εξάλλου μπορεί να 'ναι εξυπνάδα, φρόνηση, ευστροφία που προσαρμόζεται στις υπο εξέλιξη συνθήκες σε μια μάχη ενάντια στις δύσκολες συνθήκες της ζωής, δεν έχει τη μοχθηρή όψη που σπίνει παγίδες σε αθώες περιστάσεις και αντιπάλους, εξάλλου κάτι τέτοιο δεν συνάδει με τη φρόνηση ως ηθική. Ο Αριστοτέλης είναι προσανατολισμένος στη γνώση αυτή του ανθρώπου ώστε να πράττει με ηθικό τρόπο. Η πράξη είναι καθαρή και στέκεται ως σοφή και απολύτως ηθική.

Η ικανότητα του τελεστή, εύστροφα και πολύτροπα να παίζει με την ευκαιρία (καιρός) είναι κοινή στη μήτιδα και τη φρόνηση. Ο φρόνιμος είναι αυτός που βρίσκει τον εαυτό του σε ένα δίκτυο άλλων τελεστών, όπου όλοι έχουν συγκρουόμενες ανησυχίες και διαφορετικές κοινωνικές θέσεις. Ο φρόνιμος εκτιμά και πράττει καλώς (ευπραξία) μετά λόγου σε αλληλεπίδραση με το δίκτυο τελεστών σε ένα πλαίσιο πολύμορφο, σε συνεχή κίνηση. Σε αυτό το περιβάλλον και όχι στον ασφαλή κόσμο της θεωρίας, της επιστήμης και της σοφίας, ο φρόνιμος μαθαίνει σκέφτεται και αποφασίζει, με στόχο την ευπραξία και την ευδαιμονία. **Η ανθρώπινη πρακτική λοιπόν διέπεται από διάφορες παραμέτρους, την φρόνηση που συμμαχεί με την εξυπνάδα, την τέχνη που φλερτάρει με την τύχη και την ηθική πράξη που συνεργάζεται με την πολύτροπη νόηση.**

Οι θολές διακρίσεις μεταξύ πράξης, ποίησης, φρόνησης, τέχνης, επιστήμης και μήτιδας κάνουν κάθε ανθρώπινη πράξη να χει **δύο όψεις.**

122 Vernant, J.-P., Detienne, M., Μήτις, Η πολύτροπη νόηση στην Αρχαία Ελλάδα, Αθήνα: Δαίδαλος, 1993, p. 370.

123 Ib. 370

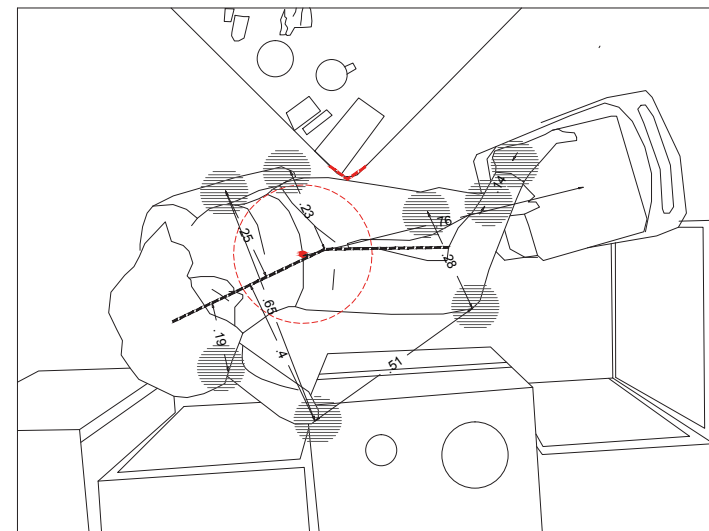
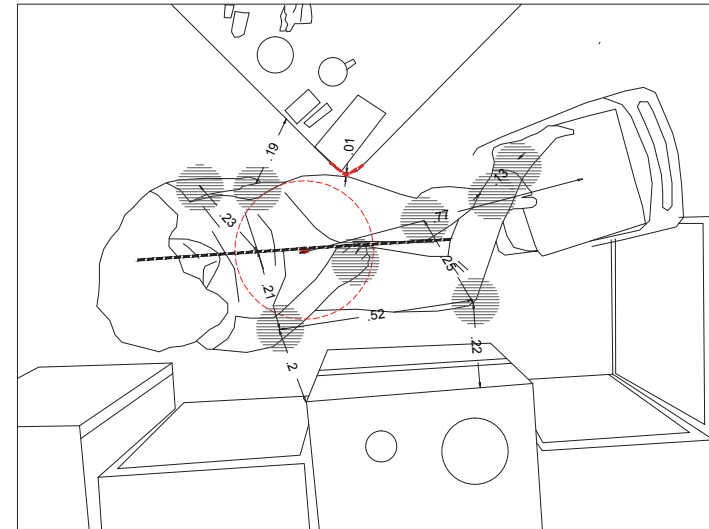

(-) Αυτή η συγγένεια ποιότητας, τέχνης και μήτιδας μπορεί να συμφιλωθεί με τον εργαλειικό παραπλανητικό έλεγχο, που σήμερα παρουσιάζεται στο σκληρό τρόπο λειτουργίας του τεχνολογικού ορθολογισμού και της παγκόσμιας οικονομίας.
 (+) Ακόμα, αν η ηθική πράξη περιορίζεται από κάθε δημιουργική αντίσταση, σε απλή αναπαραγωγή δεν είναι τυχαίο που οι σύγχρονες θεωρίες πρακτικής προσπαθούν να **επαναφέρουν αυτήν την έννοια της πολύτροπης νόησης ως δυνατότητα για αντίσταση και κοινωνική αλλαγή.**

Η αίσθηση του παιχνιδιού φέρνει τον Bourdieu στην ίδια γραμμή με την Αριστοτελική παράδοση. Όπως ο ίδιος παραδέχεται: «*Το habitus όντας κοινωνική ενσωμάτωση, είναι «σπίτι του» στο πεδίο όπου το ίδιο κατοικεί. Η πρακτική γνώση όπου προϋποθέτει μπορεί να περιγραφεί σε αναλογία με την Αριστοτελική φρόνηση ή, καλύτερα με την ορθή δόξα με την οποία μιλάει ο Πλάτωνας στον Μένων: όπως «η σωστή γνώμη» «αποδεικνύεται σωστή», με έναν τρόπο, χωρίς να γνωρίζει πως και γιατί, σαν τη σύμπτωση μεταξύ διάθεσης και θέσης, μεταξύ της «αίσθησης του παιχνιδιού» και του παιχνιδιού, εξηγεί έτσι πως ο τελεστής κάνει ότι πρέπει να κάνει χωρίς να το θέτει ακριβώς σαν στόχο, ούτε κάτω από ένα πρίσμα υπολογιστικό ούτε καν συνειδητό»^[124]*

Η πράξις ως σωματοποιημένη έξη, ενσωματωμένη διάθεση ορίζεται από το habitus. Αυτή η πρακτική αίσθηση όπου οι κοινωνικοί τελεστές **εμποτίζονται** από τη μέρα που γεννιούνται στο παιχνίδι δεν έχει διαφορά από την φρόνηση του Αριστοτέλη. **Είναι η «αίσθηση του παιχνιδιού» που δίνει την επιδεξιότητα να παίζεις με τον καιρό την στιγμή που εκδηλώνεται ο επείγον χαρακτήρας της πρακτικής.**

Επίσης, η συγγένεια που εντοπίζεται μεταξύ τέχνης και καιρού, φρόνησης και καιρού, φέρνει την τέχνη κοντά στην φρόνηση και τη μήτιδα. Αυτός ο ισχυρισμός αντηχεί την έννοια της **στρατηγικής** του Bourdieu, σαν παιχνίδι με στόχο την κατάκτηση κεφαλαίου. Έτσι προκύπτουν οι όροι, ικανότητα για και δυνατότητα για, αντίσταση εναντίον του κυρίαρχου, κοινωνικού, πολιτιστικού και οικονομικού λόγου.

124 Bourdieu P. and Wacquant L., An Invitation to Reflexive Sociology, The University of Chicago Press, Chicago, 1992, p.128

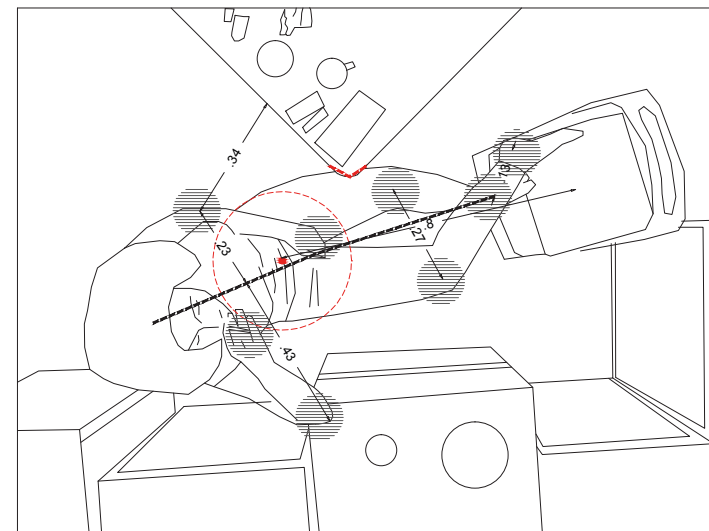
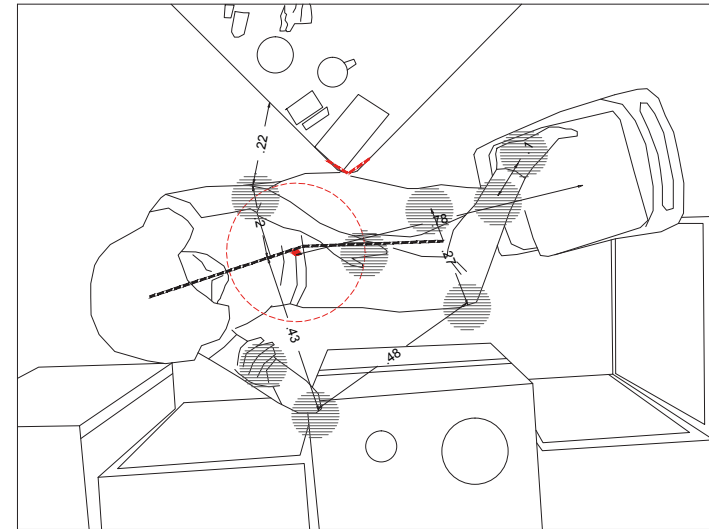

Πίσω από την ανθρώπινη πράξη στο κοινωνικό πεδίο διακρίνεται η βαθύτερη πίστη ότι αποτελεί συνέπεια φρόνησης και μήτιδας. Έτσι, η ανθρώπινη πρακτική μπορεί να ειδωθεί ως ευέλικτη, πολύτροπη, πανούργα και δημιουργική, ποιότητες οι οποίες μπορούν να οδηγήσουν σε θετικά και αρνητικά αποτελέσματα.

Το habitus ως αίσθηση του παιχνιδιού αναφέρεται στην ικανότητα του κοινωνικού τελεστή να παίξει στο ρυθμό του ίδιου του παιχνιδιού ώστε να γυρίσει το παιχνίδι με το μέρος του. Η πρακτική είναι το παιχνίδι που παίζεται στο πεδίο δυναμικών σχέσεων όπου η θέση που έχει ο καθένας μέσα στο κοινωνικό χώρο εξαρτάται πρώτα από όλα στο μέγεθος ή το είδος του κεφαλαίου. Από αυτή την σκοπιά της ανθρώπινη πρακτικής, η πράξη απελευθερώνεται από το ρόλο της ως υψηλή ηθική επιταγή εφόσον φαίνεται πάντα να περιλαμβάνει μια διπλή αλήθεια. Αλλά παρόλο τον φαινομενικά απλό περιγραφικό της ρόλο, δεν είναι στερημένη από τελεολογικές διαστάσεις. Η πρακτική είναι ο τρόπος του τελεστή να κερδίσει κεφάλαιο, έτσι στοχεύει στην αύξηση του μέσα στο κοινωνικό χώρο. Η πρακτική είναι το ευμήχανο γύρισμα μέσα στο παιχνίδι που χρησιμοποιεί κοινωνικό-πολιτιστικό-οικονομικές πηγές σε πραγματικές συνθήκες ώστε να διατηρήσει στην περίπτωση του κυρίαρχου ή να ανατρέψει στην περίπτωση του κυριαρχούμενου την υπάρχουσα σχέση δυνάμεων στο κοινωνικό πεδίο. Σε αυτό το πλαίσιο, το πεδίο δεν είναι ούτε ειρηνικό ούτε απολύτως συγκρουσιακό. Η θεωρία του Bourdieu μπορεί να ειδωθεί ως θεωρία της ανθρώπινης πρακτικής όπου η φρόνηση ενώνεται με την μήτιδα, και η πράξη με την ποίηση, κάνοντας κάθε πρακτική να εμφανίζει μια διπλή όψη. Ακόμα και αν παρουσιάζεται ως απλή ανάλυση της ανθρώπινης πρακτικής, η θεωρία του Bourdieu περιέχει και ένα **πολιτικό πρόγραμμα αντίστασης**. Κάθε πολιτική θεωρία προϋποθέτει μια ρεαλιστική αξιολόγηση των δυνάμεων που καλείται να αντιμετωπίσει και εκείνων από τις οποίες πρέπει να καταφέρει να απελευθερωθεί.

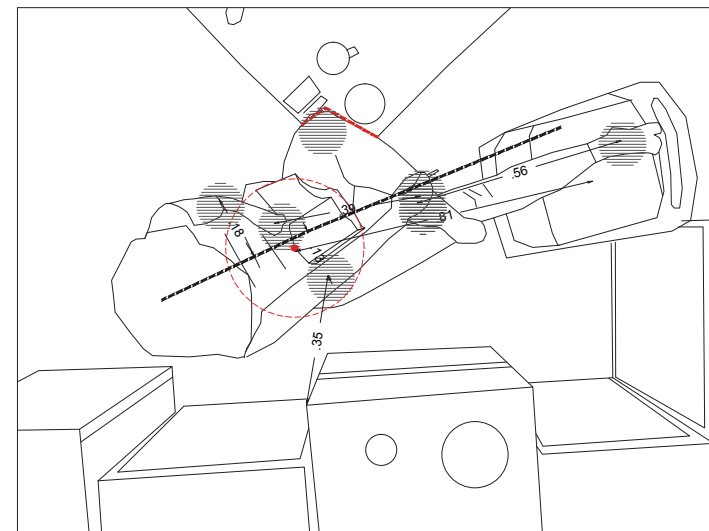
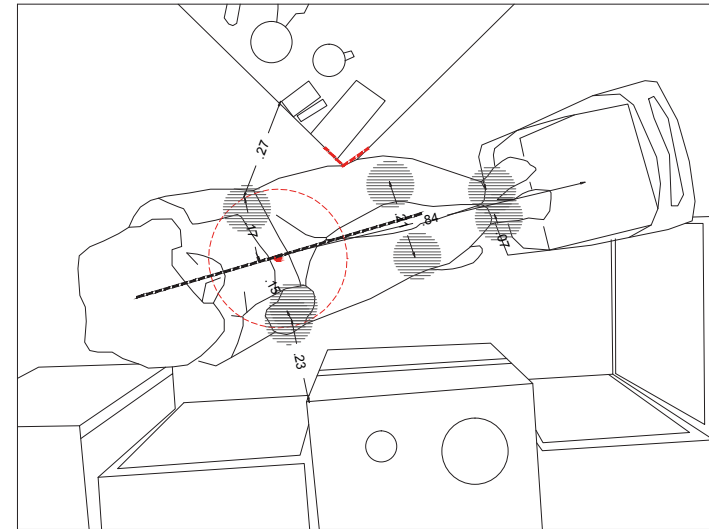

7.4. Michel De Certeau, 1925-1986

Ιστορικός και φιλόσοφος, το πρώτο διάσημο έργο του είναι το *The Practice of Everyday Life*, ασχολείται με τις συνθισμένες καθημερινές δραστηριότητες – το μαγείρεμα, την κατοίκηση, την καθημερινή ομιλία – τρόπους λειτουργίας, πρακτικών. Σε αυτό το έργο του επικαλείται αυτό που ονομάζει **επιστήμη της 'μοναδικότητας'**, που κυριαρχεί στις καθημερινές δραστηριότητες των οποίων η ανεπαίσθητη λογική μπορεί να αποκαλυφθεί στη **λεπτομέρεια** τους. Είναι αυτές οι λεπτομέρειες των καθημερινών πρακτικών του συνθισμένου ανθρώπου μαζί με τους κοινωνικοοικονομικούς περιορισμούς, που κανείς μπορεί να διακρίνει στρατηγικές επιβίωσης, αισθητική δημιουργία ή ηθικές αξίες.

Αυτή η ροπή στην 'συνθισμένη' εμπειρία, τις καθημερινές πρακτικές ή την καθημερινή ομιλία προδίδει τις καταβολές του De Certeau από τον Wittgenstein. Αποτελεί βασικό αίτημα του Wittgenstein 'το να φέρει τις λέξεις πίσω από την μεταφυσική τους, στην καθημερινή χρήση'. Αναγνωρίζει ότι ο Wittgenstein διαμόρφωσε ένα προσχέδιο για την "σύγχρονη επιστήμη του καθημερινού".

Κάνει χρήση του όρου **τακτική, ως 'το τέχνασμα του αδύναμου', θυμίζει την μπίδα**. Την πανούργα γνώση, που συνδυάζει τον επιδέξιο χειρισμό του χρόνου και την ευκαιρία ώστε να παράγει στοχευμένα αποτελέσματα, μια γνώση που ήταν εκτός του Ελληνικού επιστημολογικού πλαισίου, και αργότερα ονομάστηκε **'σοφιστική ρητορική'**. Όπως ο De Certeau θα συμπεράνει αυτή η ρητορική έχει επαναστατικές δυνατότητες όπως αυτοί οι χειρισμοί της γλώσσας "αποπλανούν, αιχμαλωτίζουν, ή αντιστρέφουν την συχνά κυρίαρχη θέση του αποδέκτη"^[125] **Οι πρακτικές, έτσι σαν τις ρητορικές είναι στη φύση τους τακτικές.** "Η κατοίκηση, η κίνηση, η ομιλία, το διάβασμα, τα ψώνια, και το μαγείρεμα είναι δραστηριότητες που μοιάζει να απαντούν στα χαρακτηριστικά των τακτικών τεχνασμάτων και ανατροπών, έξυπνα τεχνάσματα του αδύναμου μέσα στον κανόνα που εδραιώθηκε από τον ισχυρό, μια Τέχνη του να ξεπερνάς τον αντίπαλο στο γήπεδο του, τεχνάσματα κυνηγιού, στρατηγικές πολύμορφες κινήσεις, ενθουσιώδεις, ποιητικές και πολεμικές ανακαλύψεις."^[126] Αυτό είναι η

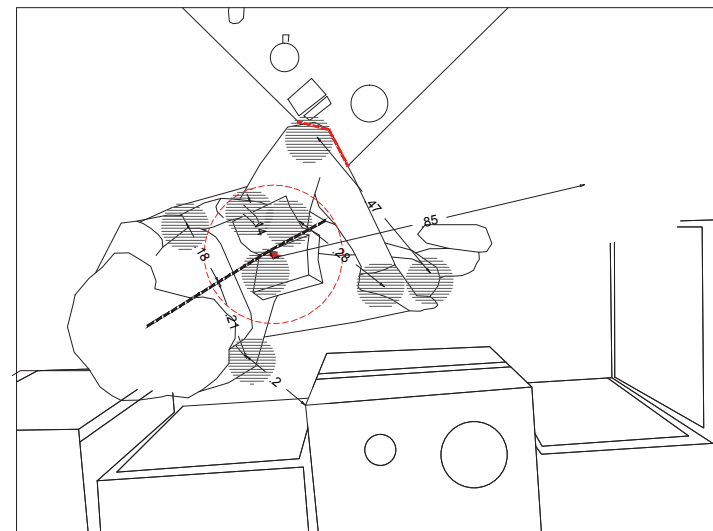
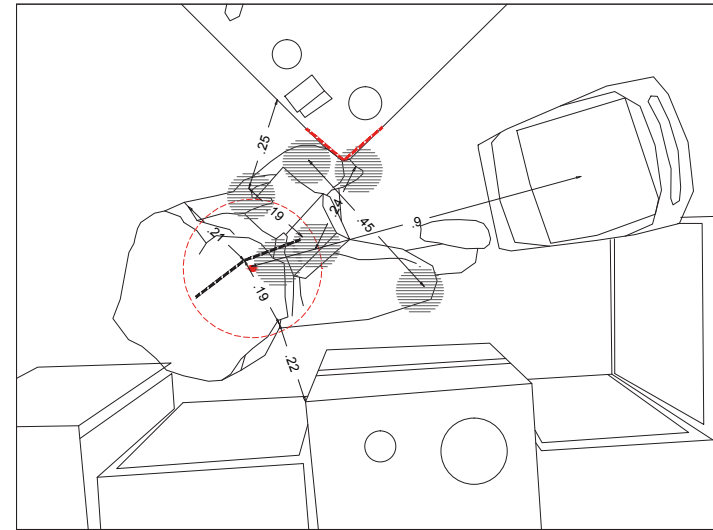

125 De Certeau, M. 2010. Επιστήμη της Καθημερινής Πρακτικής, Αθήνα: Σμίλη. p.: 3

126 I.b. : 40

‘ετερολογική πρακτική’ όπως την ονομάζει ο De Certeau.

Ο De Certeau όπως και οι σύγχρονοι του προσπάθησε να επαναπροσδιορίσει το κοινωνικό περιβάλλον, ώστε να ειδωθούν οι μηχανισμοί της εξουσίας μέσω των οποίων αποκρύπτονται οι πρακτικές που τις δημιούργησαν, έτσι «*οι αναπαραστάσεις είναι εξουσιοδοτημένες να μιλούν για το ‘αληθινό’ μόνο αν έχουν επιτυχημένα εξαλείψει κάθε μνήμη για τις συνθήκες κάτω από τις οποίες παράχθηκαν*»^[127]

“Οι πρακτικές δεν μπορούν να ειδωθούν ως αδρανή περιεχόμενα ή κενές δομές. **(Locis Propre)** Η κοινωνία μας είναι χαρακτηρισμένη από μια καρκινώδη ανάπτυξη της όρασης, που μετρά τα πάντα από την ικανότητα να δείξουν και να δειχθούν και να μεταμορφώσουν την επικοινωνία σε οπτικό ταξίδι. Είναι ένα είδος έπους του ματιού και ώθησης στο διάβασμα.”^[128]

Η αναπαραστατική τέχνη και η επιστήμη ‘ακίνητοποιούν την αδιαφανή τους κινητικότητα σε ένα διαφανές κείμενο.’ μέσω ενός συγχρονικού συστήματος που τα ισοπεδώνει όλα σε μια επιφάνεια δεδομένων και σε μια **‘Βασιλεία του προφανούς’**.

Η επιστήμη με αυτούς τους όρους είναι η δημιουργία της αναπαραστατικής γνώσης.

Τονίζει την πλυθντικότητα των πρακτικών όχι δημιουργώντας μια ακολουθία αλλά αμέτρητες μοναδικότητες. Αυτά είναι τα απομεινάρια των μη ηγεμονικών συστημάτων που διαμορφώνουν το ωμό υλικό που εργάστηκαν οι θεωρίες. Η διασκορπισμένη γνώση των πρακτικών διαφεύγει από την ματιά της θεωρίας. **Η πόλη δεν είναι μονοσήμαντη και αναζήτησε να αντικαταστήσει την ομοιογένεια με μοναδικές λογικές.**^[129]

Ο De Certeau προτείνει ένα τρόπο γνώσης μέσω του ταξιδιού σε ανοιχτούς χώρους της διαφοράς, εφόσον οι ιστορίες για τους τόπους είναι πρόχειρα

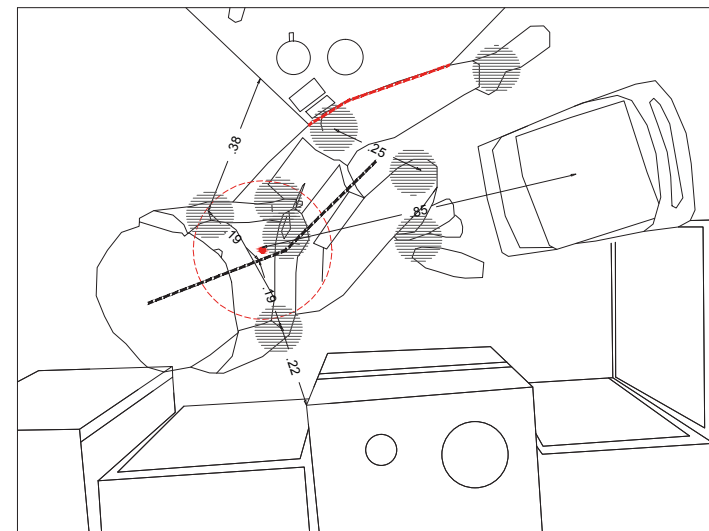
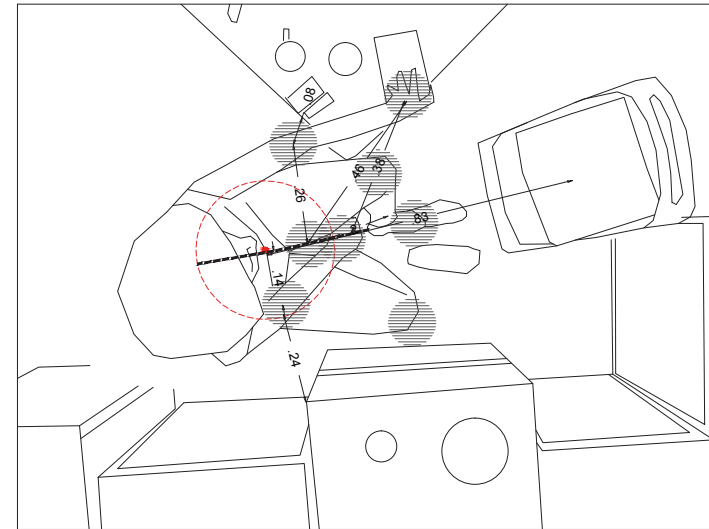

127 De Certeau, M. 1988. The Writing of History, New York: Columbia University Press. p.:

208

128 De Certeau, M. 2010. Επινοώντας την Καθημερινή Πρακτική, Αθήνα: Σμίλη. σελ.: XXI

129 De Certeau, M. 1997. The Capture of Speech and Other Political Writings. Minneapolis: University of Minnesota Press, p: 116

αντικείμενα, φτιαγμένα από τα απομεινάρια του κόσμου.^[130]

Οι πρακτικές δεν έχουν δικό τους τόπο αλλά κινούνται στην περιοχή του άλλου.^[131]

Ο De Certeau έχει μια τάση μεταξύ μιας γνώσης που εύχεται να κάνει τα αντικείμενα κατανοητά τοποθετώντας τα και ακατανόητες τις πρακτικές που κινούνται μέσα σε αυτούς τους τόπους με μια σχέση απόλυτης διαφοράς μεταξύ τους.

Α. Πρακτικές και τακτικές

Το έργο του μπορεί να παρουσιαστεί ως **πολιτική προτροπή** όχι απλά εμπειρική δήλωση. Ο De Certeau σκιαγραφεί το φόβο ενός συστήματος εργαλειακής γνώσης που επεκτείνεται μέσω του χρόνου.

Η ματιά της δύναμης καθλώνει τα αντικείμενα αλλά τυφλώνεται σε μια μεγάλη επανάληψη αντικειμένων που δεν αντιστοιχούν στις κατηγορίες τους. Ομοίως η επικέντρωση στη μεγάλη δύναμη, στον ολοκληρωτισμό, σημαίνει μια όψη της δύναμης ως μονάδα χωρίς ενδιάμεσα επίπεδα, όπου η δύναμη είναι μιας κατεύθυνσης από μια κεντρική πηγή.

Ο De Certeau έχει κατηγορηθεί ότι στερείται ιστορικών εξειδικεύσεων όποτε οδηγείται σε επικίνδυνη ομογενοποίηση των αντιστάσεων κάτω από ένα ενοποιητικό μύθο κοινής ετερότητας.

Τα πράγματα δεν είναι όπως φαίνονται, ούτε αλλάζουν τα πιθανά μέλλοντα αλλά η αίσθηση μας για το τι αυτή την στιγμή είναι.

Η εξουσία δεν σημαίνει άμεση μεταφορά σε ιδρύματα. Είναι συνδεδεμένη με τις Λακανικές ιδέες ως ελεγκτικές και κατηγοροποιητικές δυνάμεις. Η ιδέα της έλλειψης, της απουσίας, του ρόλου της όρασης και του μη τόπου προσφέρουν μια χωρική και αστική μεταφορά για τις ψυχαναλυτικές ιδέες της γλώσσας.

Η γλώσσα γίνεται πόλη, αλλά όχι απλά το τοπίο γίνεται κείμενο, ο De Certeau βλέπει την κειμενοποίηση και το διάβασμα της πόλης ως αγωνιστικό χώρο

130 De Certeau, M. 2010. Επιστώντας την Καθημερινή Πρακτική, Αθήνα: Σμίλν. p.: 107

131 De Certeau, M. 1986. Heterologies: Discourse on the Other. Manchester: Manchester University Press. p: 202

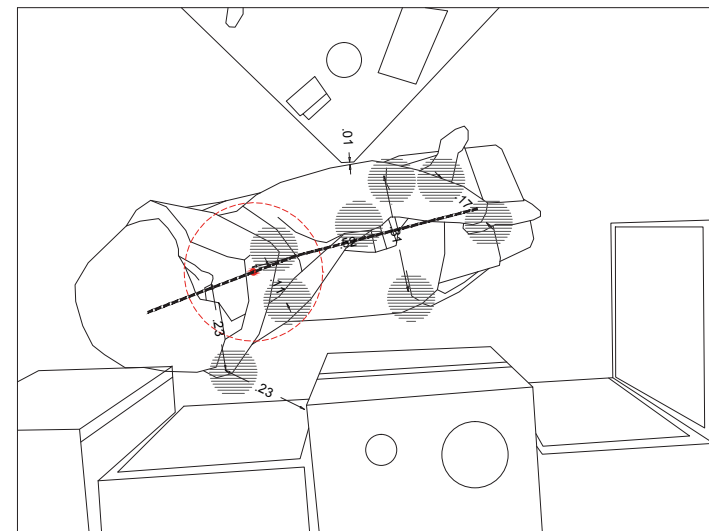
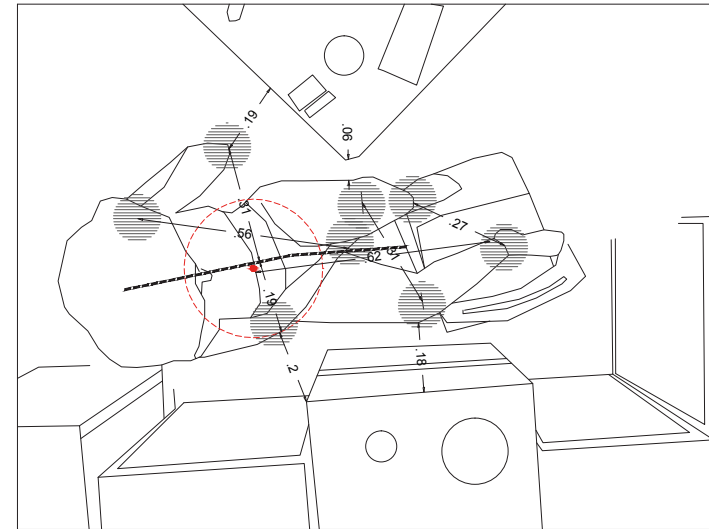

ιστοριών, όπου η αφήγηση προσφέρει παρουσία και απορρόφηση της ετερότητας. **Μια θεωρία της αφήγησης είναι αδιάλυτη από τις πρακτικές.**

Τα λεκτικά κειμήλια από τα οποία η αφήγηση είναι φτιαγμένη (αποσπάσματα από ξεχασμένες ιστορίες και αδιαφανείς φιγούρες) αντιπαρά τίθενται σε ένα κολλάζ του οποίου οι σχέσεις δεν είναι μελετημένες και για αυτό διαμορφώνουν ένα συμβολικό όλον. Είναι αρθρωμένα από κενά.

Ιστορίες δεν είναι για την κίνηση, αλλά δημιουργούν κίνηση, δεν είναι αντικείμενα αλλά αποτελέσματα, μεταμορφώνουν και κάνουν αυτό που λένε ότι κάνουν.

Με άλλα λόγια, το ενδιαφέρον του για την πρακτική είναι μια διαδικασία χωρίς προϊόν, όπου η επικοινωνία έχει να κάνει με την πράξη.

Αυτή είναι η λογική της μπίτιδας που αναδύεται από τις πρακτικές. Αυτές οι ιστορίες κινητοποιούν τις αναμνήσεις που επωφελούνται απ' την τάξη χωρίς να δημιουργούν μια δική τους, χρησιμοποιούν τις περιστάσεις δεν τις δημιουργούν, φέρνουν σε επαφή τις αόρατες γεωγραφίες με το ταξινομημένο βασίλειο του λογικού.

Οι στρατηγικές δυνάμεις ελέγχουν και οργανώνουν το χώρο ώστε να κατασκευάσουν την κατάλληλη γνώση. Σε αντίθεση με τις τακτικές που χρησιμοποιούν ότι υπάρχει εκεί με πολλαπλούς συνδυασμούς. Με όρους De Certeau περνούν χωρίς να καταλαμβάνουν το χώρο.

Οι στρατηγικές είναι ένα στοίχημα με το χρόνο, ως προσαρμοστική διαδικασία που δεν στηρίζεται σε μια ισορροπία της δύναμης αλλά μια παρουσία της εξουσίας.

Αντίθετα, οι τακτικές είναι το όπλο του αδύναμου. Αυτό το είδος πρακτικής γνώσης της πόλης που μεταμορφώνει και διατρέχει το χώρο, δημιουργώντας νέες συνδέσεις, συντελώντας σε μια κινητή γεωγραφία από βλέμματα.

Ανάμνηση, με την αρχαία έννοια του όρου, που καθορίζει μια παρουσία στην πληθυντικότητα των χρόνων και έτσι δεν περιορίζεται στο παρελθόν. Η ετερότητα

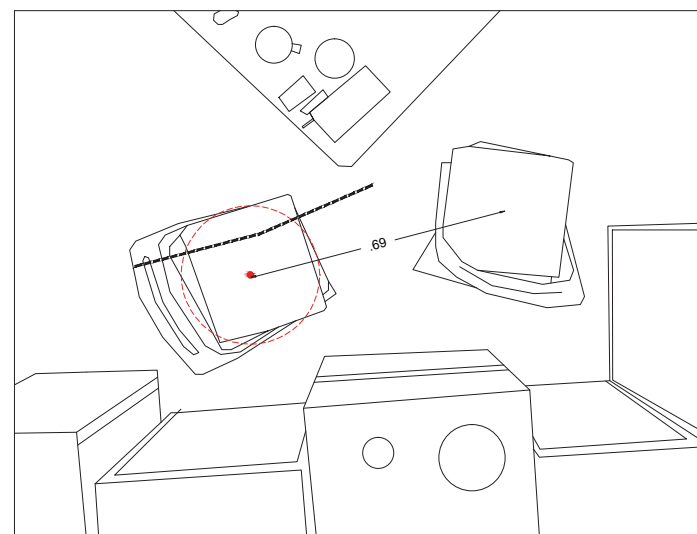
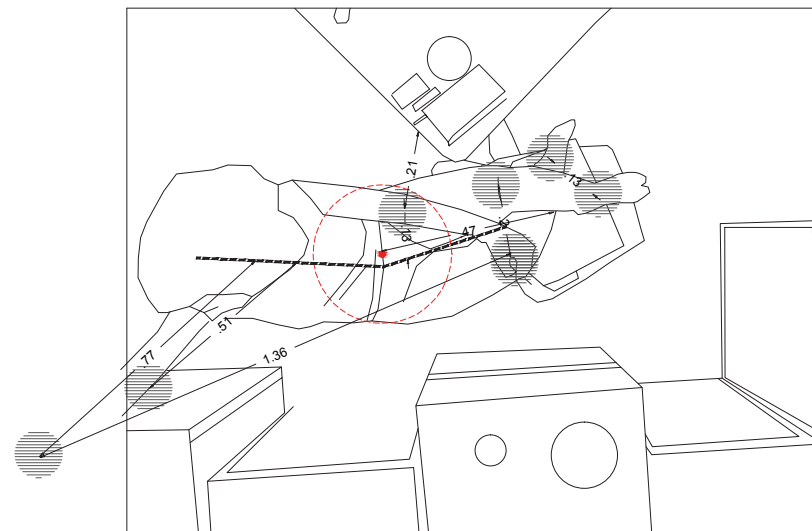

είναι ότι αυτές οι αναμνήσεις δεν περιλαμβάνουν γεγονότα, αλλά συνεχίζουν να μεταφέρουν απομεινάρια από διάφορα εννοιολογικά συστήματα.

Μέσα από τον τρόπο σκέψης ενός τόπου έρχεται ο άλλος, ομιλώντας στην πόλη μπορούν να δημιουργηθούν μεγάλα χρονικά και χωρικά άλματα, αιφνίδιες συνδέσεις και μετατοπίσεις.

Ο De Certeau χρησιμοποιεί τον όρο τροχιά. Η τροχιά περιγράφει μια χρονική κίνηση μέσω του χώρου, όπου είναι η ενότητα μιας διαχρονικής ακολουθίας σημείων μέσα από τα οποία περνά. Ο χώρος είναι ένας τόπος στην πρακτική του χρήση.^[132] Η χωρική μεταμόρφωση μεσολαβεί από τη μνήμη.

Ο De Certeau πιστεύει ότι οι ολόπτες υπάρχουν σαν πραγματικές τάσεις και έργα, ακόμα και αν δεν θεωρεί ότι θα μπορούσαν ποτέ να επιτευχθούν. Η οπτική του είναι κορεσμένη από δομές.

Είναι μια τέλεση ελεύθερη για όλα. Επίσης, το υποκείμενο του είναι ενημερωμένο από την ψυχανάλυση. Ο ρόλος της ετερότητας μεταφέρθηκε από τη συνάντηση με το άλλο, στη συνάντηση με την καθημερινή ζωή. Το υποκείμενο επαναφέρει αναμνήσεις για να δράσει 'είναι δομημένο ως διαστρωμάτωση από ετερογενείς στιγμές' και αυτή η μορφή χρόνου έχει σαν αποτέλεσμα 'την αδυναμία μιας ταυτότητας να σταθεροποιηθεί σε ένα τόπο'.^[133]

Είναι η επιμονή του στους ρόλους συγκεκριμένων τόπων και μονοπατιών που δίνει τον χωρικό κάρναβο που ορίζει τις αναμνήσεις και την φαντασία ως ανεξάρτητη ευρετική αξία.^[134]

Η δουλειά του πάνω στην πόλη προτείνει:

«Στοιβάσμα ετερογενών στρωμάτων. Το καθένα, σαν φθαρμένη σελίδα βιβλίου, παραπέμπει σε ένα διαφορετικό τρόπο εδαφικής ενότητας, κοινωνικοοικονομικής κατανομής, πολιτικών συγκρούσεων και ταυτοποιητικού συμβολισμού.

Το σύνολο, καμωμένο από κομμάτια που δεν ανήκουν στη σύγχρονη εποχή και

132 De Certeau, M. 2010. Επινώντας την Καθημερινή Πρακτική, Αθήνα: Σμίλη. π.: 287

133 De Certeau, M. 1986. Heterologies: Discourse on the Other. Manchester: Manchester University Press. π: 218

134 Kinser, S. 1992. Everyday Ordinary. Diacritics 22 (2):70-82.

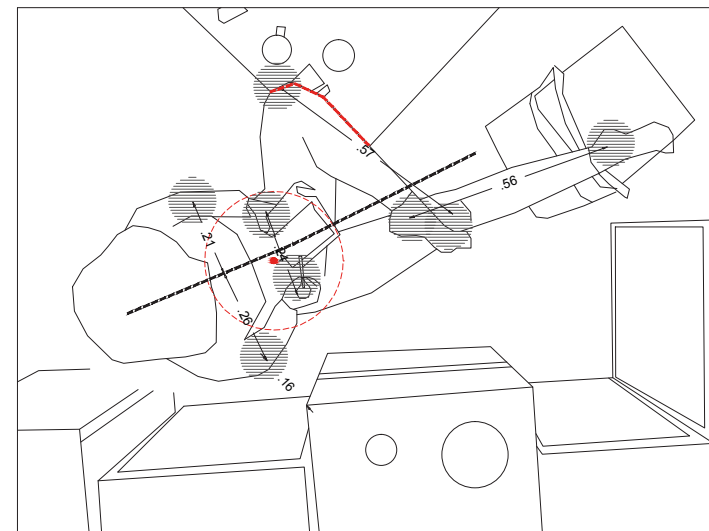
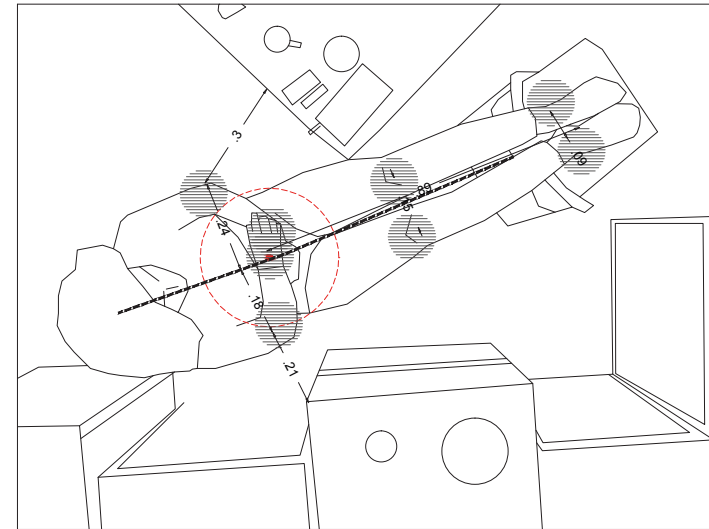

εξακολουθούν να συνδέονται με ολόκληρες που έχουν πλέον καταρρεύσει, διέπεται από λεπτές, αντισταθμιστικές ισορροπίες, οι οποίες εξασφαλίζουν σιωπηλά τη συμπληρωματικότητα.»^[135]

Η αφοσίωση του στις τροπικότητες της χρήσης προσφέρει μια αίσθηση τέλει η οποία εναρμονίζεται και συμβάλλει στο να ξαναδούμε τις ιστορικές μελέτες, τις πολιτιστικές και την γεωγραφία.

Η γνώση των πρακτικών είναι έτσι 'ένα αποτύπωμα στον τόπο των ενεργημάτων, είναι ένα ίχνος αντί για ενεργήματα, ένα λείψανο αντί για επιτελέσεις: είναι απλώς το υπόλοιπο τους, το σημάδι της εξάλειψής τους'^[136]

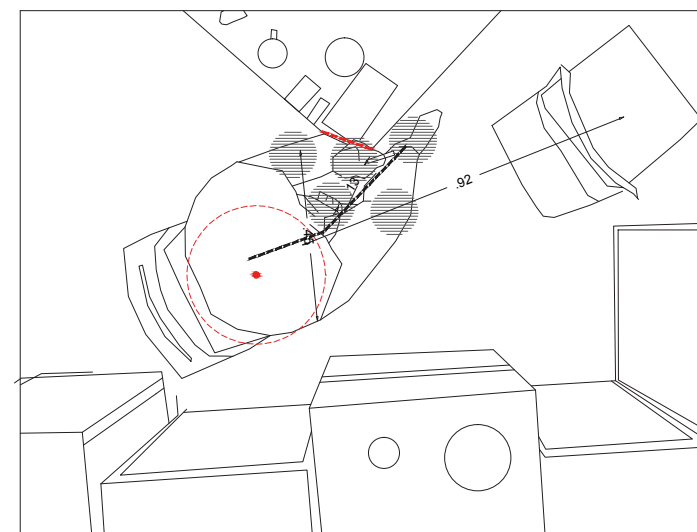
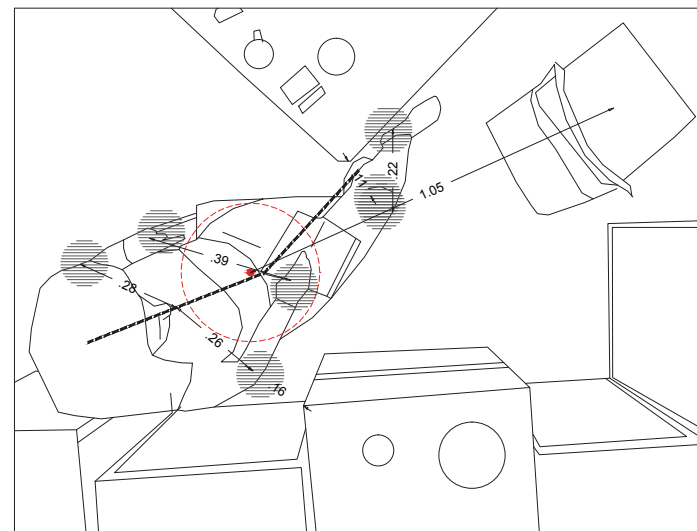

135 De Certeau, M. 2010. Επισυνώνοντας την Καθημερινή Πρακτική, Αθήνα: Σμίλη. p.: 437

136 Ibid: 143

9. Τρόποι Πίστης^[137]

9.1. Latour και Bourdieu

Ο Latour στο έργο του *Aramis, or the love of technology* (1993[1996]), διαχωρίζει την κοινωνιολογία, σε 'κλασική κοινωνιολογία' και τη 'σχετικιστική κοινωνιολογία'. Ορίζοντας την κλασική κοινωνιολογία ως αυτή που «**γνωρίζει περισσότερα από τους 'τελεστές'**. Βλέπει μέσα από αυτούς απευθείας την κοινωνική δομή ή τη μοίρα την οποία υπομένουν»^[138]. Η κλασική κοινωνιολογία έχει για τον Latour μια μεταγλώσσα: εμβαθύνει στην πραγματικότητα για να δει τι πραγματικά συμβαίνει, το τι πραγματικά συμβαίνει όμως μπορεί να είναι πολύ διαφορετικό από αυτό που οι τελεστές νομίζουν ότι συμβαίνει. Για τον Latour, η ορολογία του Bourdieu τον κατατάσσει στους κλασικούς, 'αλαζόνες' κοινωνιολόγους. Η αιτία για αυτό είναι το γεγονός ότι η κοινωνική επιστήμη είναι πολύ πιο δύσκολη από το αντικείμενο της. Η θρησκεία, η τέχνη, ο πολιτισμός, μπορούν εύκολα να αναχθούν σε 'κοινωνική κατασκευή' και μπορούν μετά να απομυθοποιηθούν.

Ο Bourdieu, στις παρατηρήσεις του στο *Sur la television* εξηγεί πως οι δημοσιογράφοι, σαν ηλεκτρόνια, εκθέτουν το πεδίο. Δεν πρέπει να κατηγορούνται για τις πράξεις τους, εφόσον οι πράξεις τους δεν πηγάζουν από αυτούς. Ψεχνώντας την κριτική του στο στρουκτουραλισμό, μιλά για τους δημοσιογράφους ως επιφαινόμενα των δομών.

Είναι η αρχική πεποίθηση του Bourdieu για τη σημαντικότητα της αυθαιρεσίας των κοινωνικών πρακτικών, σημασιών και θέσεων που ενθαρρύνει μια κλασική κοινωνιολογία, όπως ο Latour το ερμηνεύει. Πράγμα που έχει και πολιτικές συνέπειες. Είναι γνωστό ότι ο Bourdieu, προς το τέλος της ζωής του, έγινε όλο και πιο κριτικός και πολιτικά εμπλεκόμενος, μιλώντας σε εργάτες σε απεργίες, υποστηρίζοντας τον Γάλλο κατά της παγκοσμιοποίησης αγρότη Jose Bove, υποστηρίζοντας παράνομους αλλοδαπούς και γράφοντας εξαγριωμένους

137 Τίτλος στο μέρος 5ο από την ελληνική μετάφραση του βιβλίου του De Certeau, M. 2010. Επινώντας την Καθημερινή Πρακτική, Αθήνα: Σμίλη.
138 Latour, B., 1996, 'Aramis, or the Love of Technology', Cambridge: Harvard University Press, p:199

για τον θάνατο του πολιτισμού^[139] ή τον ακαδημαϊκό ιμπεριαλισμό^[140]. Αυτές οι 'ενέργειες της αντίστασης' γεννηθήκαν από την πίστη του Bourdieu ότι οι κοινωνικές επιστήμες δεν μπορούν να μείνουν θεατές του κοινωνικού πόνου^[141]. Αυτή η αίσθηση κοινωνικού δικαίου χαρακτηρίζεται από τον Latour ως πατρική και αλαζονική συμπεριφορά του κοινωνικού επιστήμονα όπου βλέπει τα πράγματα όπως πραγματικά είναι και είναι καθήκον του να μιλήσει αντί των αγράμματων ψυχών που υποφέρουν κάτω από τον ζυγό των κοινωνικών μηχανισμών που λειτουργούν ερήμην τους και ο κοινωνιολόγος μπορεί να κατακτήσει με τη μεταγλώσσα του.

A. Σύστημα Σχεσιακών Ενοιών

Έχουν προηγηθεί τα χαρακτηριστικά της θεωρίας του Bourdieu ώστε γίνει κατανοητή η θεωρία του όσο και οι συγκρούσεις με το μοντέλο του Latour. Αρχικά, θέση-κλειδί, παρά τις συγκρουόμενες προθέσεις του ίδιου του Bourdieu, αποτελεί η στρουκτουραλιστική ρίζα της θεωρίας του. **Ο Bourdieu, έχει ενσωματώσει στη θεωρία του έννοιες από τη σημειολογία του Saussure^[142]**, όπως και ο Levi-Strauss προηγούμενα.

Η επιρροή του Cassirer^[143] στον Bourdieu γίνεται εμφανής μιας και ενσωματώνει στη θεωρία του τη διάκριση 'λειτουργικής έννοιας' και 'εννοιολογικής ουσίας'. Για να το πετύχει αυτό χρησιμοποιεί την μεθοδολογία του Saussure. Τα σημεία είναι 'σε αντίθεση' το ένα στο άλλο.^[144] Για τον Saussure, η γλώσσα είναι ένα σύστημα σημείων τα οποία είναι ορισμένα, ως διαφορές σε σχέση το ένα με το άλλο και ως συμβάσεις που δίνουν θετικές ερμηνείες σε αρχικές αρνήσεις. Μοιάζει αυτές οι αρχές να είναι ποτισμένες και στο έργο του Bourdieu. Ο ίδιος λαμβάνει ποικίλα πεδία **ως πεδία σημασιών μέσω των διακρίσεων**. Στη σχεσιακή αυτή λογική, τα υλικά αγαθά όσο και οι θέσεις των τελεστών στο πεδίο θεωρούνται αυθαίρετες σημασίες που δεν έχουν νόημα λόγω κάποιου εγγενούς χαρακτηριστικού, αλλά ως αποτέλεσμα του παιχνιδιού των αντιθέσεων.

139 Bourdieu, P., 2001, 'Contre-feux 2', Paris: Raisons d'agir.

140 Bourdieu, P., και Wacquant, L., 1999, 'On the Cunning of Imperialist Reason', Theory, Culture & Society,.

141 Bourdieu, P., 2001, 'Contre-feux 2', Paris: Raisons d'agir.

142 Ferdinand de Saussure (1857-1913)

143 Ernst Cassirer (1874 -1945)

144 Saussure, F. de, [1983[1916]], 'Course in general linguistics', London: Duckworth.

Στο έργο του *La Distinction* (1996[1979]), ο Bourdieu αναζητεί τους όρους που διέπουν το πολιτιστικό κεφάλαιο και την ανάπτυξη της πρακτικής στην περιοχή του γούστου. Οι επιλογές των ατόμων στον κοινωνικό χώρο έχουν μια **διπλή λογική**.

Η μια είναι η λογική της συσχέτισης και η άλλη η λογική της διαφοράς.

Η πρώτη συνδέει τις επιλογές με βάση την σχετική τους συνάφεια, αυτό το είδος βιβλίου κατά πάσα πιθανότητα θα ακολουθηθεί από εκείνο το είδος μουσικής κ.ο.κ.

Αυτές οι υπολογίσιμες, στατιστικά πιθανές επιλογές, που αποτέλεσαν το ερευνητικό υλικό για την Διάκριση, συνδέονται με το κοινωνικό υπόβαθρο του ατόμου και τις μοιράζεται με άτομα του αντίστοιχου υπόβαθρου.

Η λογική της διαφοράς, στην ουσία άρρηκτα συνδεδεμένη με αυτή της συσχέτισης, υποδεικνύει με τον ίδιο στατιστικό τρόπο το τι δεν είναι πιθανό να βρίσκεται μεταξύ των επιλογών των ατόμων.

Ο Bourdieu παρατηρεί πως, *‘Η αισθητική μισαλλοδοξία μπορεί να είναι εξαιρετικά βίαιη. Η αποστροφή σε διαφορετικούς τρόπους ζωής είναι ίσως ένα από τα ισχυρότερα φράγματα μεταξύ των τάξεων· η ταξική ενδογαμία είναι απόδειξη αυτού του γεγονότος. Το πλέον απαράδεκτο πράγμα για όσους θεωρούν τους εαυτούς τους σαν τους κατόχους της νόμιμης κουλτούρας είναι η ιερόσυλη επανασύνδεση επιλογών γούστου τις οποίες το γούστο υπαγορεύει ότι θα έπρεπε να παραμείνουν χωριστά.’* ^[145]

Οπότε οι διακριτές ποιότητες δεν είναι τέτοιες ως φυσική αίσθηση, αλλά λόγω των διαφορών, των σχετικών χαρακτηριστικών οι οποίες δεν υπάρχουν έξω από τις σχέσεις του ενός με το άλλο. Ότι λοιπόν θεωρείται πολιτιστικό κεφάλαιο είναι κατασκευασμένο κοινωνικά με αυθαίρετα χαρακτηριστικά που έχουν νόημα ως συνέπειες της ύπαρξης τους σε ένα κοινωνικό χώρο αντιθέσεων. *«Κάθε στοιχείο λαμβάνει τον ολοκληρωμένο ορισμό του μόνο μέσω της σχέσης του με το σύνολο των στοιχείων, ως αντίθεση μέσα σε ένα σύστημα αντιθέσεων»*^[146] Για τον Bour-

145 Bourdieu, Pierre, 1984, 'Distinction, A Social Critique of the Judgment of Taste', Cambridge Massachusetts: Harvard University Press, , p: 56.

146 Bourdieu, P., 1990, Logic of Practice, Cambridge: Polity Press, p:7

dieu *«το πραγματικό είναι σχεσιακό»*^[147] Είναι τόσο θεμελιώδης αυτή η έννοια του σχεσιακού όπου ο ίδιος μιλά για τη θεωρία του ως *«σύστημα σχεσιακών εννοιών»*.

Ο Bourdieu θέλει να αναδείξει *«την κυριαρχία της μη-συνειδητότητας»* όπου δηλώνει ότι το κοινωνικό γεγονός είναι πολύ συχνά κρυμμένο από την πλήρη επίγνωση των τελεστών του. Για να γίνει κατανοητή η ανθρώπινη πράξη πρέπει να οδηγηθούμε πέρα από τις υποκειμενικές τάσεις ή κίνητρα, σε ένα σύστημα αντικειμενικών κοινωνικών σχέσεων και θέσεων όπου ο καθένας έχει. Ξεπερνώντας τα δόγματα της αυθόρμητης κοινωνιολογίας που έχει ως επακόλουθο την μεθοδολογική κριτική των καθημερινών εκφράσεων της γλώσσας όπου στην ανάλυση του Bourdieu αναπαράγουν μια αφελή και απολιθωμένη φιλοσοφία. **Εμμένει στην θεωρητική κατασκευή του αντικείμενου της έρευνας, κατευθύνοντας την επιστημολογική έρευνα από την λογική στην πραγματικότητα.** Η πιο πάνω όμως κατεύθυνση μπορεί να οδηγήσει σε μια επικίνδυνη απομόνωση της επιστημονικής πρακτικής που προκύπτει από την θεωρητική κατασκευή στην παραμέληση της πραγματικής εμπειρίας. Οσοίσο ο Bourdieu ήθελε να αποφύγει το αντίθετο να επιβάλλει στο μυαλό των ανθρώπων και των πρακτικών υποσυνείδητες και ανεξέλεγκτες κατηγορίες που υπάρχουν μόνο στο μυαλό των επιστημόνων.

Ο Bourdieu λοιπόν ισχυρίζεται ότι υπάρχει ανάγκη από *‘θεωρητικά μοντέλα’* τα οποία *«κάνουν δυνατή την εξήγηση διαφορετικών κοινωνικών μορφών ως πραγματικότητες μιας ομάδας μετασχηματισμών και της αποκάλυψης των κρυμμένων χαρακτηριστικών που αναδύονται μέσα από την συσχέτιση καθεμιάς από τις πραγματικότητες με όλες τις άλλες»*.^[148]

Αυτά τα μοντέλα προσφέρουν μια γενεσιουργή γραμματική μεταθέσιμων σχημάτων όπου επιτρέπει την πιο ουσιαστική διάκριση της αλήθειας, πιο βαθειάς από ότι εμφανίζεται στην άμεση αντίληψη. Αυτή η πτυχή αποκαλύπτει και μια ακόμα σημαντική έννοια στον Bourdieu την **κατασκευασσιμότητα της γνώσης**. Μέσα σε αυτό το πλαίσιο η γνώση δεν είναι απλή αντανάκλαση της πραγματικότητας αλλά προϊόν την επιστημονικής ανακάλυψης. Έτσι

147 Bourdieu, P., 1994, 'Raisons Pratiques. Sur la Theorie de l' action', Paris: Seuil, p:17

148 Bourdieu, P., The craft of Sociology, p: 55

η κοινωνιολογική πρακτική ακολουθεί τη λογική της ανακάλυψης και της εφεύρεσης και όχι τη λογική της επαλήθευσης.

Ο Bourdieu προσπαθεί να υπερβεί τις αντιθέσεις οδηγώντας την επιστημονική πρακτική «*τόσο σε μεγαλύτερη θεωρητική συνοχή όσο και σε μεγαλύτερη πίστη στο πραγματικό*».^[149]

Ένα σχεσιακό πεδίο δυνάμεων στο οποίο έχουν θεμελιωθεί 'ψευδαισθήσεις', που αναδεικνύονται από τον συντονισμό του habitus με το πεδίο. Έτσι ενώ τίποτα δεν αλλάζει όλα είναι απολύτως διαφορετικά. **Ότι πιστεύουμε αλλάζει, είναι αυθαίρετο παράγωγο της συνεχώς ανανεούμενης δομούσας αρχής.**

B. Bourdieu και αντικείμενα

Στην κοινωνιολογία του Bourdieu, τα αντικείμενα είναι μια απλή 'οθόνη προβολής' ή καθρέφτης^[150] των διαφόρων μορφών κεφαλαίου. Η πλευρά του αντικειμένου ή της φύσης αφορά τις φυσικές επιστήμες, έτσι ώστε να διατηρηθεί η διχοτομία υποκειμένου-αντικειμένου ενώ η κοινωνιολογία: «*πρέπει να περιορίσει τον εαυτό της σε πρότυπα καριέρας, ιδρύματα, ηθική, δημόσια κατανόηση, συστήματα ανταμοιβής, νομικές διενέξεις, και να προτείνει με μεγάλη σύνεση την ίδρυση 'μερικών σχέσεων' μεταξύ 'γνωστικών' παραγόντων και 'κοινωνικών' διαστάσεων, αλλά χωρίς πίεση.*»^[151] Ο Bourdieu αντιδρώντας σε αυτή την κριτική χαρακτηρίζει τα αντικείμενα του Latour 'χαμένες μάζες'. Ο Bourdieu τονίζει την υπεραξία της έννοιας του πεδίου. Παραδεχόμενος ότι στο επιστημονικό πεδίο, «*οι στρατηγικές είναι διπλής-όψης. Έχουν μια καθαρή και αμιγώς επιστημονική λειτουργία και μια κοινωνική λειτουργία μέσα στο πεδίο.*»^[152] Υπάρχει αυτή η καθαρή ενέργεια, και μετά υπάρχει το κοινωνικό. Υποστηρίζει ως βασικό αντικείμενο της κοινωνιολογίας είναι το πεδίο και όχι το άτομο. *Μεταξύ άλλων έχει ειπωθεί από τον De Certeau^[153] ότι μια τόσο μαθηματική ανάλυση δεν αφήνει στο τέλος να πραγματοποιηθεί μια ανάλυση του καθημερινού, των καθημερινών πρακτικών με τις ατομικές τους παρεκκλίσεις.*

149 Bourdieu, P., The craft of Sociology, p: 68

150 Latour, B., 2005, 'Reassembling the Social. An Introduction to Actor-Network Theory, Oxford: Oxford University Press, p:84

151 Ibid.p:95

152 Bourdieu, P., 2004, 'Science of Science and Reflexivity', Cambridge: The University Chicago Press, p:109

153 Michel de Certeau (1925-1986)

Γ. Χώρος Διαφωνίας

Το επιστημονικό πεδίο αναπαράγει τον εαυτό του με τη βοήθεια ενός είδους επαναστατικού συντηρητισμού, όλα αλλάζουν, αλλά όλα μένουν ίδια. Ο χώρος και ο χρόνος λειτουργούν ως «*πρωτόγονοι όροι*» όπως λέει ο Latour. «*Η γεωμετρία υλοποιεί το χώρο και παγώνει το χρόνο. Επιβεβαιώνει την επανάληψη του πανομοιότυπου και τον κανόνα του ίδιου.*»^[154] Οι επιστημονικοί αγώνες, όπως μεταξύ Bourdieu και Latour, λαμβάνουν χώρα ενώ η ομοφωνία είναι στη βάση της διχογνωμίας τους. Ο αγώνας ενάντια στην νόμιμη επιστημονική ταξινόμηση –πεδίο ή δίκτυο, δύναμη ή στοχασμός – τελικά κατορθώνει να αναπαράγει το επιστημονικό πεδίο όπως ο Bourdieu είχε προβλέψει. Ο Latour και ο Bourdieu είναι ακαδημαϊκοί που παλεύουν να κερδίσουν συμβολικό κεφάλαιο στο πεδίο του οποίου την βασική δόξα υποσυνείδητα γνωρίζουν, και την επιβεβαιώνουν μέσω της διαφοράς.

Φαίνεται πως οι δύο τους μας διαπραγματεύονται διαφορετικά 'παράδειγματα'. «*Οι κοινωνιολόγοι του κοινωνικού έχουν εντοπιστεί, μέσω του ορισμού τους για ένα κοινωνικό, μια αχανής περιοχή που δεν έχει καμία απολύτως σχέση με τους χάρτες που θα χρειαστούμε για τον δικό μας ορισμό του κοινωνικού. Δεν λέω μόνο ότι οι υπάρχοντες χάρτες δεν είναι ολοκληρωμένοι, αλλά ότι ορίζουν περιοχές με τόσο διαφορετικά σχήματα τα οποία ούτε καν επικαλύπτονται! (...) Η δουλειά τώρα πριν από μας δεν είναι πλέον να πάμε σε διαφορετικά μονοπάτια – αλλά να ενεργοποιήσουμε ένα εντελώς διαφορετικό τοπίο ώστε να μπορούμε να ταξιδεύουμε μέσα σε αυτό.*»^[155]

Προσπαθεί να ανασυντάξει και να επανα-αναλύσει την πολυπλοκότητα του κόσμου, αυτό που ονομάζει «*Middle Kingdom*» την έννοια του « *τρίτου όρου*» που οι μοντέρνοι διέγραψαν. Διεκδικεί την μετατόπιση του τύπου σε ότι αφορά το χώρο και το χρόνο «*ως ανεξάρτητα και ακλόνητα πλαίσια αναφοράς μέσα στα οποία εκτυλίσσονται γεγονότα και τόποι*» Αλλά αντίθετα να θεωρηθούν ως *αποτελέσματα της εσωτερικής δράσης, «συνέπειες των τρόπων με τους οποίους*

154 Gibson, A., 1996, 'Towards a Postmodern Theory of Narrative', Edinburgh: Edinburgh University Press, p:14

155 Latour, B., 2005, 'Reassembling the Social. An Introduction to Actor-Network Theory, Oxford: Oxford University Press, p:165

τα σώματα σχετίζονται το ένα με το άλλο.»^[156]

Πράγματι ο Latour μιλά για **‘ασυμμετρία’** και για **‘ανυπέρβλητη διαφορά’** μεταξύ κριτικής κοινωνιολογίας και κοινωνιολογίας των συνδέσεων. Ενώσεων, σχέσεων και μια **‘ριζική μετατόπιση παραδείγματος’**^[157] Οπότε κάποιος μπορεί να θεωρήσει τον Latour και τον Bourdieu ως υπερασπιστών δύο συναγωνιζόμενων παραδειγμάτων. Ωστόσο, είναι σημαντικό να μην παραμεληθεί η έμφαση των Latour και Bourdieu στο σχεσιακό και όχι στις δομές, στις λειτουργίες, στις συγκρούσεις, στα πλαίσια, στους ρόλους, στη λογική σκέψη κοκ. Δεν οφείλει να δοθεί απάντηση στο ποια είναι πιο σωστή θεωρία αλλά να αναδειχθεί αυτό που ο Foucault θα έθετε ως **‘θετικότητα της μελέτης’** η οποία προκύπτει όχι από τον «ποιος λέει την αλήθεια, ποιος αιτιολογεί με αυστηρότητα, ποιος συμμορφώνεται με τα αξιώματα» αλλά προκύπτει επειδή «μιλούν για το **‘ίδιο πράγμα’**, τοποθετώντας τους εαυτούς τους **‘σε ίδιο επίπεδο’** ή **‘σε ίδια απόσταση’**, αναπτύσσονται **‘στο ίδιο εννοιολογικό πεδίο’**, αντιτιθέμενοι ο ένας τον άλλο στο **‘ίδιο πεδίο μάχης’**»^[158]

Αυτό που περιγράφει πιο πάνω ο Foucault στην Αρχαιολογία είναι **‘ο χώρος της διαφωνίας’**. Μπορούμε να εντοπίσουμε με αυτούς τους όρους μια παρεκβατική αντίφαση μεταξύ των Bourdieu και Latour. Αυτή αφορά την έννοια του σχεσιακού, που είναι πυρήνας τόσο στον Bourdieu όσο και στον Latour. Είναι η έννοια στην οποία συγκλίνουν, αλλά και εκεί που οι θέσεις τους διασκορπίζονται. Η σχεσιακή κοινωνιολογία του Bourdieu είναι αντίθετη με την σχετικιστική κοινωνιολογία του Latour. Αποτελούν δύο όψεις του ίδιου αντικειμένου. Ενώ στην περίπτωση του **‘γεννητικού στρουκτουραλισμού’** του Bourdieu, το σχεσιακό είναι η έννοια στην οποία η επιρροή του Cassirer και του Saussure είναι παρούσα, στην έννοια της σχέσης του Latour, ή στην έννοια του συνδέσμου, ένωσης όπως αναφέρει πολύ συχνά στην ANT, είναι φανερά επηρεασμένος από τον Tarde και τον Whitehead. Η κοινωνιολογία του Bourdieu βλέπει ένα είδος

156 Latour, B., 1997, ‘Trains of Thought: Piaget, Formalism, and the Fifth Dimension’, ‘Common Knowledge, p:174.

157 Latour, B., 2005, ‘Reassembling the Social. An Introduction to Actor-Network Theory, Oxford: Oxford University Press, p:70

158 Foucault, M., 1969, ‘The Archeology of Knowledge’, London: Routledge, p:142.

σχέσεων, ενώ στον Latour πολλά είδη συνόλων. Διαφέρουν κυρίως στο είδος των τελεστών που περιλαμβάνουν στα δίκτυα των σχέσεων τους. Αλλά παρόλα αυτά περιλαμβάνουν δηλώσεις που διαμορφώνονται από την ίδια υποκείμενη ιδέα των οντοτήτων που είναι συσχετισμένες και παρόλο που οι αρθρώσεις τους διαφέρουν πολύ, δεν θα ήταν αυτό που είναι αν δεν ήταν συσχετισμένες η μια με την άλλη.

Η ίδρυση μιας αρχαιολογίας του παρόντος, μιας αρχαιολογίας του σχεσιακού θα ερχόταν αντιμέτωπη με το **‘αρχείο’**, ένα σύστημα δηλώσεων. Ποιος είναι ο δομικός πυρήνας αυτής της μελέτης, τι ρυθμίζει την διαμόρφωση αυτών των δηλώσεων. Ο Foucault συμπεραίνει ότι το αρχείο δεν μπορεί να περιγραφεί από μας: **«δεν είναι δυνατόν για μας να περιγράψουμε το αρχείο μας, εφόσον είναι μέσα από αυτούς τους κανόνες που μιλάμε.»**^[159]

9.2. Piaget και Bourdieu

Στο επίπεδο της ατομικής πράξης και γνώσης, ο Bourdieu υιοθετεί εργαλεία για την σύλληψη της δομής σε γνωστικό-πρακτικό επίπεδο, που προσφέρονται ως μήτρα της γενεσιουργής πράξης αλλά δεν συνεπάγονται την προϋπόθεση μιας ανέκφραστης συνείδησης από όπου η ‘αυθόρμητη’ πράξη προέρχεται. Είναι σαφές εδώ η επιρροή του από τον Piaget. Αν ανακτήσουμε την έννοια της ψυχολογικής (γνωστικής) δομής κατά Piaget, μπορούμε να εκτιμήσουμε την αίσθηση στην οποία το habitus είναι **‘δομημένη δομή’** και πως η τομή του πεδίου και των εσωτερικευμένων διαθέσεων του habitus είναι το σημείο συνάντησης δύο οντολογικά διακριτών αλλά κοινά συντεθειμένων δομικών κανονισμών **«...η πιο σκοτεινή αρχή της πράξης ...δεν βρίσκεται ούτε στις δομές ούτε στην συνείδηση, αλλά στην σχέση της άμεσης εγγύτητας μεταξύ αντικειμενικών δομών και ενσώματων δομών στο habitus»**^[160]

Το habitus ως γενεσιουργή μήτρα των διαθέσεων **‘κάνει δυνατή την επιτυχία σε άπειρους διαφορετικούς σκοπούς’**. Επίσης μέσω της **‘αναλογικής μεταφοράς’** των σχημάτων παρέχει λύση σε **‘παρόμοια διαμορφωμένα προβλήματα’**.

159 Ibid, p:146

160 Bourdieu, P., 1996, ‘The State of Nobility’, Cambridge: Polity Press. p: 38

Αυτό το εννοιολογικό σώμα, κυρίως η έννοια της αναλογικής και ομολογής μεταφοράς σχημάτων, η ιδέα των ενσώματων σχημάτων και η έννοια των σωματικών ενεργειών στον κόσμο, αναπτύχθηκε από τον Piaget στο πλαίσιο των μελετών στην παιδική νόηση από το 1920-1930 και συνεχίστηκε μέχρι το θάνατο του το 1980.

>>>**Η ιδέα της αναλογικής μεταφοράς, ενσωματωμένων σχημάτων και σωματικών ενεργειών** έχει συγκεκριμένες ερμηνείες στο σύστημα του Piaget που βοηθούν στο φωτιστούν μερικά σκοτεινά σημεία γύρω απ' το habitus, τα οποία μας επιτρέπουν να εκτιμήσουμε την λεπτότητα της έννοιας και την ευελιξία εφαρμογής της σε διάφορα πεδία έρευνας.

Επιπλέον, η εμπάθουση στην επιρροή του Piaget καταφέρνει να διευκρινίσει τι εννοεί ο Bourdieu με τον όρο LOGIC of practice, καταλήγοντας στο συμπέρασμα ότι ο Bourdieu χρησιμοποιεί το όρο κυριολεκτικά και όχι απλά ως χαλαρή μεταφορά.

Δυστυχώς οι σχολιαστές της έννοιας του habitus επικεντρώθηκαν στην ταξική του πτυχή επειδή ήταν πιο εύκολο να το συνδέσουν με την κοινωνιολογία και ανθρωπολογία του Mauss και του Durkheim και την επακόλουθη αντίστροφη της σκέψης του Levi-Strauss.

Ο Piaget αρνείται την στατική κατανόηση του στρουκτουραλισμού που κληροδοτήθηκε από τον Saussure και υιοθετήθηκε σχεδόν απολύτως από τον Levi-Strauss και προτιμά αντίθετα μια έννοια του στρουκτουραλισμού που οι εννοιολογικές δομές είναι ρευστές αλλά προβλέψιμες σε ορισμένα όρια, με καθορισμένη διαδοχική καταγωγή και υπόκεινται σε ιδιαίτερες συνθήκες που διευκολύνουν την αλλαγή και την ανάπτυξη.

Σύμφωνα με τον Piaget, η γνώση κυρίως αποτελείται από γνωστικές δομές που βοηθούν στην διαμόρφωση και με την σειρά τους διαμορφώνονται από το περιβάλλον. Για τον Piaget η γνώση είναι κοινωνική, πρακτική και βασισμένη στην πράξη. Η νόηση αποτελείται από την συγκέντρωση 'ωμών' πληροφοριών από περιβάλλον με την μορφή μη επεξεργασμένων αντιληπτικών ερεθισμάτων.

Επίσης περιλαμβάνει **τον μετασχηματισμό των αντιληπτικών ερεθισμάτων σε πιο αφηρημένες αναπαραστάσεις του περιβάλλοντος**, αυτό που ονομάζει ο Piaget **σχήματα**. Τα σχήματα είναι πολύ πιο χρήσιμα στον οργανισμό από τα αισθητηριακά ερεθίσματα εξαιτίας του ότι τα τελευταία είναι φευγαλέα και μπορούν να κρατηθούν στη μνήμη για σύντομο χρόνο. Τα σχήματα από την άλλη μπορούν να κρατηθούν σε ένα πιο αξιόπιστο σύστημα μνήμης, και μπορούν να μεταδοθούν σε μια μακράς διάρκειας μνήμη. Τα σχήματα είναι πιο εύπλαστα και ευέλικτα. Η συνολική αντιληπτική-διαδικαστική-πρακτική-γενεσιουργή ακολουθία είναι καλυμμένη από τον όρο γνωστικό.

Αυτή η διαλεκτική ενεργής λειτουργίας και γνωστικής αναπάρστασης φαίνεται να έχει επηρεάσει και τον Bourdieu.

«Το να γνωρίζω κάτι δεν σημαίνει να το αντιγράψω – σημαίνει δρω πάνω σε αυτό. Σημαίνει υπο-κατασκευή συστήματα μετασχηματισμών που μπορούν να πραγματοποιούνται στο ή μαζί με αυτό το αντικείμενο. Η γνώση της πραγματικότητας σημαίνει υπο-κατασκευή συστήματα μετασχηματισμών που ανταποκρίνονται, λίγο ή πολύ επαρκώς, με την πραγματικότητα. Είναι λίγο ή πολύ ισομορφικά με τους μετασχηματισμούς της πραγματικότητας. Οι μετασχηματιστικές δομές από τις οποίες αποτελείται η γνώση δεν είναι αντίγραφα των μετασχηματισμών της πραγματικότητας, είναι απλά δυνατά ισομορφικά μοντέλα μεταξύ των οποίων η εμπειρία μας επιτρέπει να επιλέξουμε.» ^[161]

Το διαλεκτικό μοντέλο του Bourdieu σε σχέση με το habitus ως δομημένη δομή και δομούσα δομή είναι άμεσα σχετισμένο με την εννοιολογική προσέγγιση της απόκτησης γνώσης του Piaget ως διαλεκτική που παράγεται από την δομημένη πράξη σε μια πραγματικότητα που μετασχηματίζει τον κόσμο. ^[162]

Οι ουσιαστικές λειτουργίες του μυαλού συνίσταται στην κατανόηση και επινόηση, με άλλα λόγια, στην δημιουργία δομών δομώντας την πραγματικότητα. Έτσι μπορούμε να δούμε πιο καθαρά την έννοια του habitus ως

161 Piaget, J. 1970. Genetic Epistemology. New York: Columbia University Press. p: 15
162 Bourdieu, P. 1977. Outline of a Theory of Practice. New York: Cambridge University Press.

‘καθρέφτισμα’ ή σαν να ‘περιλαμβάνει’ το πεδίο όπως και η έννοια της γνώσης στον Piaget ως συνεπακόλουθο της κατασκευής συστημάτων σωματικών και ψυχικών μετασχηματισμών που είναι ισομορφικά με την πραγματικότητα.

«Η λέξη ‘ισομορφισμός’ αφορά δύο πολύπλοκες δομές που μπορούν να χαρτογραφηθούν η μια στην άλλη, με τέτοιο τρόπο όπου για κάθε μέρος της μιας δομής υπάρχει ένα αντίστοιχο μέρος στην άλλη δομή, όπου ‘αντίστοιχο’ σημαίνει ότι τα δύο μέρη παίζουν παρόμοιους ρόλους στις αντίστοιχες τους δομές.»

Η αλληλεπίδραση μιας διαλεκτικής της συμφωνίας και ασυμφωνίας μεταξύ διακριτών δομικών κανόνων (υποκειμενικών και αντικειμενικών) είναι η βασική εξήγηση του Bourdieu για την σύσταση των σχημάτων.

Ο όρος ισομορφικός αναφέρεται στην ανάπτυξη μιας σειράς ευέλικτων και μεταθέσιμων διαδικασιών, σωματικών και ψυχικών μετασχηματισμών καθώς και ένα μοντέλο της πραγματικότητας, το οποίο υπονοεί και απαντά στην πραγματικότητα. ^[163]

Οι τελεστές κατασκευάζουν μια πραγματικότητα τόσο ατομική όσο και συλλογική.

Οι υποκειμενικές δομές του ασυνείδητου, είναι το προϊόν μιας μακράς, αργής ασυνείδητης διαδικασίας ενσωμάτωσης των αντικειμενικών δομών.

Ο Piaget διακρίνει δύο είδη γνωστικών δομών: **σχήματα πράξης** (σωματικός τρόπος να φέρω σε πέρας ένα σκοπό ή να φέρω μια κατάσταση πραγμάτων σε εφαρμογή στον έξω κόσμο) και **λογικές δομές** (διάφοροι τρόποι οργάνωσης και ταξινόμησης κατηγορηματικά της πληροφορίας για τα αντικείμενα στον κόσμο, όπως ιεραρχικά συστήματα ταξινόμησης) Ο Bourdieu εντάσσει αυτές τις δύο λειτουργίες στην έννοια του habitus. Για τον Piaget η διαλεκτική διαδικασία αλληλεπίδρασης μεταξύ ατόμου και περιβάλλοντος διέπεται κυρίως από προϋπάρχουσες γνώσεις που το άτομο φέρνει σε αλληλεπίδραση, αυτό το σύνολο συσσωρευμένων ικανοτήτων, τόσο κατηγορηματικών και διαδικαστικών, σχηματίζουν την αντίληψη και με την σειρά τους σχηματίζονται από τα καινούργια ερεθίσματα του περιβάλλοντος. Είναι πιθανό να χρησιμοποιηθούν ήδη ανεπτυγμένες αναπαραστάσεις του περιβάλλοντος και σχήματα πράξης από παλιές εμπειρίες ώστε να αντιμετωπιστούν οι νέες καταστάσεις που συναντά ο τελεστής. Αυτό που ο Piaget ονομάζει **αφοσίωση**. Η’ όπως περιγράφει ο

Bourdieu **‘γενεσιουργά σχήματα του habitus’** που μπορούν να εφαρμοστούν **‘μέσω μια απλής μεταφοράς, στις πιο ανόμοιες περιοχές της πρακτικής’** ^[164]

Όσο υπάρχει και η περίπτωση προϋπάρχοντα σχήματα να τροποποιηθούν όταν ο τελεστής έρθει αντιμέτωπος με αρκετά νέα και εξωγενή περιβάλλοντα που απαιτούν επαναπροσδιορισμό των υπαρχόντων σχημάτων. Σε αυτή την περίπτωση οι δομές πρέπει να προσαρμοστούν σε νέα περιβάλλοντα. Ο Piaget ισχυρίζεται ότι η γνωστική ανάπτυξη τείνει προς μια ισορροπία μεταξύ των διαδικασιών **προσαρμογής** και αφοσίωσης.

Στην ουσία η έννοια του habitus δεν μπορεί να γίνει κατανοητή ξεχωριστά από την ιδέα των γνωστικών λειτουργιών. Η ουσιώδης συμβολή του Piaget συνίστατο στο ότι δείχνει πως **‘ανώτερης τάξης’ διανοητικές λειτουργίες έχουν τη βάση τους σε ‘κατώτερης τάξης’ κινητικές λειτουργίες.**

Όπως φαίνεται ο Bourdieu υιοθετεί αυτή τη γραμμή σκέψης, στο Logic of Practice, όπου ισχυρίζεται ότι η πίστη σε νομιμοποιημένους κοινωνικούς κανόνες (δόξα) έχει τόσο **γνωστική όσο και σωματική βάση:**

Η πρακτική πίστη δεν είναι μια ‘κατάσταση του μυαλού’, ακόμα λιγότερο ένα είδος αυθαίρετης υπακοής σε ένα σύνολο συνταγμένων δογμάτων και πιστεύω, αλλά μάλλον σε μια **κατάσταση του σώματος**. Η Δόξα είναι η σχέση της υπακοής που είναι εδραιωμένη στην πρακτική μεταξύ του habitus και του πεδίου στο οποίο είναι συντονισμένο... Το θεσπισμένο πιστεύω, που έχει ενσταλαχτεί από την παιδική ηλικία, αντιμετωπίζει το σώμα ως ένα ζωντανό σημειωματάριο μνήμης, ένα αυτόματο που *‘οδηγεί το μυαλό ασυνείδητα μαζί του’* και ως αποθήκη για τις πιο πολύτιμες αξίες, είναι η κατ’ εξοχήν μορφή της *‘τυφλής ή συμβολικής σκέψης’*

Η πρακτική αίσθηση, η κοινωνική αναγκαιότητα μετατρέπονται σε φύση, σε κινητικά συστήματα και σωματικούς αυτοματισμούς, που προκαλούν οι πρακτικές, είναι αυτό που τις καθιστά ασαφείς στα μάτια των ίδιων των παραγωγών τους.

Ο Bourdieu δανείζεται από τον Piaget την έννοια του σώματος που είναι τόσο **τόπος όσο και πηγή** των λειτουργιών που αποκτούν αυξανόμενα γενικό χαρακτήρα ^{164 Bourdieu, P., 1984. Distinction: A Social Critique of the Judgement of Taste. London, UK: Routledge. p:175}

κι ευελιξία μέσω της εμπειρίας, αλλά μπορούν επίσης να συντηρηθούν μέσω της παρατεταμένης επανάληψης σε κοινωνικά πλαίσια δράσης.

Ο Bourdieu στο *Distinction* αναφέρει τον Piaget σε ένα πλαίσιο προ στοχαστικής, σωματικής κατάστασης της τέχνης, αντίθετα στη Καντιανή άποψη της τέχνης ως ξεκάθαρα γνωστικής και ασώματης κριτικής λειτουργίας:

«Η τέχνη είναι επίσης ένα 'σωματικό αντικείμενο', και η μουσική, η πιο 'καθαρή' και 'πνευματική' από όλες τις τέχνες, είναι πιθανά η πιο σωματική... Είναι τοποθετημένη όχι πολύ πιο πέρα από τις λέξεις όσο πίσω τους, σε χειρονομίες και κινήσεις του σώματος, ρυθμούς – που ο Piaget ...λέει ότι χαρακτηρίζουν τις λειτουργίες που είναι τοποθετημένες, όπως όλα όσα διέπει το γούστο, στην άρθρωση του οργανικού και του ψυχικού.» (1984:80)

Σε αυτό το πλαίσιο το habitus είναι ικανό να παράγει **πρακτικές μεταφορές** (μεταφορά κινητικών συνθησιών πχ.) Η μετατόπιση ή η στροφή δίνουν τις πρακτικές τους αισθήσεις ως κινήσεις του σώματος. Εδώ λοιπόν γίνεται εμφανής η ιδέα του Piaget ότι οι καταβολές των σωματικών σχημάτων έχουν **μαθηματική και λογική αιτιολογία**. Έτσι σχηματίζεται η αντίθεση με τον Levi-Strauss που βασίζει την γνωστική λογική σε πρακτικούς χειρισμούς και σωματικές κινήσεις ως λογικές λειτουργίες. Ενώ είναι ζήτημα πρακτικών μεταφορών σωματοποιημένων, εν δυνάμει σωματικών σχημάτων.

Είναι η ικανότητα του να **'σκέφτεσαι με το σώμα' και να 'γνωρίζεις χωρίς έννοιες'**^[165] έτσι εξηγείται η αίσθηση της Δόξας, η οποία εξηγεί την αίσθηση του 'πιστεύω' και της νομιμοποίησης των κοινωνικά παραγόμενων δομικών κανόνων.

A. Habitus και Ντετερμινισμός

Από πολλές κριτικές το habitus κατηγορείται ως ντετερμινιστικό εργαλείο, αντίθετα όμως αποτελεί μια αφηρημένη, χωρίς συγκεκριμένο πλαίσιο, μεταθέσιμη μήτρα.

Ο τελεστής είναι προικισμένος με ένα πιο ευέλικτο και δημιουργικό γνωστικό-αντιληπτικό και συμπεριφορικό σύνολο σχημάτων, που παρόλα αυτά τείνει να *«συνιστά το σώμα ως αναλογικό χειριστή που πραγματοποιεί όλα τα είδη πρακτικών ισοδυναμιών μεταξύ διαφορετικών μερών του κοινωνικού*

κόσμου.»^[166]

Είναι λάθος να αναφέρονται ως εσωτερικευμένες αξίες ενώ στην πραγματικότητα είναι *'οι πιο αυτόματες χειρονομίες ή οι φαινομενικά πιο ασήμαντες τεχνικές του σώματος'*

Στην έννοια του habitus δεν υπάρχει κάτι εγγενώς λάθος ή εσωτερικά ντετερμινιστικό όπου απαγορεύει την χρήση και εφαρμογή με μη ντετερμινιστικούς τρόπους.

B. Δυαδικότητα των Δομών

Ο Giddens και άλλοι σχολιαστές μιλούν για δυαδικότητα της δομής, ο Bourdieu φαίνεται να προτείνει μια **δυαδικότητα των δομών**. Αυτό σημαίνει ότι χρειάζεται να σκεφτούμε **δύο χρονικόττες και οντολογικούς κανόνες**.

Η πρώτη χρονικότητα είναι **εξελικτική** και μπορεί να ειπωθεί **στην συγκεκριμένη υλικότητα του ανθρώπινου σώματος** και στην **ιστορία των διαθέσεων που έχουν αποθηκευθεί** στο ψυχο-κινητικό και γνωστικό-κινητήριο σύστημα (habitus), ενώ η άλλη είναι **ιστορική** και μπορεί να ειπωθεί σε **ανθεκτικούς αντικειμενικούς θεσμούς και συμβολικούς κανόνες** (πεδίο). Έτσι, ο Bourdieu μιλά για *«γνωστικές δομές εγγεγραμμένες στα σώματα τόσο από την συλλογική ιστορία (φυλογένεσης) και ατομική ιστορία (οντογένεσης) όσο και από τις αντικειμενικές δομές του κόσμου στις οποίες αυτές οι γνωστικές δομές εφαρμόζονται.»*^[167]

9.3. Mikhail Bakhtin / Διάλογοι Χώρου

Ο σκοπός αυτής της ενότητας είναι η παρουσίαση της σκέψης του Ρώσου στοχαστή Mikhail Bakhtin. Η σκέψη του φωτίζει τα μονοπάτια του χώρου και των χωρικών σχέσεων. Ωστόσο στο εν λόγω εγχείρημα παρουσιάζει δυσκολία η προσέγγιση της έννοιας του 'πλαισίου' στο έργο του. (πεδίο με όρους Bourdieu) Η φιλοσοφία του Bakhtin είναι ανοιχτή και διαρκώς εξελισσόμενη. Εδώ φαίνεται μια συγγένεια με την σκέψη του Bourdieu που θέλει τις δομές σε εξέλιξη.

Ο Mikhail Mikhailovich Bakhtin (1895-1975) μεγάλωνοντας στην Odessa και το

166 l.b. : 475

167 Bourdieu, P. 1994. Rethinking the State: Genesis and Structure of Bureaucratic Field, Sociological Theory 12: 1-18, p: 14

Vilnius ήρθε σε επαφή με διάφορους πολιτισμούς και γλώσσες έτσι άρχισε να ενδιαφέρεται για την πολυγλωσσία ή με τους όρους του για την **‘ετερογλωσσία’**. Στα πρώτα χρόνια της ακαδημαϊκής του εξέλιξης ακολούθησε νέο-Καντιανά μονοπάτια και ‘παραδοσιακή’ ας πούμε φιλοσοφία. Συμμετείχε σε μια ομάδα διανοητών γνωστή ως *‘Bakhtin Circle’* όπου εξέδωσαν πολλά έργα.^[168] Το 1929 εξορίστηκε στο Καζακστάν, αυτό το γεγονός οδήγησε και στην μετατόπιση της σκέψης του στην ιστορία των πολιτισμών και την εξέλιξη του μυθιστορήματος. Η φιλοσοφική καριέρα του εκτοξεύτηκε με την έκδοση του *Problems of Dostoevsky's Poetics* (1929) Η σκέψη του εκτείνεται σε πολλά πεδία και επιστήμες.

A. Ο Εαυτός και ο Άλλος

Η φιλοσοφία του Εαυτού και του Άλλου κατέχει εξέχουσα θέση στο έργο του Bakhtin. Ένα από τα πιο συνοπτικά και αποκαλυπτικά σημεία το συναντάμε στο *Problems of Dostoevsky's Poetics*:

«Έχω συνείδηση του εαυτού μου και γίνομαι ο εαυτός μου μόνο όταν αποκαλύπτω τον εαυτό μου στο άλλο, μέσω του άλλου, και με την βοήθεια του άλλου. Οι πιο σημαντικές πράξεις που συντελούν στην αυτό-συνείδηση καθορίζονται από μια σχέση προς μια άλλη συνείδηση... Η ίδια η ύπαρξη του ανθρώπου είναι πιο βαθειά κοινωνία. Το να είσαι σημαίνει να επικοινωνείς... Το να είσαι σημαίνει να είσαι για τον άλλο, και μέσω του άλλου για τον εαυτό σου. Ένα άτομο δεν έχει εσωτερική κυρίαρχη περιοχή, είναι εξ' ολοκλήρου και πάντα στο όριο: κοιτάζοντας στο εσωτερικό του, κοιτάζει μέσα στα μάτια του άλλου ή με τα μάτια του άλλου... Δεν μπορώ να τα καταφέρω χωρίς τον άλλο, δεν μπορώ να γίνω ο εαυτός μου χωρίς τον άλλο.»^[169]

Οργανώνω τον κόσμο μέσα από το χρόνο και τον χώρο από την μοναδική μου θέση ύπαρξης. Αυτή η οργάνωση είναι μοναδική και κανείς άλλος δεν μπορεί να κατοικήσει τον τόπο που εγώ μπορώ: δεν μπορούν δύο σώματα να καταλάβουν τον ίδιο χώρο. Η παρουσία μας ερμηνεύεται με την παραδοξότητα της φράσης του Bakhtin *«το μοναδιαίο και ενοποιημένο γεγονός της ύπαρξης»*. Δεν μπορώ

168 Κύρια: Marxism and the Philosophy of Language (1929) και The Formal Method in Literary Scholarship (1928).

169 Bakhtin, M. M., 1984, Problems of Dostoevsky's Poetics, Mineapolis: University of Minnesota Press, p: 287

να δω τον εαυτό μου ως σύνολο, δεν μπορώ να τοποθετήσω τον εαυτό μου χωρίς την βοήθεια του βλέμματος του άλλου. Χρειάζομαι τον Άλλον για να δημιουργήσω την αίσθηση του Εαυτού μου. Ο Εαυτός δεν σημαίνει κάτι χωρίς την ετερότητα ή εξωτερικότητα που παρέχεται από τον Άλλον. Έτσι διαφεύδεται η δυνατότητα μοναδικού και κυρίαρχου κέντρου του Εαυτού, δεν υπάρχει στατικό, αμετάβλητο. Χωρίς αυτό να σημαίνει συγχώνευση με τον Άλλον. Η ύπαρξη είναι μοναδική και ενοποιημένη, διαφορετική και ταυτόχρονη. Για τον Bakhtin ο εαυτός επιχειρεί να αντικειμενοποιήσει τον Άλλο στο χώρο και στο χρόνο (architectonics= ταξινόμηση σε σύνολα). Ο εαυτός δεν είναι ποτέ στασιμότητα, υπερβαίνει και απορρέει από την ετερότητα, επειδή η θέση ύπαρξης του είναι μοναδική. Ωστόσο αυτή η θέση είναι και ένα γεγονός. Η οντολογία του Bakhtin είναι πάντα ανοιχτή και σε μια διαρκή κατάσταση εξέλιξης. Ο Εαυτός δεν γνωρίζει όρια, *«είναι ένα πολλαπλό φαινόμενο τριών στοιχείων: ένα κέντρο, ένα μη-κέντρο, και μια σχέση μεταξύ τους.»*^[170] Η προσέγγιση του Bakhtin μεταξύ οντολογίας και φιλοσοφίας μπορεί να χαρακτηριστεί σχεσιακή.

Πως όμως γίνεται όμως αυτή η σχεσιακή συνθήκη εκδηλώνεται; Ο Bakhtin απαντά προσδίδοντας στο σημείο κεντρική σημασία: *«η συνείδηση μπορεί να προκύψει και να γίνει βιώσιμη πραγματικότητα μόνο στην υλική ενσωμάτωση των σημείων.»*^[171]

Η γλώσσα πρέπει να λαμβάνεται υπόψη στο δυναμικό και ευμετάβλητο περιβάλλον της: ο ζωντανός παλμός της γλώσσας.

Από αυτό, η σημειωτική του Bakhtin λαμβάνει την **‘έκφραση’** ως την βασική μονάδα ανάλυσης. Τα όρια της έκφρασης είναι προσδιορισμένα από την *‘αλλαγή των ομιλητών’*^[172] Η έκφραση είναι πάντα ορισμένη σε σχέση, πάντα σχηματισμένη από την σχέση που έχει με άλλες εκφράσεις. Τα όρια της όσο είναι αντιληπτή δεν είναι ποτέ αδιαπέραστα. Έτσι, η ερμηνεία πάντα συντελείται ως μέρος διαλόγου μεταξύ τουλάχιστον δύο εκφράσεων.

Η έκφραση έχει διπλή φωνή με την έννοια ότι οι φωνές του Εαυτού και του Άλλου

170 Holquist, M. 1990. Dialogism: Bakhtin and His World, London: Routledge. p: 29

171 Voloshinov, V N. (1973) Marxism and the Philosophy of Language, London: Harvard University Press. p: 11

172 Bakhtin, M, M. 1986. Speech Games and Other Late Essays, Austin: University of Texas Press. p: 71

αλληλοδιαπερνούν την έκφραση. Η έκφραση του υποκειμένου συναντά την ξένη λέξη του άλλου, καθώς η τελευταία είναι αναμενόμενη και ενσωματωμένη στην πρώτη. «Κάθε έκφραση απαντά σε κάτι και υπολογίζεται να απαντηθεί με την σειρά της. Είναι μια σύνδεση σε μια συνεχόμενη αλυσίδα λόγου.»^[173] Επιπλέον, η επικοινωνία μεταξύ διαφορετικών συνειδήσεων παίρνει την μορφή διαλογικών εκφράσεων. Ο Bakhtin αναφέρει: «Η συζήτηση έχει διπλή φωνή... Όχι απλά ο τόνος και το ύφος αλλά και η εσωτερική σημασιολογική δομή αυτών των εκφράσεων ορίζεται από μια προβλεψιμότητα των λέξεων του άλλου»^[174] Γίνεται προφανές η ανάγκη της φωνής του Άλλου για την παραγωγή νοήματος.

B. Ύφος Λόγου

Πως όμως η φωνή του άλλου αναγνωρίζεται και καταχωρείται στην έκφραση; Η έκφραση αποτελεί βασική μονάδα επικοινωνίας και είναι πάντα σε κοινωνικό χρόνο και χώρο. «Κάθε απάντηση, ανεξάρτητα πόσο σύντομη και απότομη είναι, έχει μια συγκεκριμένη ιδιότητα ολοκλήρωσης που εκφράζει μια συγκεκριμένη ΘΕΣΗ του ομιλητή, στην οποία κάποιος μπορεί να ανταποκριθεί ή να υποθέσει, σε σχέση με αυτή τη θέση, μια θέση απόκρισης.»^[175]

Η θέση εδώ αναφέρεται στην τοποθέτηση του ομιλητή σε ένα ιδεολογικό πλαίσιο. Με άλλα λόγια, ο ομιλητής αναπτύσσει / υιοθετεί εκφράσεις που ενσωματώνουν μια συγκεκριμένη οπτική του κόσμου, αυτό που μπορεί να ονομαστεί positionality. Όπως habitus. Πως αυτή η positionality εγγράφεται/ αποτυπώνεται στην έκφραση; Ο Bakhtin απαντά με την έννοια **‘ύφος λόγου’** (speech genre). Έτσι, μέσω της ανάπτυξης βασικών τρόπων ομιλίας, η θέση του ομιλητή (Όπως ‘πεδίο’) (στο περιβάλλον της ετερογλωσσίας) αποκαλύπτεται. Τα είδη λόγου είναι σχετικώς σταθερές και συμβατικές μορφές γλωσσολογικού ύφους και συνθετικής δομής. Ο Bakhtin πάει το επιχείρημα του λίγο πιο μακριά προτείνοντας μια διάκριση μεταξύ κύριων και δευτερευόντων υφών ομιλίας. Η κύρια ομιλία πραγματοποιείται στην καθημερινότητα, ενώ η δευτερεύουσα αποτελείται από πιο σύνθετες και οργανωμένες μορφές και κάνει την εμφάνιση

173 Voloshinov, V.N. (1973) *Marxism and the Philosophy of Language*, London: Harvard University Press, p: 72

174 Bakhtin, M. M., 1984, *Problems of Dostoevsky's Poetics*, Minneapolis: University of Minnesota Press, p: 205

175 Bakhtin, M, M. 1986. *Speech Games and Other Late Essays*, Austin: University of Texas Press, p: 72

της στα μυθιστορήματα, στα επιστημονικά συγγράμματα κ.ο.κ. Η έκφραση εμφανίζει λοιπόν αυτή τη διπλή φωνή.

Η διαδικασία εκτίμησης της θέσης του Άλλου γίνεται σαφής μέσα από την χρήση διαφορετικών υφών λόγου. Η ταυτοποίηση του ύφους λόγου ως κοινωνική γλώσσα πραγματοποιεί ένα εσωτερικό διάλογο με την έκφραση.

Εδώ αναδεικνύονται δύο έννοιες του περιβάλλοντος στο έργο του Bakhtin. Το φαινομενολογικό περιβάλλον του Εαυτού και του Άλλου, που οργανώνεται σύμφωνα με τον νόμο της θέσης. Το δεύτερο περιβάλλον είναι το περιβάλλον της ετερογλωσσίας, ένα κοινωνικό περιβάλλον, γεμάτο με ιδεολογίες και συμφέροντα. Οστόσο το περιβάλλον της ετερογλωσσίας προτείνει μια μορφή επαναλαμβανόμενη. Η ταυτοποίηση πραγματοποιείται μέσω γενόσημων μορφών. Εφόσον θέλουμε να διατηρήσουμε μια αίσθηση μοναδικού λεκτικού περιβάλλοντος, μη επαναλαμβανόμενης έκφρασης, συναντάμε προβλήματα δομής και τέλεσης της γλώσσας.

Το περιβάλλον πρέπει να ειδωθεί αναπτυγμένο-αναπτυσσόμενο γεγονός.

Το ετερογλωσσικό περιβάλλον περιορίζει την έκφραση τονίζοντας την με μια κοινωνικά τοποθετημένη άποψη του κόσμου, αλλά η υλική έκφραση, είναι προικισμένη με την δυνατότητα επαναορισμού και επανεξέλιξης του ετερογλωσσικού περιβάλλοντος. Έτσι το ετερογλωσσικό περιβάλλον γίνεται ο τρίτος όρος μεταξύ του Εαυτού και του Άλλου στο υλικό περιβάλλον.

Γ. Chronotope

Μια αλληγορία της λογοτεχνίας που κυριαρχεί την αναπαράσταση του χρόνου και του χώρου στο μυθιστόρημα.

« Θα δώσουμε το όνομα *χρονοτόπος* στην εγγενή *συνεκτικότητα των χρονικών και χωρικών σχέσεων που εκφράζονται καλλιτεχνικά στην λογοτεχνία... οι χωρικοί και χρονικοί δείκτες συγχωνεύονται σε ένα προσεκτικά μελετημένο σύνολο. Ο Χρόνος, όπως ήταν, πηζει, παίρνει σάρκα, γίνεται καλλιτεχνικά ορατός, ομοίως, ο χώρος αλλάζει και απαντά στις κινήσεις του χρόνου, της πλοκής, και της ιστορίας.»^[176] (1984:84)*

Ο χρονοτόπος παίρνει γενόσημη μορφή, ώστε κάθε ύφος λόγου να εμφανίζει διαφορετική έννοια σχέσεων μεταξύ χρόνου και χώρου. **Ο χρονοτόπος είναι ένα**

176 Bakhtin, M. M., 1981, *The Dialogical Imagination*, Austin: University of Texas Press, p: 84

εργαλείο ανάλυσης του χώρου πέρα από την λογοτεχνία. Ο Bakhtin προτείνει σαν αποτέλεσμα μια διαλογική μέθοδο για την μελέτη του τοπίου, της περιοχής, της θέσης. Ο χώρος είναι δομημένος από ένα διαρκή αλληλεπίδραση μεταξύ της πολλαπλότητας των φωνών, και σε κάθε σημείο του χρόνου και του χώρου είναι πιθανό να ειδωθεί ένας χρονότοπος που είναι λίγο ή πολύ ορισμένος εξαρτώμενος στο εύρος των ανταγωνιστικών κεντρομόλων και φυγόκεντρων δυνάμεων.

Η αναφορά στον Bakhtin εδώ λειτουργεί ώστε το σώμα της έρευνας να βγει από τον εαυτό του, τον κοινωνιολογικό χαρακτήρα και να ειδωθεί από μια γλωσσολογική σκοπιά. Δεν σημαίνει νέα εργαλεία, ούτε συγχωνεύσεις. Είναι αυτό που λέει ο Bakhtin ως ο Εαυτός και ο Άλλος. Δεν ταυτίζονται, ικανοποιούν ένα διάλογο.

9.4. Προσθήκες

Υπάρχουν δύο ζητήματα στο μοντέλο σκέψης του Bourdieu που τίθενται ύπο διαπραγμάτευση στη συνέχεια.

A. Ελλιπές σχήμα Εξατομίκευσης και Βιωμένος Κόσμος

Το πρώτο ζήτημα αφορά την **εξατομίκευση** δηλαδή την ικανότητα εξήγησης πλήθους διαφορετικών παραγόντων μεταξύ ατόμων σε παρόμοιες σχεσιακές θέσεις που τους κάνουν (το habitus τους) ιδιοσυγκρασιακούς.

*Μπορεί ο Bourdieu να απογυμνώσει την αλληλεπίδραση ατομικότητας και κοινωνικής δομής; Τα εφόδια που μας προμηθεύει ο Bourdieu είναι ικανά στο να αποκαλύψουν τις πολυπληθής κοινωνικές δυνάμεις που διαθλώνται σε περιστάσεις της πραγματικής ζωής; Πως εξηγεί τις παραφωνίες που υπάρχουν σε ομόλογες συνθήκες; Πως μπορούμε να διακρίνουμε τις λεπτοφυείς ετερογένειες των ατομικότητων;

Η αναγωγή των ατομικών habitus σε συλλογικές θέσεις αποτυγχάνει να λύσει το πρόβλημα. Ωστόσο, ο Bourdieu στο *The Social Structures of the Economy*, προσθέτει ότι η απασχόληση του ατόμου έχει επιρροές στο habitus οπότε αποτελεί παράμετρο που καθορίζει την ιδιοσυγκρασία του. Επίσης στο *Weight of the World* ο Bourdieu τονίζει «ότι για να γίνει κατανοητή η ιδιοσυγκρασία

του καθενός και όλη η μοναδικότητα της περιπλοκότητας των πράξεων και αντιδράσεων του» ο κοινωνιολόγος πρέπει να αποκαλύψει τις παρελθούσες και παρούσες αντικειμενικές δομές που εκφράζονται στα ακαδημαϊκά ιδρύματα που το άτομο διασχίζει στη διάρκεια της ζωής του.

Συνεχίζοντας γράφει:

«Η Αρχή μεταξύ των διαφορετικών habitus υπάρχει στην ατομικότητα των κοινωνικών τους τροχιών, όπου απαντούν σε μια σειρά από χρονολογικά ταξινομημένους προσδιορισμούς που είναι μη αναγώγιμες η μια στην άλλη.»
Δεν υπάρχουν δύο μέλη της ίδιας ομάδας με την ίδια εμπειρία στην ίδια σειρά. Αλλά «είναι σημαντικό κάθε μέλος της ίδιας τάξης να μοιάζει πιο πολύ από κάθε μέλος άλλης τάξης» και έτσι ενώ το habitus αποδίδει μια μοναδική ενσωμάτωση εμπειριών παραμένει μια ενσωμάτωση «εμπειριών στατιστικά κοινών σε μέλη της ίδιας τάξης.»^[177]

Από την μια λοιπόν υπάρχει μια αίσθηση αποσπασματική του τελεστή, αποσπασμένη από το σύνολο των εμπειριών σε πραγματικό χρόνο και χώρο ώστε να αποδοθούν τα αποτελέσματα του κάθε πεδίου στο άτομο. **Ο Bourdieu πράγματι ισχυρίζεται ότι το άτομο πρέπει να γίνει αντιληπτό ως πλήθος κοινωνικών τελεστών.** Από την άλλη παραμένει ασαφές πως ορισμένα στοιχεία των ατομικών εμπειριών που είναι αποτυπωμένες πάνω στις διαθέσεις, στις προσδοκίες, την αίσθηση του 'κανονικού', των σχημάτων αντίληψης του habitus ενώ παραμένουν γενικά καθορισμένα από υλικές και πολιτιστικές συνθήκες της ύπαρξης, ερμηνεύονται με τα εννοιολογικά εργαλεία του Bourdieu. Συνοπτικά, υπάρχει ένα ελλειμματικό στοιχείο της εμπειρίας και κατά συνέπεια της πρακτικής που φαίνεται να μένει ανεξηγήτο. Με στόχο να εμπλουτιστεί το μοντέλο σκέψης του Bourdieu θα ήταν σκόπιμο να εισάγουμε έναν φαινομενολογικό όρο αυτόν του 'βιωμένου κόσμου' (Lifeworld) που εισήγαγε ο Schutz. Ορίζεται ως «η συνολική σφαίρα των εμπειριών ενός ατόμου η οποία οριοθετείται από αντικείμενα, άτομα, και γεγονότα που συναντώνται στην επίτευξη των πραγματικών στόχων της ζωής» Ο βιωμένος κόσμος είναι ο καθημερινός, πρακτικός κόσμος ενός τελεστή αποτελούμενος από περιοχές που περιλαμβάνονται στην ρουτίνα του ή της μονοπατιών στο χρόνο-χώρο.»^[178]

177 Bourdieu, P., 1990. The Logic of Practice. Cambridge, UK: Polity. p: 60

178 Giddens, A., 1984. The Constitution of Society, Cambridge, UK: Polity. p: 110

το σπίτι, η οικογένεια, το σχολείο, η δουλειά, η γειτονιά. – τα αντικείμενα (ρούχα, έπιπλα) και γεγονότα και άτομα – φίλοι, συνεργάτες καθώς και οι αξίες, τα πιστεύω τους.

Ο τελεστής γεννιέται στον κόσμο, βιώνοντας τον από την αρχή ως όχι απλά συντεθειμένο αλλά ως κάτι κανονικό, οικείο και δεδομένο. (βλέπε Bourdieu και αντικείμενα)

Όσο υπάρχουν και εμπειρίες που το άτομο έρχεται σε επαφή έμμεσα, διαμέσου ενός μέσου όπως μια ταινία.

Πρώτον, ο βιωμένος κόσμος είναι η ροή των εισερχόμενων εμπειριών που παρέχεται από τον επαναλαμβανόμενο υλικό, χωροχρονικό και διαπροσωπικό και κοινωνικά διαφοροποιούμενο κοινωνικό περίγυρο και διαβάζεται από τα σωζόμενα αντιληπτικά σχήματα του habitus τα οποία εξαιτίας της επανάληψης, κατακάθονται στα τελευταία ως οικεία και δεδομένα. Το habitus και ο βιωμένος χώρος είναι διακριτά. Η αλληλεπίδραση τους μπορεί να αναλυθεί, όπως στην περίπτωση της υστέρησης όπου οι προδιαθέσεις του habitus δεν συμβαδίζουν με τον βιωμένο κόσμο.

Δεύτερον, ο βιωμένος κόσμος στην φαινομενολογία θεωρείται ως ατομική οντότητα παρά συλλογική. Ο βιωμένος κόσμος στην φαινομενολογία εκφράζει ένα δίκτυο κοινών δεδομένων σημασιών και δι-υποκειμενικών αντιλήψεων μέσα σε συλλογικές διαφορών μεγεθών. Ο Husserl αναφέρεται στον βιωμένο κόσμο ως περιβάλλον κόσμος και βασίλειο της άμεσης αντίληψης ή άμεσης εμπειρίας και φωτίζει την χωρική του σχηματοποίηση με το σώμα ως τον απόλυτο τόπο που επικαλείται τον βιωμένο κόσμο ως ατομικό φαινόμενο. Ο Schutz εξετάζει τον βιωμένο κόσμο με όρους εγγύτητας (πραγματικό, προσβάσιμο, δυναμικό), αλλά και ως ο κόσμος μου με όρους ατομικής διάστασης.

Σε κάθε περίπτωση, ο συλλογικός ορισμός του βιωμένου κόσμου δεν είναι απλά περιορισμένος αλλά και αφομοιωμένος από τον Bourdieu. Είναι περιορισμένος επειδή δίνει έμφαση στην ομοιογένεια και τα κοινά στοιχεία εμπειριών – παρόλο που επιτρέπει υποτίθεται ένα παράθυρο στην ‘μικρό’ κοινωνιολογία και όλη

της πολυπλοκότητα – σε βάρος της διαφορετικότητας, επιπέδων ομοιότητας και διαφοράς, περιπτώσεις κοινής ακατανόησης και απόλυτης ανισότητας. Ο Bourdieu το αφομοίωσε και υπερέβη με την χρήση των όρων νόμος, δόξα, και illusion. Το πρώτο υποδεικνύει τον θεμελιώδη προσανατολισμό του κάθε πεδίου(τέχνη για την τέχνη) και τα αλλά δύο δηλώνουν αντίστοιχα πιστεύω και συμφέρον στο νόμο, όπου όλοι προϋποθέτουν κοινή κατανόηση μεταξύ των συμμετεχόντων – αναγνωρίζοντας ότι υπάρχουν εμπειρίες και συνθήκες που δένουν μεγάλες ομάδες ατόμων – αλλά επίσης δημιουργούν διαφορά και αγώνα μέσα και μεταξύ κάθε βασιλείου. **Αυτό που λείπει από τον Bourdieu είναι τα εννοιολογικά μέσα ενοποίησης των βασιλείων της εμπειρίας, η δόξα, και το illusion σε βιογραφικό επίπεδο και η ενσωμάτωση εκείνων των εμπειριών που αλλιώς πέφτουν στο κενό. Αυτό μπορεί να συμπληρωθεί από τον βιωμένο κόσμο ως ατομική οντότητα.**

Ο βιωμένος κόσμος γίνεται αντιληπτός ως περιβάλλον χώρος του τελεστή και αγωγός καθημερινής εμπειρίας.

Οι εμπειρίες του βιωμένου κόσμου δομούνται, μεταξύ άλλων, από την θέση ενός μέσα στον κοινωνικό χώρο και τα πεδία, ώστε η πραγματική άρθρωση της εμπειρίας να είναι ιδιαίτερη στο άτομο και να παραμένει διαμορφωμένη από υλικές και πολιτιστικές συνθήκες της ύπαρξης και των αποτελεσμάτων του πεδίου που είναι συνδεδεμένα με την θέση του/της.

Οι θέσεις στον κοινωνικό χώρο και στα πεδία καθορίζουν την δομή του βιωμένου κόσμου και των τυπικών εμπειριών ανά πάσα στιγμή. Οπότε και ο Bourdieu δίνει έμφαση στην **τροχιά**, η χρονική διάσταση αποτελεί σημαντική παράμετρο εφόσον καθορίζει την παρελθούσα δομή του βιωμένου κόσμου, οπότε τις παρελθούσες εμπειρίες που έχουν διαμορφώσει το habitus. Το άτομο μπορεί να παραμείνει στο ίδιο σημείο και να αντιμετωπίσει παρόμοιες εμπειρίες μέσα στο χρόνο, έτσι ο χαρακτήρας του βιωμένου κόσμου και η εμπειρία αναπόφευκτα αλλάζει, τα άτομα μπορεί όμως και να κινούνται μέσα στο κοινωνικό χώρο και στα πεδία μετατρέποντας το κεφάλαιο τους, μπαίνοντας και βγαίνοντας από τα πεδία, αλλάζοντας περιοχές.

B. Καθημερινή Συνείδηση και το Habitus ως αποθήκη γνώσης

Το habitus έχει δεχθεί κριτικές από όλο το φάσμα κοινωνιολογικών μοντέλων, από στρουκτουραλιστές όπως ο Levis Strauss που το καταδικάζει ως όχημα για τον *‘αυθόρμητη’* φιλοσοφία της πράξης στον χαρακτηρισμό του όρου ως *‘δούρειο ίππο του ντετερμινισμού’*.

Όσο υπάρχουν κριτικές που έχουν βαρύτητα όπως ο ισχυρισμός του Bourdieu ότι η πράξη βασισμένη στο habitus, συμπεριλαμβανομένης της στρατηγικής πράξης, είναι *‘σωματική’* και γίνεται χωρίς απόλυτη συνείδηση και πρόθεση. Με όρους του Alexander, ο Bourdieu *‘κοινωνιολογεί την βιολογία’*, πράγμα που του *‘επιτρέπει να αγνοήσει τις πολυπλοκότητες και υποκειμενικότητες όπου η κατηγορία του ‘εαυτού’ συνεπάγεται.’*, *‘μειώνοντας την σημαντικότητα του κινήτρου, ‘απαλείφοντας τον αναστοχασμό και την πρόθεση από την κοινωνική ζωή’*. Παρομοίως ο Jenkins^[179] ισχυρίζεται ότι η έμφαση στην υπεροχή του *‘σωματικού μειώνει την ενσυνείδητη δράση σε ένα ‘επιφανόμενο, σχεδόν ένα αποτέλεσμα, του σώματος’*

Όσο άλλοι κριτικοί αναγνωρίζουν ότι ο Bourdieu δεν αρνείται ότι υπάρχει συνείδητη ή λογική πράξη, αλλά επικρίνουν το γεγονός ότι το βλέπει ως εξαίρεση, ξεχωριστή από το habitus, και ότι εμφανίζεται σε στιγμές κρίσης όταν δηλαδή πχ. Όταν το habitus αποσυντονίζεται.

Σε απάντηση της κριτικής που δέχεται ο Bourdieu προσπαθεί στις περιγραφές του για το habitus να υπογραμμίσει την σωματική διάσταση, όπως στο έργο του *Pascalian Meditations*. Το habitus διοχετεύει *‘αυθορμητισμό χωρίς συνείδηση ή θέληση’*^[180] είναι ένας *‘αυτοσχεδιασμός χωρίς πρόθεση’*^[181] *‘με την υποκείμενη πρακτική αίσθηση όντας τίποτα παρά κοινωνική αναγκαιότητα’* που *‘έχει μετατραπεί σε κινητικά σχήματα και σωματικούς αυτοματισμούς’*^[182] που *‘οδηγούν το μυαλό ασυνείδητα μαζί τους’*^[183]

‘Καταστάσεις του σώματος’ που συνεπάγονται με ‘καταστάσεις του μυαλού’

179 Jenkins, R., 2002. Pierre Bourdieu, London, UK: Routledge. p:93

180 Bourdieu, P., 1990. The Logic of Practice. Cambridge, UK: Polity. p: 56

181 Bourdieu, P., 1977. Outline of a Theory of Practice. Cambridge, UK: Cambridge University Press. p: 79

182 Bourdieu, P., 1990. The Logic of Practice. Cambridge, UK: Polity. p: 69

183 Ibid: 68

‘ξυπνώντας έτοιμα συναισθήματα και εμπειρίες’ ή ‘ανακαλώντας συνδεδεμένες σκέψεις και συναισθήματα’^[184]

Ο Bourdieu επιπλέον ισχυρίζεται ότι η πράξη πραγματοποιείται *‘χωρίς συνείδητη στόχευση στο τέλος’*^[185] και κατευθύνεται όχι από πλάνα για το μέλλον, αλλά από το παρελθόν ως ενσωματωμένο στις διαθέσεις.^[186]

Κατά συνέπεια προκύπτει ένα μοντέλο πράξης σε αντίθεση με τις πραγματικότητες του κοινωνικού κόσμου, συμπεριλαμβανομένων και αυτών από το *The Weight of the World* (1999) όπου οι τελεστές εμφανίζονται ως σκεπτόμενα όντα.

Η έμφαση του Bourdieu στην **γενεσιουργή ιδιότητα του habitus** πρέπει να ερμηνευθεί ως σχήματα αντίληψης και προδιαθέσεις που το habitus ενεργοποιεί παράλληλα με πιο αυτοματοποιημένα σχήματα συμπεριφοράς, εμπρόθετες πράξεις, με την ανασκευή της συνείδητης ή λογικής πράξης να είναι μια αιτιολογημένη απόρριψη της ιδέας ότι οι τελεστές συνειδητοποιούν πλήρως και ζυγίζουν τις όλες τις επιλογές στην διαμόρφωση των προθέσεων τους παρά μια άρνηση της εμπρόθετης πράξης εξ’ ολοκλήρου.

Αυτή η ερμηνεία του habitus μας οδηγεί στο να διακρίνουμε διαφορετικά επίπεδα συνείδησης και γνώσης, ένα συνεχές σύνολο μορφών πράξης που αν και συμμετέχουν διαφορετικές περιοχές του μυαλού, εξακολουθεί να καθοδηγείται από συνδέσεις που έχουν εδραιωθεί από την εμπειρία – μια νευρολογική βάση του habitus ως αποθήκη εμπειριών παρελθόντος και παρόντος που έχουν επικαθίσει σε διαθέσεις (Ως σχήματα αντίληψης και εμπειρίας) ως κοινή αίσθηση *‘κανονικού’*, *‘αποδεκτού’* Όσο όλα αυτά δεν φαίνεται να έχουν απορροφηθεί επαρκώς από τον Bourdieu ο οποίος προδίδεται συχνά από τους ισχυρισμούς του για την πρακτική αίσθηση, δηλαδή μικρή διανοητική συμμετοχή και κυρίως επιδέξια αντανάκλαστικά. Επικαλούμαστε την έννοια του Schutz της **‘υποκειμενικής αποθήκης γνώσης’**. Αυτό που ο Schutz κάνει σαφές είναι ότι αυτή **η αποθήκη γνώσης είναι πολυεπίπεδη δηλαδή ότι περιλαμβάνει πολλά διαφορετικά αλληλεπιδρόμενα επίπεδα**. Από τις πιο προφανείς μορφές γνώσης, που συλλέγονται από παλιές εμπειρίες σε διαφορετικού βαθμού καθημερινών

184 Bourdieu, P., 1984. Distinction: A Social Critique of the Judgement of Taste. London, UK: Routledge. p: 474

185 Bourdieu, P., 1977. Outline of a Theory of Practice. Cambridge, UK: Cambridge University Press. p: 72

186 Ibid: 72

τρόπων γνώσης, συμπεριφοράς και ικανοτήτων σε πολύ βασικές, συνηθισμένες και σωματικές μορφές γνώσης τόσο βαθειά ριζωμένες στους τελεστές που δεν εμφανίζονται ως γνώση αλλά σαν **αυτοματισμοί**. Αυτό ονομάζει ο Schutz ‘συμπεριφορές’, δηλαδή ένα σύμπλεγμα από ‘ροπές δράσης’ που ‘κατευθύνουν σε συγκεκριμένους στόχους και τρόπους συμπεριφοράς’, που αρθρώνουν την αποθήκη γνώσης.

Τα διαφορετικά επίπεδα της αποθήκης γνώσης και οι συμπεριφορές, σε συνδυασμό με τις απαιτήσεις της εκάστοτε συνθήκης του βιωμένου κόσμου συνεπάγονται μια ποικιλία μορφών πράξης μέσω συνηθισμένων τρόπων συμπεριφοράς, ξετυλίγουν χωρίς την συμμετοχή του τελεστή τους στόχους του, αυτό που ο Bourdieu θα ονομάσει έξη. Ωστόσο η πιο συνειδητή και εμπρόθετη πράξη έχει δύο όψεις. Μια που ορίζεται από το μέλλον και μια που γεννάτε από τις παλιές εμπειρίες που αποτελούν την αποθήκη γνώσης και τις συμπεριφορές, δηλαδή το habitus.

Η πράξη που είναι συχνά καθοδηγούμενη από συνειδητούς στόχους, που όμως απορρέουν από τις παλιές εμπειρίες του τελεστή που είναι υλικά και πολιτιστικά διαμορφωμένες.

Επίλογος

Οι ιστορίες των καθημερινών πρακτικών περιλαμβάνουν μια σειρά από ακατέργαστα υποστρώματα που θεωρούνται δεδομένα και έτσι καλύπτονται από ένα γενικό ενέργημα, που απλά ταξινομεί τα συμβάντα. Το σώμα τελεστής που εμπεριέχει ο ίδιος τις πιο πάνω ιστορίες λειτουργεί στο πεδίο ως φορέας πίστης, είναι *‘μνημονικό βοήθημα και αποθήκη’*^[187]. Η εν λόγω πληροφορία είναι ενσωματωμένη, ενεργοποιείται και τελεί *‘εν ναρκώσει προσταγές’*^[188].

Η σχεδιαστική διαδικασία απ’ την άλλη, μέσα από την απλοποίηση και την αφαίρεση που υπόκεινται, αγνοεί τους ρυθμούς, τους τρόπους τέλεσης. Ο άνθρωπος για να κατοικήσει το υλοποιημένο σχέδιο δημιουργεί κενά, χαραμάδες όπου επινοεί νέες ερμηνείες^[189]. Πως αυτές οι ασυνέχειες μπορούν να τροφοδοτήσουν τη σχεδιαστική πρακτική; Πως η διπλή όψη των πρακτικών μπορεί να δημιουργήσει ένα **πρόγραμμα αντίστασης** στην ίδια την διαδικασία σχεδιασμού;

Αυτά τα ερωτήματα πυροδότησαν την έρευνα δημιουργώντας ένα μηχανισμό ανάδυσης της καθημερινής συμπεριφοράς . Ένας μηχανισμός πρόσληψης, αναπαράστασης και χαρτογράφησης της πρακτικής ώστε να μπορέσει να συμπεριληφθεί στην αρχιτεκτονική παραγωγή.

Το σενάριο της μελέτης στήθηκε ώστε να καλύπτει ένα μεγάλο φάσμα ερωτήσεων γύρω από τον Bourdieu. Οι πολεμικές του, η εξέλιξη μέσα στα χρόνια της θεωρίας του, οι προπάτορες του στην γαλλική επιστημολογική παράδοση αλλά και ένα νοπτός μίτος που φτάνει στην αρχαία Ελλάδα επικαλούμενος συγγένειες μέσα στο πεδίο της πράξης. Μια ύφανση ενός πλέγματος σχέσεων της πράξης.

Στόχος είναι αυτό το δοκίμιο να καλλιεργήσει το μικρόβιο της ασυνειδητότητας όπως ήθελε ο Bourdieu, αλλά εδώ στην καθημερινότητα της σχεδιαστικής πρακτικής.

Ωστόσο και ο κύριος στο απέναντι μπαλκόνι να μην ήταν, συνειδητοποιούσα πως το Εγώ μου είχε μαζί του και τον Άλλο και πολλές φορές σε πληθυντικό αριθμό. Τι εννοώ, ας πάρουμε πάλι το παράδειγμα της παρασκευής καφέ. Παίρνω το σέικερ το συγκεκριμένο κουτάλι (δηλ τον μπαμπά μου) την αρκετή δόση καφέ (δηλ την αδερφή μου) και σε κάθε σταγόνα που πέφτει στον πάγκο την σκουπίζω (δηλ την μαμά μου) ωστόσο φαίνεται ότι μπορώ να πιω τον καφέ και αφού ζεσταθεί ίσως και την επόμενη μέρα (δηλ τον αδερφό μου) θα μπορούσα να μεταφέρω τον καφέ σε γυάλινο ποτήρι (δηλ. τον Μ.) **ποτέ το σώμα μου τελικά δεν είναι μόνο έχω μαζί μου-όλους.** Εγώ είμαι το καλαμάκι που θέλω να χει χαρούμενο χρώμα.

Όταν φτιάχνω καφέ συνειδητοποιώ στον ρυθμό την ένταση, την όρεξη, το άγχος, την ανυπομονησία.

Μια τρυφερή ψύχωση.

187 Bourdieu, Pierre, Η αίσθηση της πρακτικής, Αθήνα: Αλεξάνδρεια, 2006, p.112.

188 Ib.114

189 De Certeau, M., Επινοώντας την καθημερινή πρακτική: Η πολύτροπη τέχνη του πράττειν, Αθήνα: Σμίλη, 2010, p. 269. Το κενό ως παρουσία της επινόησης, εκεί που ‘‘ επιτρέπει ‘ το παιχνίδι σ’ ένα σύστημα προσδιορισμένων τόπων. ‘Εγκρίνει’ την παραγωγή ενός χώρου ο οποίος αφήνει περιθώρια για παιχνίδι σ’ έναν άβακα που αναλύει και ταξινομεί ταυτότητες. Καθιστά κατοικήσιμο.’’

- Aristotle**, *Nicomachean Ethics* από το *The Complete Works of Aristotle*, The revised Oxford Translation, ed. J. Barnes (Princeton NJ: Princeton University, 1984)
- Ackrill**, J.L., *Aristotle on Eudaimonia*, University of California Press, Berkeley CA, 1980
- Arendt**, H., *The human Condition*, The University of Chicago Press, Chicago & London, 1958
- Bakhtin**, M. M. *Problems of Dostoevsky's Poetics*, Minneapolis: University of Minnesota Press. 1984
- Bakhtin**, M. M. *Speech Games and Other Late Essays*, Austin: University of Texas Press. 1986
- Benjamin**, Walter, *Το έργο τέχνης στην εποχή της τεχνικής αναπαγωγισιμότητας του*, Καλβος, 1978
- Bollnow**, O.F., *Human Space*, Hyphen Press, London, 2011 (Μεταφρασμένο από το 'Mensch und Raum', Kohljammer, Stuttgart, 1963)
- Bourdieu**, P., *Intellectual Field and Creative Project*, Social Science Information, Vol. 8, 1969
- Bourdieu, P., *Outline of a Theory of Practice*, Cambridge University Press, Cambridge, 1977
- Bourdieu, P., *Distinction, A Social Critique of the Judgment of Taste*, Harvard University Press, Cambridge, Massachusetts, 1984
- Bourdieu, P., *Forms of Capital*, από το Richardson, John, E., ed., *Handbook of Theory of Research for the Sociology of Education*, Greenwood Press, 1986
- Bourdieu, P., *Homo Academicus*, Stanford University Press, Stanford, California, 1988
- Bourdieu, P., *In other Words*, Stanford University Press, Stanford, 1990
- Bourdieu, P., *The craft of Sociology*, De Guyter, Berlin & NY, 1991
- Bourdieu, P., *The Logic of Practice*, Stanford University Press, Stanford, California, 1992

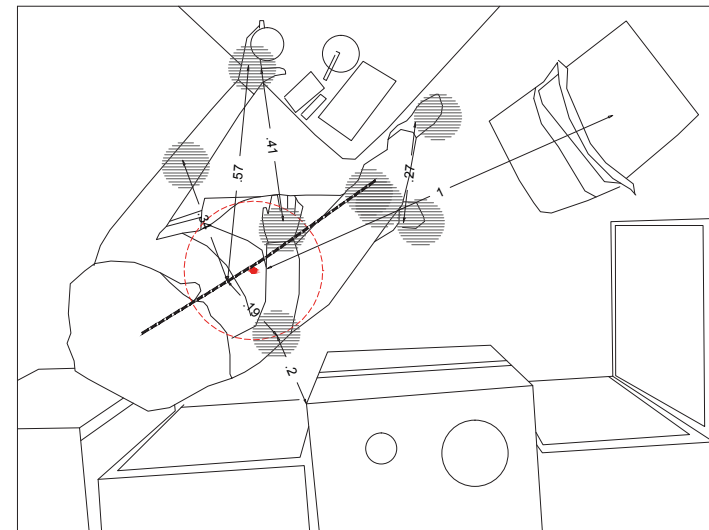
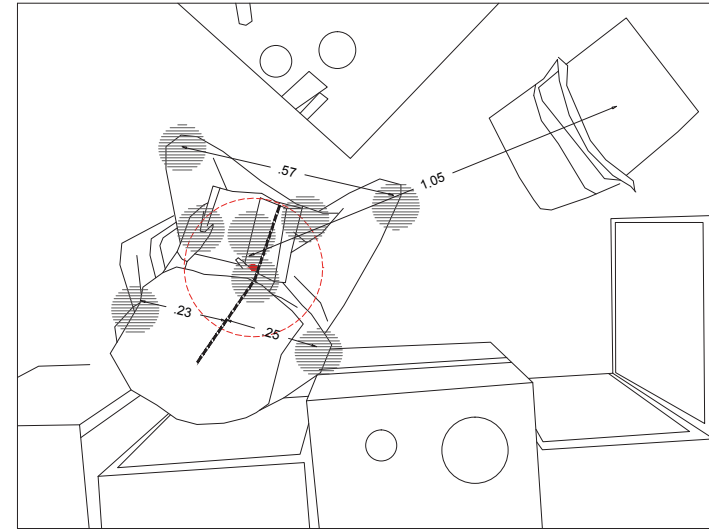

- Bourdieu, P., *Raisons Pratiques. Sur la Theorie de l' action*, Paris: Seuil, 1994
- Bourdieu, P., *Rethinking the State: Genesis and Structure of Bureaucratic Field*, Sociological Theory 12: 1-18, 1994
- Bourdieu, P., *The State of Nobility*, Cambridge: Polity Press. 1996
- Bourdieu, P., *Pascalian Meditations*, Stanford University Press, Stanford, 1997
- Bourdieu, Pierre, *Η Αίσθηση της Πρακτικής*, Αλεξάνδρεια, Αθήνα, 2000
- Bourdieu, P., *Contre-feux 2*, Paris: Raisons d'agir. 2001
- Bourdieu, P., *Science of Science and Reflexivity*, Cambridge: The University Chicago Press, 2004
- Bourdieu, P., *Sketch for a Self Analysis*, The University of Chicago Press, 2007
- De Certeau, M.**, *The Writing of History*, New York: Columbia University Press. 1988
- De Certeau, M., *The Capture of Speech and Other Political Writings*. Mineapolis: University of Minnesota Press, 1997
- De Certeau, M., *Heterologies: Discourse on the Other*. Manchester: Manchester University Press. 1986
- De Certeau, M., *Επινοώντας την καθημερινή πρακτική: Η πολύτροπη τέχνη του πράττειν*, Σμίλη, Αθήνα, 2010
- Eagleton-Pierce, Matthew**, *Examining the Case for Reflexivity*, από το Journal of Critical Globalisation Studies, Issue 1, 2009
- Edgar, Andrew & Sedgwick Peter**, *Cultural Theory, The Key Thinkers*, Routledge, 2002
- Foucault, M.**, *The Archeology of Knowledge*, London: Routledge, 1969
- Gadamer, Hans Georg**, *Truth and Method*, μετάφραση από Joel Weinsheimer & Donald G. Marshall (Revised Translation), Second Revised Edition ed, London, New York: Continuum, 2004
- Gibson, A.**, 'Towards a Postmodern Theory of Narrative', Edinburgh: Edinburgh University Press, 1996
- Giddens, Anthony**. *The Constitution of Society*. Cambridge. UK: Polity. 1984
- Geertz, C.**, "Thick Description: Toward an Imerative Theory of Culture," από το: *The Interpretation of Cultures: Selected Essays*, Fontana, London, 1983
- Goffman, E.**, *The presentation of Self Everyday Life*, Doubleday Anchor Books, Garden City, NY, 1959
- Goffman, E.**, *Behavior in Public Space*, The Free Press, New York, 1966

- Garfinkel, H.**, *Studies in Ethnomethodology*, Polity Press, Cambridge, 1984
- Grenfell, Michael, ed.**, *Pierre Bourdieu, Key Concepts*, Acumen, 2011
- Grenfell, Michael & Hardy, Cheryl**, *Pierre Bourdieu, and the Visual Arts*, Berg, 2007
- Hegel, G.W.F.**, *Philosophy of Right*, trans. by: S.W.Dyde, Batoche Books, Ontario, 2001
- Heidegger, M.**, *Being and Time*, Harper & Row, New York, 1962
- Holquist, M.**, *Dialogism: Bakhtin and His World*, London: Routledge. 1990
- Jenkins, Richard**, *Key Sociologists Pierre Bourdieu*, Routledge, London, 2002
- King, A.**, *Thinking with Bourdieu against Bourdieu: A 'Practical' Critique of the Habitus*, Sociological Theory, Vol. 18, No. 3: American Sociological Association Stable 2000], σελ. 417-433
- Latour, B.**, 'Aramis, or the Love of Technology', Cambridge: Harvard University Press, 1996
- Latour, B., *Trains of Thought: Piaget, Formalism, and the Fifth Dimension*, Common Knowledge, 1997
- Latour, B., *Reassembling the Social. An Introduction to Actor-Network Theory*, Oxford: Oxford University Press, 2005
- Marx, K.**, *Thesis on Feuerbach*, από το *The German Ideology*, Lawrence and Wishart, London , 1938
- Marx, K., *Economic and Philosophical Manuscripts of 1844*, trans. by: Martin Milligan, Progress Publishers, Moscow, 1959
- Mauss, M.**, *Techniques of the body*, Economy and Society, 2:1, 70-88. London: Routledge. 1973
- Nussbaum, M.**, *The Fragility of Goodness: Luck and Ethics in Greek Tragedy and Philosophy*, Cambridge University Press, New York, 1986
- Painter, Joe**, Pierre Bourdieu, από το *Thinking Space*, ed. Mike Crang, Nigel Thrift, Routledge, London, 2000
- Piaget, J.**, *Genetic Epistemology*. New York: Columbia University Press, 1970
- Pinto, Louis**, *Theory in Practice, από το Bourdieu: A Critical Reader*, ed. Richard Shusterman, Blackwell, 2000,
- Rapport, Nigel & Overing, Joanna**, *Social and Cultural Anthropology, The Key Concepts*, Routledge, 2000

- Reed-Danahay**, Deborah, *Locating Bourdieu*, Indiana University Press, 2005
- Robbins**, D., *Postscript: 'On the Cunning of Imperialist Reason' – Some Contextual Notes, από το Theory, Culture & Society 2003* (SAGE London, Thousand Oaks and New Delhi), Vol. 20(4): σελ. 71-78
- Saussure**, F. de, ' *Course in general linguistics*', London: Duckworth. (1983[1916])
- Schatzki**, T., *Introduction: Practice Theory*, από το *The practice turn in contemporary theory*, T R Schatzki, K Knorr Cetina & E von Savigny, Routledge, London, 2001
- Shusterman**, Richard, ed. *Bourdieu: A Critical Reader*, Blackwell, 2000
- Sussen**, Simon & Turner, Bryan S., *The Legacy of Pierre Bourdieu*, Anthem Press, 2011
- Swartz**, David L. & Zolberg, Vera L., ed., *After Bourdieu*, Kluwer Academic Publishers, 2004
- Στραυριδης**, Σ., *Μετέωροι χώροι της ετερότητας*, Αθήνα: Αλεξάνδρεια, 2010
- Tzvetan**, Todorov, *Κείμενα των ρώσων φορμαλιστών, Θεωρία Λογοτεχνίας*. Αθήνα: Οδυσσέας, 1995
- Vernant, J.-P., Detienne, M.**, *Μήτις, Η πολύτροπη νόηση στην Αρχαία Ελλάδα*, Δαίδαλος, Αθήνα, 1993
- Vesely**, Dalibor, *Architecture in the Age of Divided Representation, the Question of Creativity in the Shadow of Production*, Cambridge Massachusetts & London: MIT Press, 2004
- Wacquant, L., Pierre Bourdieu**, *An Invitation to Reflexive Sociology*, The University of Chicago Press, Chicago, 1992
- Wacquant, L., Pierre Bourdieu, *On the Cunning of Imperialist Reason*, Theory, Culture & Society, 1999
- Wacquant, L., Pierre Bourdieu από το: Stones, R., *Key Contemporary Thinkers* (London and New York: Macmillan, new edition, 2006): κεφάλαιο 16.
- Webb, Jen & Schirato, Tony & Danaher, Geoff, *Understanding Bourdieu*, Allen & Unwin, 2002
- Webster**, Helena, *Bourdieu for Architects*, Routledge, 2008

