



ΑΥΛΗΤΗ ΜΑΡΙΑ

04107066

ΕΦΗΜΕΡΗ ΕΓΚΑΤΑΣΤΑΣΗ ΠΑΙΧΝΙΔΙΟΥ ΣΤΗΝ ΠΛΑΤΕΙΑ ΤΗΣ ΟΜΟΝΟΙΑΣ

ΠΕΡΙΕΧΟΜΕΝΑ

01-02Εισαγωγή στο θέμα της διπλωματικής εργασίας
03-06Θεωρητικό υπόβαθρο και αναφορές. Εισαγωγή στην περιοχή μελέτης
07-08Ψυχογεωγραφική έρευνα στην πλατεία της Ομόνοιας
08-12 Σύνταξη ερωτηματολογίου
13-22	...Αποτελέσματα της έρευνας. Στατιστικά στοιχεία και γραφικές απεικονίσεις
23-24Το φαινόμενο της αστικής δίνης στην Ομόνοια
25-28	...Η ανατροπή του φαινομένου της αστικής δίνης, ως κεντρική συνθετική ιδέα
29-30 Η αστική εγκατάσταση

Οι συνθετικές αρχές της αστικής εγκατάστασης στην πλατεία Ομόνοιας.....	31-32
Αρχή πρώτη: Η γεωμετρία.....	33-34
Αρχή δεύτερη: Η μνήμη.....	35-36
Αρχή τρίτη: Οι συνδέσεις.....	37-48
Αρχή τέταρτη: Οι καταστάσεις.....	49-52
Αρχιτεκτονικά σχέδια.....	53-66
Τρισδιάστατες φωτορεαλιστικές απεικονίσεις.....	67-74

Στο κέντρο της Αθήνας,

στο χώρο της **πλατείας της Ομόνοιας**,

σε ένα θεματικό εναέριο πάρκο, διαδραματίζεται μια δράση

που σου αποσπά αμέσως την προσοχή.

Αποκλειστικός στόχος, η **διαφυγή από την πραγματικότητα**.

Η αλλαγή της συνήθους οπτικής που έχουμε ως προς την κοινή καθημερινότητα της πόλης.

Διάρρηξη της συνήθειας, έκπληξη, εξερεύνηση, διασκέδαση.

Με λίγα λόγια, πρόκειται για ένα **παιχνίδι**.

Ως εκ τούτου, ο χρήστης δεν είναι απλώς επισκέπτης, αλλά

παίχτης - περιπλανώμενος εξερευνητής.



Η εγκατάσταση συντίθεται από ένα ευρύ σύνολο καταστάσεων-attractions- (attract= ελκύω, προσελκύω) που διεγείρουν τα πιο πρωτόγονα ένστικτα του ασυνειδήτου και φέρνουν τον παίχτη σε επαφή με τα συναισθήματά του. Μέσα από τα ερεθίσματα αυτά, ο χρήστης καλείται να υπερβεί την εδραιωμένη αντίληψη που έχει για το χώρο και να ανακαλύψει το απροσδόκητο,

το αδύνατο, το απίστευτο, χρησιμοποιώντας δεξιότητες που είχε προ πολλοί ξεχάσει ότι κατείχε.

Αυτό το στόχο έχει το παιχνίδι. Την ενεργοποίηση. Είναι μια υπενθύμιση ότι είμαστε όλοι ικανοί να αυτό-σχεδιάσουμε, συνεπώς να σχεδιάσουμε μόνοι μας το χώρο μας, να χαράξουμε νέους ευέλικτους δρόμους, να ανακαλύψουμε τη δική μας λύση σε ένα πρόβλημα, να

ephemeral aerial park
in Omonia Square

a platform for experience

συμμετάσχουμε σε μία δράση, να συνεργαστούμε και να συνδιαλλαγούμε με τους άλλους παίχτες και όλα αυτά μέσα από την ψυχαγωγία. Κάθε λογής παιγνιώδης συμπεριφορά μπορεί να λάβει χώρα στα πλαίσια του συστήματος αυτού. Τα βιντεοπαιχνίδια της παιδικής μας ηλικίας μοιάζουν τώρα ξαφνικά να ζωντανεύουν μπροστά στα μάτια μας. Ανασύρονται από το φανταστικό κόσμο των ιδεών στον πραγματικό κόσμο. Οι διάφορες χωρικές διατάξεις ερμηνεύονται πλέον ωςπίστες παιχνιδιού. Πλατφόρμες ανυψώνονται και έπειτα κατεβαίνουν, περιστρέφονται, ορίζουν τροχιές αλλόκοτες. Ήχοι πρωτόγνωροι ακούγονται. Μπορείς να αναρριχηθείς, να κυλιστείς ή ακόμα και να εκτιναχθείς αντί απλώς να περπατήσεις. Κάθε διαδρομή αντιστοιχεί σε ένα γρίφο που πρέπει να λύσεις για να προχωρήσεις παραπέρα. Πρόκειται για μία παράλληλη πραγματικότητα. Αυτός είναι

και ο λόγος για τον οποίο επιλέγεται να γίνει υπερύψωση της εγκατάστασης από το επίπεδο της Γης. Η παράλληλη αυτή πραγματικότητα αποτελεί ένα αυτόνομο σύμπαν που είναι περαστικό από την πόλη μας. Είναι μία κατασκευή εφήμερη.

Στον κόσμο του παιχνιδιού όλα είναι εφικτά. Το φανταστικό στοιχείο είναι ιδιαίτερα έντονο.

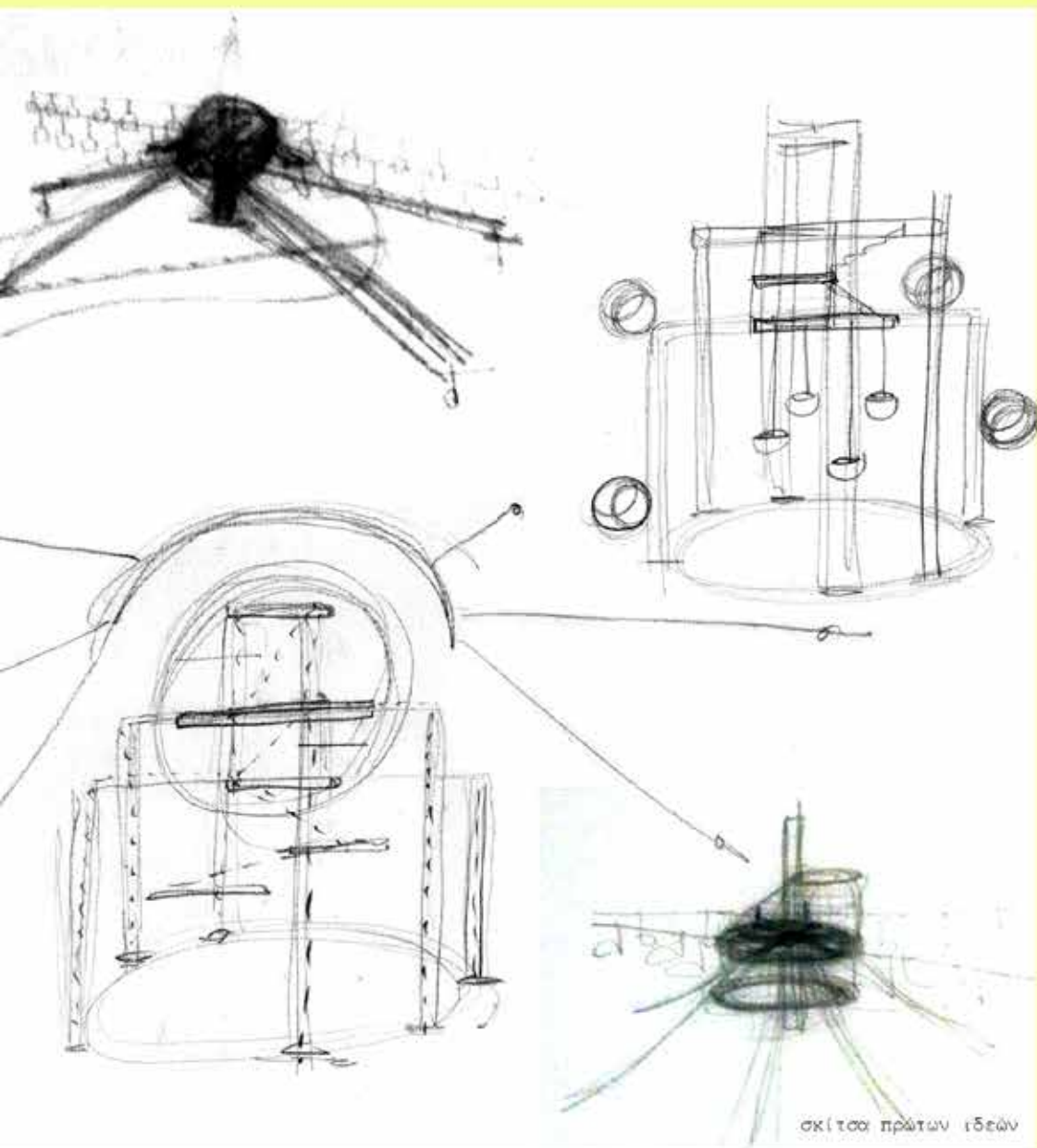
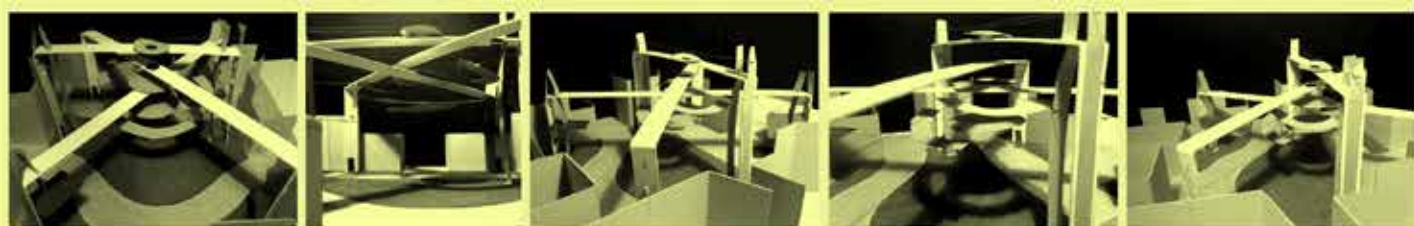

σκίτσα πρώτων ιδεών



φωτογραφικό υλικό από
μια πρώτη διερεύνηση
του θέματος
εννοιολογική μακέτα

Το θέαμα είναι μάλλον σουρεαλιστικό. Θα μπορούσε να μοιάζει με μία γιγαντιαία αράχνη που σταμάτησε για λίγο στο χώρο της πλατείας και κάτω από τα ραδινά της πόδια βρίσκεται το εργοστάσιο ύφανσης των πολύπλοκων ιστών της. Θα μπορούσε επίσης να ισχυριστεί κάποιος ότι το σουρεαλιστικό αυτό κατασκεύασμα μοιάζει με ένα ηλιακό σύστημα με πλανήτες κ

αι δορυφόρους που χαράσσουν τροχιές στο κενό και ταξιδιώτες παροδικούς που ορίζουν διαδρομές τρελές και αυτοσχέδιες μέσα στο σύστημα αυτό. Στο κέντρο της πόλης οι κάτοικοι καλούνται να δημιουργήσουν εξ' αρχής τη σχέση τους με το χώρο μέσα σε μια παιχνιδομηχανή που αιωρείται πάνω από τα κεφάλια μας και μας καλεί σε μία νέα εμπειρία.

Ο ΕΝΣΑΡΚΩΜΕΝΟΣ ΝΟΥΣ

ΑΙΣΘΗΣΕΙΣ

ΑΙΣΘΗΣΗ ΤΩΝ ΜΥΩΝ

ΑΙΣΘΗΣΗ ΤΟΥ ΣΚΕΛΕΤΟΥ

ΓΕΩΜΕΤΡΙΑ

ΠΡΟΟΠΤΙΚΗ

ΚΛΙΜΑΚΑ

ΑΝΑΛΟΓΙΕΣ

ΠΡΟΣΑΝΑΤΟΛΙΣΜΟΣ

ΕΜΠΕΙΡΙΑ

ΧΡΟΝΟΣ

ΣΥΝΗΘΕΙΑ

ΣΤΕΡΕΟΤΥΠΑ

ΣΧΗΜΑΤΑ

ΣΥΜΒΟΛΑ

ΚΩΔΙΚΕΣ

ΕΥΝΔΕΣΕΙΣ

ΜΝΗΜΗ

ΕΥΝΟΧΗ

ΟΙΚΕΙΟΠΟΙΗΣΗ

ΠΡΟΣΔΟΚΙΕΣ

ΚΙΝΗΤΡΑ

ΡΟΛΟΙ

ΙΣΤΟΡΙΑ

ΕΔΑΦΙΚΟΤΗΤΑ

ΠΝΕΥΜΑ ΤΟΥ ΤΟΠΟΥ

ΣΥΝΑΙΣΘΗΜΑΤΑ



Η διπλωματική εργασία που παρουσιάζεται σε αυτό το τεύχος, προέκυψε ως καρπός μίας μακράς ερευνητικής δουλειάς με θέμα τη σχέση ψυχολογίας και αρχιτεκτονικής.

Στην ερευνητική αυτή εργασία (διάλεξη) που προηγήθηκε της διπλωματικής αναλύθηκε εκτενώς το ζήτημα της σχέσης αυτής και υποστηρίχθηκε αναλόγως από την αντίστοιχη βιβλιογραφία, όπως φαίνεται στις διπλανές εικόνες.

Προέκυψε έτσι η εργασία **“Κίνηση και Συμπεριφορά στην Πόλη - the enminded body - Έρευνα_Ομόνοια”** η οποία πραγματεύεται τους ψυχολογικούς παράγοντες που εμπεριέχονται στην αντίληψη του χώρου από το άτομο. Στόχος υπήρξε να μπορέσει να ερμηνεύσει η ανθρώπινη δράση και συμπεριφορά μέσα στο εκάστοτε περιβάλλον.

Ο αναγνώστης αφού εισάγεται σε βασικές ψυχολογικές έννοιες όπως είναι η αντίληψη, η εκμάθηση και η συμπεριφορά, διεισδύει έπειτα ειδικότερα στην περιβαλλοντική αντίληψη και εκμάθηση του χώρου και στην περιβαλλοντική συμπεριφορά, με βασικές αναφορές σε όρους από την περιβαλλοντική ψυχολογία, την προξημική και την ψυχογεωγραφία

Στα πλαίσια της εργασίας αυτής, έγινε επίσης μία προσπάθεια να εφαρμοστεί πειραματικά σε πράξη η θεωρία που αναπτύχθηκε στο πρώτο μέρος. Διερευνήθηκε λοιπόν μέσω έρευνας με ερωτηματολόγια ο τρόπος με τον οποίο το άτομο, ως μέρος συνόλου, αντιλαμβάνεται το χώρο, και πιο συγκεκριμένα τον αστικό χώρο και αποπειράθηκε η αποκωδικοποίηση και η απόδοση νοήματος στον τρόπο συμπεριφοράς του ατόμου, μέσα στο ίδιο αυτό αστικό περιβάλλον.

Ως περιοχή μελέτης επιλέχθηκε η **πλατεία της Ομόνοιας**.

Territoriality and Proxemics: Archaeological and Ethnographic Evidence for the Use and Organization of Space



THE STRESS OF LIFE

The famous classic— Completely revised, expanded, and updated with new research findings.

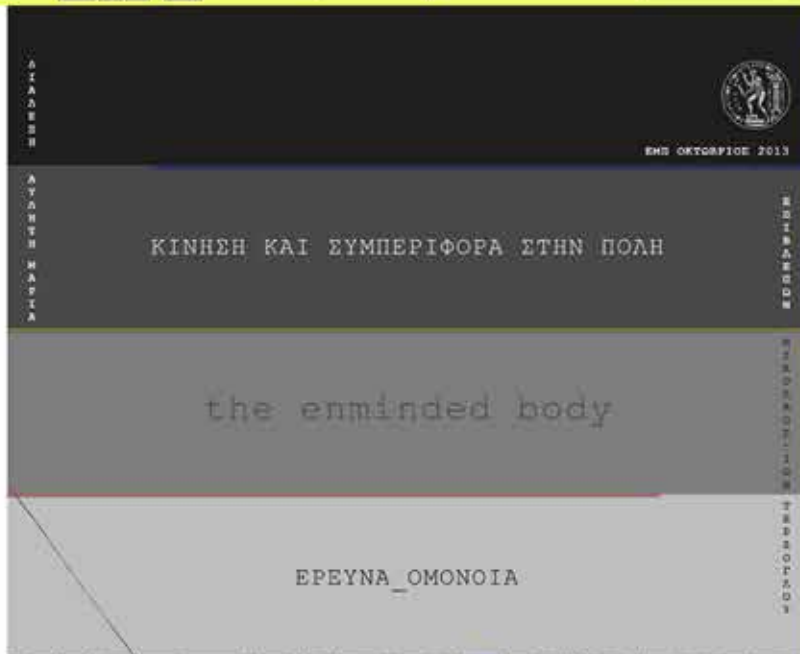
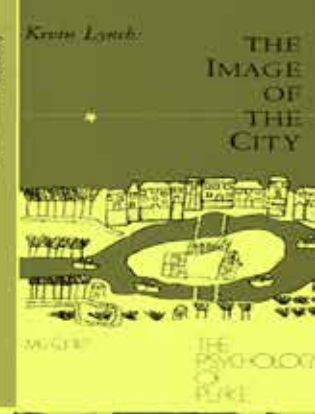

Εξώφυλλο ερευνητικής εργασίας με θέμα "ΚΙΝΗΣΗ ΚΑΙ ΣΥΜΠΕΡΙΦΟΡΑ ΣΤΗΝ ΠΟΛΗ - THE ENMINDED BODY - ΕΡΕΥΝΑ ΟΜΟΝΟΙΑ"

ΕΜΠ, Αυλητή Μαρία, 2013

ΓΙΑΤΙ Η ΠΛΑΤΕΙΑ ΤΗΣ ΟΜΟΝΟΙΑΣ

Αφ' ενός μεν λόγω της έννοιας "χώρος-δοχείο" κάθε κοινωνικής έκφρασης, που της προσδόθηκε μέσα από τη μακρόχρονη ιστορία του τόπου, αφ' ετέρου δε, επειδή η ίδια αυτή σημασία τείνει σήμερα να εκλείψει, αν δεν έχει ήδη εξαλειφθεί, καθώς -είναι πια σχεδόν κοινώς αποδεκτό ότι- αποτελεί ένα προβληματικό τμήμα του κέντρου της πόλης, αν και νευραλγικό, που για διάφορους λόγους δεν ανταποκρίνεται πλέον στην προσδοκώμενη λειτουργία του

(με την έννοια της λειτουργίας μιας πλατείας). Οι λόγοι αυτοί αποτέλεσαν το έναυσμα για να επιλεγεί η πλατεία Ομόνοιας ως περιοχή μελέτης της εργασίας και να επιχειρηθεί να εντάξω τον ψυχολογικό - κοινωνιολογικό παράγοντα στην ανάλυση και τη σύνθεση του χώρου.

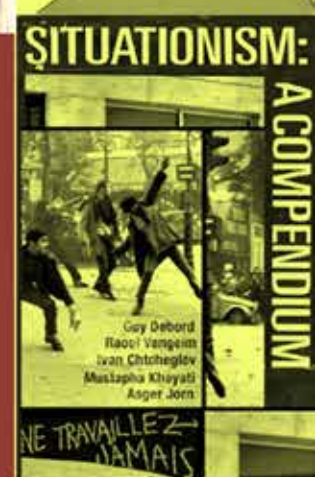
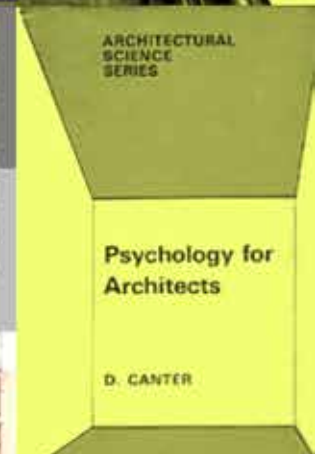

Τραπεζοκαθίσματα στην Ομόνοια

Μελέται το ενδεχόμενο οι συνεννόητες δήμοι επικεφαλής για την αναβάθμιση της περιοχής

Τα κλάμα θέματα

Οπότε προέκυψε να παραγγείλουν τα κλάμα θέματα (οι κλάμα θέματα) να αναβαθμιστούν. Η αναβάθμιση της περιοχής Ομόνοια και γύρω της προέκυψε λόγω με τηλέφωνα τον οποίον ελάμβαναν λόγω για τον αναβάθμιση της περιοχής. Η αναβάθμιση της περιοχής Ομόνοια και γύρω της προέκυψε λόγω με τηλέφωνα τον οποίον ελάμβαναν λόγω για τον αναβάθμιση της περιοχής. Η αναβάθμιση της περιοχής Ομόνοια και γύρω της προέκυψε λόγω με τηλέφωνα τον οποίον ελάμβαναν λόγω για τον αναβάθμιση της περιοχής.



Εκδοχόρα δείχνουν για τον αναβάθμιση της Ομόνοιας τον κλάμα θέματα ο κλάμα θέματα.

Ελάτος, η ομόνοια της εμπορικής κίνησης στην περιοχή και η επεξεργασία των Αθήνας στο κέντρο.

Η αναβάθμιση της Ομόνοιας είναι ένα θέμα που αφορά όλους τους Αθηναίους. Η αναβάθμιση της Ομόνοιας είναι ένα θέμα που αφορά όλους τους Αθηναίους. Η αναβάθμιση της Ομόνοιας είναι ένα θέμα που αφορά όλους τους Αθηναίους. Η αναβάθμιση της Ομόνοιας είναι ένα θέμα που αφορά όλους τους Αθηναίους. Η αναβάθμιση της Ομόνοιας είναι ένα θέμα που αφορά όλους τους Αθηναίους.

«Εσώ δειν είναι Ελλάδα. Εδώ ε

Κλαίει Καραγιάννης Γεώργιος Πηλεονόσης, Γεωργίου Βενιζέλου, Παναγιώτης, Βοτάνης

Σαν είναι το νύκτα, στο κέντρο της πόλης, Ομόνοιας

Μια νύκτα στο κέντρο

Το κέντρο της Ομόνοιας τον Απρίλιο

8.30 π.μ. 9.30 π.μ.

Η αναβάθμιση της Ομόνοιας είναι ένα θέμα που αφορά όλους τους Αθηναίους. Η αναβάθμιση της Ομόνοιας είναι ένα θέμα που αφορά όλους τους Αθηναίους. Η αναβάθμιση της Ομόνοιας είναι ένα θέμα που αφορά όλους τους Αθηναίους. Η αναβάθμιση της Ομόνοιας είναι ένα θέμα που αφορά όλους τους Αθηναίους.

Το κέντρο της Ομόνοιας τον Απρίλιο. Η αναβάθμιση της Ομόνοιας είναι ένα θέμα που αφορά όλους τους Αθηναίους. Η αναβάθμιση της Ομόνοιας είναι ένα θέμα που αφορά όλους τους Αθηναίους. Η αναβάθμιση της Ομόνοιας είναι ένα θέμα που αφορά όλους τους Αθηναίους.



Η αναβάθμιση της Ομόνοιας είναι ένα θέμα που αφορά όλους τους Αθηναίους.

Χρήστες λίγα μέτρα μακριά από την Ομόνοια



Χρήστες λίγα μέτρα μακριά από την Ομόνοια.

Χρήστες λίγα μέτρα μακριά από την Ομόνοια. Η αναβάθμιση της Ομόνοιας είναι ένα θέμα που αφορά όλους τους Αθηναίους. Η αναβάθμιση της Ομόνοιας είναι ένα θέμα που αφορά όλους τους Αθηναίους.

Η αναβάθμιση της Ομόνοιας είναι ένα θέμα που αφορά όλους τους Αθηναίους. Η αναβάθμιση της Ομόνοιας είναι ένα θέμα που αφορά όλους τους Αθηναίους. Η αναβάθμιση της Ομόνοιας είναι ένα θέμα που αφορά όλους τους Αθηναίους.

Εξέλιξη των εργασιών

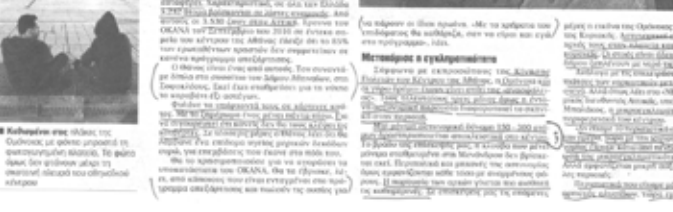

Εξέλιξη των εργασιών στην Ομόνοια.

Εξέλιξη των εργασιών στην Ομόνοια. Η αναβάθμιση της Ομόνοιας είναι ένα θέμα που αφορά όλους τους Αθηναίους. Η αναβάθμιση της Ομόνοιας είναι ένα θέμα που αφορά όλους τους Αθηναίους.

Η αναβάθμιση της Ομόνοιας είναι ένα θέμα που αφορά όλους τους Αθηναίους. Η αναβάθμιση της Ομόνοιας είναι ένα θέμα που αφορά όλους τους Αθηναίους. Η αναβάθμιση της Ομόνοιας είναι ένα θέμα που αφορά όλους τους Αθηναίους.

Η αναβάθμιση της Ομόνοιας είναι ένα θέμα που αφορά όλους τους Αθηναίους. Η αναβάθμιση της Ομόνοιας είναι ένα θέμα που αφορά όλους τους Αθηναίους. Η αναβάθμιση της Ομόνοιας είναι ένα θέμα που αφορά όλους τους Αθηναίους.

Η αναβάθμιση της Ομόνοιας είναι ένα θέμα που αφορά όλους τους Αθηναίους. Η αναβάθμιση της Ομόνοιας είναι ένα θέμα που αφορά όλους τους Αθηναίους. Η αναβάθμιση της Ομόνοιας είναι ένα θέμα που αφορά όλους τους Αθηναίους.

Η αναβάθμιση της Ομόνοιας είναι ένα θέμα που αφορά όλους τους Αθηναίους. Η αναβάθμιση της Ομόνοιας είναι ένα θέμα που αφορά όλους τους Αθηναίους. Η αναβάθμιση της Ομόνοιας είναι ένα θέμα που αφορά όλους τους Αθηναίους.

Η αναβάθμιση της Ομόνοιας είναι ένα θέμα που αφορά όλους τους Αθηναίους. Η αναβάθμιση της Ομόνοιας είναι ένα θέμα που αφορά όλους τους Αθηναίους. Η αναβάθμιση της Ομόνοιας είναι ένα θέμα που αφορά όλους τους Αθηναίους.

Η Αθήνα επουλώνει τις πληγές της

Με αργά βήματα το ευρωτό κέντρο της προτυπωσης προσπαθεί να μεταμορφώσει την εικόνα του και τις συνθήκες διαβίωσης



Με αργά βήματα το ευρωτό κέντρο της προτυπωσης προσπαθεί να μεταμορφώσει την εικόνα του και τις συνθήκες διαβίωσης.

Η αναβάθμιση της Ομόνοιας είναι ένα θέμα που αφορά όλους τους Αθηναίους. Η αναβάθμιση της Ομόνοιας είναι ένα θέμα που αφορά όλους τους Αθηναίους.

Η αναβάθμιση της Ομόνοιας είναι ένα θέμα που αφορά όλους τους Αθηναίους. Η αναβάθμιση της Ομόνοιας είναι ένα θέμα που αφορά όλους τους Αθηναίους. Η αναβάθμιση της Ομόνοιας είναι ένα θέμα που αφορά όλους τους Αθηναίους.

Απαθείς μπροστά στο δράμα

Δώδεκα χρόνια μετά τον αρχιτεκτονικό διαγωνισμό, κοινωνία και κβέρνισμ δεικνύουν να έχουν



Δώδεκα χρόνια μετά τον αρχιτεκτονικό διαγωνισμό, κοινωνία και κβέρνισμ δεικνύουν να έχουν.

Η αναβάθμιση της Ομόνοιας είναι ένα θέμα που αφορά όλους τους Αθηναίους. Η αναβάθμιση της Ομόνοιας είναι ένα θέμα που αφορά όλους τους Αθηναίους.

Η αναβάθμιση της Ομόνοιας είναι ένα θέμα που αφορά όλους τους Αθηναίους. Η αναβάθμιση της Ομόνοιας είναι ένα θέμα που αφορά όλους τους Αθηναίους.

«Γίναι Ομόνοια»

Βράδυ Κυριακής: Πρώτη Σύνοδος της Ομογένειας... Οι επιχειρήσεις εγκαταλείπουν την πλατεία Ομόνοιας

Οι επιχειρήσεις εγκαταλείπουν την πλατεία Ομόνοιας

10.10 π.μ. 10.45 π.μ. 12.00 - 3.00 π.μ. Ομάδα Μακεδονίας... Π.Ι. Γρηγορίου, Έφορος Καλλιτεχνικών

Το ΑΛΛΗ ΠΛΑΤΕΙΑ... Η άλλη καρδιά της Αθήνας δεν προσελκύει πλέον τους κεντρικούς πελάτες...



Το κεντρικό τμήμα της πλατείας Ομόνοιας... Η άλλη καρδιά της Αθήνας...

«Οι Νηγηριανοί ελέγχουν γαρβωτική πορνεία»

Η ΑΤΤΙΚΗ... Η γαρβωτική πορνεία... Οι Νηγηριανοί ελέγχουν γαρβωτική πορνεία...

Στο όραμα να ενωθεί

«Οι συμμαχίες... Η ΑΤΤΙΚΗ... Στο όραμα να ενωθεί... Η ΑΤΤΙΚΗ...



Η ΑΤΤΙΚΗ... Στο όραμα να ενωθεί... Η ΑΤΤΙΚΗ...

Πρόσκληση... Η ΑΤΤΙΚΗ... Πρόσκληση... Η ΑΤΤΙΚΗ...



Η ΑΤΤΙΚΗ... Στο όραμα να ενωθεί... Η ΑΤΤΙΚΗ...

Μέγαρο της Περσέας... Η ΑΤΤΙΚΗ... Μέγαρο της Περσέας... Η ΑΤΤΙΚΗ...

Αθήνα... Η ΑΤΤΙΚΗ... Αθήνα... Η ΑΤΤΙΚΗ...

Παρεόχρηστο στο μέγιστο... Η ΑΤΤΙΚΗ... Παρεόχρηστο στο μέγιστο... Η ΑΤΤΙΚΗ...

Απόδειξη του σοσιαλδημοκρατικού... Η ΑΤΤΙΚΗ... Απόδειξη του σοσιαλδημοκρατικού... Η ΑΤΤΙΚΗ...

Δεκατέσσερις προτάσεις για αναβάθμιση του ιστορικού κέντρου... Η ΑΤΤΙΚΗ... Δεκατέσσερις προτάσεις για αναβάθμιση του ιστορικού κέντρου... Η ΑΤΤΙΚΗ...

Το πρόβλημα με τους μετανάστες... Η ΑΤΤΙΚΗ... Το πρόβλημα με τους μετανάστες... Η ΑΤΤΙΚΗ...

ΕΛΛΗΝΙΚΗ ΔΗΜΟΚΡΑΤΙΑ... Το πρόβλημα με τους μετανάστες... Η ΑΤΤΙΚΗ...

Η ΠΛΑΤΕΙΑ ΤΗΣ ΟΜΟΓΕΝΕΙΑΣ ΜΕΣΑ ΑΠΟ ΤΟΝ ΤΥΠΟ... Η ΑΤΤΙΚΗ... Η ΠΛΑΤΕΙΑ ΤΗΣ ΟΜΟΓΕΝΕΙΑΣ ΜΕΣΑ ΑΠΟ ΤΟΝ ΤΥΠΟ... Η ΑΤΤΙΚΗ...



ΕΡΕΥΝΑ

Συχνά, η πιο αποδοτική εναρκτήριο τεχνική μέσω της οποίας επιδιώκεται να διερευνηθεί η εκάστοτε επιτυχία ή αποτυχία ενός χώρου ως προς τη λειτουργικότητα και τη μορφή του, είναι η ερώτηση των ατόμων που βιώνουν το χώρο αυτό. Επιδιώχθηκε, λοιπόν, στα πλαίσια της ερευνητικής αυτής εργασίας, η προσέγγιση της ψυχολογικής κατάστασης των ανθρώπων που βιώνουν τον αστικό χώρο της περιοχής της Ομόνοιας.

Στόχος της έρευνας ήταν να παρατηρηθεί η έντονη επιρροή που ασκεί το περιβάλλον στον ψυχισμό του ατόμου και πιο συγκεκριμένα, να διαπιστωθεί το πώς αντιλαμβάνονται και πώς αντιμετωπίζουν από συναισθηματικής άποψης το χώρο της πλατείας της Ομόνοιας οι άνθρωποι που τον βιώνουν.

Ως μεθοδολογική επιλογή επιλέχθηκε η συνέντευξη μέσω ερωτηματολογίων που συντάχθηκαν για το σκοπό αυτής της εργασίας και στα οποία ο ερωτώμενος καλείτο, εκτός από απαντήσεις πολλαπλής επιλογής να εκφράσει προσωπικές του απόψεις και συναισθήματα αλλά και να συντάξει έναν χάρτη-σκίτσο της περιοχής. Η έρευνα διεξήχθη κατά την περίοδο Σεπτέμβρη-Οκτώβρη 2013.

Συμμετείχαν 210 άτομα, δείγμα το οποίο επιλέχθηκε τυχαία και αντικειμενικά από τον κινητικά ενεργό πληθυσμό του κέντρου της Αθήνας.

Οι συζητήσεις που προέκυψαν, αν και χρονοβόρες ως προς την αντικειμενική έρευνα, ήταν πράγματι εποικοδομητικές και εκφράστηκαν κάθε είδους προβλήματα, τόσο ως προς την κυκλοφοριακή συμφόρηση και το ζήτημα της ρύπανσης, όσο ως προς ζητήματα κοινωνικής, πολιτικής και οικονομικής φύσης, που εστιάζονται κυρίως σε δύο κατευθύνσεις: αφ' ενός μεν σε αυτήν του μεταναστευτικού ζητήματος, αφ' ετέρου σε εκείνη της διακίνησης ναρκωτικών ουσιών και της συνάθροισης χρηστών και άλλων ευπαθών κοινωνικών ομάδων στην περιοχή της Ομόνοιας. Ακόμη, τέθηκε το ζήτημα της αισθητικής της σύγχρονης αρχιτεκτονικής και του αστικού τοπίου, εστιάζοντας στο σχεδιασμό της πλατείας, καθώς και πολλά ακόμη θέματα προς συζήτηση και προβληματισμό.

Στη συνέχεια παρουσιάζεται το ερωτηματολόγιο έτσι όπως συντάχθηκε για το σκοπό της επικείμενης έρευνας.

Ο ΜΟΝΟΙΑ

1. ΦΥΛΟ

- ΑΝΤΡΑΣ ΓΥΝΑΙΚΑ

2. ΗΛΙΚΙΑ

- 18-25 25-35 35-45 45-55 55-65 >65

3. ΟΙΚΟΓΕΝΕΙΑΚΗ ΚΑΤΑΣΤΑΣΗ

- ΕΛΕΥΘΕΡΟΣ/-Η ΠΑΝΤΡΕΜΕΝΟΣ/-Η ΠΑΝΤΡΕΜΕΝΟΣ/-Η ΜΕ ΠΑΙΔΙ/Α ΔΙΑΖΕΥΓΜΕΝΟΣ
 ΧΗΡΟΣ

4. ΕΘΝΙΚΟΤΗΤΑ

- ΕΛΛΗΝΙΚΗ ΑΛΛΟ

5. ΕΚΠΑΙΔΕΥΣΗ

- ΚΑΜΙΑ Α' ΒΑΘΜΙΑ (ΔΗΜΟΤΙΚΟ, ΓΥΜΝΑΣΙΟ) Β' ΒΑΘΜΙΑ (ΛΥΚΕΙΟ) Γ' ΒΑΘΜΙΑ (ΑΝΩΤΑΤΗ ΣΧΟΛΗ, ΤΕΙ, ΙΕΚ)
 ΜΕΤΑΠΤΥΧΙΑΚΟ

6. ΕΠΑΓΓΕΛΜΑ

- ΦΟΙΤΗΤΗΣ ΣΥΝΤΑΞΙΟΥΧΟΣ ΑΝΕΡΓΟΣ

7. ΟΙΚΟΝΟΜΙΚΗ ΚΑΤΑΣΤΑΣΗ

- ΠΟΛΥ ΚΑΛΗ ΚΑΛΗ ΜΕΤΡΙΑ ΚΑΚΗ ΠΟΛΥ ΚΑΚΗ

8. ΠΕΡΙΟΧΗ ΜΟΝΙΜΗΣ ΚΑΤΟΙΚΙΑΣ

- ΔΗΜΟΣ ΑΘΗΝΑΙΩΝ ΑΛΛΟΣ ΔΗΜΟΣ

9. ΠΕΡΙΟΧΗ ΕΡΓΑΣΙΑΣ

-

10.ΑΝ ΕΙΣΤΕ ΚΑΤΟΙΚΟΣ ΤΟΥ ΔΗΜΟΥ ΑΘΗΝΑΙΩΝ:

Α. ΣΕ ΠΟΙΑ ΠΕΡΙΟΧΗ/ΓΕΙΤΟΝΙΑ

ΤΩΝ ΑΘΗΝΩΝ ΚΑΤΟΙΚΕΙΤΕ?

.....

Γ. ΑΙΣΘΑΝΕΣΤΕ ΑΘΗΝΑΙΟΣ ΠΟΛΙΤΗΣ?

ΝΑΙ ΟΧΙ

11.ΠΟΥ ΚΑΤΟΙΚΟΥΣΑΤΕ ΚΑΤΑ ΤΑ ΧΡΟΝΙΑ ΤΗΣ ΠΑΙΔΙΚΗΣ ΣΑΣ ΗΛΙΚΙΑΣ?

.....

12.ΕΔΩ ΚΑΙ ΠΟΣΟ ΧΡΟΝΙΚΟ ΔΙΑΣΤΗΜΑ ΖΕΙΤΕ ΣΤΟΝ ΤΟΠΟ ΜΟΝΙΜΗΣ ΚΑΤΟΙΚΙΑΣ ΣΑΣ?

ΑΠΟ ΤΟΤΕ ΠΟΥ ΓΕΝΝΗΘΗΚΑ ΠΑΝΩ ΑΠΟ 20 ΧΡΟΝΙΑ ΕΔΩ ΚΑΙ 10-20 ΧΡΟΝΙΑ
 ΕΔΩ ΚΑΙ 5-10 ΧΡΟΝΙΑ ΕΔΩ ΚΑΙ 1- 5 ΧΡΟΝΙΑ ΛΙΓΟΤΕΡΟ ΑΠΟ 1 ΧΡΟΝΟ

13.ΠΟΙΑ ΕΙΝΑΙ Η ΚΑΤΑΓΩΓΗ ΣΑΣ?

.....

14.ΚΑΠΟΙΟΣ ΑΠΟ ΤΟΥΣ ΓΟΝΕΙΣ ΣΑΣ ΕΙΧΕ (Η ΕΧΕΙ) ΖΗΣΕΙ ΠΟΤΕ ΜΟΝΙΜΑ ΣΤΗΝ ΑΘΗΝΑ?

ΝΑΙ ΟΧΙ

15.ΑΝ ΝΑΙ, ΚΑΤΑ ΠΟΙΑ ΧΡΟΝΙΚΗ ΠΕΡΙΟΔΟ?

.....

16.ΣΕ ΤΙ ΗΛΙΚΙΑ ΕΙΧΑΤΕ ΤΗΝ ΠΡΩΤΗ ΕΠΑΦΗ ΜΕ ΤΟ ΚΕΝΤΡΟ ΤΗΣ ΑΘΗΝΑΣ?

1-5 ΧΡΟΝΩΝ 5-10 ΧΡΟΝΩΝ 10-15 ΧΡΟΝΩΝ 15-20 ΧΡΟΝΩΝ
 ΣΕ ΗΛΙΚΙΑ ΜΕΓΑΛΥΤΕΡΗ ΤΩΝ 20 ΧΡΟΝΩΝ

17.ΠΟΣΟ ΣΥΧΝΑ ΕΡΧΕΣΤΕ ΣΕ ΕΠΑΦΗ ΜΕ ΤΗΝ ΠΕΡΙΟΧΗ ΤΗΣ ΟΜΟΝΟΙΑΣ?

ΚΑΘΗΜΕΡΙΝΑ ΑΡΚΕΤΕΣ ΦΟΡΕΣ ΤΗΝ ΕΒΔΟΜΑΔΑ ΑΡΚΕΤΕΣ ΦΟΡΕΣ ΤΟ ΜΗΝΑ
 ΛΙΓΕΣ ΦΟΡΕΣ ΤΟ ΜΗΝΑ ΚΑΠΟΙΕΣ ΦΟΡΕΣ ΤΟ ΧΡΟΝΟ ΕΛΑΧΙΣΤΕΣ ΦΟΡΕΣ

18.ΠΟΙΟΣ ΛΟΓΟΣ ΣΑΣ ΚΑΝΕΙ ΝΑ ΕΡΧΕΣΤΕ ΣΕ ΕΠΑΦΗ ΜΕ ΤΗΝ ΠΕΡΙΟΧΗ ΤΗΣ ΟΜΟΝΟΙΑΣ?

ΕΡΓΑΣΙΑ ΒΟΛΤΑ ΥΠΗΡΕΣΙΕΣ ΑΓΟΡΕΣ ΣΥΝΔΥΑΣΜΟΣ ΤΩΝ ΠΑΡΑΠΑΝΩ ΑΛΛΟ ...

19. ΜΕ ΠΟΙΟ ΜΕΣΟΝ, ΣΥΝΗΘΩΣ, ΚΙΝΕΙΣΤΕ ΣΤΗΝ ΠΕΡΙΟΧΗ ΤΗΣ ΟΜΟΝΟΙΑΣ?

- ΠΕΖΗ ΜΕ ΠΟΔΗΛΑΤΟ ΜΕ ΜΗΧΑΝΗ ΜΕ Ι.Χ ΜΕ ΛΕΩΦΟΡΕΙΟ/ΤΡΟΛΕΪ
 ΜΕ ΜΕΤΡΟ (ΟΑΣΑ) ΜΕ ΗΛΕΚΤΡΙΚΟ ΣΙΔΗΡΟΔΡΟΜΟ (ΗΣΑΠ) ΜΕ ΤΑΞΙ

20. ΝΑ ΠΕΡΙΓΡΑΨΕΤΕ ΕΠΙΓΡΑΜΜΑΤΙΚΑ ΜΙΑ ΣΥΝΗΘΗ ΔΙΑΔΡΟΜΗ ΣΑΣ, ΠΟΥ ΣΑΣ ΑΝΑΓΚΑΖΕΙ ΝΑ ΠΕΡΑΣΕΤΕ ΑΠΟ ΤΗΝ ΟΜΟΝΟΙΑ

21. ΤΗΝ ΕΠΑΦΗ ΣΑΣ ΜΕ ΤΗΝ ΠΕΡΙΟΧΗ ΤΗΣ ΟΜΟΝΟΙΑΣ ΤΗ ΘΕΩΡΕΙΤΕ:

- ΜΑΛΛΟΝ ΕΥΧΑΡΙΣΤΗ ΚΑΙ ΙΚΑΝΟΠΟΙΗΤΙΚΗ ΜΑΛΛΟΝ ΔΥΣΑΡΕΣΤΗ ΚΑΙ ΑΝΑΓΚΑΣΤΙΚΗ

22. ΓΕΝΙΚΑ, ΠΙΣΤΕΥΕΤΕ ΟΤΙ Η ΑΘΗΝΑ ΕΧΕΙ ΜΙΑ ΛΙΓΟ-ΠΟΛΥ ΣΥΓΚΕΚΡΙΜΕΝΗ ΠΕΡΙΟΧΗ ΠΟΥ ΤΗ ΧΑΡΑΚΤΗΡΙΖΕΤΕ ΩΣ «ΚΕΝΤΡΟ»?

- ΝΑΙ ΟΧΙ

23. ΠΙΣΤΕΥΕΤΕ ΟΤΙ ΤΟ ΚΕΝΤΡΟ ΤΗΣ ΑΘΗΝΑΣ ΕΙΝΑΙ Η ΠΙΟ ΣΗΜΑΝΤΙΚΗ ΠΕΡΙΟΧΗ ΤΗΣ ΠΟΛΗΣ?

- ΝΑΙ ΟΧΙ

24. ΘΕΩΡΕΙΤΕ ΤΗΝ ΟΜΟΝΟΙΑ ΜΕΡΟΣ ΤΟΥ «ΚΕΝΤΡΟΥ» ΑΥΤΟΥ ΤΗΣ ΑΘΗΝΑΣ?

- ΝΑΙ ΟΧΙ

25. ΠΟΙΕΣ ΠΕΡΙΟΧΕΣ ΘΕΩΡΕΙΤΕ ΟΤΙ ΕΝΩΝΕΙ Η ΟΜΟΝΟΙΑ?

.....

26. ΘΕΩΡΕΙΤΕ ΤΗΝ ΠΛΑΤΕΙΑ ΟΜΟΝΟΙΑΣ ΧΩΡΟ ΣΤΑΣΗΣ Η ΚΙΝΗΣΗΣ?

- ΧΩΡΟ ΣΤΑΣΗΣ ΧΩΡΟ ΚΙΝΗΣΗΣ

27. ΣΥΝΗΘΩΣ ΔΙΑΣΧΙΖΕΤΕ ΥΠΕΡΓΕΙΩΣ, ΥΠΟΓΕΙΩΣ Η ΠΕΡΙΔΙΑΒΑΙΝΕΤΕ ΤΗΝ ΠΛΑΤΕΙΑ ΤΗΣ ΟΜΟΝΟΙΑΣ?

- ΤΗ ΔΙΑΣΧΙΖΩ ΥΠΕΡΓΕΙΩΣ ΤΗ ΔΙΑΣΧΙΖΩ ΥΠΟΓΕΙΩΣ ΤΗΝ ΠΕΡΙΔΙΑΒΑΙΝΩ

28. ΝΑ ΧΑΡΑΚΤΗΡΙΣΕΤΕ ΤΗΝ ΠΛΑΤΕΙΑ ΤΗΣ ΟΜΟΝΟΙΑΣ ΩΣ ΠΡΟΣ ΤΟ ΜΕΓΕΘΟΣ ΤΗΣ:

- ΜΕΓΑΛΗ ΜΕΤΡΙΟΥ ΜΕΓΕΘΟΥΣ ΜΙΚΡΗ

29. ΣΥΝΗΘΩΣ, ΟΤΑΝ ΠΕΡΠΑΤΑΤΕ ΣΤΗΝ ΠΛΑΤΕΙΑ ΤΗΣ ΟΜΟΝΟΙΑΣ, ΚΙΝΕΙΣΤΕ:

- ΒΙΑΣΤΙΚΑ ΗΡΕΜΑ

30. ΠΟΙΑ ΑΠΟ ΤΑ ΠΑΡΑΚΑΤΩ ΣΥΝΑΙΣΘΗΜΑΤΑ ΜΠΟΡΕΙ ΝΑ ΑΙΣΘΑΝΘΕΙΤΕ ΟΤΑΝ ΒΡΙΣΚΕΣΤΕ ΣΤΗΝ ΠΕΡΙΟΧΗ ΤΗΣ ΟΜΟΝΟΙΑΣ?

- ΑΓΧΟΣ ΗΡΕΜΙΑ ΑΣΦΑΛΕΙΑ ΑΝΑΣΦΑΛΕΙΑ ΦΟΒΟ ΧΑΡΑ
..... ΑΠΟΓΝΩΣΗ ΘΥΜΟ ΑΙΣΙΟΔΟΞΙΑ ΛΥΠΗ ΑΠΑΙΣΙΟΔΟΞΙΑ ΝΟΣΤΑΛΓΙΑ

31. ΠΕΡΠΑΤΩΝΤΑΣ ΣΤΗΝ ΠΛΑΤΕΙΑ ΟΜΟΝΟΙΑΣ, ΚΟΙΤΑΖΕΤΕ ΨΗΛΑ Η ΧΑΜΗΛΑ?

- ΨΗΛΑ ΧΑΜΗΛΑ

32. ΘΕΩΡΕΙΤΕ ΤΗΝ ΠΛΑΤΕΙΑ ΟΜΟΝΟΙΑΣ:

- ΟΜΟΡΦΗ ΑΣΧΗΜΗ ΑΔΙΑΦΟΡΗ

33. ΘΕΩΡΕΙΤΕ ΤΗΝ ΠΛΑΤΕΙΑ ΟΜΟΝΟΙΑΣ:

- ΚΑΘΑΡΗ ΒΡΩΜΙΚΗ

34. ΘΕΩΡΕΙΤΕ ΤΑ ΚΤΗΡΙΑ ΣΤΗΝ ΠΛΑΤΕΙΑ ΟΜΟΝΟΙΑΣ:

- ΨΗΛΑ ΜΕΤΡΙΟΥ ΥΨΟΥΣ ΧΑΜΗΛΑ

35. ΜΕ ΠΟΙΟ ΧΡΩΜΑ ΘΑ ΧΑΡΑΚΤΗΡΙΖΑΤΕ ΤΗΝ ΠΛΑΤΕΙΑ ΤΗΣ ΟΜΟΝΟΙΑΣ ΜΕ ΒΑΣΗ ΤΑ ΣΥΝΑΙΣΘΗΜΑΤΑ ΣΑΣ?

.....

36. ΘΑ ΠΕΡΠΑΤΟΥΣΑΤΕ ΣΤΗΝ ΠΛΑΤΕΙΑ ΟΜΟΝΟΙΑΣ:

A. ΝΩΡΙΣ ΤΟ ΠΡΩΙ?

- ΝΑΙ ΟΧΙ

B. ΤΟ ΜΕΣΗΜΕΡΙ?

- ΝΑΙ ΟΧΙ

Γ. ΑΡΓΑ ΤΟ ΒΡΑΔΥ?

- ΝΑΙ ΟΧΙ

37. ΝΑ ΧΑΡΑΚΤΗΡΙΣΕΤΕ ΤΗΝ ΠΛΑΤΕΙΑ ΟΜΟΝΟΙΑΣ, ΜΕ ΒΑΣΗ ΤΑ ΣΥΝΑΙΣΘΗΜΑΤΑ ΣΑΣ.

.....

.....

38. ΝΑ ΚΑΝΕΤΕ ΕΝΑ ΠΡΟΧΕΙΡΟ ΣΚΙΤΣΟ ΤΗΣ ΠΛΑΤΕΙΑΣ ΤΗΣ ΟΜΟΝΟΙΑΣ, ΤΩΝ ΓΥΡΩ ΔΡΟΜΩΝ ΠΟΥ ΘΥΜΑΣΤΕ ΚΑΙ ΟΠΟΙΩΝ ΣΗΜΕΙΩΝ ΕΧΟΥΝ, ΓΙΑ ΕΣΑΣ, ΣΗΜΑΣΙΑ.

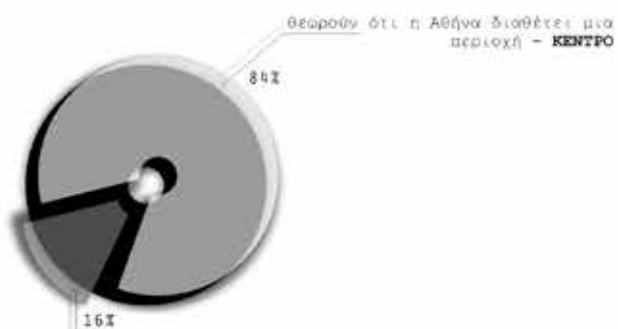

ΔΕ θεωρούν ότι η Αθήνα διαθέτει μια περιοχή - **KENTRO**

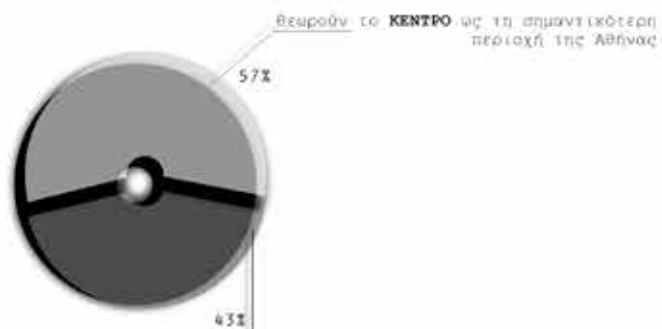

ΔΕ θεωρούν το **KENTRO** ως τη σημαντικότερη περιοχή της Αθήνας

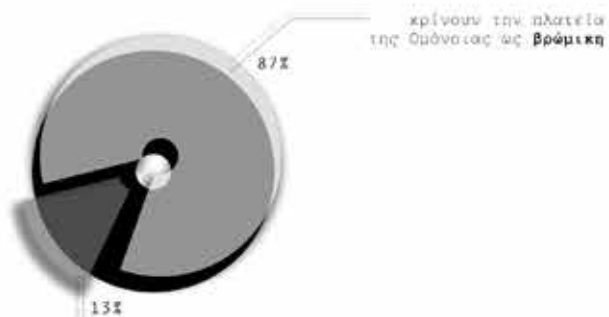

κρίνουν την πλατεία της Ομόνοιας ως **καθαρή**

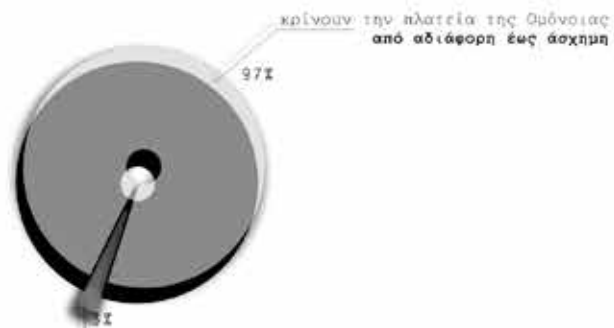

κρίνουν την πλατεία της Ομόνοιας ως **όμορφη**

ΑΠΟΤΕΛΕΣΜΑΤΑ ΕΡΕΥΝΑΣ

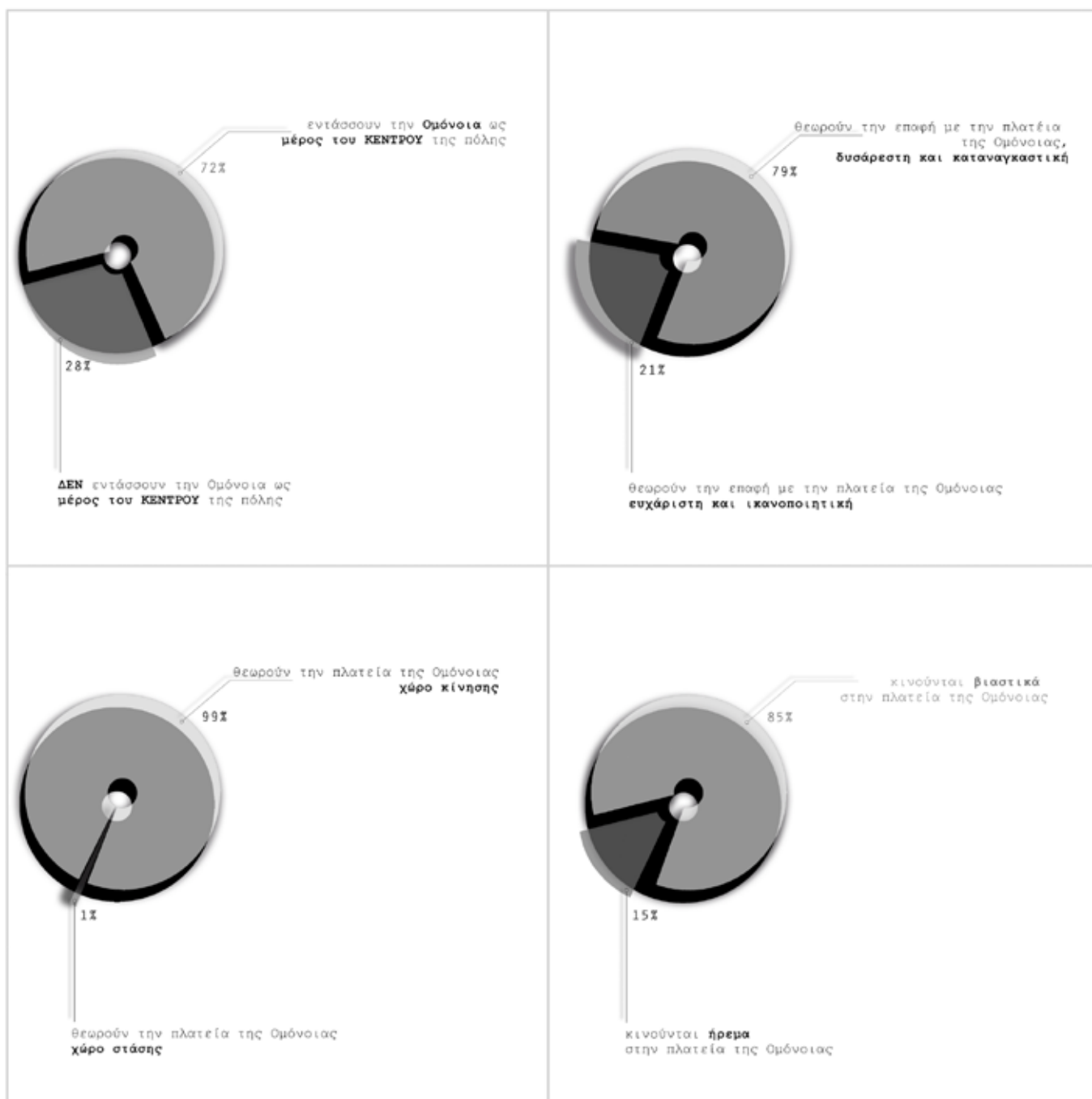

ΠΟΙΟΣ ΛΟΓΟΣ ΣΑΣ ΚΑΝΕΙ ΝΑ ΕΡΧΕΣΤΕ ΣΕ ΕΠΑΦΗ ΜΕ ΤΗΝ ΠΕΡΙΟΧΗ ΤΗΣ ΟΜΟΝΟΙΑΣ;

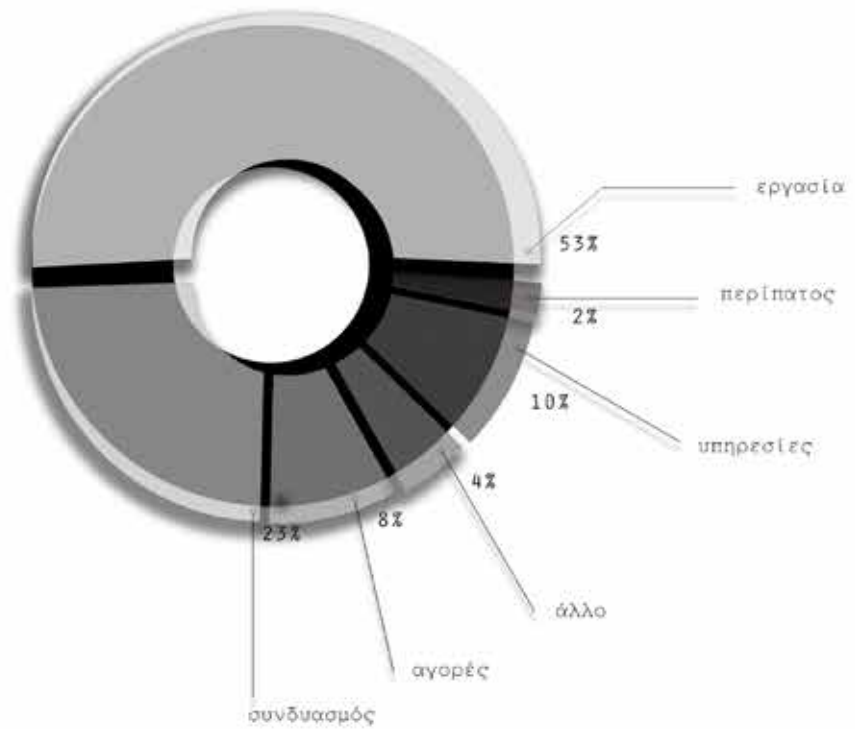

ΜΕ ΠΟΙΟ ΜΕΣΟΝ, ΣΥΝΗΘΩΣ, ΚΙΝΕΙΣΤΕ ΣΤΗΝ ΠΕΡΙΟΧΗ ΤΗΣ ΟΜΟΝΟΙΑΣ;

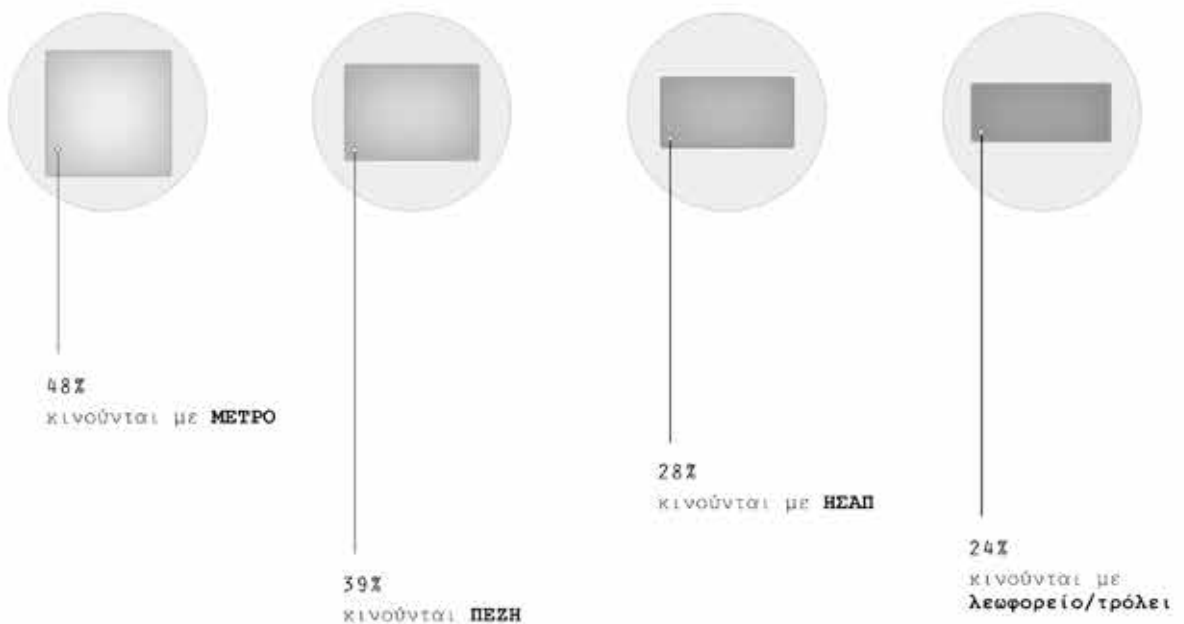

ΠΟΙΑ ΚΙΝΗΣΗ ΑΚΟΛΟΥΘΕΙΤΕ ΟΤΑΝ ΠΕΡΠΑΤΑΤΕ ΣΤΗΝ ΠΕΡΙΟΧΗ ΤΗΣ ΟΜΟΝΟΙΑΣ;

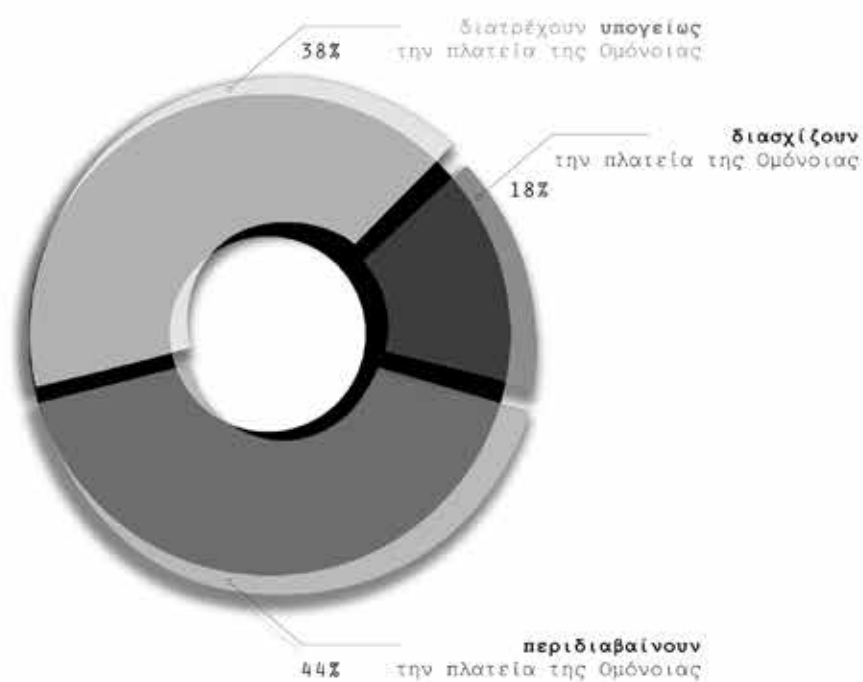

22%
κινούνται με IX



9%
κινούνται με MOTO



9%
κινούνται με TAXI



7%
κινούνται με ΠΟΔΗΛΑΤΟ

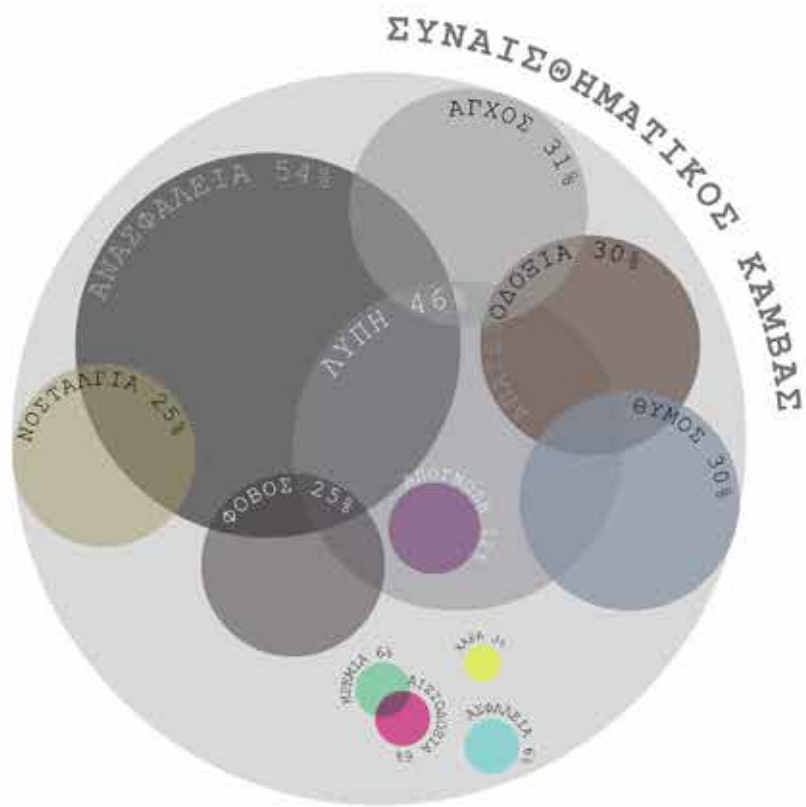

ΠΟΙΑ ΣΥΝΑΙΣΘΗΜΑΤΑ ΣΑΣ ΔΗΜΙΟΥΡΓΟΥΝΤΑΙ ΟΤΑΝ ΕΡΧΕΣΤΕ ΣΕ ΕΠΑΦΗ ΜΕ ΤΗΝ ΠΛΑΤΕΙΑ ΤΗΣ ΟΜΟΝΟΙΑΣ?

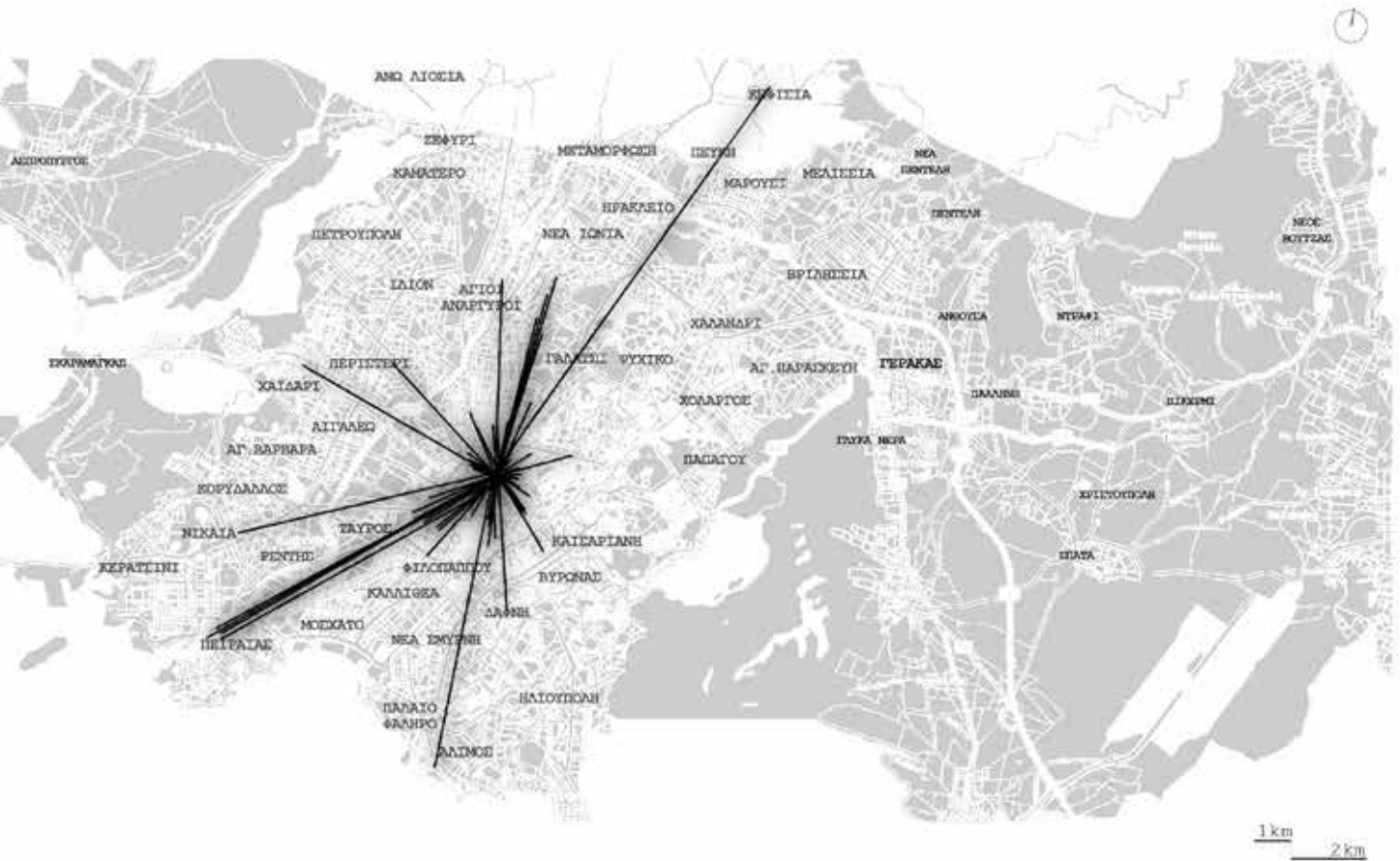

ΠΟΙΕΣ ΠΕΡΙΟΧΕΣ ΘΕΩΡΕΙΤΕ ΟΤΙ ΕΝΘΥΝΕΙ Η ΟΜΟΝΟΙΑ;

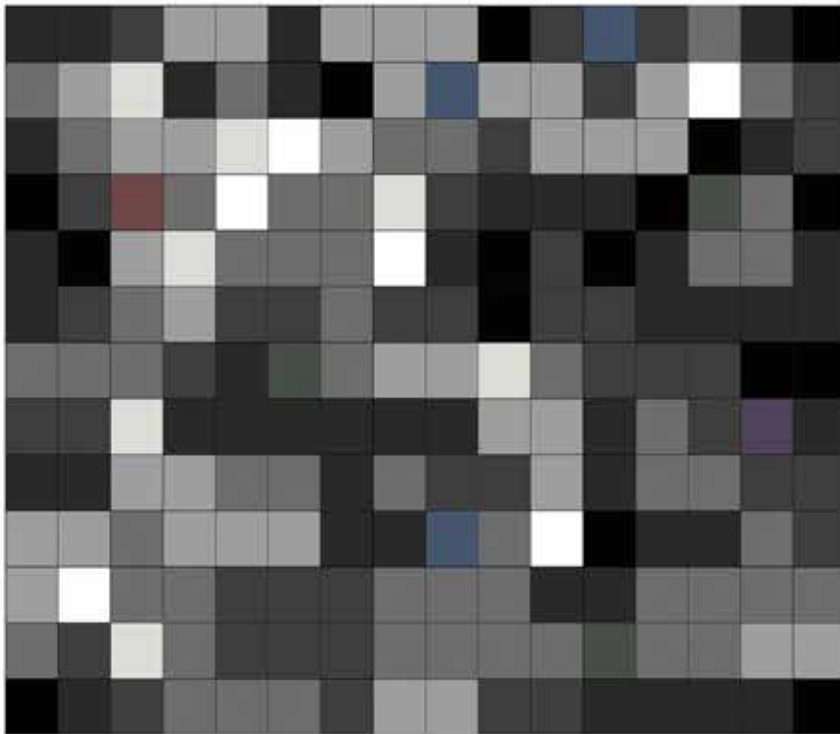

ΜΕ ΠΟΙΟ ΧΡΩΜΑ ΘΑ ΧΑΡΑΚΤΗΡΙΖΑΤΕ ΤΗΝ ΠΛΑΤΕΙΑ ΤΗΣ ΟΜΟΝΙΑΣ ΜΕ ΒΑΣΗ ΤΑ ΣΥΝΑΙΣΘΗΜΑΤΑ ΣΑΣ?



ΝΑ ΠΕΡΙΓΡΑΨΕΤΕ ΜΙΑ ΣΥΝΗΘΗ ΔΙΑΔΡΟΜΗ ΣΑΣ, ΠΟΥ ΣΑΣ ΑΝΑΓΚΑΖΕΙ ΝΑ ΠΕΡΝΑΤΕ ΑΠΟ ΤΗΝ ΟΜΟΝΙΑ

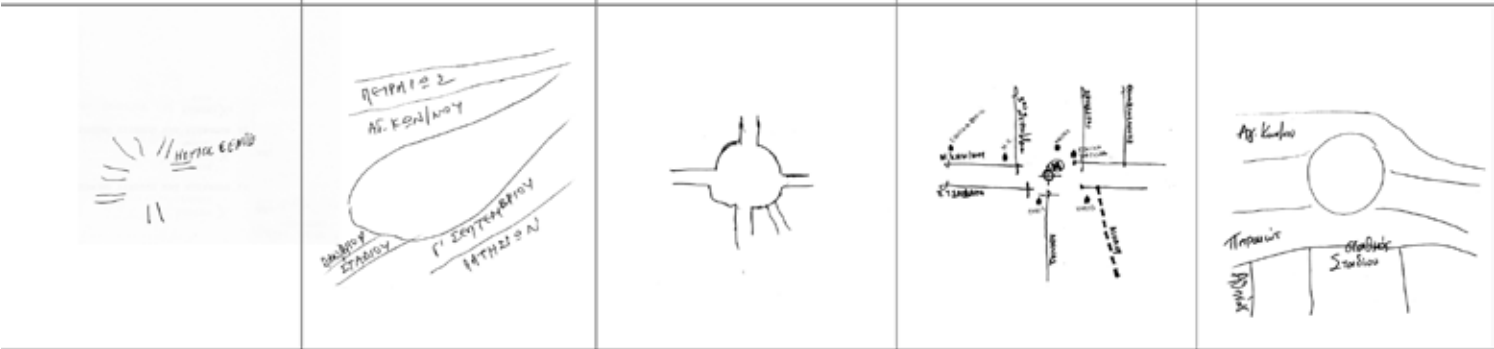
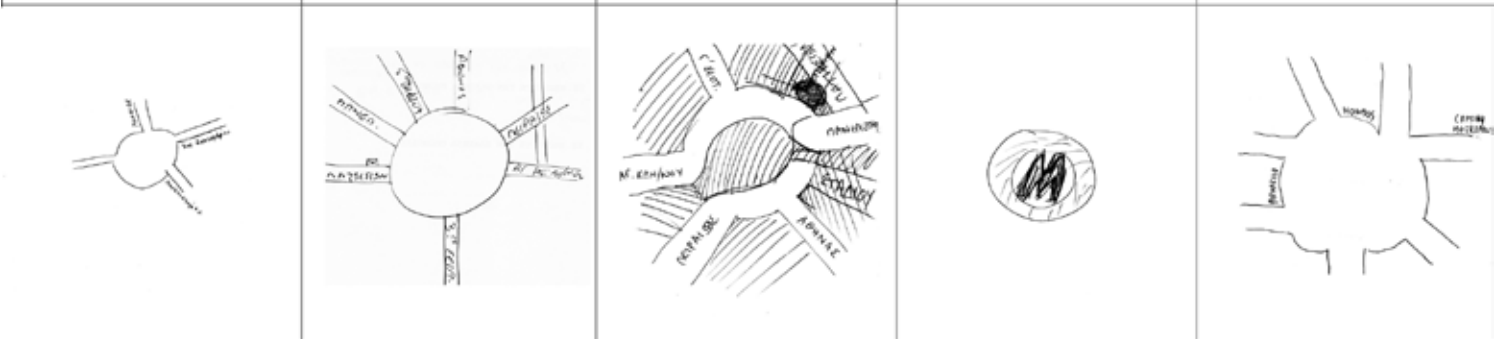
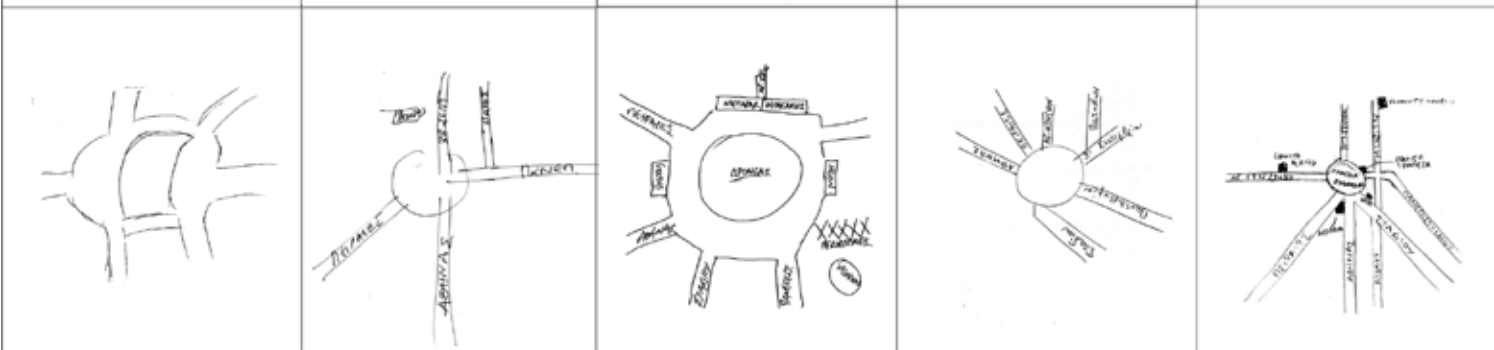
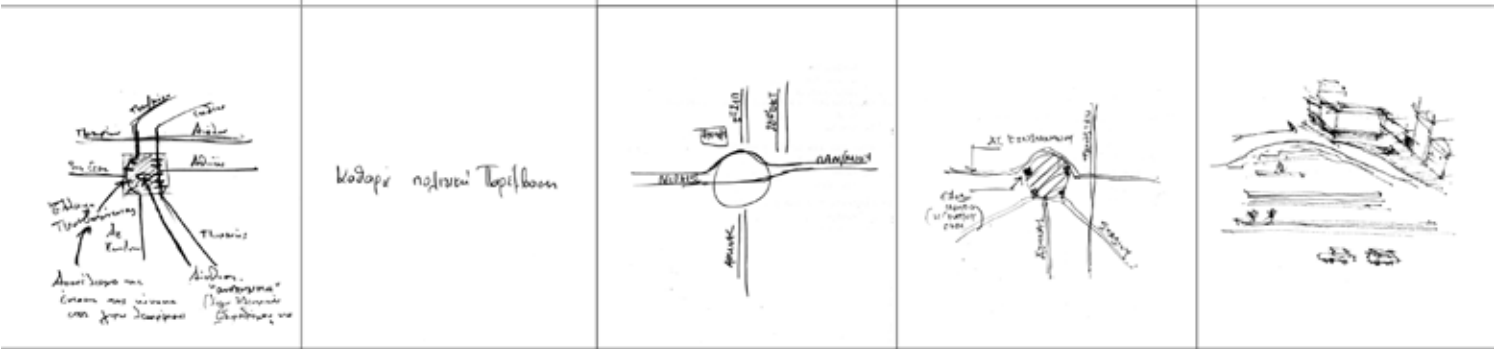

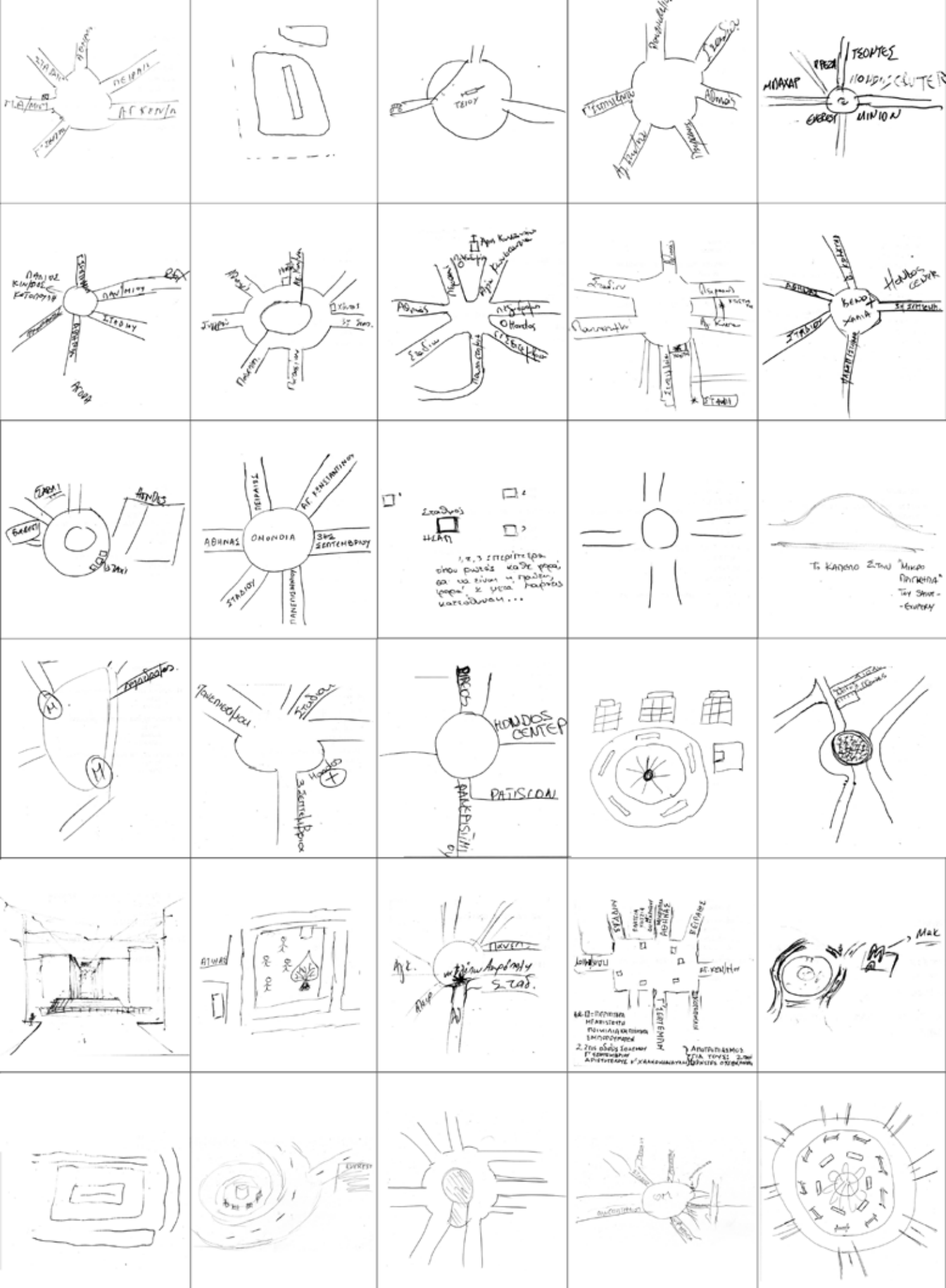

.φωνακτός.	.ονομαστικής	.ΕΧΕΙ ΧΡΕΙ ΤΟ ΡΟΛΟ THE MATHE	ΑΞΗΜΗ	.αποβύσει
Αντικαταστήσε: .m..των έλα...των...Αomas...	.αυτάχρηχ	.υποίτητες	.Τι...ο.α. .το...ο.ο.ο.	.α.β.ε.ν.κ.
.α.α.α.α.α.α.α.	.καρτέ...ομάδα... ...ε.μ.α.α.α.α.α.	.ε.α.α.α.α.α.α.α.	.σημαντικός... ...α.α.α.α.α. ...α.α.α.α.α.α.α.	.Α.β.ε.ν.κ.
ΤΙΠΟΤΕ.ΤΟ ΕΝΤΥΠΟΕΙΔΙΚΟ	.χαρτί.	.Α.β.ε.ν.κ.	.ε.α.α.α.α.α.	.α.β.ε.ν.κ.
.α.α.α.α.α.	.Χ.ο.π.α. ...α.α.α.α.	.α.α.α.α.α.	.α.α.α.	.ε.α.α.α.
...α.α.α.α.α.	.αυτάχρηχ	.Μ.α.α.α.	.α.α.α. ...α.α.α.α.α. ...α.α.α.	.α.α.α.α.α. ...α.α.α.α.α. ...α.α.α.α.α.

..ΑΡΕΛΛΙΣΤΙΚΑ.... ..ΚΑΤΑΘΛΙΗΤΙΚΗ.	..ΑΦΙΛΟΞΕΝΗ	..βρώμικη..	..επιμύνη	..Πολυπολιτισμική.
ΤΟΠΟΣ.. ..ΠΑΡΑΛΟΝΗΣ. ..ΣΥΝΑΛΛΑΓΗΣ.	..Αδίκιοφορη....	..αόβος	..κατανοια. ..αυτοδύναμη. ..αυτοφύλαξη.. ..εξέταση	..ΑΠΡΟΣΟΠΗ.
Πολύ ΑΣΧΗΜΗ ΚΑΙ ΚΑΤΑΘΛΙΗΤΙΚΗ	..ΥΠΟΒΑΘΜΙΣΜΕΝΗ	..ΚΕΝΗ	..Αποχρηστευτική.	..ΚΡΙΜΑ.
..ΕΠΙΚΙΝΔΥΝΗ.	..παράνομη	..πρω. ..ακαταμάχητη.	..ΠΟΡΝΕΙΑ.....	..ΧΙΡΪΣ. ..ταυτοίμα
..Προβούια. ..ΔΕΖΙΜΗ	..θυμό.	..ΠΑΡΑΚΜΗ	..ΑΠΟΥΣΙΑ	..Υποταξία.
..βίβλος.	..ΣΤΕΚΙ. ..ΠΕΡΙΘΟΡΙΑΚΟΝ,	..Δυσχεύη.	..πείρα.	..Τελεφετυία.

ΟΜΟΝΟΙΑ

Η ΑΣΤΙΚΗ ΔΙΝΗ



Η ΠΕΡΙΜΕΤΡΙΚΗ ΔΙΑΤΑΞΗ ΤΩΝ ΕΒΘΑΩΝ ΤΟΥ ΥΠΟΓΕΙΟΥ ΣΤΑΘΜΟΥ



Η ΑΣΤΙΚΗ ΒΟΗ

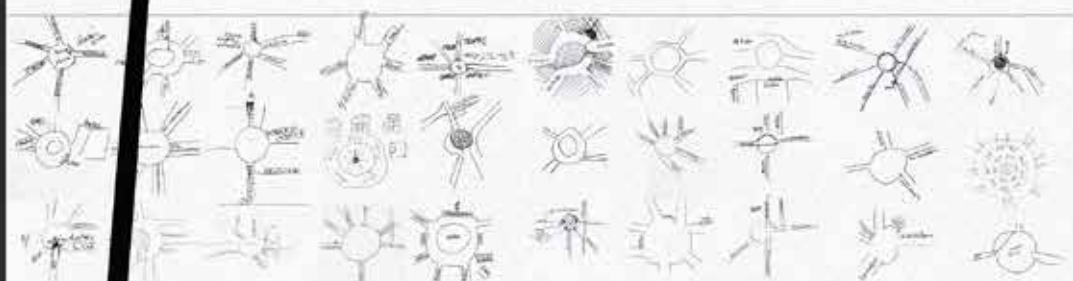

Η ΕΝΤΥΠΩΜΕΝΗ ΚΥΚΛΙΚΗ ΜΝΗΜΗ

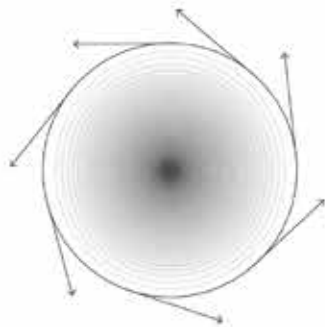

ΤΟ ΦΑΙΝΟΜΕΝΟ ΤΗΣ ΑΣΤΙΚΗΣ ΔΙΝΗΣ

Ο κεντρικός χώρος της πλατείας της Ομόνοιας μένει κενός και χάνει το νόημά του. Η νοητή περίμετρος της πλατείας γίνεται ένα αυστηρό όριο. Κόσμος περπατά έξω από το όριο αυτό κι όμως, μέσα ελάχιστοι. Δες και κάποια αόρατη κεντρομόλος δύναμη κινεί τις ροές κατά αυτόν τον τρόπο και τις αναγκάζει σε μία κυκλική, περιστροφική μάλλον τροχιά που μοιάζει με δίνη αστική. Σε μια τεράστια ρουφήχτρα θα περιέγραφα αυτήν την πλατεία, που καταπίνει με ταχύτητα μαζικά τους περιπατητές της πόλης στα υπόγεια σωθικά της, τους στοιβάζει σε τρένα και τους στέλνει σε άλλους προορισμούς, εκείνους δε, που επιχειρούν να βγουν στο επίπεδο της πλατείας, τους διώχνει σπρώχνοντάς τους με ορμή στους γύρω δρόμους της ευρύτερης περιοχής.

Σαν από διαβολική σύμπτωση θα'λεγες, οι εισοδοί-έξοδοι των υπόγειων σταθμών εγγράφονται σε αυτό το ίδιο νοητό όριο. Καθόλου τυχαίο. Μαγνητίζουν την κίνηση του επιπέδου του δρόμου προς τον υπόγειο χώρο και αντίστοιχα εκτονώνουν την υπόγεια κίνηση στο επίπεδο της γης σε τακτά χρονικά διαστήματα. Στον υπόγειο χώρο δε, οι ροές είναι χαοτικές, χωρίς κανέναν προσανατολισμό και καμία συσχέτιση με την παράλληλη άνω πραγματικότητα.

Η βοή του δρόμου ορίζει ακόμα πιο έντονα το όριο. Αποτελεί σωστό ηλεκτροφόρο φράχτη ανάμεσα στον κεντρικό χώρο της πλατείας και την κίνηση των πεζών. Ξεθωριασμένες διαβάσεις και κόσμος στοιβαγμένος να προσπαθεί να αρπάξει την ευκαιρία για να διασχίσει το δρόμο. Κάπου - κάπου το καταφέρνει.

Μα δεν είναι τυχαία όλα αυτά. Η Ομόνοια στο νου όλων μας είναι πάντα μια διαρκής βαβούρα, που δεν σιωπά ποτέ. Δεν είναι στάση, ούτε ανάπαυση. Δεν είναι βόλτα. Δεν προκύπτει. Κανείς δε φτάνει τυχαία στην Ομόνοια. Η εντύπωση ενός κυκλικού κυκλοφοριακού κόμβου υπάρχει χρόνια τώρα και διαμορφώθηκε από τους διάφορους σχεδιασμούς που της επιβάλαμε ανά τα χρόνια.

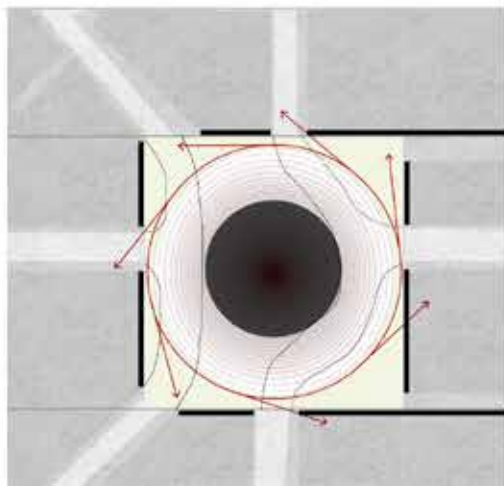
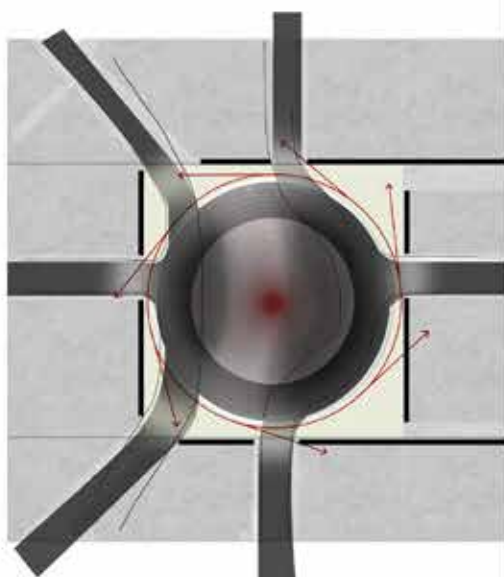
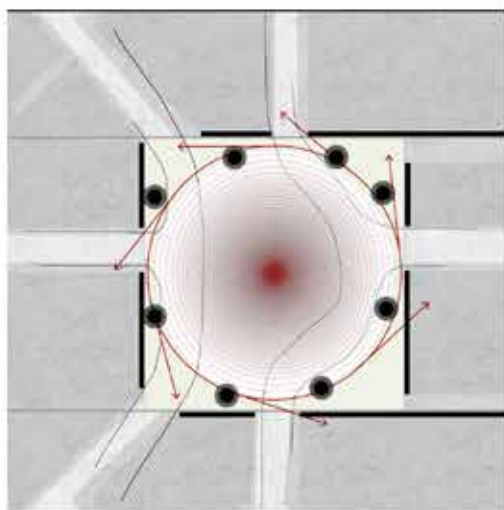

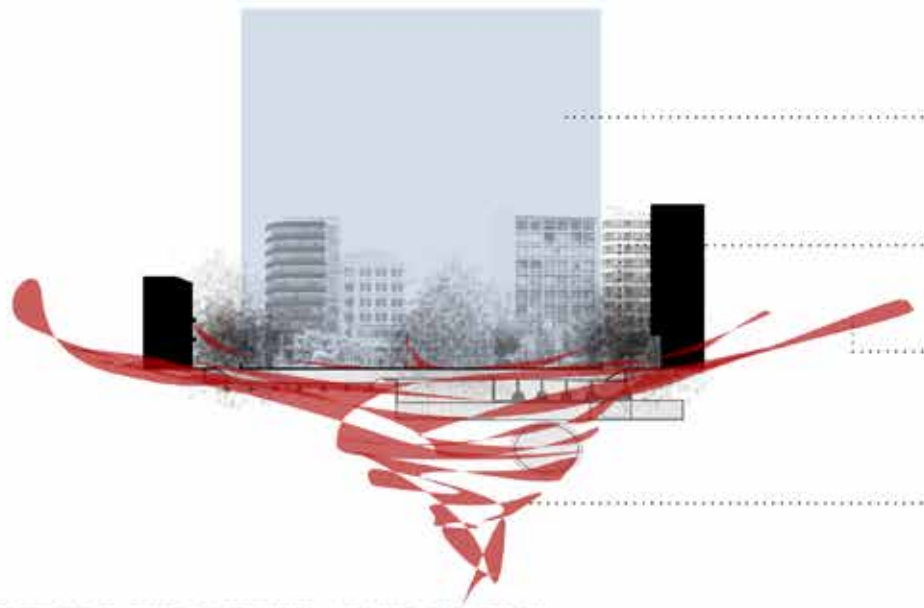

ΔΙΑΓΡΑΜΜΑ ΤΗΣ ΑΣΤΙΚΗΣ ΔΙΝΗΣ ΣΕ ΤΟΜΗ

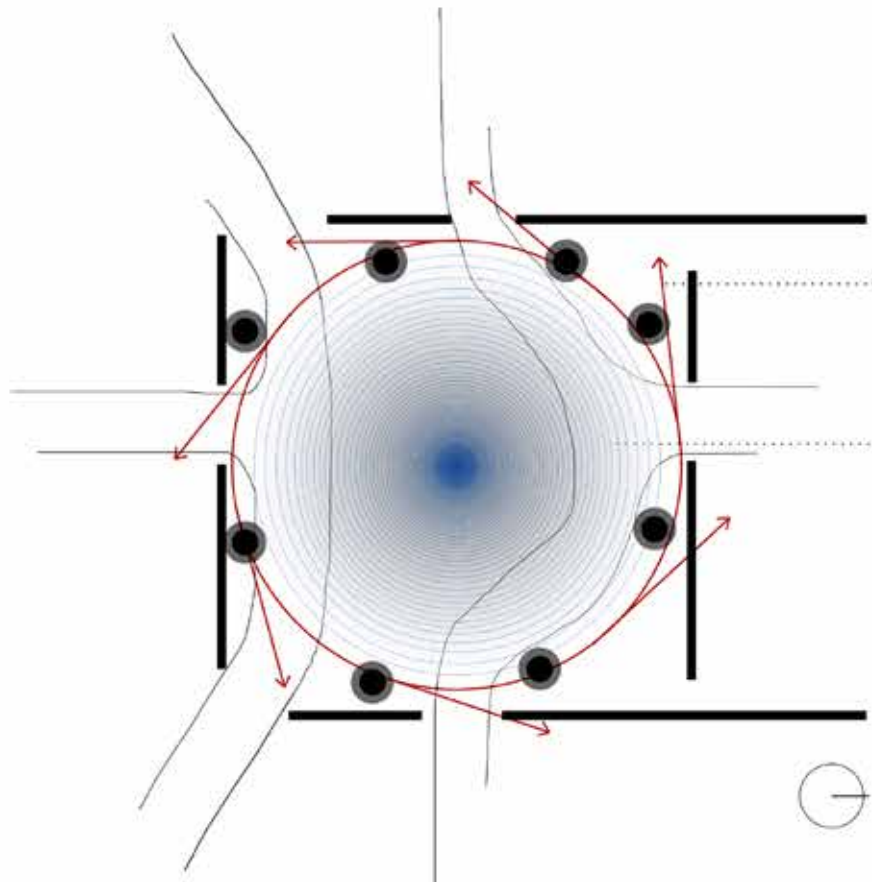

ΔΙΑΓΡΑΜΜΑ ΤΗΣ ΑΣΤΙΚΗΣ ΔΙΝΗΣ ΣΕ ΚΑΤΩΨΗ

ΕΝΑΣ ΤΟΠΟΣ Α-ΧΡΗΣΤΟΣ

Α-ΚΑΤΟΙΚΗΤΟΣ

..... ΤΟ **ΑΣΤΙΚΟ ΚΕΝΟ**. ΑΝ-ΕΝΕΡΓΟΣ

..... Η ΑΣΤΙΚΗ ΒΟΗ. ΡΟΕΣ ΤΩΝ ΟΧΗΜΑΤΩΝ

..... Η ΑΠΟΚΕΝΤΡΩΣΗ ΤΩΝ ΚΙΝΗΣΕΩΝ ΣΤΟ ΕΠΙΠΕΔΟ ΤΟΥ ΕΔΑΦΟΥΣ

..... Η ΑΥΞΗΜΕΝΗ ΚΙΝΗΤΙΚΟΤΗΤΑ ΤΟΥ ΥΠΟΓΕΙΟΥ ΣΤΑΘΜΟΥ

..... **ΤΑΣΗ ΦΥΓΗΣ** ΑΠΟ ΤΟ ΧΩΡΟ ΤΗΣ ΠΛΑΤΕΙΑΣ

..... ΤΟ ΦΑΙΝΟΜΕΝΟ ΤΗΣ **ΑΣΤΙΚΗΣ ΔΙΝΗΣ**

ΜΙΑ ΑΟΡΑΤΗ **ΚΕΝΤΡΟΜΟΛΟΣ**

ΔΥΝΑΜΗ ΦΑΙΝΕΤΑΙ ΝΑ ΑΝΑΓΚΑΖΕΙ ΤΟ

ΣΥΝΟΛΟ ΤΩΝ ΠΕΖΩΝ ΣΕ ΚΥΚΛΙΚΗ

ΤΡΟΧΙΑ, **ΠΕΡΙΜΕΤΡΙΚΑ** ΕΝΟΣ

ΝΟΗΤΟΥ ΚΥΚΛΟΥ

ΣΤΟΝ ΟΠΟΙΟ ΠΕΡΙΓΡΑΦΕΤΑΙ Η ΠΛΑΤΕΙΑ.



ΔΙΑΓΡΑΜΜΑ ΤΗΣ ΚΕΝΤΡΙΚΗΣ ΙΔΕΑΣ ΣΕ ΤΟΜΗ

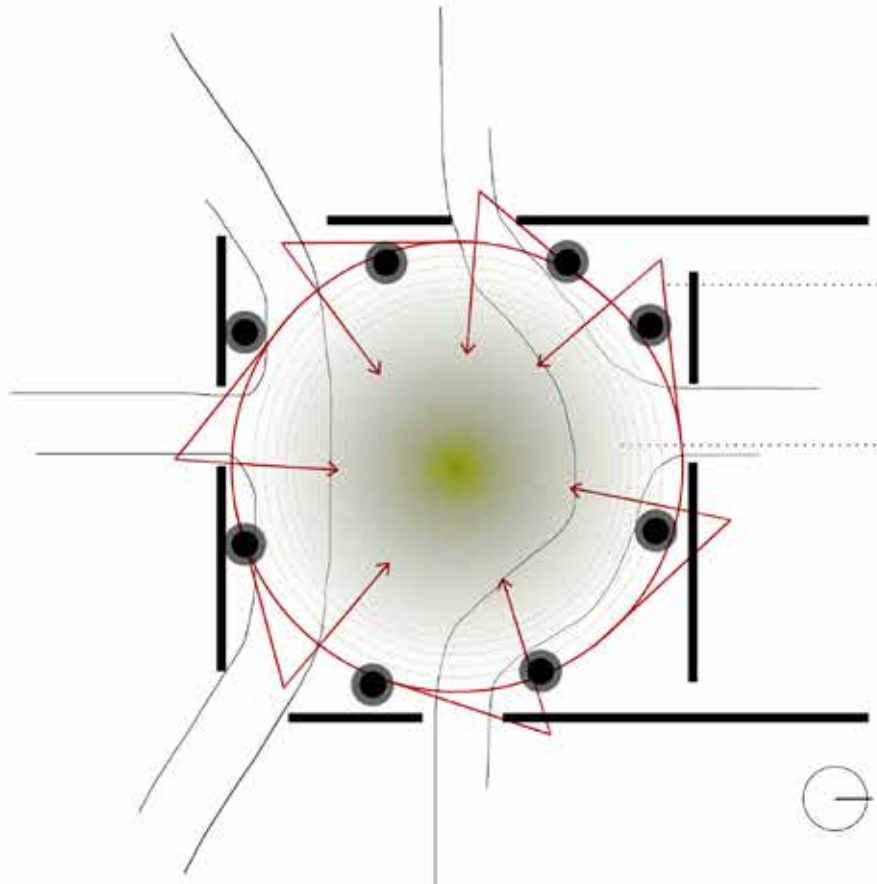

ΔΙΑΓΡΑΜΜΑ ΤΗΣ ΚΕΝΤΡΙΚΗΣ ΙΔΕΑΣ ΣΕ ΚΑΤΩΨΗ

..... ΕΝΕΡΓΟΠΟΙΗΣΗ ΤΟΥ ΧΩΡΟΥ

..... ΕΝΑΕΡΙΑ ΜΕΤΑΒΑΣΗ. ΥΠΕΡΒΑΣΗ ΤΗΣ ΑΣΤΙΚΗΣ ΒΟΗΣ

..... ΣΥΓΚΕΝΤΡΩΣΗ ΤΩΝ ΚΙΝΗΣΕΩΝ ΣΤΟ ΧΩΡΟ ΤΗΣ ΠΛΑΤΕΙΑΣ

..... Η ΑΥΞΗΜΕΝΗ ΚΙΝΗΤΙΚΟΤΗΤΑ ΤΟΥ ΥΠΟΓΕΙΟΥ ΣΤΑΘΜΟΥ

..... **ΕΠΙΣΤΡΟΦΗ** ΣΤΟ ΧΩΡΟ ΤΗΣ ΠΛΑΤΕΙΑΣ

..... ΥΠΕΡΒΑΣΗ ΤΗΣ **ΑΣΤΙΚΗΣ ΔΙΝΗΣ**

ΠΡΟΤΑΣΗ ΜΙΑΣ **ΝΕΑΣ ΚΙΝΗΣΗΣ**

ΠΟΥ **ΥΠΕΡΒΑΙΝΕΙ** ΚΑΤΑΚΟΡΥΦΑ

ΤΟ ΕΠΙΠΕΔΟ ΤΩΝ ΔΡΟΜΩΝ, ΤΗΣ

ΑΣΤΙΚΗΣ ΒΟΗΣ ΚΑΙ ΤΩΝ ΨΥΧΡΩΝ

ΑΤΜΟΣΦΑΙΡΩΝ ΚΑΙ ΓΕΝΝΑΕΙ ΤΗ ΖΩΗ

ΣΤΟ ΚΕΝΤΡΟ ΤΗΣ ΠΛΑΤΕΙΑΣ.



ΑΣΤΙΚΗ ΕΓΚΑΤΑΣΤΑΣΗ

ΜΙΑ ΕΦΗΜΕΡΗ ΚΑΤΑΣΚΕΥΗ ΠΟΥ ΠΑΙΡΝΕΙ ΤΗ ΜΟΡΦΗ ΔΡΑΣΗΣ-ΚΑΤΑΣΤΑΣΗΣ-ΓΕΓΟΝΟΤΟΣ ΜΕΣΑ ΣΤΗΝ ΠΟΛΗ

Claude Wrapped Reichstag, Berlin, 1971-98

ΑΝΑΦΕΡΕΤΑΙ ΣΕ ΕΝΑ ΠΡΟΒΛΗΜΑ, ΜΙΑ ΠΡΟΒΛΗΜΑΤΙΚΗ ΚΑΤΑΣΤΑΣΗ, ΣΤΕΛΝΕΙ ΜΗΝΥΜΑ

ΕΚΠΛΗΣΣΕΙ, ΑΝΤΙΤΙΘΕΤΑΙ ΣΤΑ ΕΔΡΑΙΩΜΕΝΑ ΚΑΙ ΑΝΑΜΕΝΟΜΕΝΑ ΜΟΤΙΒΑ ΣΥΜΠΕΡΙΦΟΡΑΣ

ΜΕΤΑΣΧΗΜΑΤΙΖΕΙ

Keinicke & Overgaard Architects The Rope Show, Copenhagen, 2010

ΔΙΑΡΡΗΓΝΥΕΙ ΤΙΣ ΚΑΤΕΣΤΗΜΕΝΕΣ ΔΟΜΕΣ (ΧΩΡΙΚΕΣ ΚΑΙ ΚΑΤ'ΕΠΕΚΤΑΣΗ ΣΥΜΠΕΡΙΦΟΡΙΚΕΣ)



Tom Dixon, Glow Installation, London, 2007

ΛΕΙΤΟΥΡΓΕΙ ΣΑΝ ΠΟΛΟΣ ΕΛΕΝΣ ΚΑΙ ΕΝΕΡΓΟΠΟΙΕΙ ΤΟ ΧΩΡΟ



Louise Bourgeois, Spider, London, 1999

ΑΝΑΤΡΕΠΕΙ ΝΟΟΤΡΟΠΙΕΣ

ΠΡΟΕΚΑΛΕΙ ΣΤΗΝ ΑΝΑΚΑΛΥΨΗ

Christo and Jeanne-Claude Wrapped Coast, Sydney, 1966-69

ΚΙΝΕΙ ΤΗΝ ΠΕΡΙΕΡΓΕΙΑ ΚΑΙ ΤΟ ΕΝΔΙΑΦΕΡΟΝ

ΣΥΝΘΕΤΙΚΕΣ ΑΡΧΕΣ

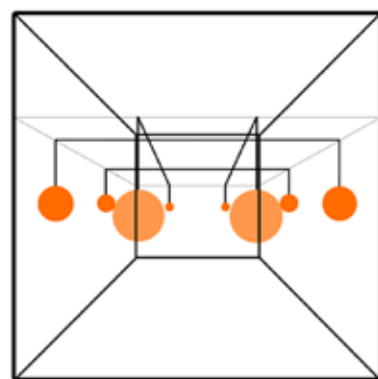
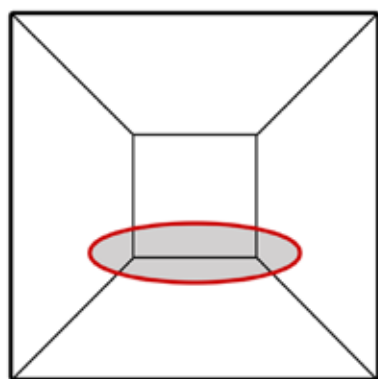
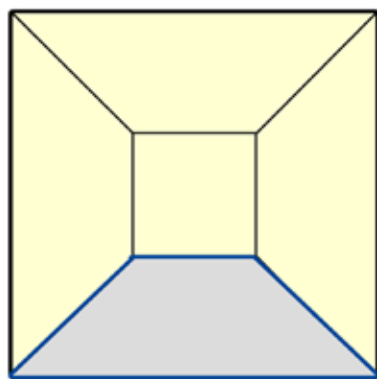
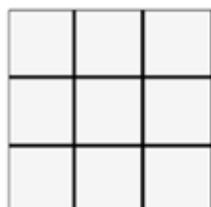

ΓΕΩΜΕΤΡΙΑ

ΜΝΗΜΗ

ΣΥΝΔΕΣΕΙΣ

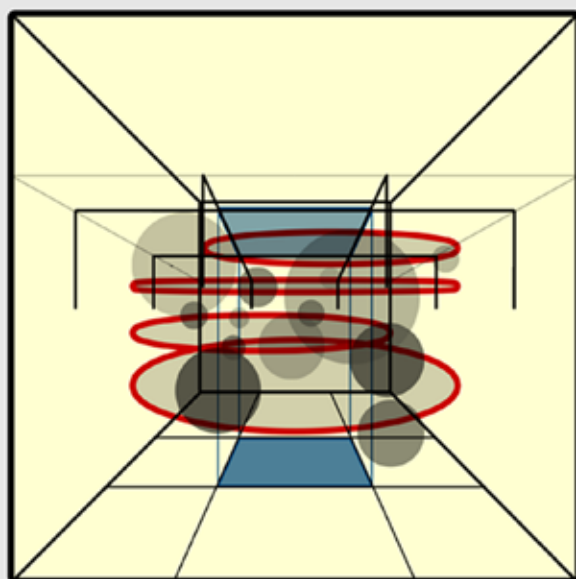
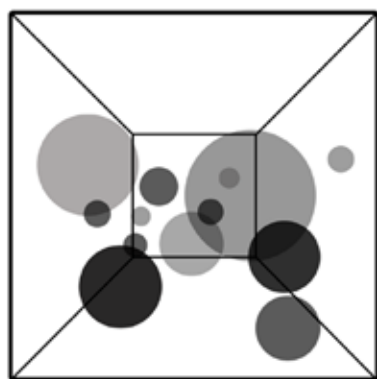
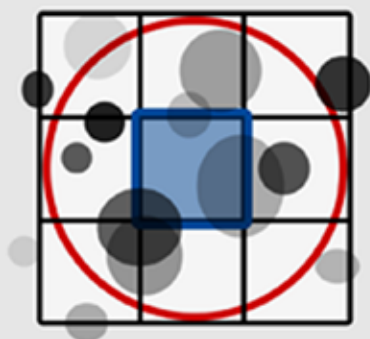

ΚΑΤΑΣΤΑΣΕΙΣ

ΣΥΝΘΕΣΗ

ΓΕΩΜΕΤΡΙΑ

Ο ΕΓΚΥΒΩΤΙΣΜΟΣ ΤΟΥ ΚΕΝΟΥ.
 Ο ΑΡΝΗΤΙΚΟΣ ΧΩΡΟΣ ΠΟΥ ΑΦΗΝΟΥΝ ΤΑ ΚΤΗΡΙΑ,
 Ο ΧΩΡΟΣ ΠΟΥ ΠΕΡΙΣΣΕΥΕΙ ΑΠΟΚΤΑ ΟΝΤΟΤΗΤΑ,
 ΝΟΗΤΑ ΟΡΙΑ. ΜΕΤΑΦΟΡΑ ΤΟΥ ΕΠΙΠΕΔΟΥ ΤΗΣ
 ΠΛΑΤΕΙΑΣ ΣΤΗΝ ΤΡΙΤΗ ΔΙΑΣΤΑΣΗ. ΕΓΓΡΑΦΗ
 ΤΟΥ ΚΕΝΟΥ ΣΕ ΕΝΑΝ ΝΟΗΤΟ ΚΥΒΟ. ΤΑ
 ΟΡΙΑ ΤΟΥ ΝΟΗΤΟΥ ΟΓΚΟΥ ΑΥΤΟΥ ΚΑΘΟΡΙΖΟΝΤΑΙ
 ΑΠΟ ΤΗΝ ΙΔΙΑ ΤΗΝ ΠΛΑΤΕΙΑ ΚΑΙ ΑΠΟ ΤΙΣ ΟΥΕΙΣ ΤΩΝ
 ΚΤΗΡΙΩΝ ΠΟΥ ΚΟΙΤΟΥΝ ΣΕ ΑΥΤΗΝ. ΤΟ ΚΕΝΟ
 ΕΓΚΥΒΩΤΙΖΕΤΑΙ, ΤΟ ΧΑΟΣ ΓΙΝΕΤΑΙ ΔΙΑΧΕΙΡΙΣΙΜΟ.

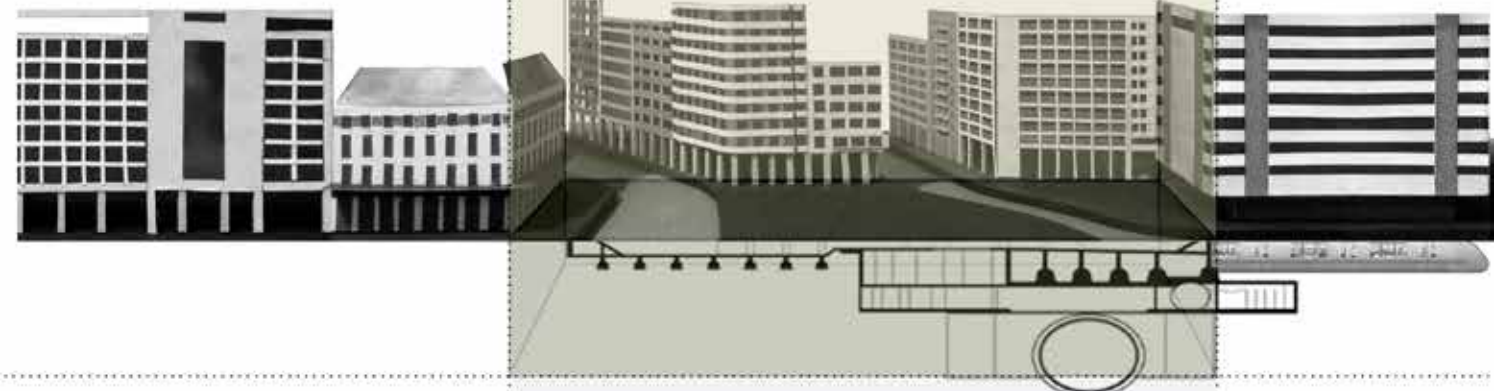

Ο ΑΞΟΝΑΣ ΑΘΗΝΑΣ- 3ης ΣΕΠΤΕΜΒΡΙΟΥ

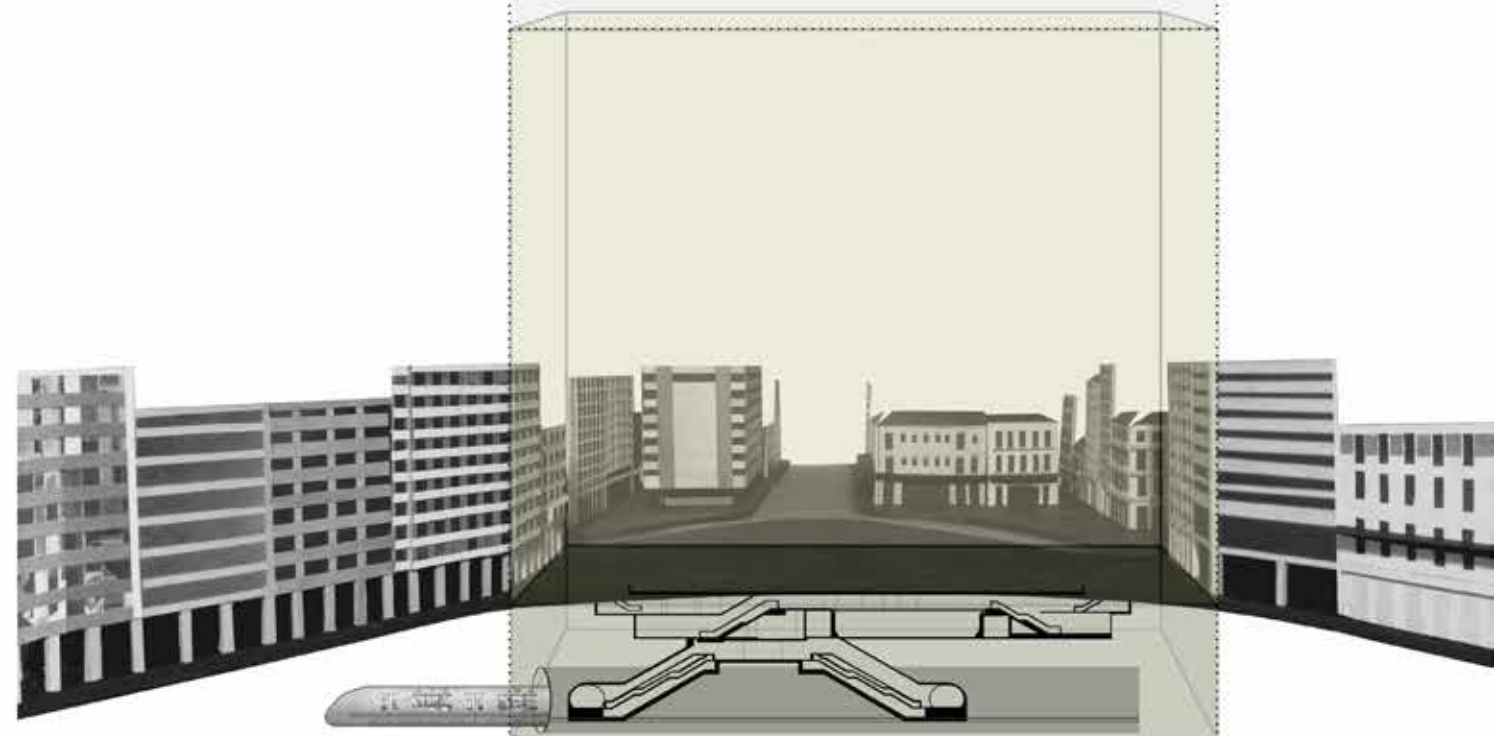

Ο ΑΞΟΝΑΣ ΠΕΙΡΑΙΩΣ - ΣΤΑΔΙΟΥ

1903



1920

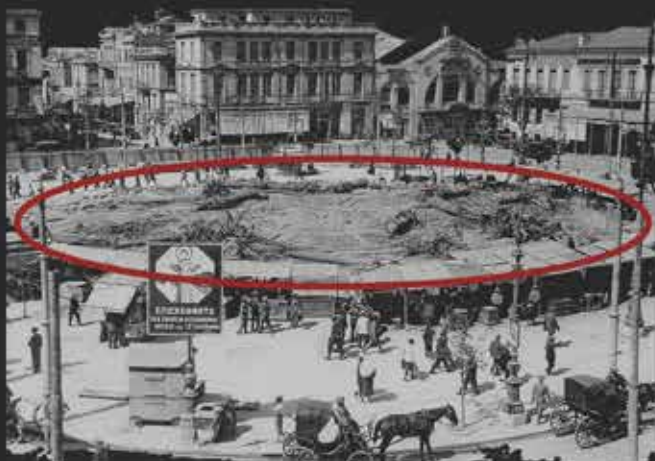

1930



1940



ΟΙ ΑΡΧΕΣ ΤΗΣ ΣΥΝΘΕΣΗΣ //ΑΡΧΗ_2//

ΜΝΗΜΗ

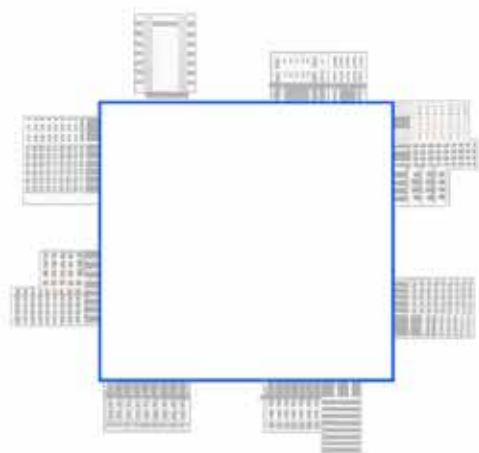

Η πραγματική πλατεία Ομόνοιας

1950





SCHEMAS : σταθερές δομές στη μνήμη του νου και του σώματος που σχετίζονται με την επανάληψη, τη συνήθεια, τις τάσεις συμπεριφοράς.

Η ύπαρξη κάθε συγκεκριμένης αντίδρασης και **τακτικής συμπεριφοράς** οφείλεται στις παρόμοιες αντιδράσεις που έχουν προηγηθεί, επαναληφθεί και οργανωθεί σε έναν **κώδικα** λειτουργώντας πλέον σαν εννοιαίο σύνολο.

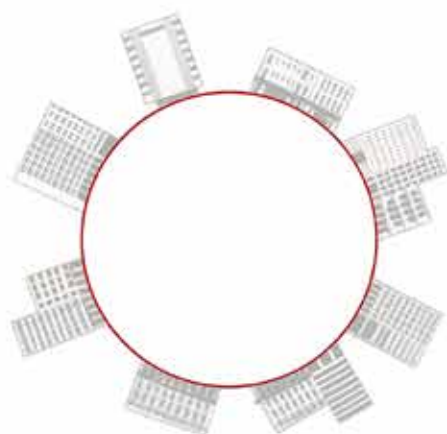

Η ερμηνεία του χώρου αποτελεί μία **νοητή κατασκευή**.

Η βιωματική εμπειρία δημιουργεί

μνήμη του σώματος

στο χώρο και στο χρόνο.

Η παραμορφωτική μνήμη της πλατείας Ομόνοιας

“Η **πόλη** είναι στομφώδης : επαναλαμβάνεται έως ότου κάτι από αυτήν καρφωθεί στο μυαλό μας.

Η **μνήμη** είναι στομφώδης: επαναλαμβάνει τα σημάδια ώστε η πόλη να αρχίσει να υπάρχει.”

Ιταλο Καλβίνο, Οι Αόρατες Πόλεις

1960

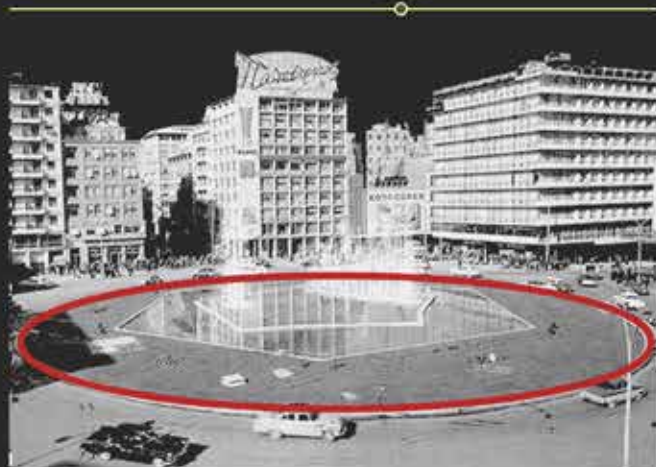

1990



πλ. Ομόνοιας 4
HONDOS CENTER

Πρώην ξενοδοχείο
"Ομόνοια"

Αντώνης Κιτσιόκης

Μετασκευάστηκε 1998

ΣΥΝΔΕΣΕΙΣ

πλ. Ομόνοιας 8

1860

Πρώην καφέ NEON
Πρώην Ξενοδοχείο Carlton

Διατηρητέο

πλ. Ομόνοιας 6

Πρώην καφενείο
Ζαχαράτου-Κοπερώνη

Διατηρητέο

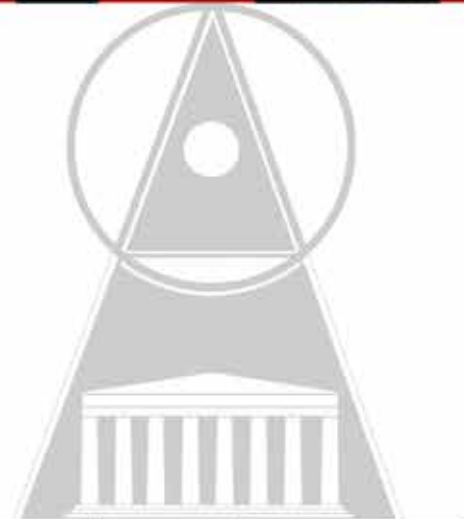

ΟΔΟΣ
ΑΓ. ΚΩΝ/ΝΟΥ

ΟΔΟΣ
ΠΑΝΕΠΙΣΤΗΜΙΟΥ

ΟΔΟΣ
ΠΕΤΡΑΙΩΣ

ΟΔΟΣ
ΕΤΑΔΙΟΥ

ΟΔΟΣ
ΑΘΗΝΑΣ



πλ. Ομόνοιας 9

Κτήριο Γραφείων

1960

πλ. Ομόνοιας & Σταδίου 60

Κτήριο Γραφείων

1960

πλ. Ομόνοιας 10

Κτήριο Γραφείων

1960

πλ. Ομόνοιας 12

Κτήριο Γραφείων

1958

Θουκυδίδης Βαλεντής

πλ. Ομόνοιας 11

Πρώην Ξενοδοχείο
Εξέλιση
Πρώην Ξενοδοχείο
Βικτώρια

1880

Έρνοστ Τσίλλερ

ΟΔΟΣ
ΠΑΝΕΠΙΣΤΗΜΙΟΥ



ΟΔΟΣ
3ης ΣΕΠΤΕΜΒΡΙΟΥ

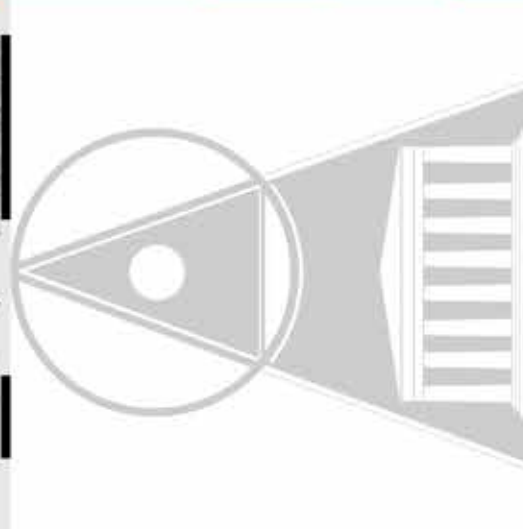

ΟΔΟΣ
ΑΘΗΝΑΣ



ΟΔΟΣ
ΑΓ. ΚΩΝ/ΝΟΥ



ΟΔΟΣ
ΠΕΙΡΑΙΟΣ

πλ.Ομόνοιας&Σταδίου 65

Σαρόγλειο Μέγαρο

Λεμπέσης, Ζαχόπουλος

Ιδιοκτησία ΜΤΣ

πλ.Ομόνοιας 19

Ξενοδοχείο Μέγας Αλέξανδρος

1888-1889

Τσίλλερ

Διατηρητέο

πλ.Ομόνοιας 18

Ξενοδοχείο Μπάγκειον

1889-1894

Τσίλλερ

Συντήρηση 1994

Διατηρητέο

ΟΔΟΣ
ΑΘΗΝΑΣ



ΟΔΟΣ
ΣΤΑΔΙΟΥ



ΟΔΟΣ
ΠΕΙΡΑΙΩΣ



ΟΔΟΣ
ΠΑΝΕΠΙΣΤΗΜΙΟΥ



ΟΔΟΣ
ΑΓ. ΚΩΝ/ΝΟΥ



ΟΔΟΣ
3ης ΣΕΠΤΕΜΒΡΙΟΥ



πλ.Ομόνοιας 20

ΑΣΤΥ
Κτήριο Γραφείων

Γραφείο Στυλιανίδη

πλ.Ομόνοιας & Αγ.Κων/νου 1

Κτήριο Γραφείων

Γραφείο Καψή

πλ.Ομόνοιας 21

1954

Μέγαρο Α
υδρική δη
Φαρμακείο Μπακάκου

1917

1938 Μετασκευή
Ρένος Κουτσούρης

Κοιτοπούλη 3

Ξενοδοχείο La Mirage

1976

Σοφοκλής Σαράης

ΟΔΟΣ
ΑΓ. ΚΩΝ/ΝΟΥ



ΟΔΟΣ
ΑΘΗΝΑΣ



ΟΔΟΣ
3ης ΣΕΠΤΕΜΒΡΙΟΥ



ΟΔΟΣ
ΣΤΑΔΙΟΥ



ΟΔΟΣ
ΠΑΝΕΠΙΣΤΗΜΙΟΥ



01. ΤΑ ΚΤΗΡΙΑ ΤΗΣ ΠΛΑΤΕΙΑΣ ΟΜΟΝΟΙΑΣ. ΧΩΡΟΙ ΕΝΕΡΓΟΙ. ΧΩΡΟΙ ΑΝΕΝΕΡΓΟΙ

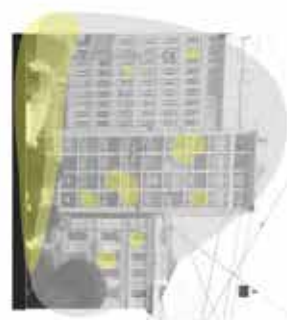
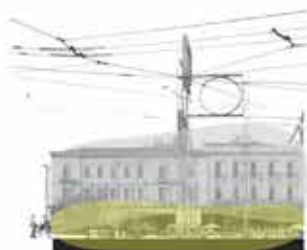

 ΕΝΕΡΓΟΙ ΧΩΡΟΙ

 ΑΝΕΝΕΡΓΟΙ ΧΩΡΟΙ

02. ΤΑ ΚΤΗΡΙΑ ΤΗΣ ΠΛΑΤΕΙΑΣ ΟΜΟΝΟΙΑΣ. ΟΙ ΧΡΗΣΕΙΣ

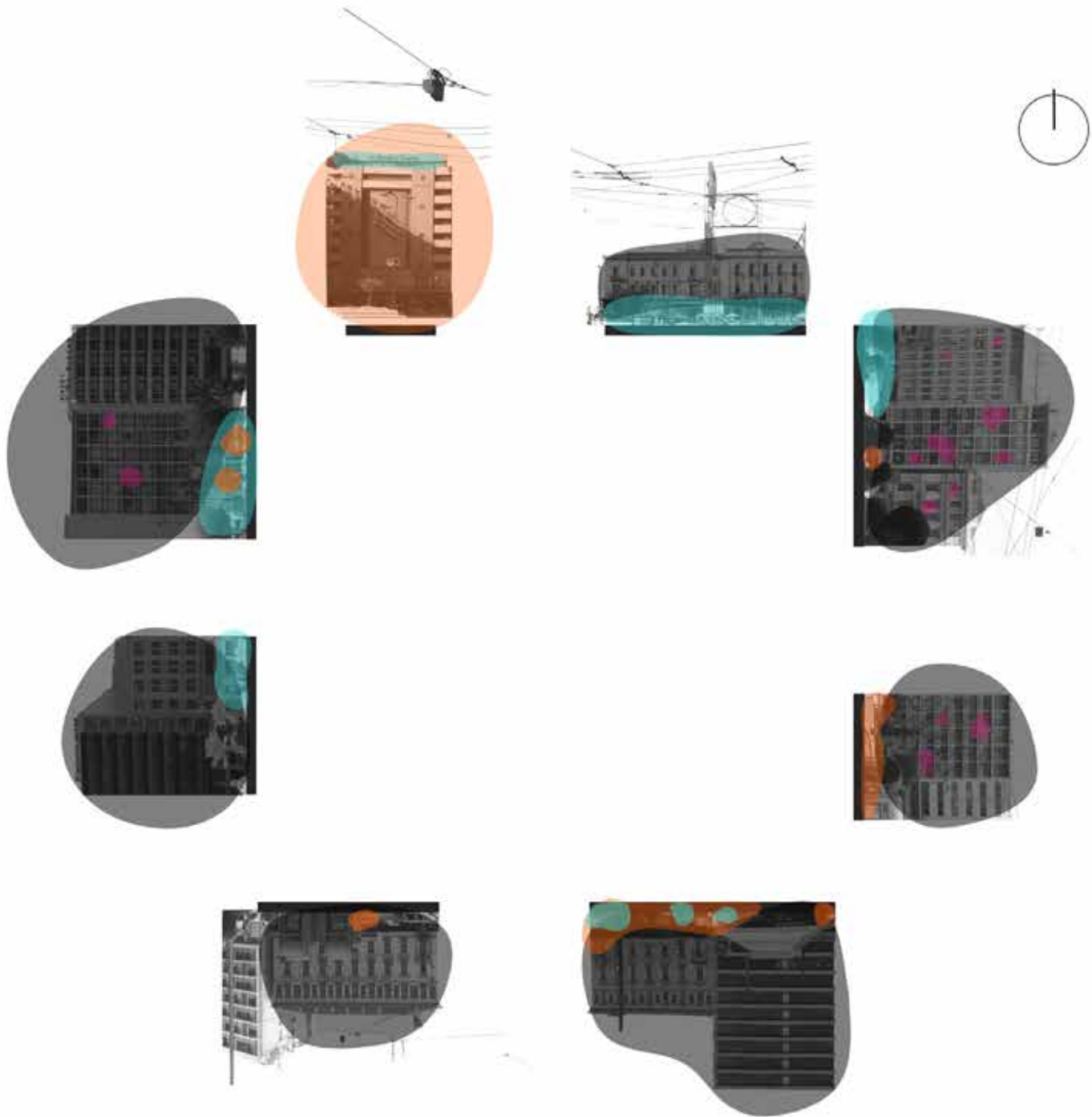

ΕΣΤΙΑΣΗ

ΕΠΑΓΓΕΛΜΑΤΙΚΗ ΧΡΗΣΗ

ΕΜΠΟΡΙΚΗ ΧΡΗΣΗ

ΜΗ ΧΡΗΣΗ

03. ΠΛΑΤΕΙΑ ΟΜΟΝΟΙΑΣ. ΤΟΠΟΣΗΜΑ ΚΑΙ ΣΗΜΕΙΑ ΑΝΑΦΟΡΑΣ ΠΡΟΣΑΝΑΤΟΛΙΣΜΟΥ

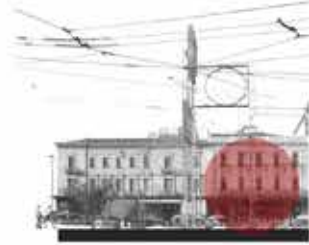

 ΤΟΠΟΣΗΜΑ

**Οι όψεις των κτηρίων που περιβάλλουν μια πλατεία,
τι είναι, όψεις των κτηρίων ή όψεις της πλατείας?**

Αλέξανδρος Τομπάζης, «Γράμμα σ' ένα νέο αρχιτέκτονα»,

Στα πλαίσια της εργασίας αυτής, δόθηκε ιδιαίτερη σημασία στην ανάλυση του περιβάλλοντος χώρου, συμπεριλαμβανομένων των κτηρίων των οποίων οι όψεις αποτελούν και όψη της πλατείας Ομόνοιας. Ακόμη πιο πέρα από την ιστορική-μορφολογική τους ανάλυση αλλά και την ανάλυση της παρούσας χρήσης που τυγχάνουν, τα ίδια αυτά κτήρια αποφασίστηκε να παίξουν ενεργό ρόλο στη συνθετική διαδικασία.

Η τρίτη αρχή, λοιπόν, αυτή των συνδέσεων, αφορά στην επανενεργοποίηση του κτισμένου context. Τα κτήρια ξαναπαίνουν στο παιχνίδι και οι ά-χρηστοι χώροι αξιοποιούνται. Σχεδιάζονται εναέριες γέφυρες που δημιουργούν συνδέσεις ανάμεσα στα κτήρια και την κεντρική εγκατάσταση σε διάφορα ύψη. Οι αερογέφυρες αυτές σχηματίζουν μεταξύ τους έναν κάναβο που προκύπτει από τη διάταξη των κτηρίων της πλατείας και οι συνδέσεις που επιλέγεται να γίνουν εμφανίζονται στις επόμενες εικόνες.

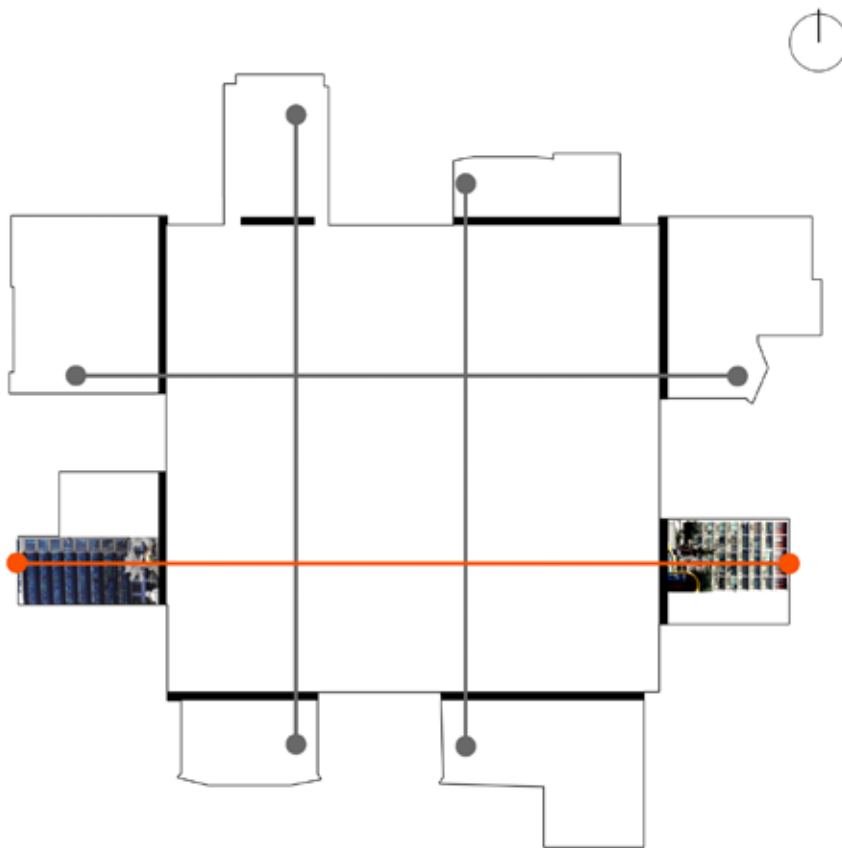

ΑΞΟΝΑΣ 1-1' .ΔΙΑΓΡΑΜΜΑ ΚΑΤΩΦΗΣ

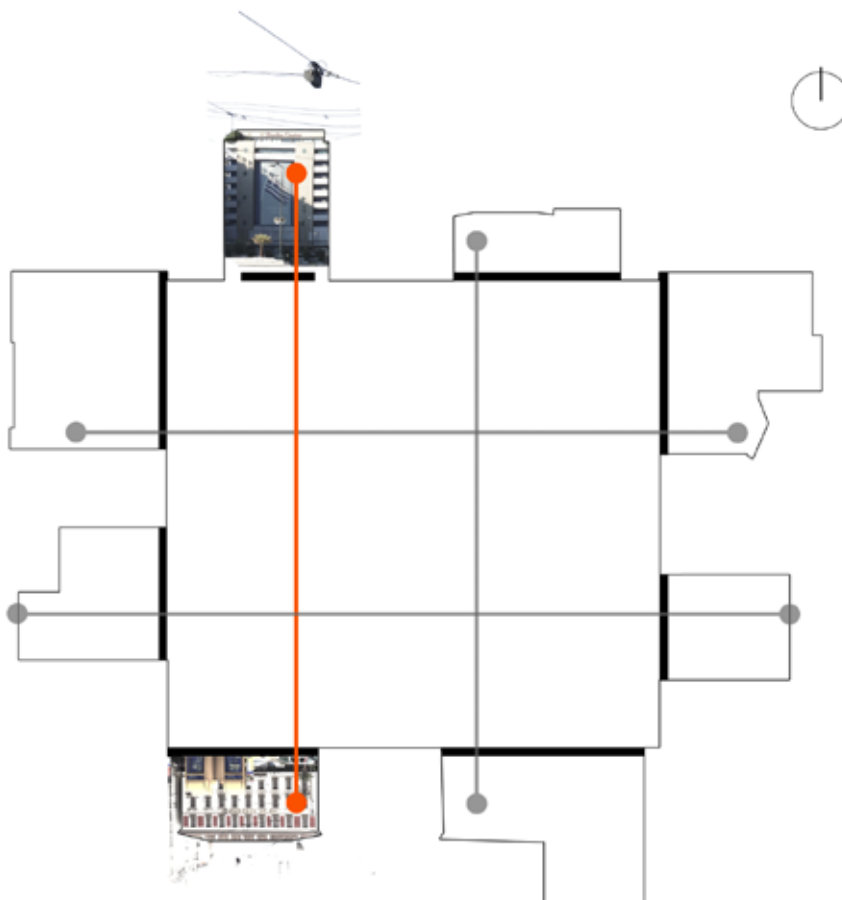

ΑΞΟΝΑΣ 2-2' .ΔΙΑΓΡΑΜΜΑ ΚΑΤΩΦΗΣ

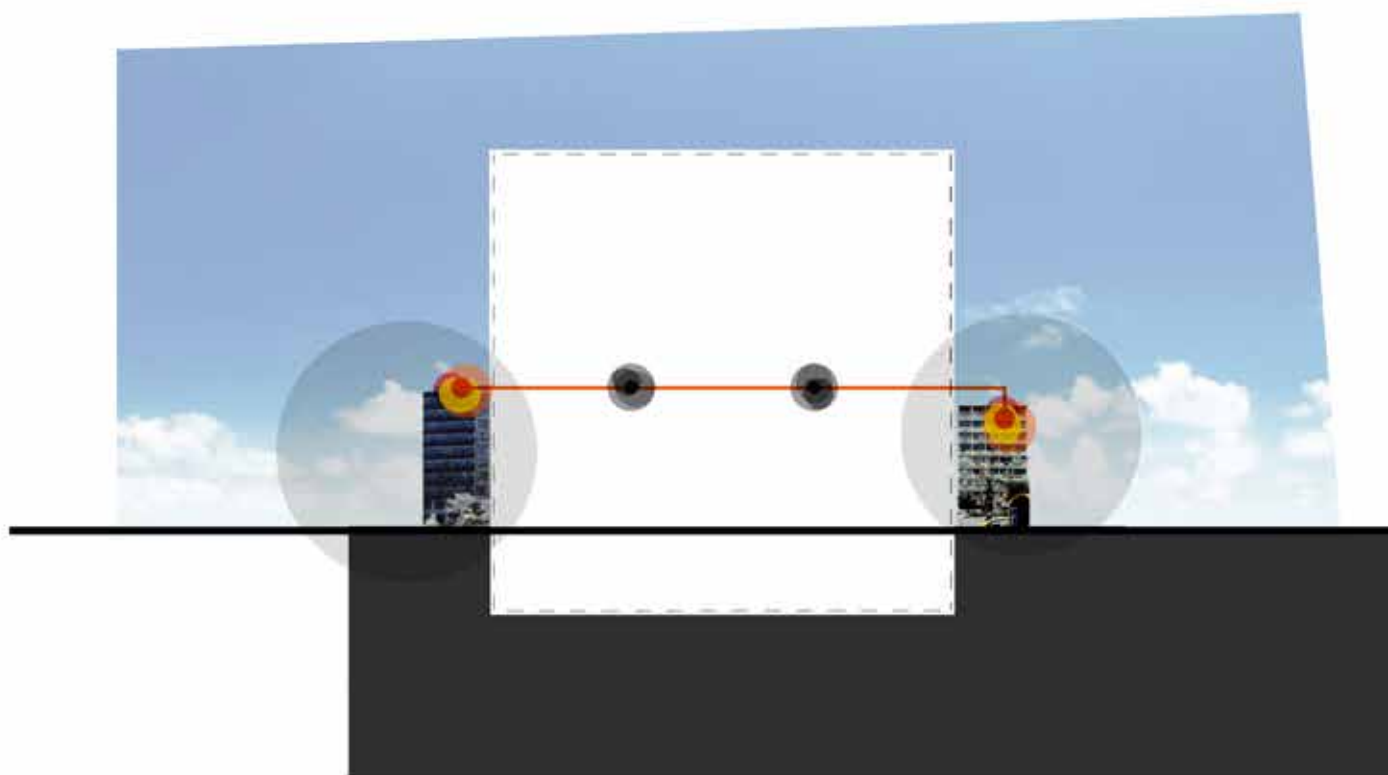

ΑΞΟΝΑΣ 1-1' .ΔΙΑΓΡΑΜΜΑ ΤΟΜΗΣ

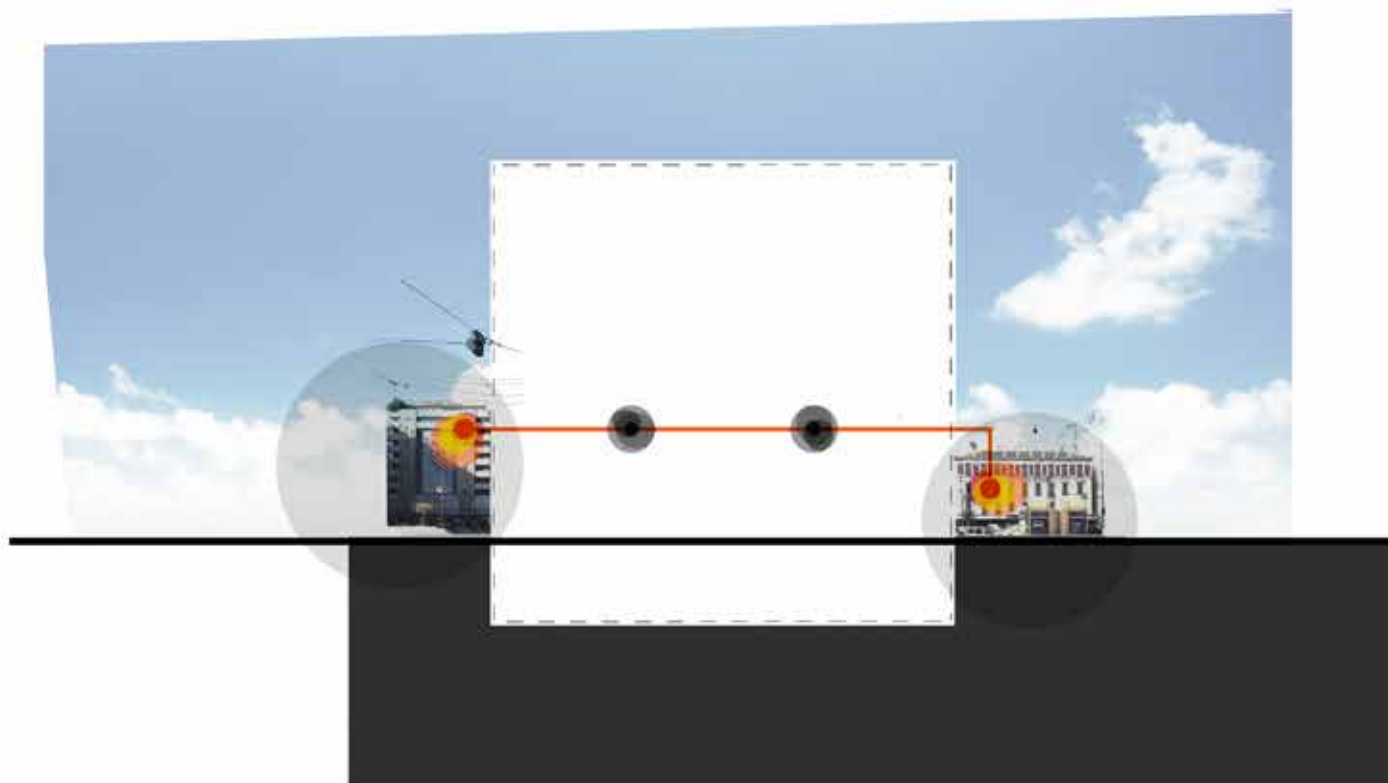

ΑΞΟΝΑΣ 2-2' .ΔΙΑΓΡΑΜΜΑ ΤΟΜΗΣ

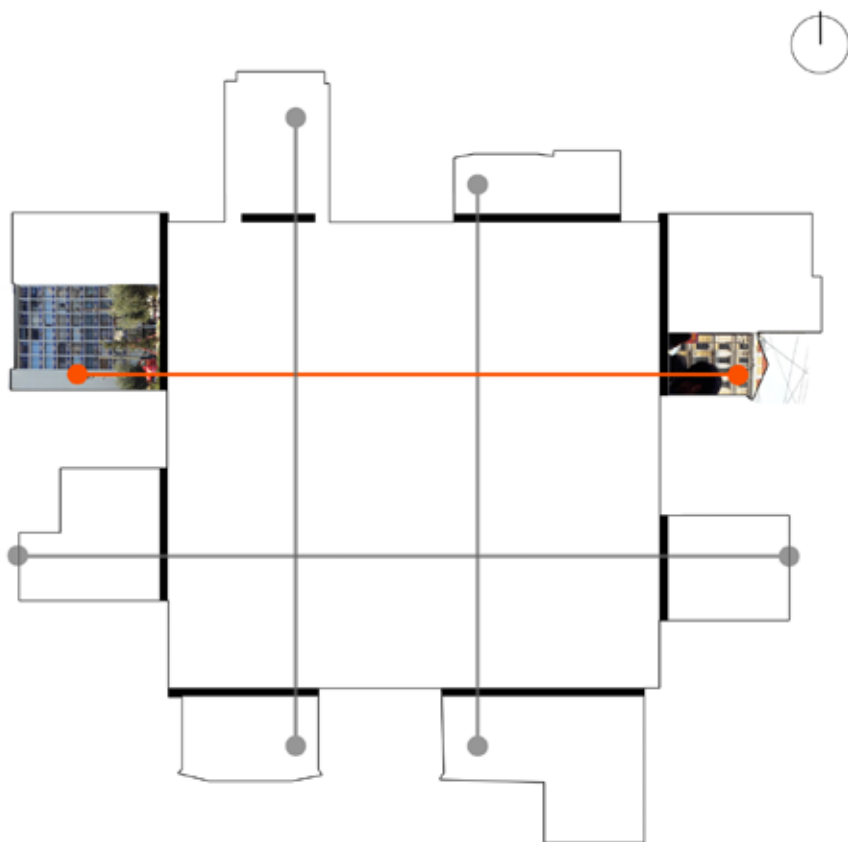

ΑΞΟΝΑΣ 3-3 ' .ΔΙΑΓΡΑΜΜΑ ΚΑΤΟΥΦΗΣ

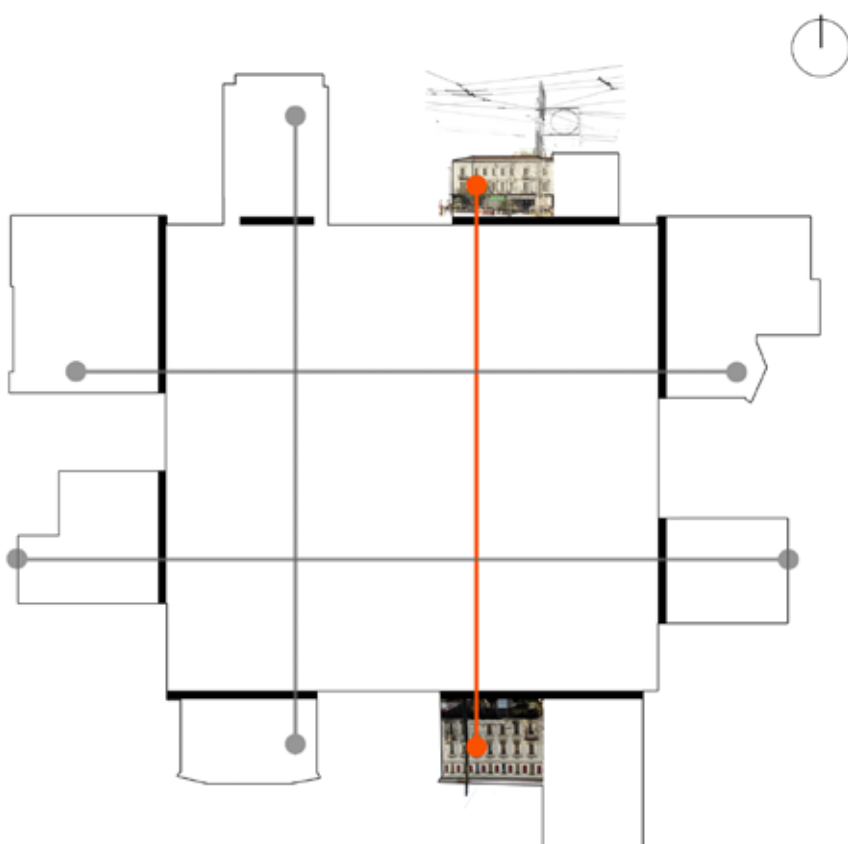

ΑΞΟΝΑΣ 4-4 ' .ΔΙΑΓΡΑΜΜΑ ΚΑΤΟΥΦΗΣ

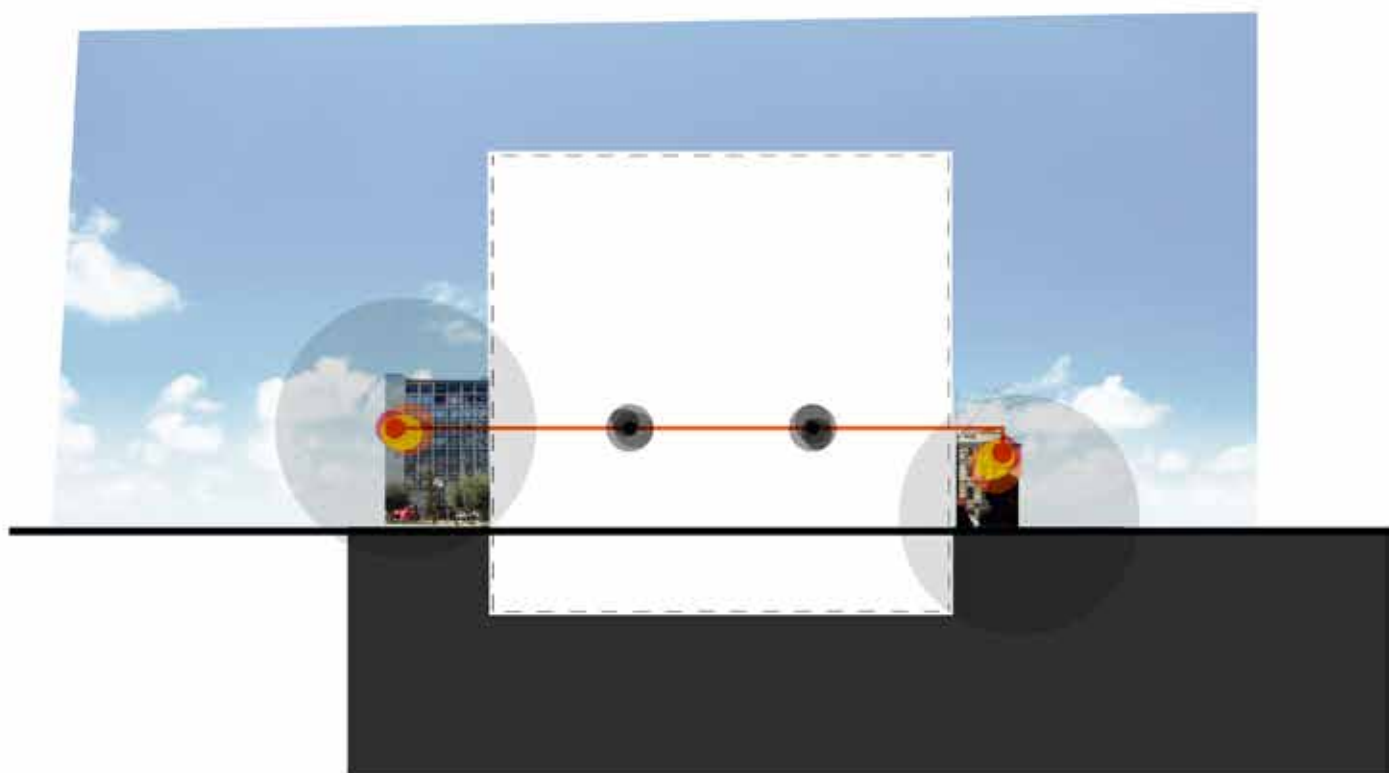

ΑΞΟΝΑΣ 3-3' .ΔΙΑΓΡΑΜΜΑ ΤΟΜΗΣ

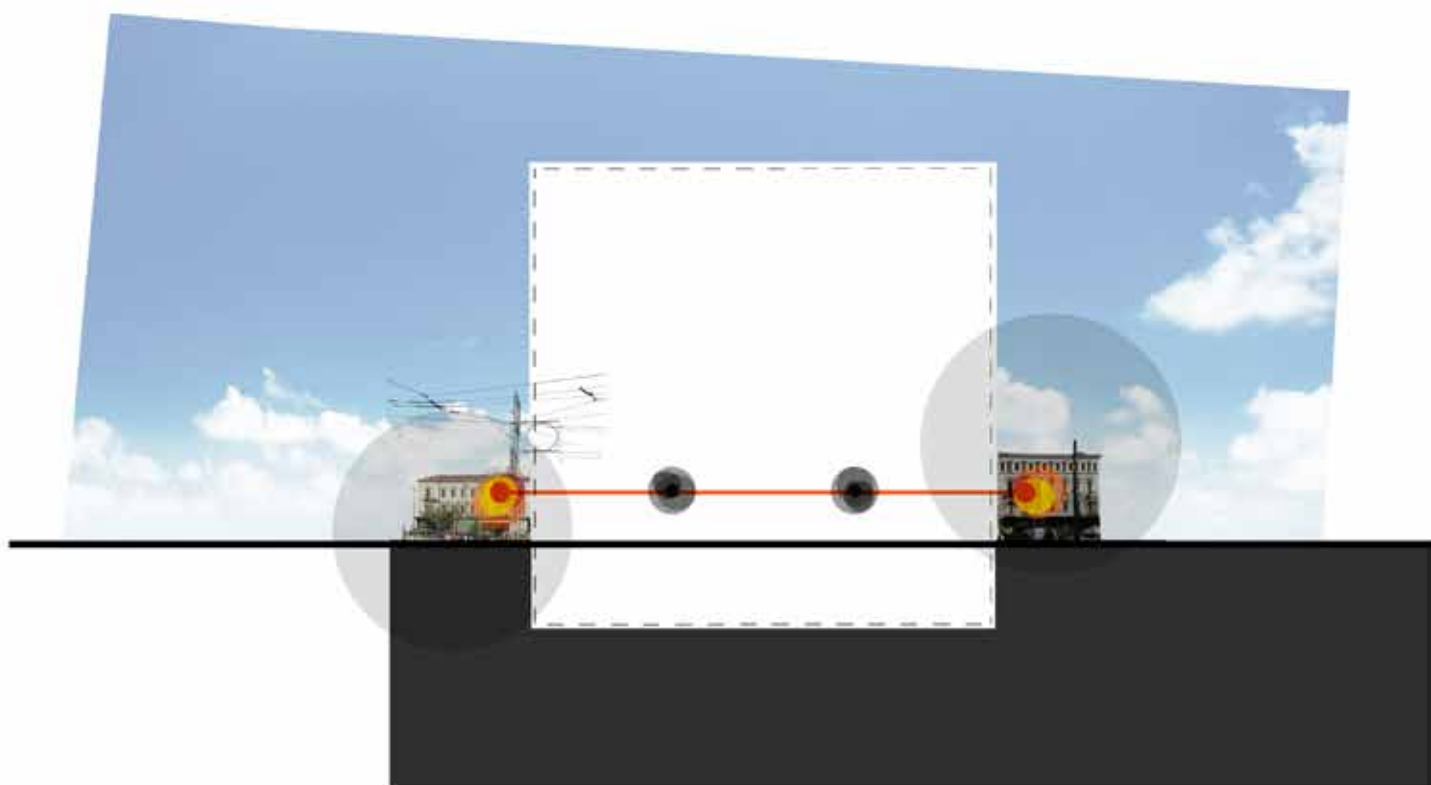

ΑΞΟΝΑΣ 4-4' .ΔΙΑΓΡΑΜΜΑ ΤΟΜΗΣ

ΕΚΠΛΗΞΗ

ΔΙΑΦΥΓΗ

ΑΥΤΟ-ΣΧΕΔΙΑΣΜΟΣ

ΑΥΘΟΡΜΗΤΙΣΜΟΣ

ΔΙΑΙΣΘΗΣΗ

ΕΝΕΤΙΚΤΑ

ΣΥΜΜΕΤΟΧΗ

ΔΗΜΙΟΥΡΓΙΚΟΤΗΤΑ

ΦΑΝΤΑΣΙΑ

ΕΝΕΡΓΟΠΟΙΗΣΗ

ΟΙΚΕΙΟΠΟΙΗΣΗ

ΣΥΝΔΙΑΛΛΑΓΗ

ΚΟΙΝΩΝΙΚΟΠΟΙΗΣΗ

ΕΞΕΡΕΥΝΗΣΗ

ΔΙΑΡΡΗΞΗ ΤΗΣ ΣΥΝΘΕΣΙΑΣ

ΠΕΡΙΠΛΑΝΗΣΗ

ΕΥΧΑΡΙΣΤΗΣΗ



Ας γίνει το παιχνίδι μου μάθηση
και η μάθηση παιχνίδι μου.

Johan Juiringa, Homo Ludens.



ΚΑΤΑΣΤΑΣΕΙΣ

ΤΑ ΟΦΕΛΗ ΤΟΥ ΠΑΙΧΝΙΔΙΟΥ



Η διαδικασία του παιχνιδιού προκαλεί αλλαγές χρόνιες στις ζώνες εκείνες του εγκεφάλου που χρησιμοποιούνται στην ανάπτυξη των κοινωνικών δεξιοτήτων και στην ικανότητα διάδρασης με τα άλλα άτομα.

Fankhaepp J. and Biven L. (2012) The Archaeology of mind: Neuroevolutionary Origins of Human Emotion

τελεφερίκ

που συνδέει ένα από τα κτήρια της πλατείας με την κατασκευή

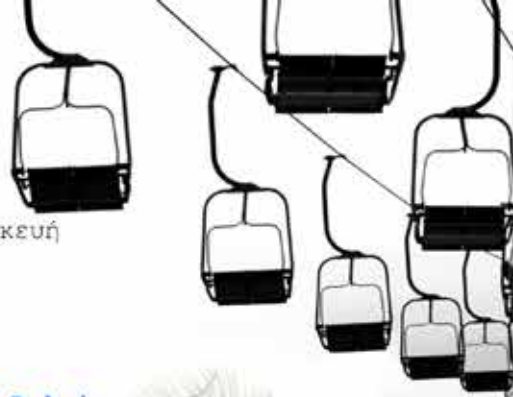

διαδραστικό μπαλόνι

που διαδρά με τον υπόγειο σταθμό και ζωντανεύει
κάθε φορά που εκπνέεται αέρας από τον αεραγωγό του σταθμού



κινούμενος δακτύλιος

που περιστρέφεται σε δύο άξονες δημιουργώντας ένα παιχνίδι
αστάθειας και προσφέροντας περιμετρική θέαση της πόλης



κάψουλες

περιήγησης και θέασης 360 μοιρών της γύρω περιοχής



διαδραστικό σύστημα

κουρτίνας νερού

που λειτουργεί συναρτήσει
του αστικού θορύβου





δίχτυα

για στάση, ανάπαυση, αλλά και για παιχνίδι και αναρρίχηση

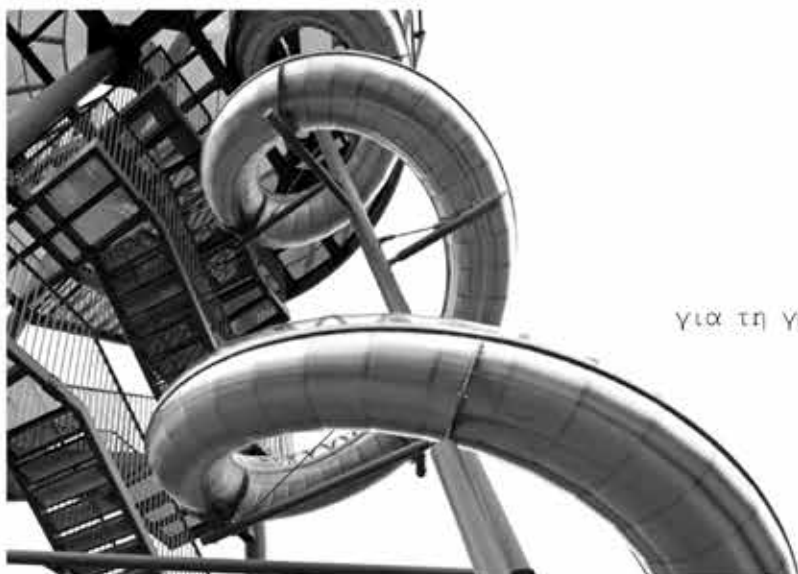

τσουλήθρα

για τη γρήγορη και πιο διασκεδαστική μετάβαση
μεταξύ δύο επιπέδων



καθρέπτες

παραμορφωτικόί



πλατφόρμα

16 θέσεων γρήγορης ανάβασης - κατάβασης

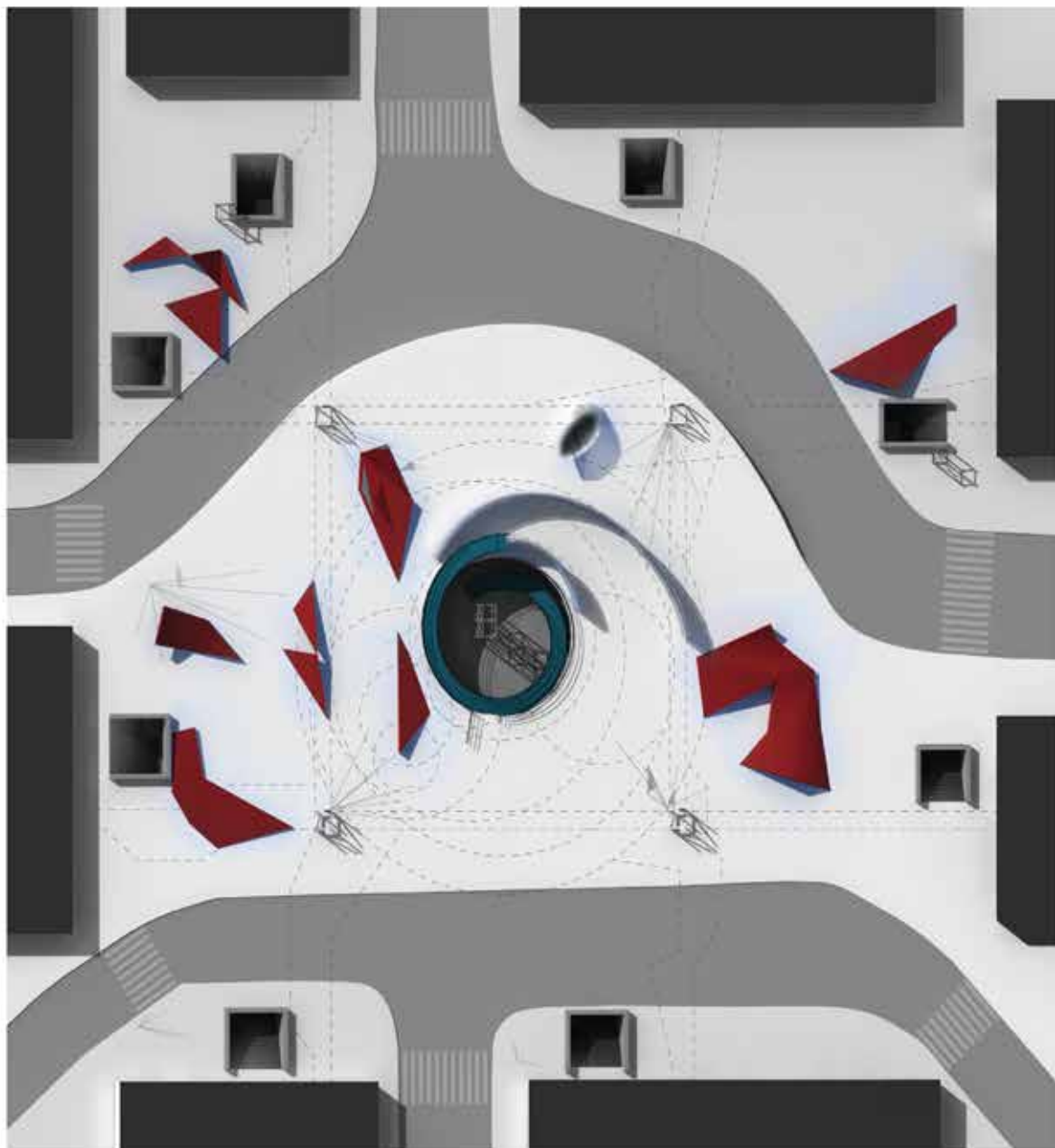

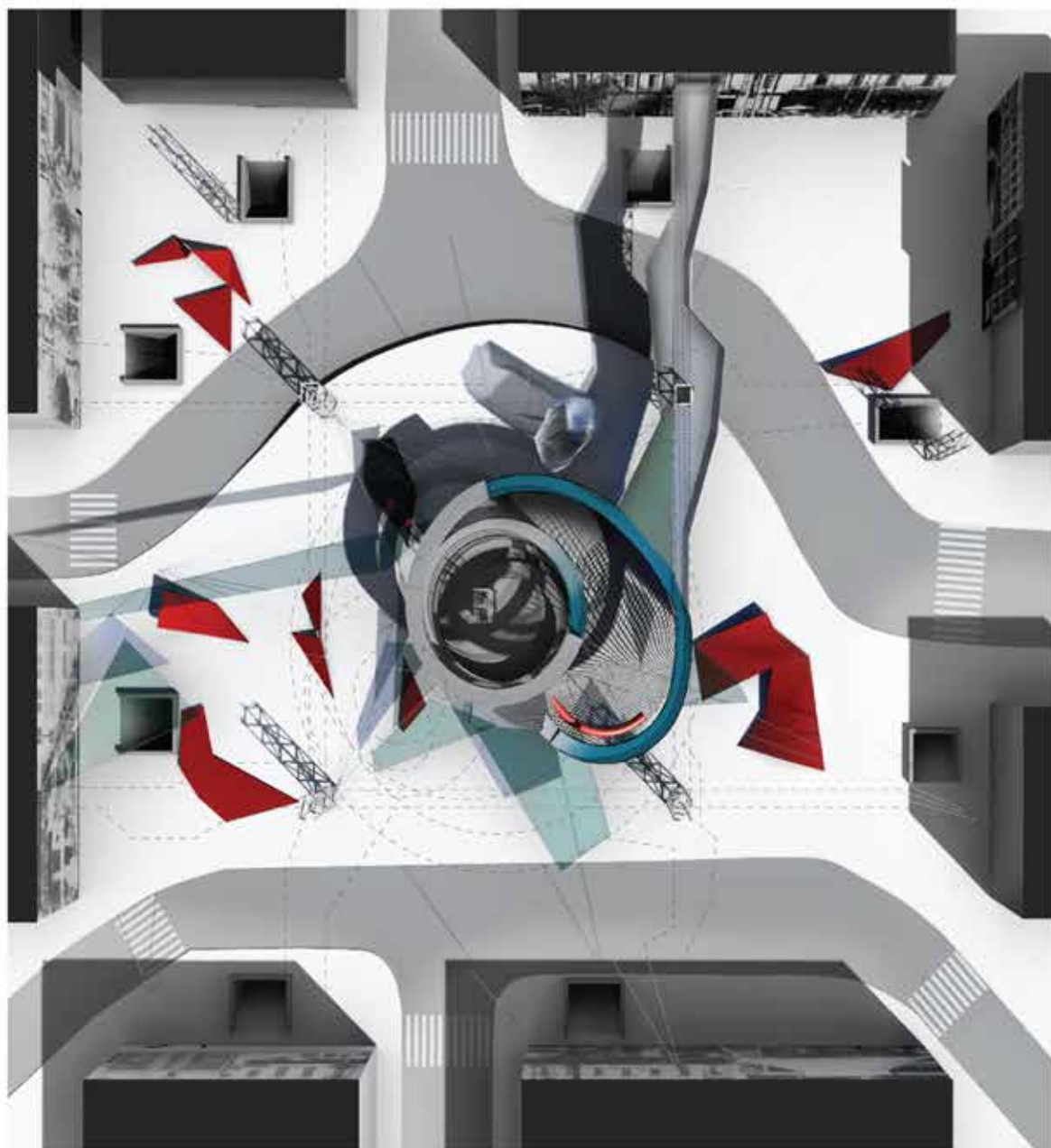

KATOVH +8.00



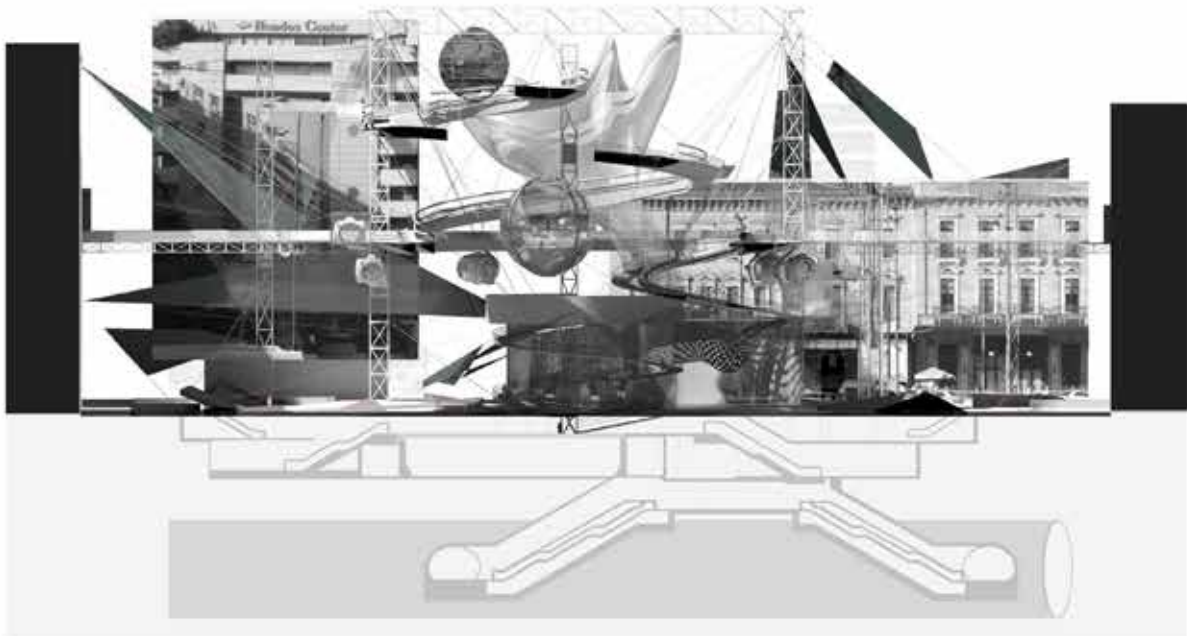

TOMH A-A

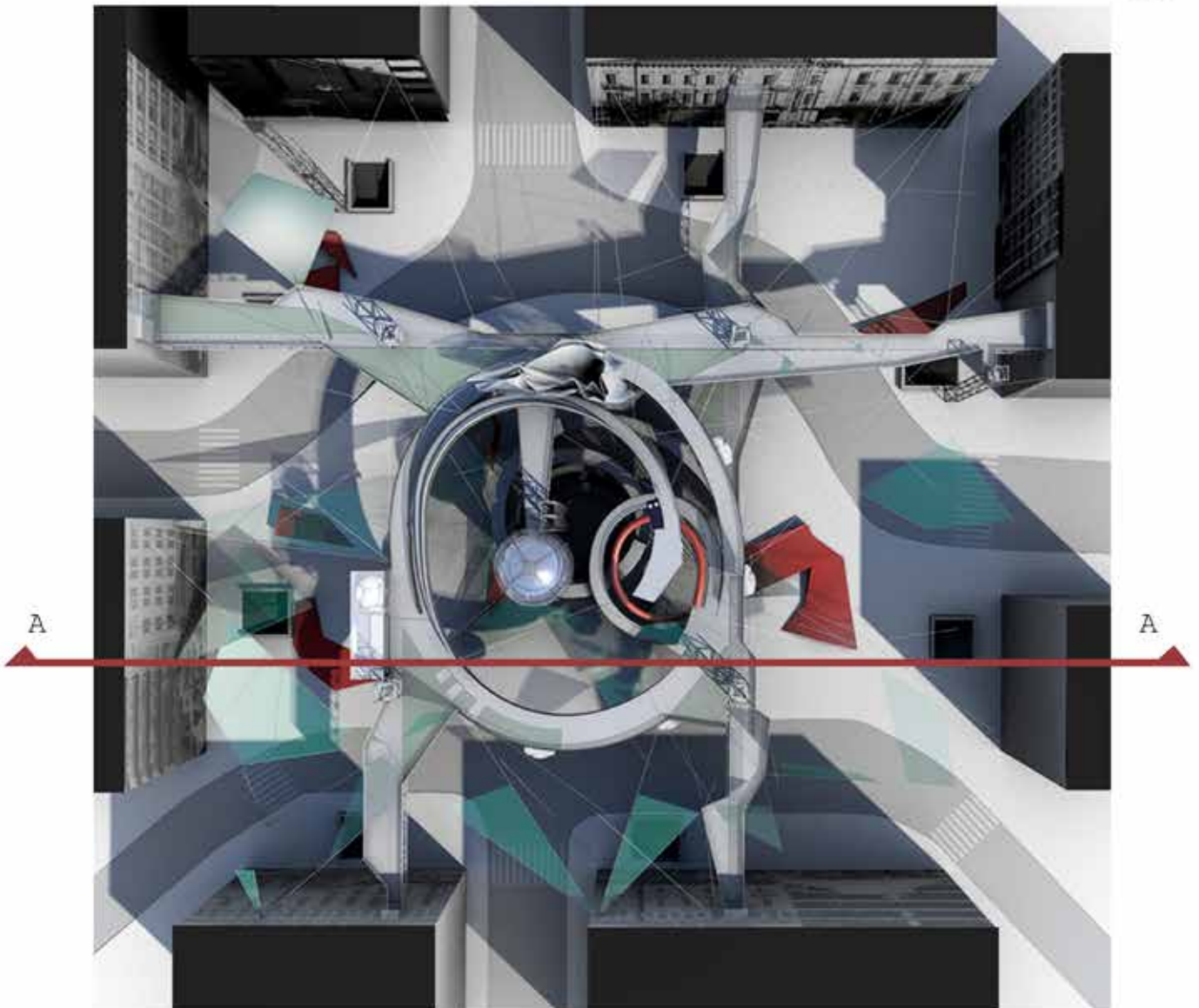

ΚΑΤΩΦΗ +28.00



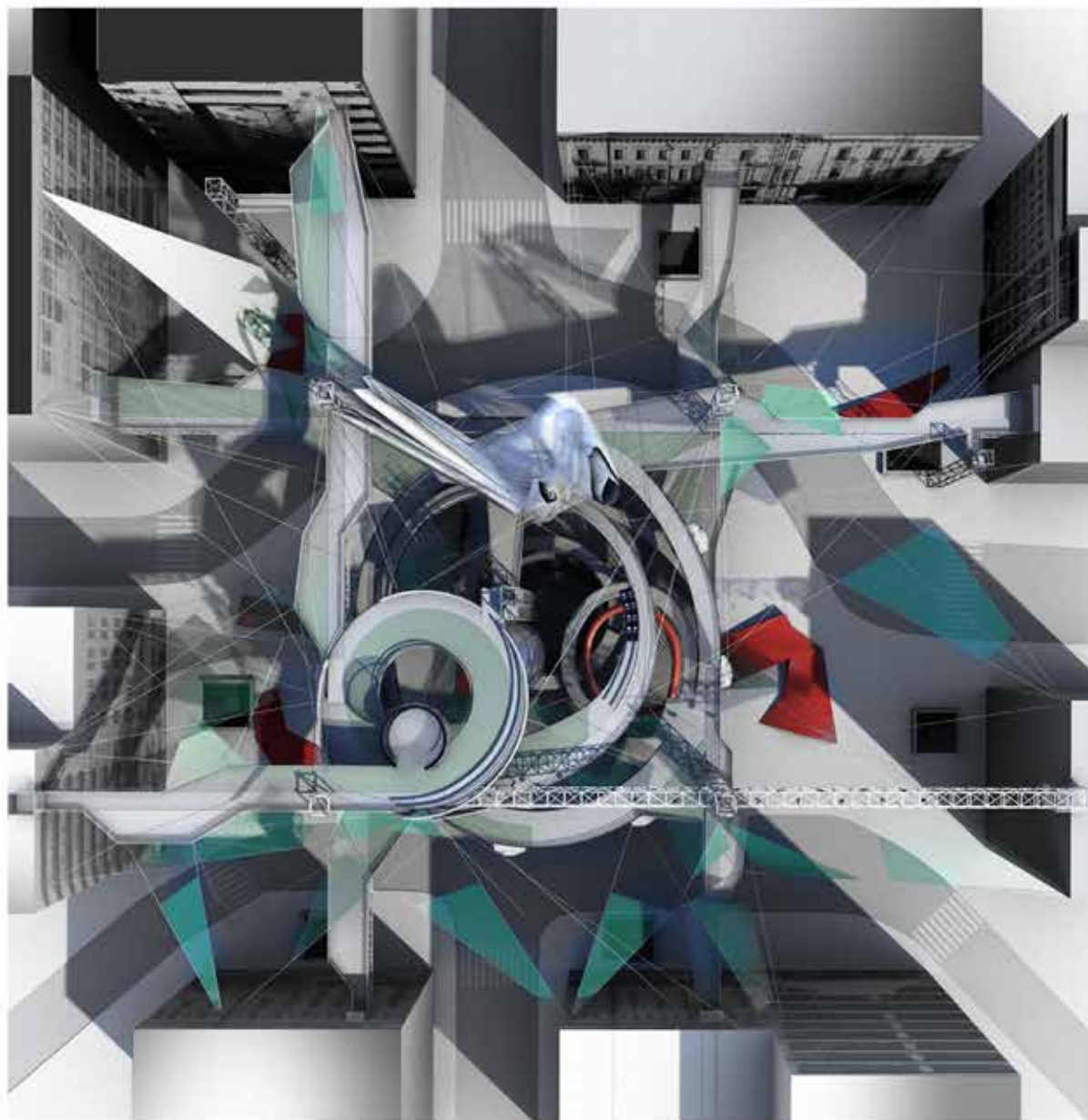

ΚΑΤΟΥΗ +40.00

0 2 10 20

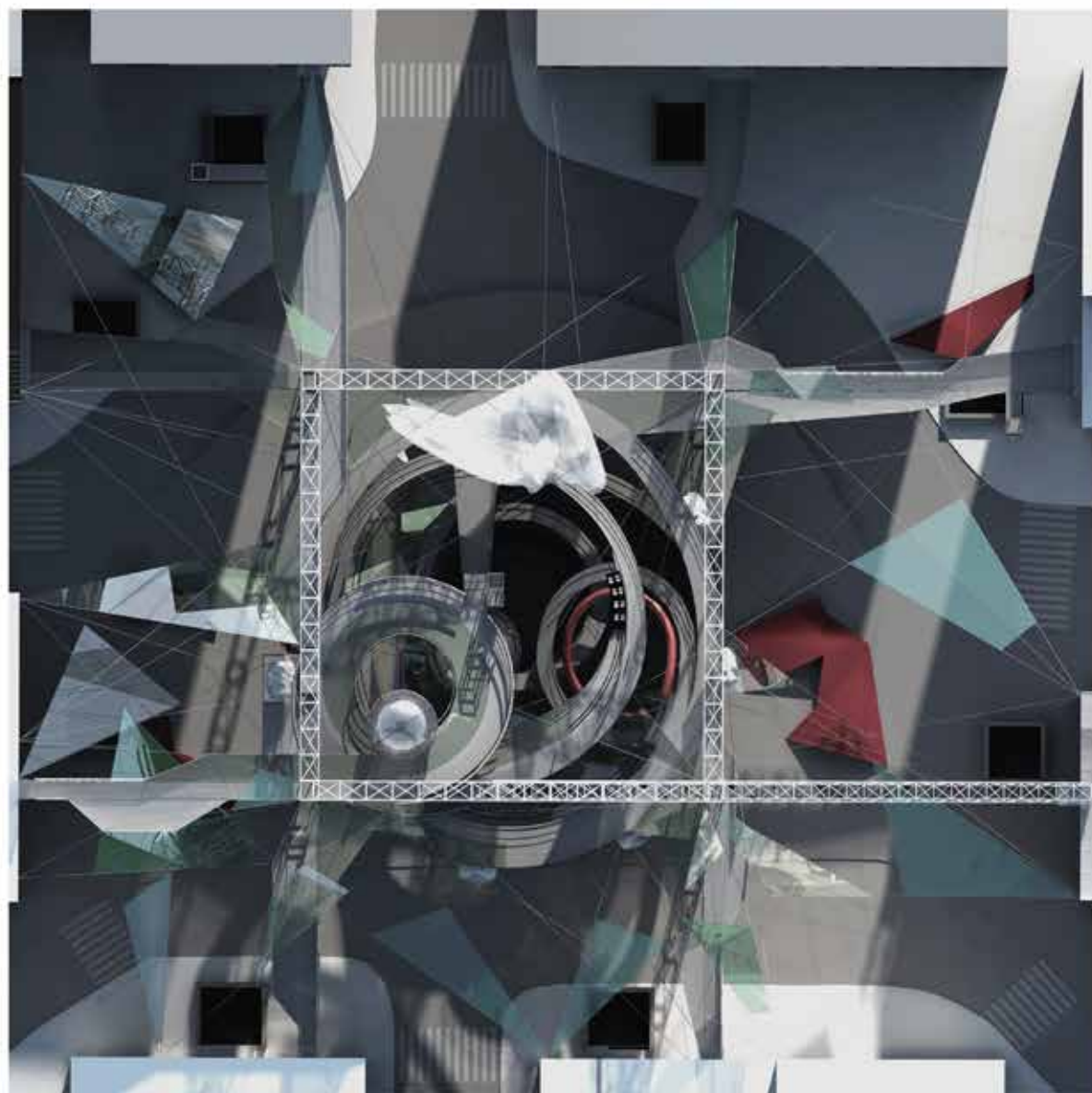

ΚΑΤΟΥΗ +45.00





BOPEIA OWH

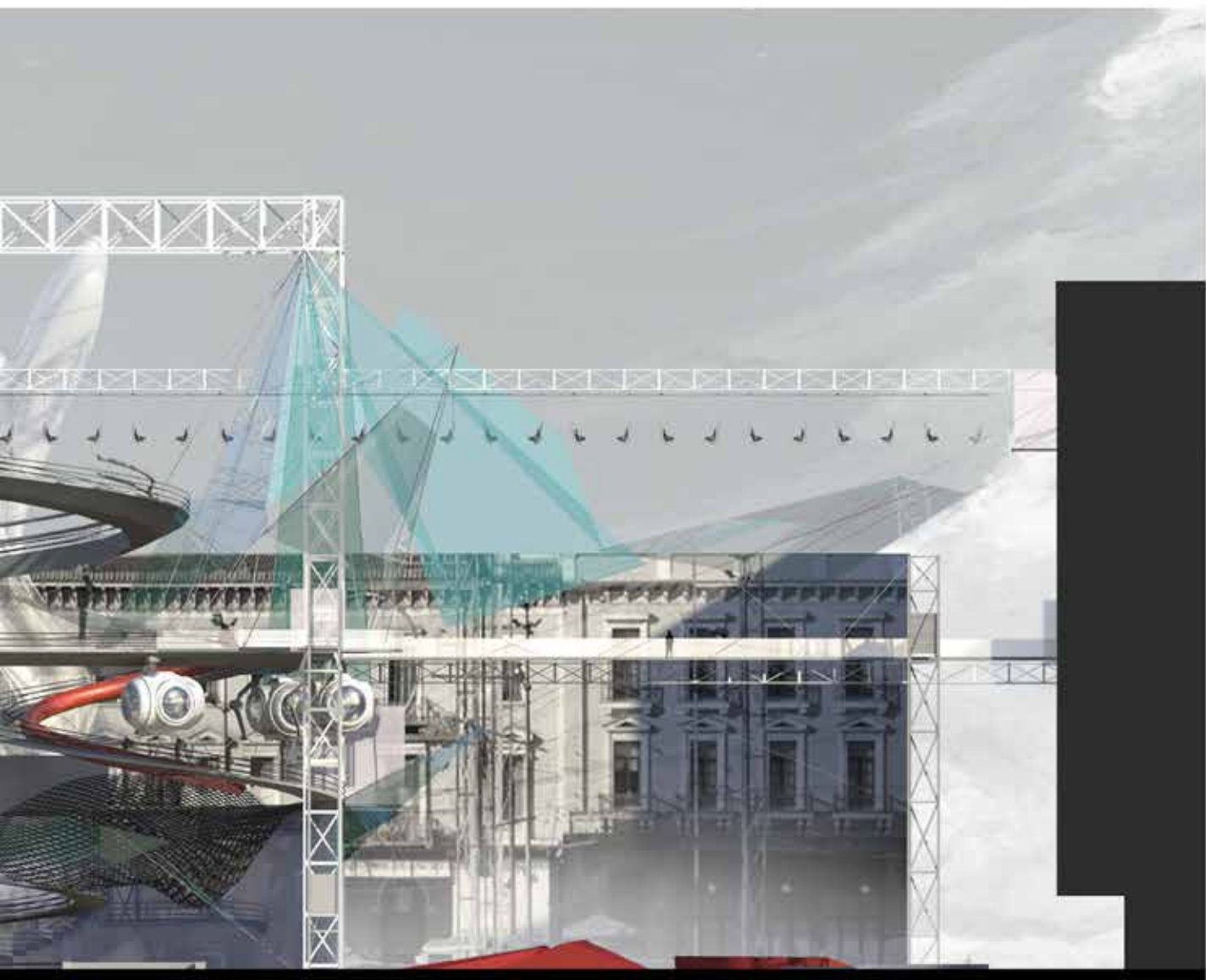

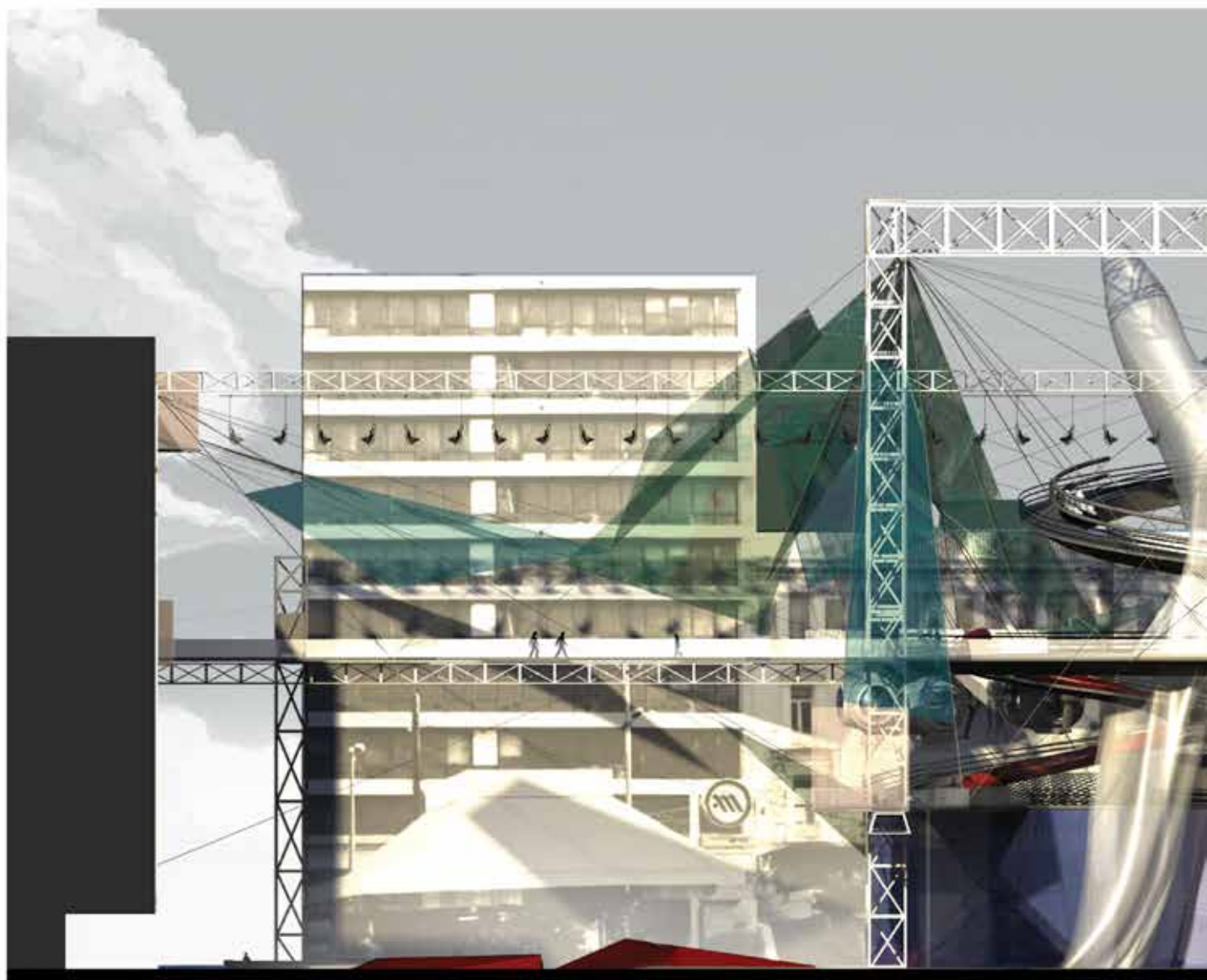

NOTIA OPH

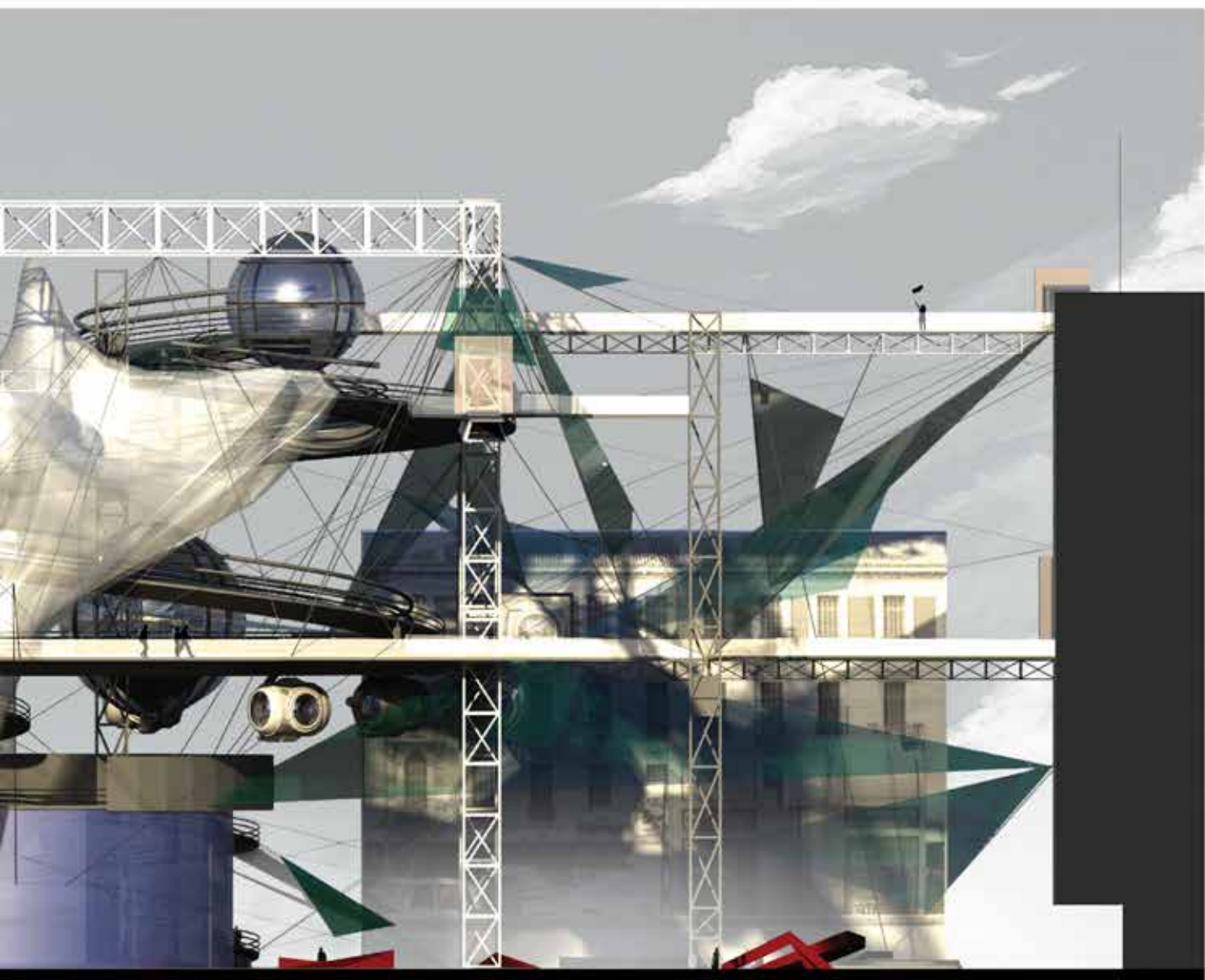



ΑΝΑΤΟΛΙΚΗ ΟΥΗ

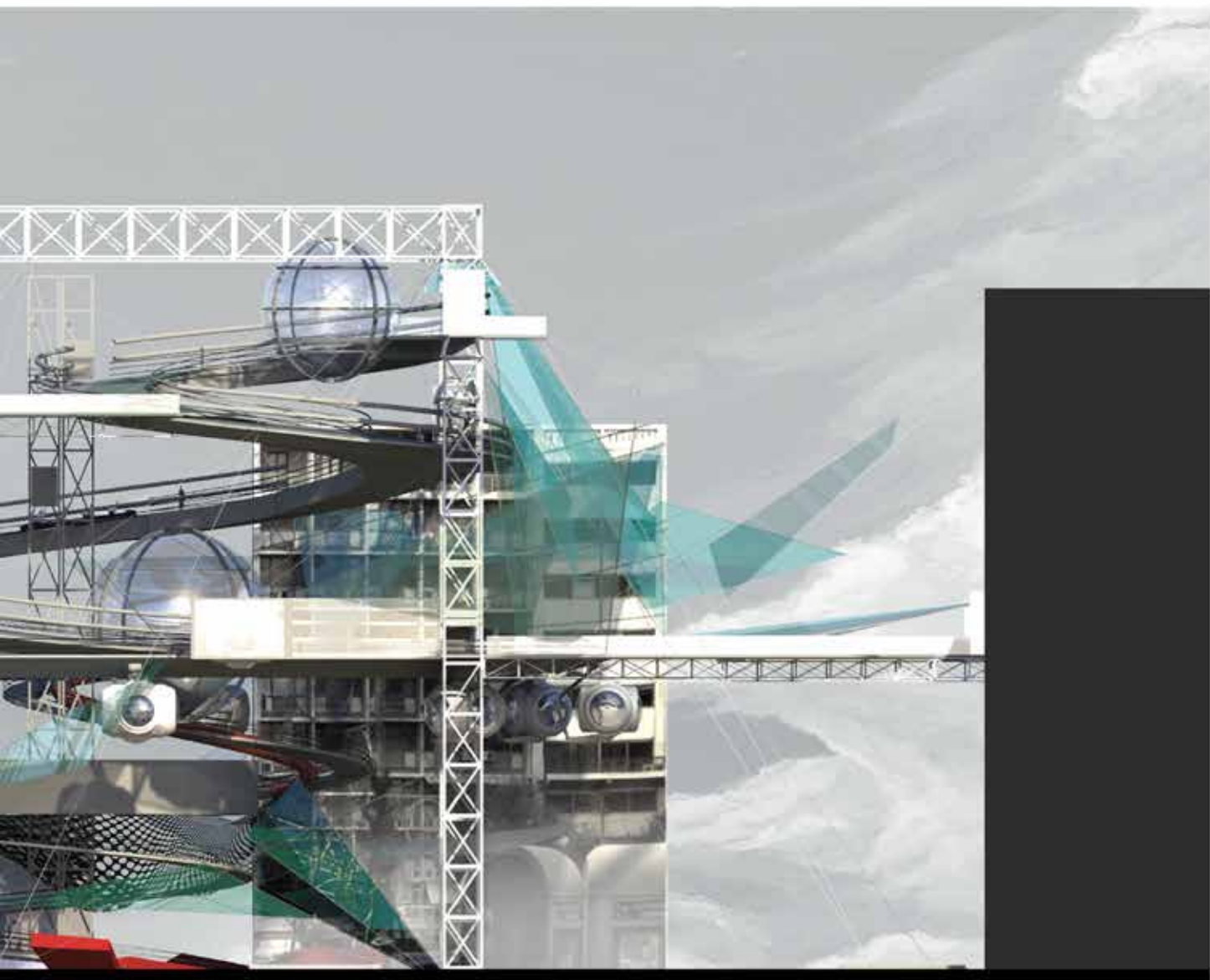

0 2 10 20



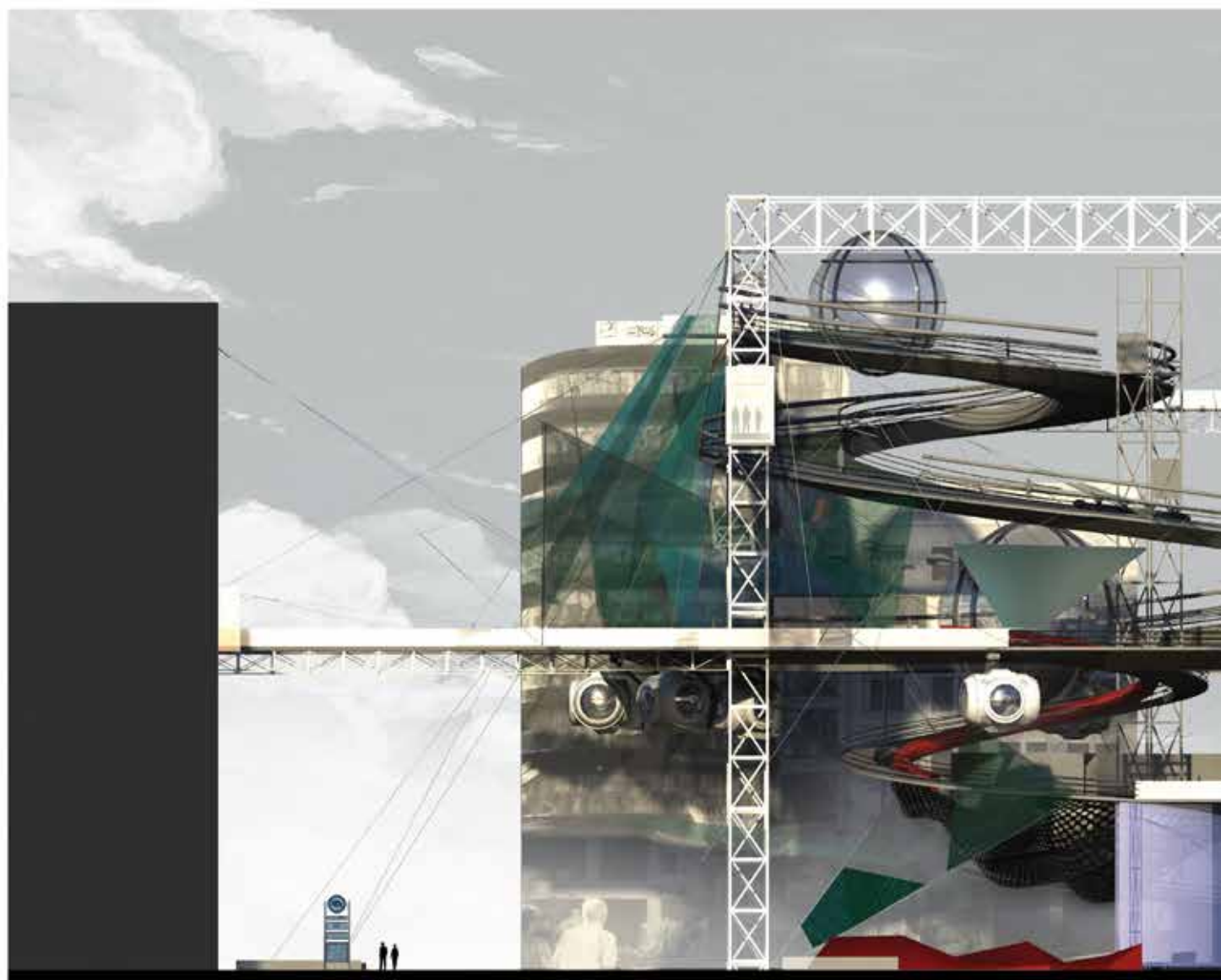

ΔΥΤΙΚΗ ΟΨΗ

