

# χωρο- γραφώντας

κιναισθητικές  
σχεδιαστικές  
αφορμές

Χάρις Ιακώβου  
Επιβλέπων καθηγητής: Μ. Παπαβασιλείου  
Ε.Μ.Π. / Οκτώβριος 2015

Ο χορός και η αρχιτεκτονική συναντούνται στην από κοινού διαπραγμάτευση της έννοιας του χώρου. Ο χορός είναι η ποίηση της γλώσσας της κίνησης στο χώρο. Η αρχιτεκτονική ζωντανεύει ανάμεσα σε διαδρομές και ανθρώπινες κινήσεις που αναπαράγουν σχήματα και μορφές στο χώρο. Ο συνδυασμός των δύο πεδίων μπορεί να οδηγήσει σε νέους τρόπους αντίληψης και παραγωγής του χώρου. Η διπλωματική εργασία είναι η συνέχεια της διάλεξης με τίτλο 'χωρογραφήματα.ο χορός ως εργαλείο ανάλυσης και σύνθεσης χώρου' (Χάρις Ιακώβου, Ιανουάριος 2014). Το πρώτο μέρος είχε ως στόχο τη διερεύνηση της σχέσης του χώρου και του χορού, ενώ το δεύτερο μέρος προτείνει το χορό ως εργαλείο ανάγνωσης και σύνθεσης χώρου. Η ανάπτυξη των δύο προσεγγίσεων, αναλυτικής και συνθετικής, προτείνει τη χρήση του σώματος και της κίνησής του ως εργαλείο παραγωγής μορφών και χωρικοτήτων.



α.θεωρία

Το σώμα υπάρχει στο χώρο, το σώμα κινείται στο χώρο, το σώμα παράγει χώρο, το σώμα είναι χώρος. Ο χορός ως η δυναμική που εκτυλίσσεται στο χώρο κατά τη διάρκεια του χρόνου, διαπραγματεύεται έντονα το στοιχείο του χώρου δημιουργώντας διαφορετικούς τρόπους ανάγνωσης αλλά και έκφρασής του. Η μετάδοση της εμπειρίας του χορού είναι χωροχρονικό φαινόμενο. Ο χώρος είναι ένα από τα βασικά στοιχεία, μαζί με το χρόνο, τη φόρμα και τη δυναμική, που διερευνήθηκε από χορευτές και θεωρητικούς. Οι προσεγγίσεις από τη θεωρία του χορού αναδεικνύουν μια διαφορετική οπτική, τρόπο ανάγνωσης, επεξεργασίας και αντίληψης του χώρου. Ο χώρος συντίθεται από σημεία, γραμμές, επιφάνειες, όγκους. Αν φανταστούμε το σώμα ως ένα σημείο στο χώρο, τότε η κίνησή του παράγει γραμμή. Αν φανταστούμε αντίστοιχα το σώμα ως ένα σύστημα σημείων στο χώρο, τότε η κίνηση του παράγει ένα τρισδιάστατο πλέγμα, το οποίο χαρακτηρίζεται από ποικιλομορφία σχέσεων.

εικ.1 Trisha Brown, Untitled, Courtesy of  
Sikkema Jenkins & Co

εικ.2 Rebecca Horn, 'White Body Fan', 1972

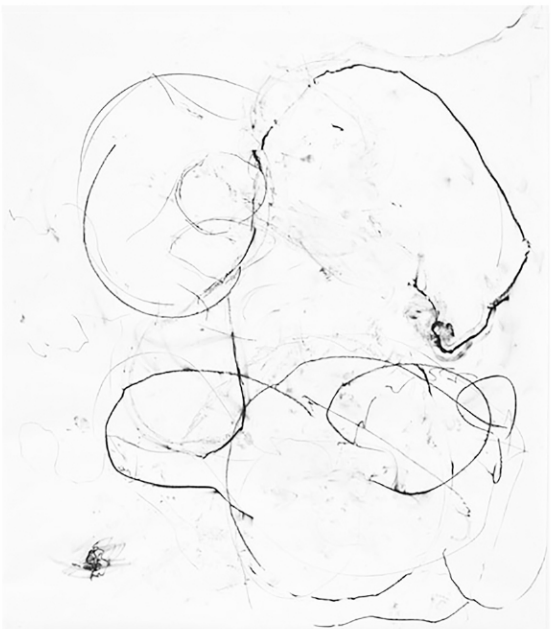
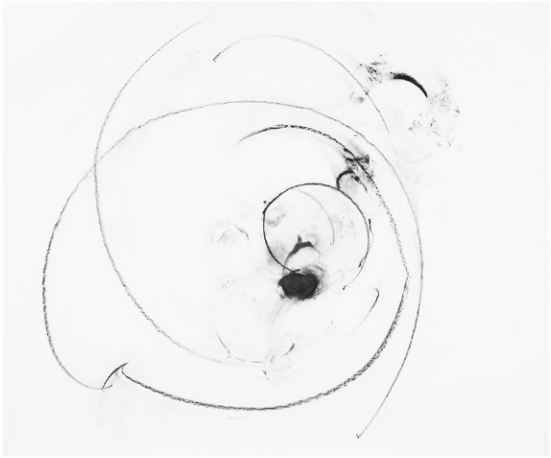

Η αναλυτική προσέγγιση της διάλεξης είχε ως στόχο την υλοποίηση και ανάλυση του φανταστικού χώρου μιας χορογραφίας. Χρησιμοποιώντας τις θεωρίες του R.Laban, η χορογραφία χωρίζεται σε στιγμιότυπα και μεταγράφεται μέσω μιας αλγοριθμικής διαδικασίας σε χωρικές μορφές/ιχνομορφές. Η σύνδεση αυτών των ιχνομορφών δημιουργεί το γλυπτικό χώρο (sculpting space) της χορογραφίας.

Η συνθετική προσέγγιση αποτελεί ένα εργαλείο παραγωγής χώρου που βασίζεται στην τεχνική του αυτοσχεδιασμού, και ιδιαίτερα στις αυτοσχεδιαστικές τεχνικές του William Forsythe. Πρόκειται για ένα πρόγραμμα με το οποίο ο χρήστης μπορεί να δημιουργήσει μια αυτοσχεδιαστική χωρική κατασκευή, με παραμέτρους τις σχετικές αποστάσεις και εφικτές κινήσεις των μελών του ανθρώπινου σώματος. Η συνθετική προσέγγιση υλοποιείται στο προγραμματιστικό περιβάλλον AutoLisp της AutoCAD. Το προτεινόμενο πρόγραμμα ξεκινά με δεδομένα τις σχετικές αποστάσεις των σημείων του σώματος και την προκαθορισμένη εμβέλεια κίνησης της κάθε άρθρωσης. Τα ζητούμενα είναι ο αριθμός των μετακινήσεων/στιγμιότυπων του σώματος στο χώρο και η νέα θέση για το κάθε σημείο του σώματος ανά στιγμιότυπο. Ο χρήστης με γνώμονα το πως θέλει να μετακινήσει/μορφοποιήσει το σώμα, επιλέγει τα νέα σημεία των μελών του σώματος, και βάση αυτών δημιουργείται η ιχνομορφή του σώματος. Ακολούθως σχεδιάζονται επιφάνειες μεταξύ των διαδοχικών ιχνομορφών, κατασκευάζοντας την άτοπη χωρική κατασκευή της αυτοσχεδιαστικής ροής που δημιούργησε ο χρήστης.

εικ.3 στιγμιότυπα από το βίντεο ανάλυσης με το τρισδιάστατο ίχνος κίνησης

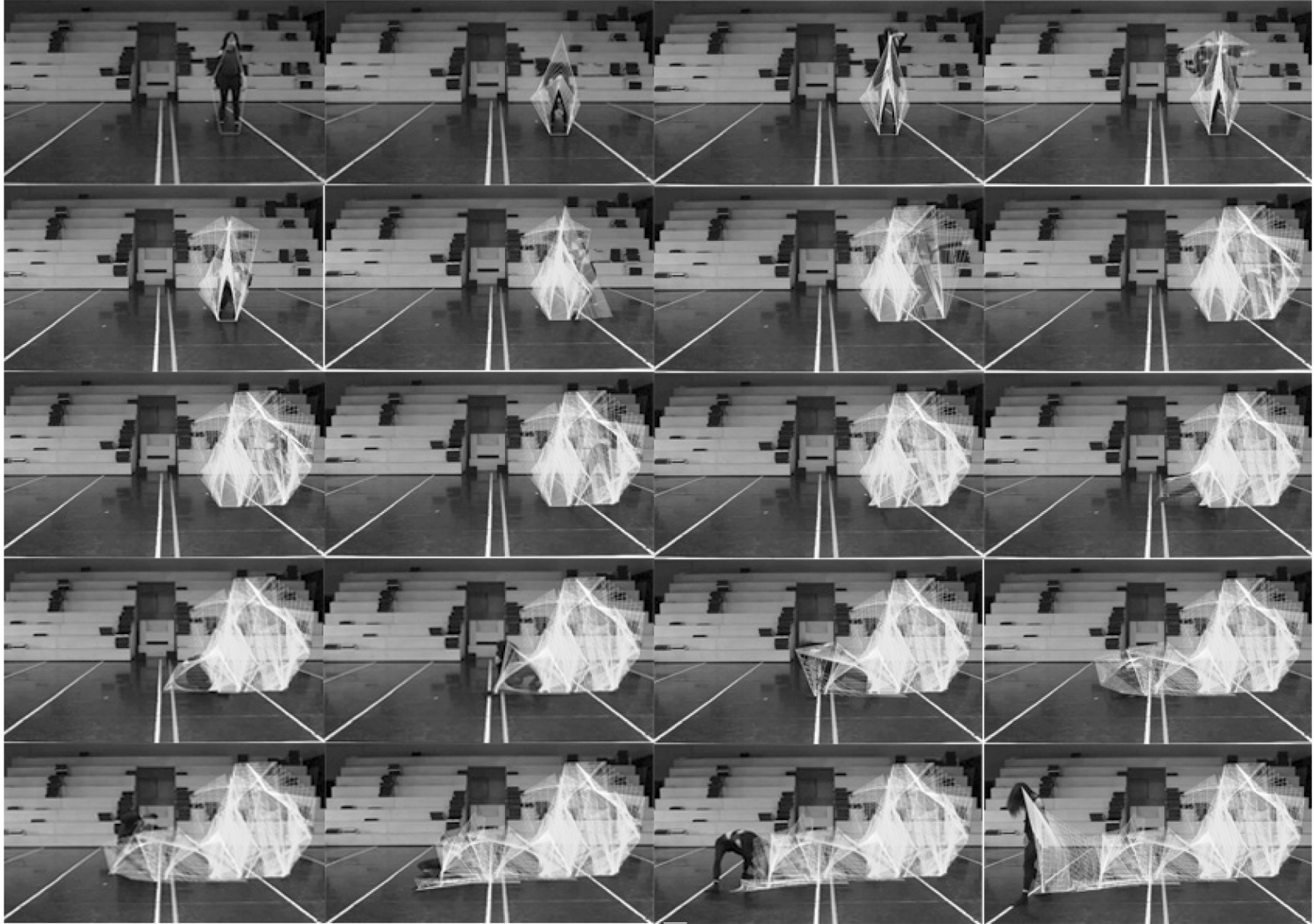

β. πρόταση

Πως μπορώ να χρησιμοποιήσω τη κίνηση του σώματος ως έμπνευση για να δημιουργήσω ή να μορφοποιήσω ένα χώρο, ο οποίος αντίστροφα μπορεί να υπάρξει αφορμή για κίνηση; Πέραν από την εννοιολογική σύνδεση, πως ο σχεδιασμός και ο χορός μπορούν να έρθουν σε συνομιλία, χωρίς το ένα να αποτελεί διακοσμητικό στοιχείο του άλλου, αλλά να αλληλοεξαρτώνται;

Η πρόταση χωρίζεται σε δυο μέρη, από το χορό στο χώρο και από το χώρο ξανά στο χορό. Η αφήγηση ξεκινά με ένα σώμα το οποίο κινείται και μορφοποιεί το χώρο. Έτσι τα σχεδιασμένα στοιχεία του χώρου χορογραφούνται, δημιουργούν μια εγκατάσταση στο χώρο και ταυτόχρονα αποτελούν αφορμή/ έναυσμα για κίνηση. Η πρόταση πρόκειται για μια θεωρητική προσέγγιση μιας εκδοχής που δομείται έτσι ώστε η αρχική κίνηση του σώματος να μπορεί να επαναπροσδιοριστεί. Η αρχική κίνηση του σώματος σχεδιάζεται χρησιμοποιώντας το συνθετικό εργαλείο της διάλεξης. Η εγκατάσταση στο χώρο διαπραγματεύεται τη σχέση τριών στοιχείων, των σχεδιασμένων στοιχείων του χώρου, του αυτοσχεδιαστή χορευτή και του θεατή. Πρόκειται για μια αρχιτεκτονική και χορευτική performance, της οποίας το πλαίσιο είναι η ίδια η εγκατάσταση, είναι αυτοαναφερόμενη, δε χρησιμοποιείται για την χωροθέτηση ενός έργου. Δεν πρόκειται για μια σκηνογραφική προσέγγιση, αλλά η πρόταση για μια νέα παραστασιακή φόρμα. Οι νέες παραστασιακές φόρμες προτείνουν νεωτερισμούς και ανατρέπουν τη θεατρική σύμβαση, προτείνουν διαφορετικούς τρόπους αντίληψης και συμμετοχής, επαναπροσδιορίζουν τη θέση και τη πιθανή λειτουργία του θεατή.

χορός

χώρος

χορός



Τα στοιχεία του χώρου ορίζουν το χώρο στον οποίο θα έρθουν ο αυτοσχεδιαστής χορευτής και ο θεατής, ορίζουν την κίνηση του αυτοσχεδιαστή, παίζουν με το βλέμμα, γίνονται αφορμή για ένα κινητικό συμβάν και αποτελούν εργαλεία αυτοσχεδιασμού. Ο αυτοσχεδιαστής χορευτής καλείται να εξερευνήσει τα στοιχεία του χώρου και τις χωρικότητες που δημιουργούνται, και έπειτα να προτείνει και να αναδιαμορφώσει τα στοιχεία του χώρου. Ο θεατής, έχει ρευστή ιδιότητα, είναι ελεύθερος να σταθεί όπου θέλει, να παρακολουθήσει απ' όπου θέλει και αν θέλει να γίνει ο ίδιος αυτοσχεδιαστής χορευτής.

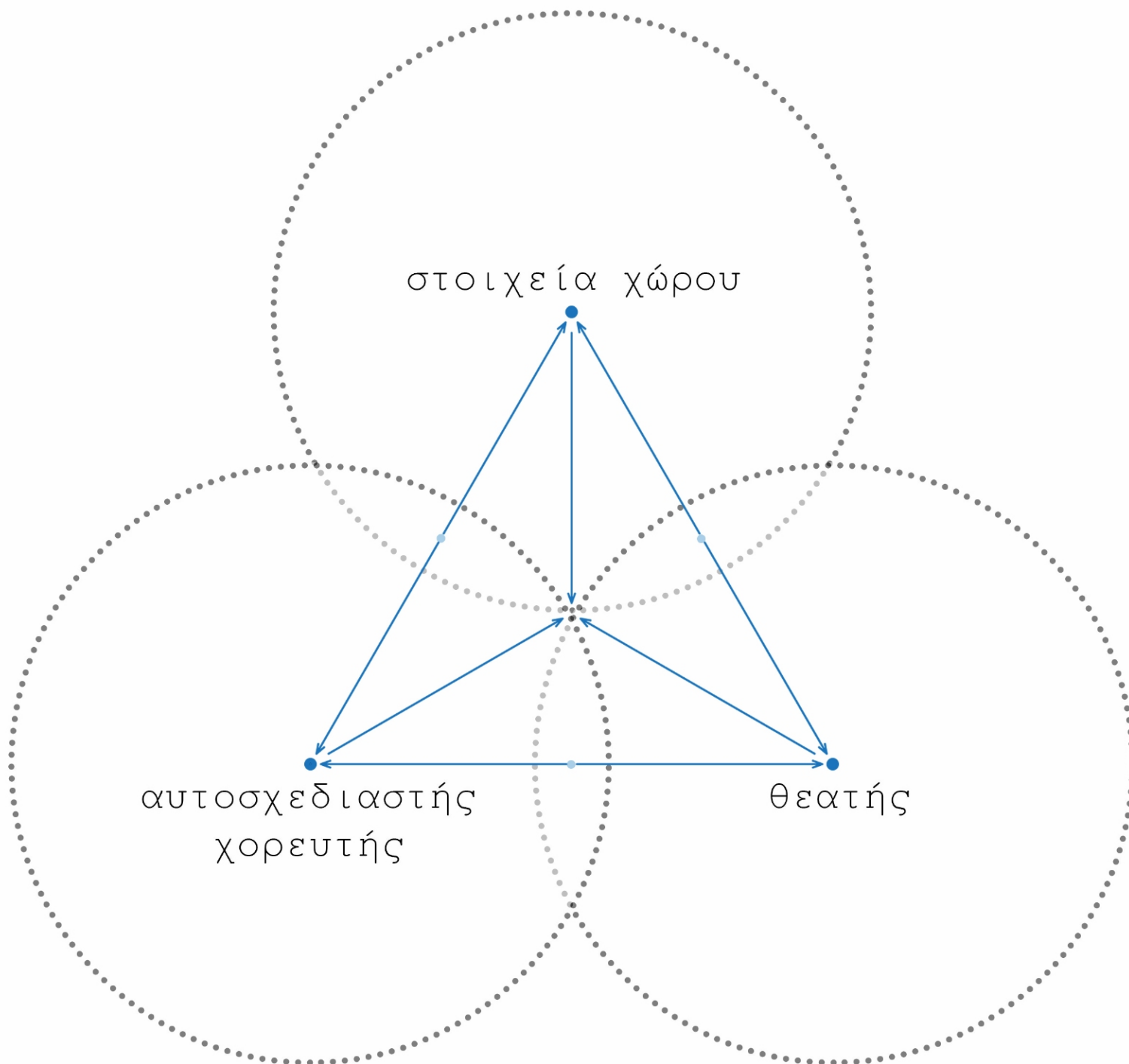

# νέες παραστασιακές φόρμες

(επι)κοινωνία ανατροπή θεατρικής σύμβασης

αλληλόδραση σκηνοθεσία βλέμματος ελεύθερο βλέμμα να κινηθεί να επιλέξει να σταθεί να προβάλλει ή να δεχτεί πάγωμα βλέμματος ή κίνηση έλξη ή απώθηση ελευθερία ή εκβίαση ελευθερία επιλογής θέσης κίνηση θεατή εξαναγκαστική πορεία μετατόπιση όχι μόνο εσωτερικά ή πνευματικά σωματική κίνηση πριν μετά κατά τη διάρκεια ελεύθερα ή στοχευόμενα κίνηση παράστασης για να πλησιάσει το χώρο του θεατή κοινό έδαφος κοινή σκηνή προσδιορισμός χώρου σχήμα επίπεδο μορφή μη-μορφή μέγεθος δυσδιάστατο τρισδιάστατο αναζήτηση μη θεατρικών χώρων αίθριος ημιυπαίθριος κλειστός εγκαταλελειμμένος διαφορετικής χρήσης ξεχασμένος πολυσύχναστος μικρός μέτριος μεγάλος αχανές ασφυκτικός φυσικός τεχνητός τοποθέτηση επιτελεστή και θεατή στον ίδιο ή διαφορετικό χώρο σκηνή πλατεία αυλαία ακινητοποίηση θεατή εγκλωβισμός κινητοποίηση αποσπασματικά βλέμμα κινητοποίηση άγνοια υπερεκτίμηση επιζήτηση για εξερεύνηση και γνωριμίας με το θεατή δημιουργία σχέσης ή αποστασιοποίηση επιστράτευση διαφορετικών αισθήσεων όραση ακοή όσφρηση γεύση αφή κιναισθησία συναισθησία ασφάλεια απειλή κίνδυνος τρομοκρατία ηρεμία εκνευρισμός εμπλοκή συνενοχή απενοχοποίηση λύτρωση ενεργητικός/παθητικός θεατής ώθηση στην (αντι)δραση αποδοχή μεταμόρφωση προσήλωση ή παραγκωνισμός του θεατή στροφή σε όλους ή συγκεκριμένους θεατές απόκλιση δοκιμασία σχέσης ανανέωση υπονόμηση παραδοσιακός/πειραματικός θεατής θεατής ως θεμελιακή μεταβλητή της παράστασης φορέας καταλυτικού απρόοπτου βλέπω ακούω μιλώ ενεργώ αποδέχομαι αντιδρώ επικροτώ αποδοκιμάζω συμμετέχω απέχω βιώνω ολικός θεατής προβλέψιμο απρόοπτο προγραμματισμένο αυτοσχεδιαστικό τάξη χάος θέατρο μεταθέατρο ρευστότητα υβριδική διάσταση πολυχρωμία έκφρασης προθετικότητα πολυλειτουργικότητα διαλύουσα φόρμα αισθητική κοινωνικά αιχμηρή ενεργή ανενεργή αμέτοχη αδιάφορη μορφή μη πρόθεση νόημα ψυχαγωγία προβληματισμός κριτική σκέψη επικοινωνία κοινωνία πολιτική οικονομία θρησκεία πολιτισμός φιλοσοφία ιστορία πραγματικότητα μεταμοντερνισμός νεωτερισμός υποκειμενικότητα μονιμότητα προσωρινότητα ψυχοσωματικό εμπειρικό

## αυτοσχεδιασμός

σχεδιασμός εαυτού εργαλείο συνθήκη πειραματισμός σύνθεση παρατήρηση αυθόρμητη διαδικασία δημιουργίας κίνησης δημιουργική εξερεύνηση σκέφτομαι και χορεύω χαρτογράφηση σώματος μέσω επιπέδων, σχημάτων και δυναμικών νέα κίνηση αυθεντικότητα ένστικτο απρόβλεπτο ελεύθερη κίνηση προσωπικό στοιχείο άγνωστο στιγμιαία παρόρμηση ελεύθερη κίνηση έρευνα ικανότητα παρατήρησης εγώ-παρατηρητής ταυτόχρονη επινόηση και πράξη δομημένος αδόμητος σύνθεση παραστασιακή φόρμα εννοιολογικά εργαλεία αντικείμενα χώρος χρόνος σώμα

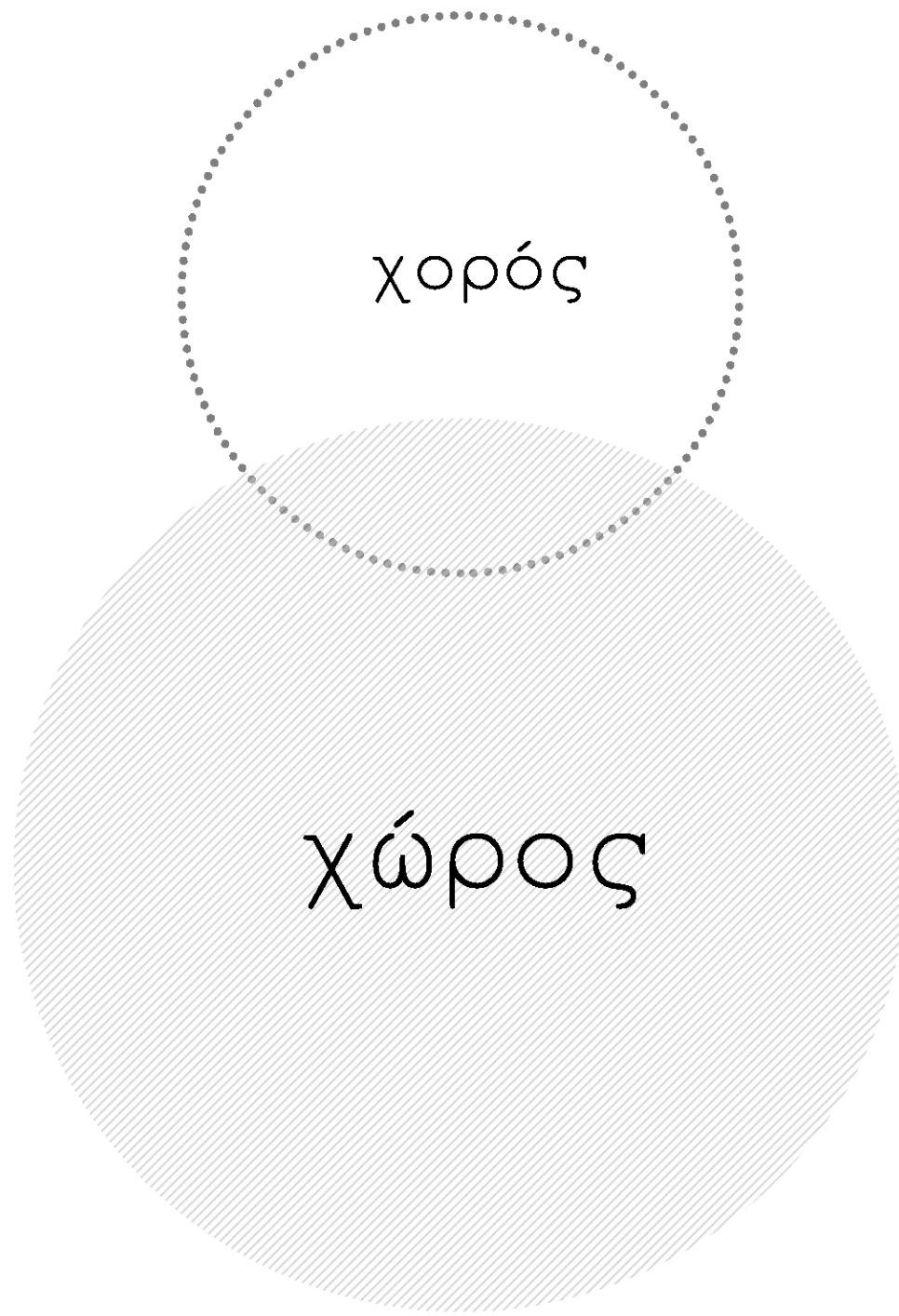

χορός

χώρος

γ. σύνθεση

Η αρχική κίνηση πρόκειται για ένα μικρό αυτοσχεδιαστικό συνδυασμό, κατά τον οποίο το σώμα μετακινείται από ένα σημείο στο άλλο με τεντωμένα άκρα. Η επιλογή των τεντωμένων άκρων έγινε για να απαλειφθούν τα ενδιάμεσα σημεία των αρθρώσεων, έτσι ώστε το διάγραμμα να είναι πιο απλό. Αυτό οδήγησε σε δυο περιστροφικές κινήσεις και μια μεταφορά βάρους στο ενδιάμεσο. Με λυγισμένο το δεξί γόνατο, το αριστερό πόδι τεντωμένο περιστρέφεται γύρω από το σταθερό σημείο του δεξιού πέλματος, συγχρόνως το αριστερό χέρι τεντωμένο εκτελεί ανοδική κυκλική τροχιά. Το βάρος μεταφέρεται στο αριστερό πόδι και έπειτα στο δεξί. Τέλος, το αριστερό πόδι περιστρέφεται αντίστροφα από την πρώτη περιστροφή, ενώ το αριστερό χέρι εκτελεί κυκλική τροχιά από πάνω προς τα κάτω. Το αριστερό πόδι κάνει κυκλικό brush και κλείνει.

εικ.4 στιγμιότυπα από το βίντεο του αυτοσχεδιαστικού συνδυασμού, ερμηνεύει Π. Γιαννάκου



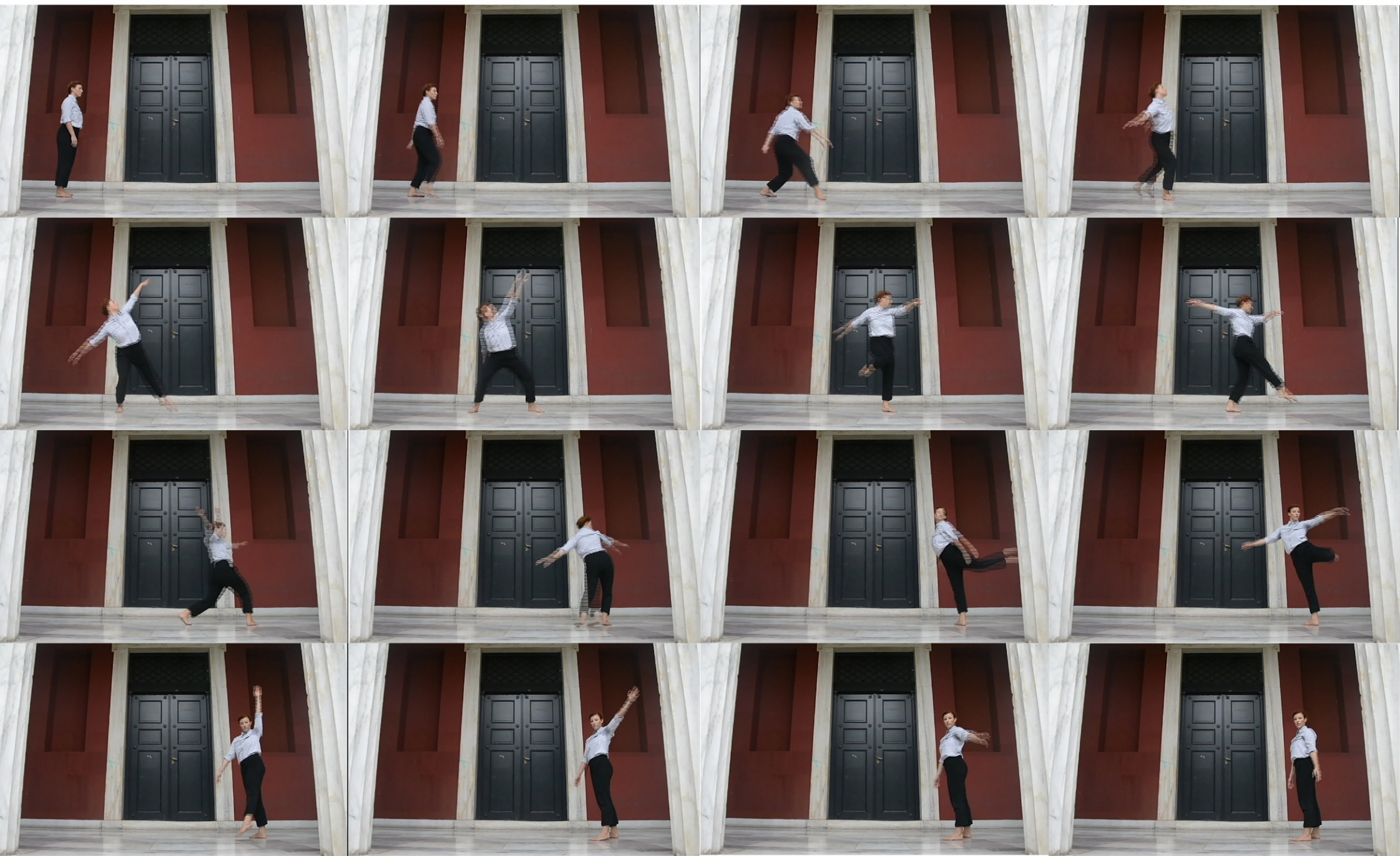



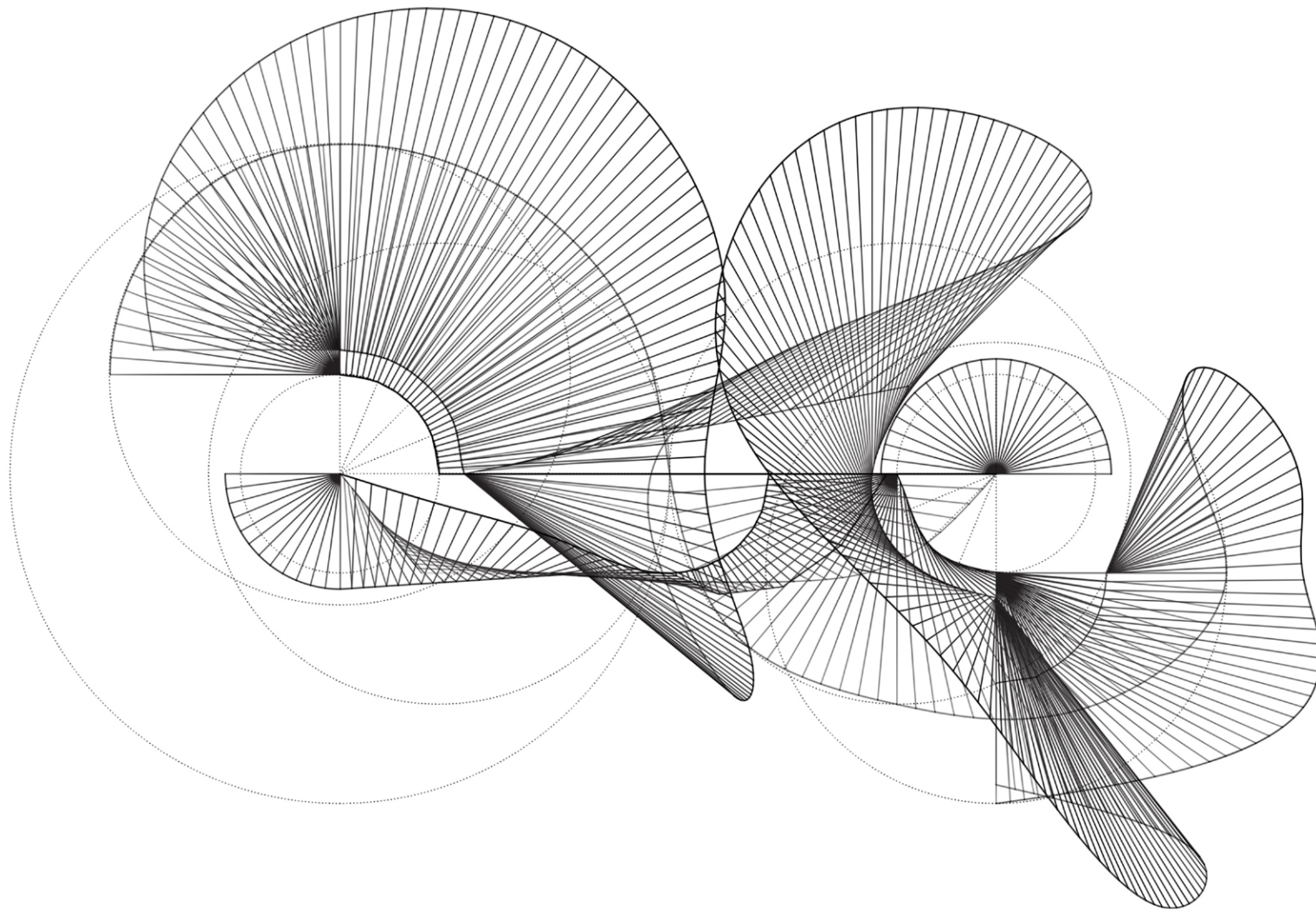

διάγραμμα κίνησης \_ ολικό

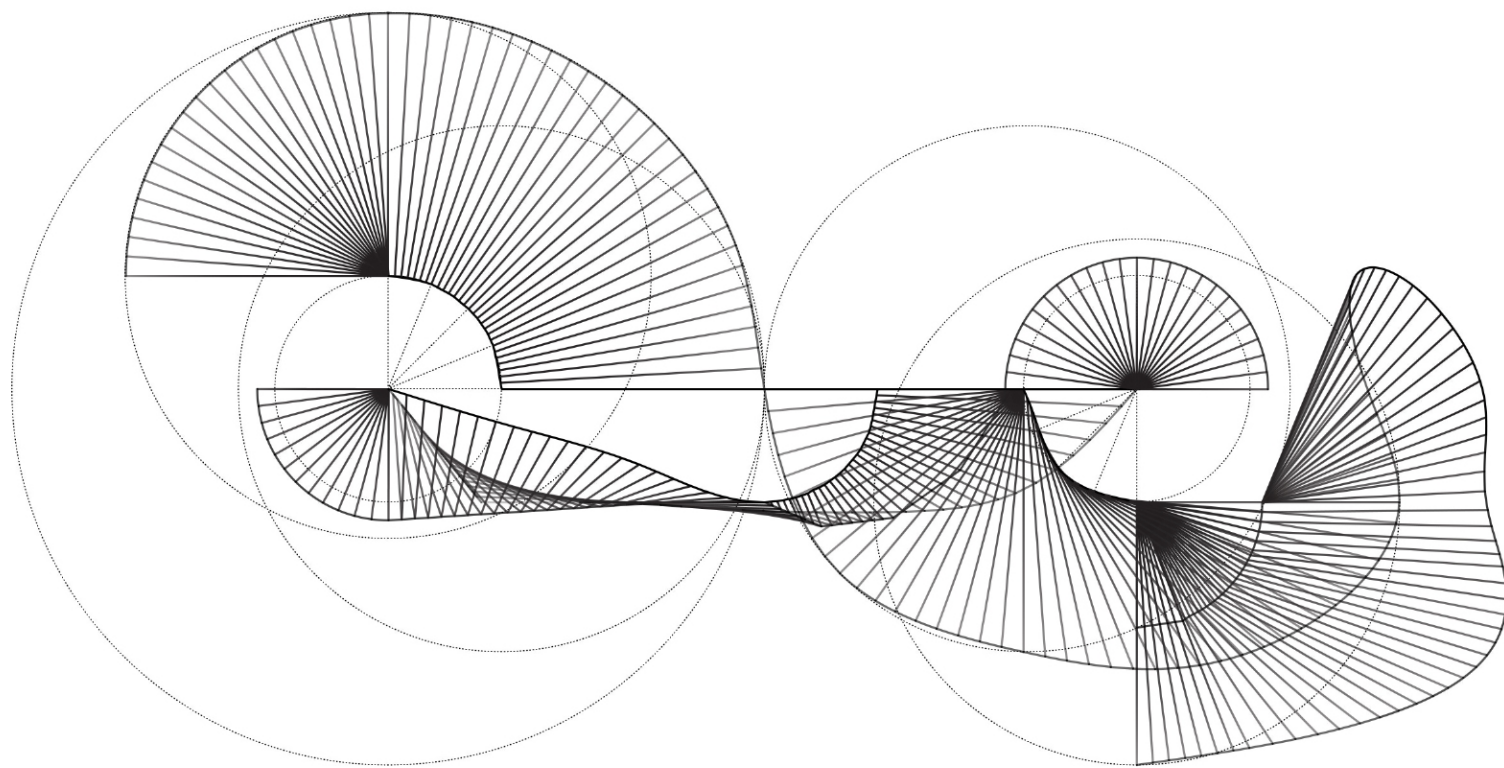

διάγραμμα κίνησης \_ πόδια



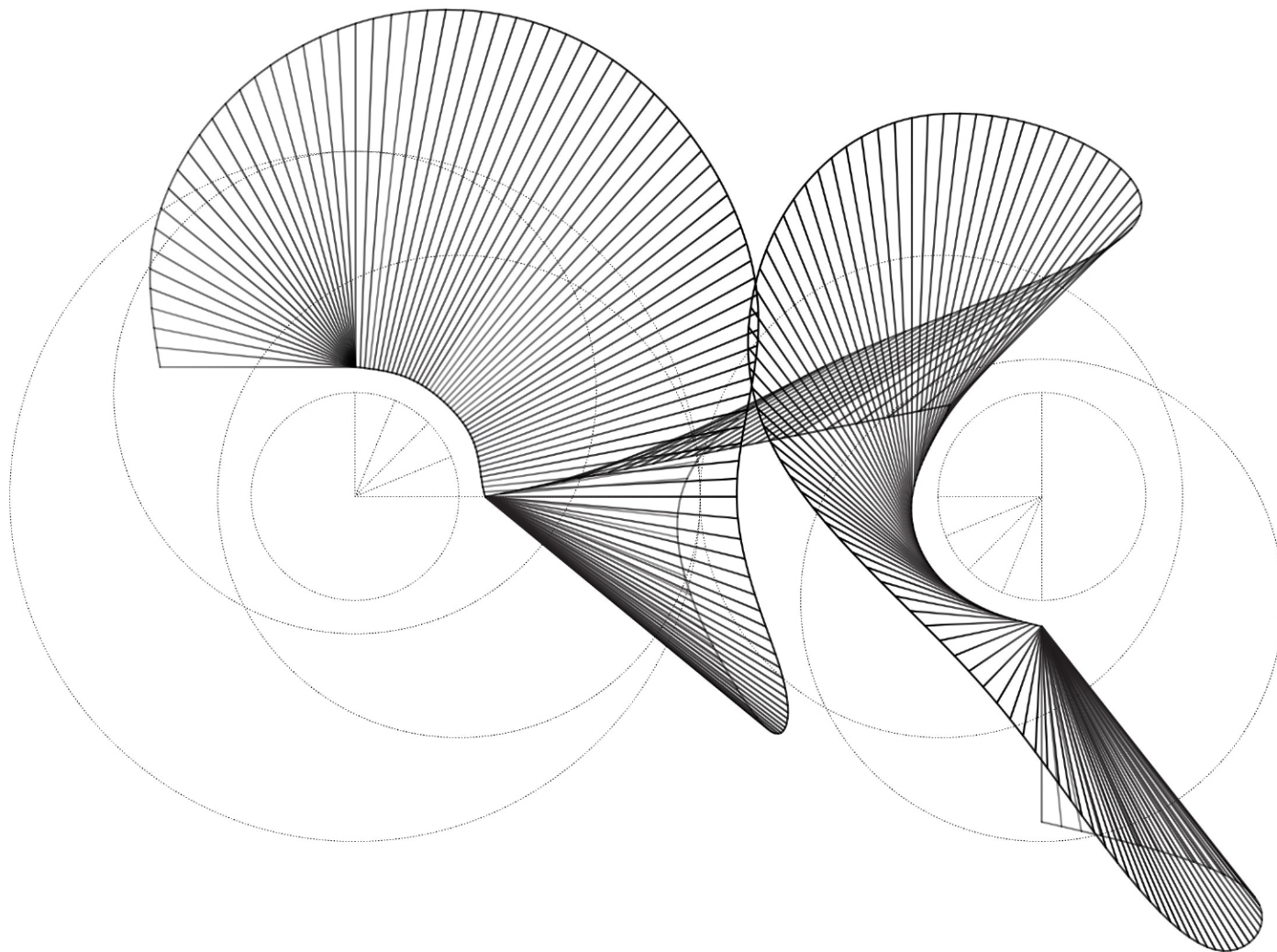

διάγραμμα κίνησης \_ χέρια

Η περιστροφική κίνηση των ποδιών μαζί με τη μετακίνηση του βάρους ορίζουν το χώρο. Η κίνηση των χεριών ορίζει μια κατακόρυφη επιφάνεια, η οποία διακόπτεται από τη μετακίνηση του βάρους. Η δυναμική των χεριών διατηρείται. Στην πρώτη περιστροφή το χέρι κινείται μαζί με τον κορμό, στην ίδια ευθεία με τους ώμους, διατηρώντας το ίδιο κέντρο κύκλου, ενώ στη δεύτερη περιστροφή το χέρι δεν κινείται στην ίδια ευθεία με τους ώμους, αλλά με χρονική καθυστέρηση. Η τομή της κίνησης των χεριών και του σταθερού ποδιού είναι το κέντρο της σύνθεσης. Όλα τα σχεδιασμένα στοιχεία τοποθετούνται πάνω σε ένα ρυθμό, ο οποίος δίνει το ρυθμό του βαδίσματος. Ο έντονος ρυθμός δίνει τη δυναμική της εκκίνησης, η επιβράδυνση στον κύκλο δίνει την αίσθηση της ανάσας/στάσης, ενώ η αύξηση της έντασης στο κεντρικό κομμάτι λειτουργεί ως μαγνήτης, τονίζει το κεντρικό σημείο της σύνθεσης. Η κορυφογραμμή εμφανίζεται ως μια συνεχόμενη καμπύλη μεταξύ των δυο περιστροφικών κινήσεων.

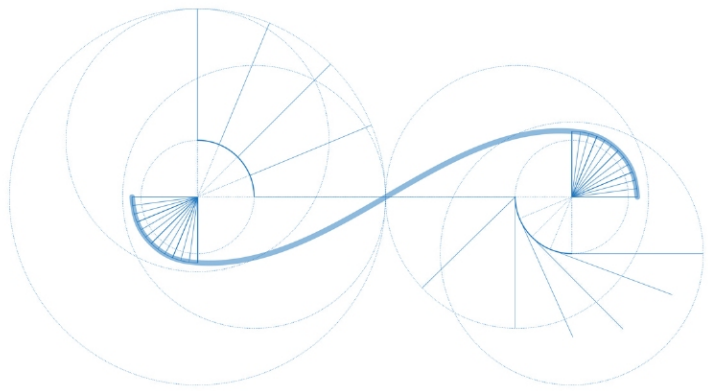

άξονας \_ σταθερό πόδι

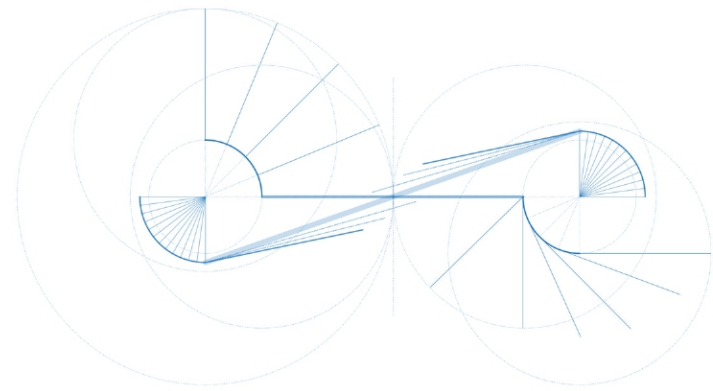

κέντρο \_ σημείο τομής

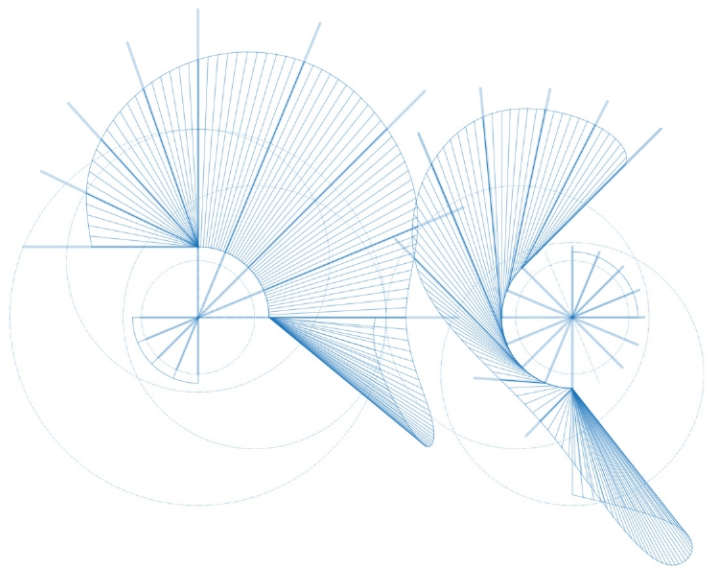

σχέση χεριού \_ κορμού

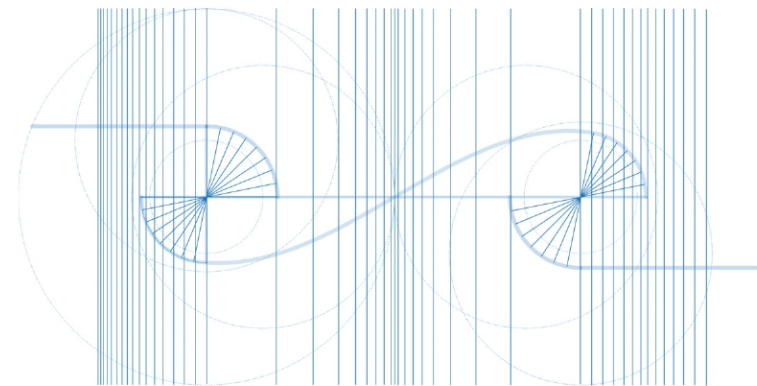

ρυθμός

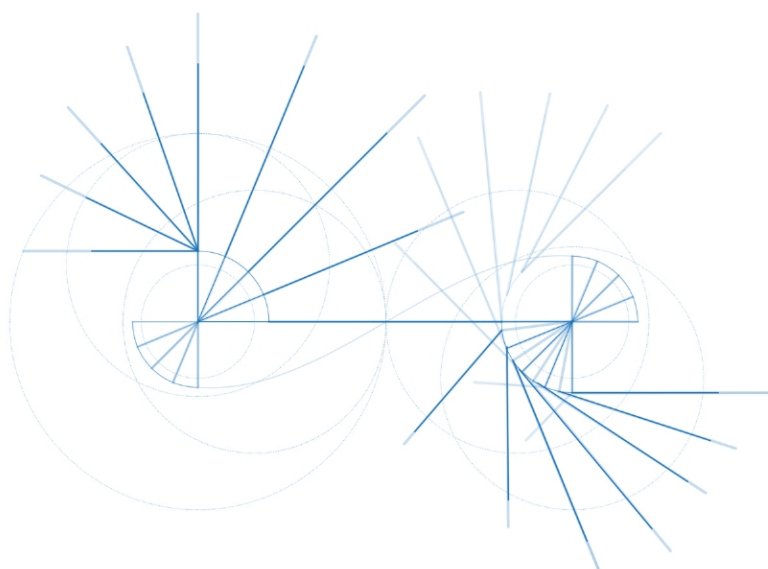

επεξεργασία κίνησης χεριού

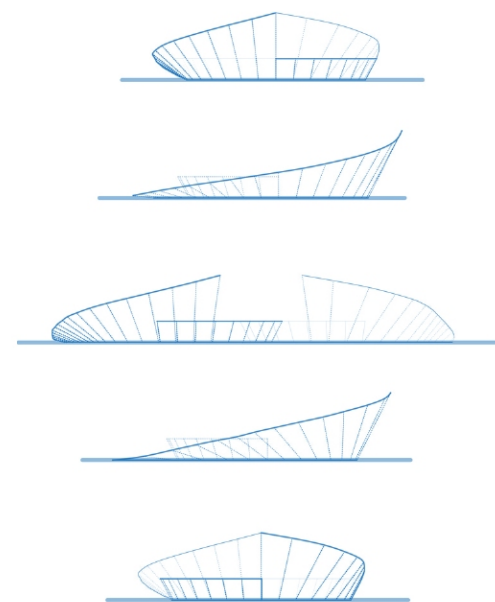

κορυφογραμμή

Στην κάτοψη φαίνονται διάφορες εκδοχές με τις οποίες μπορούν να αναπροσδιοριστούν τα μεγέθη και η διάταξη της εγκατάστασης γύρω από το κεντρικό σημείο, έτσι ώστε να μπορεί να προσαρμόζεται ανάλογα με τον τόπο. Ο κύκλος ορίζεται από σταθερά κατακόρυφα στοιχεία μικρού ύψους και από κινητά κατακόρυφα στοιχεία μεγαλύτερου ύψους, τα οποία ορίζουν την επιφάνεια κίνησης του χεριού της αυτοσχεδιαστικής κίνησης που αναλύθηκε. Τα στοιχεία αυτά αποτελούν εργαλείο αυτοσχεδιασμού, αφού επιτρέπουν την κίνηση σε τρεις άξονες, μετακίνηση και περιστροφή σε δύο άξονες. Οι κινήσεις των στοιχείων υλοποιούνται με ράγες και κυλιόμενες αρθρώσεις. Ο αυτοσχεδιαστής χορευτής καλείται να επεξεργαστεί τις σχέσεις μεταξύ των κατακόρυφων στοιχείων και να επαναπροσδιορίσει τη θέση τους με την κίνηση, δημιουργώντας νέες σχέσεις. Το μεταβατικό στάδιο μεταξύ των δύο κύκλων είναι το κεντρικό σημείο της σύνθεσης και κοινό έδαφος, όπου συναντώνται τα τρία στοιχεία που διαπραγματεύεται η εγκατάσταση, το σχεδιασμό, τον αυτοσχεδιαστή χορευτή και το θεατή. Πρόκειται για μια οριζόντια επιφάνεια η οποία παραμορφώνεται από την κίνηση και ταυτόχρονα γίνεται έναυσμα για κίνηση. Το αυτοσχεδιαστικό εργαλείο υλοποιείται με κυλιόμενες αρθρώσεις και μηχανισμό που μπορεί να αυξομειώνει την κατακόρυφη ακμή της κατασκευής λόγω της επίδρασης του βάρους (πείραμα με αμορτισέρ και ελατήριο).

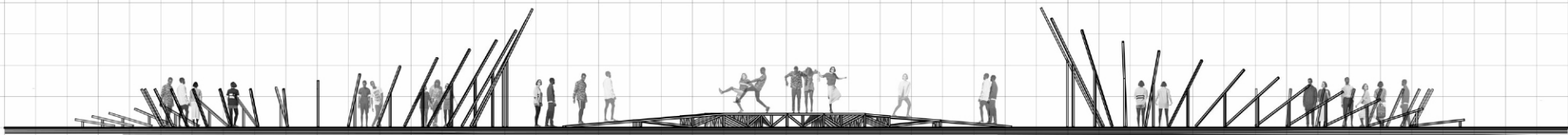
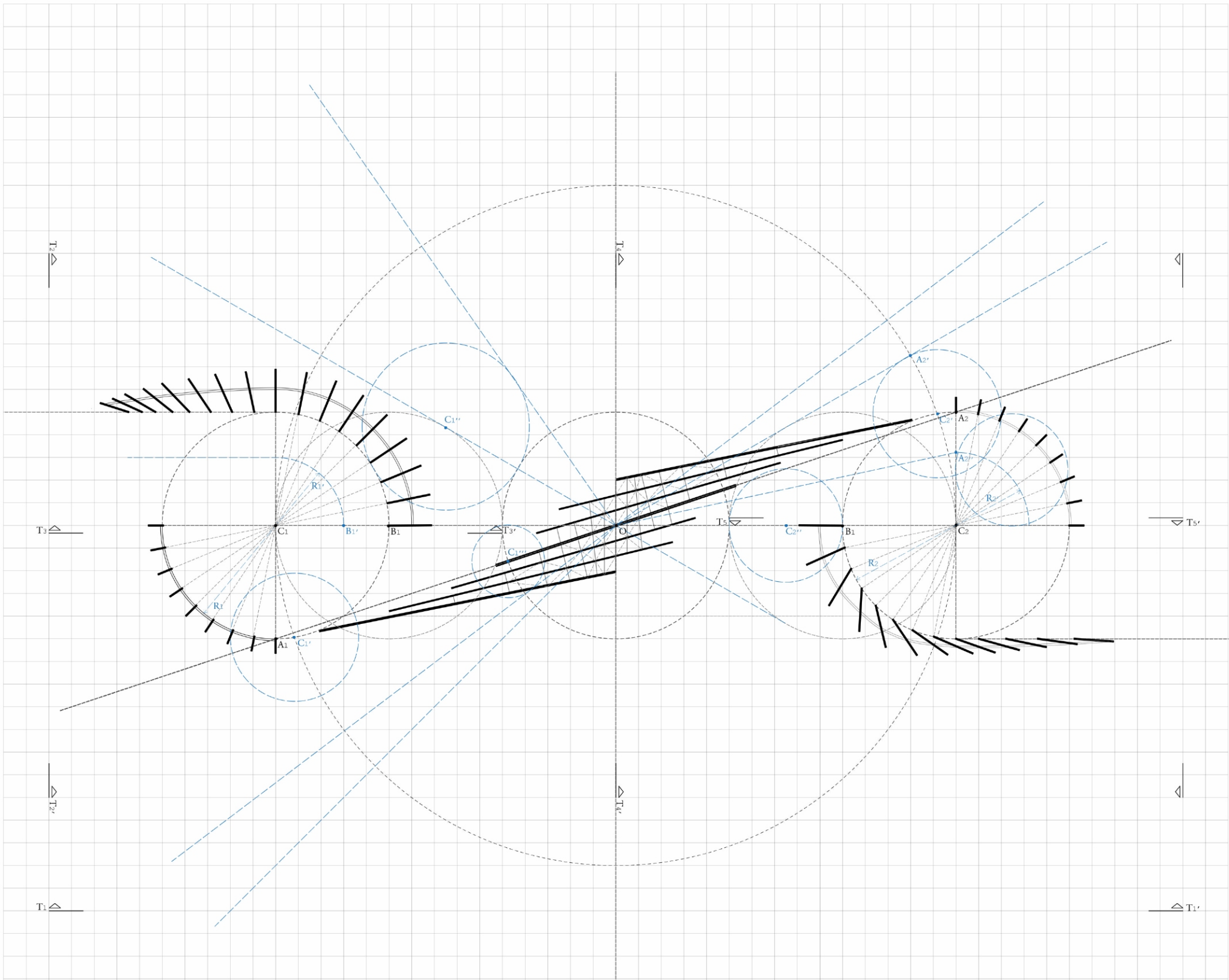

T1-1'  
1:200

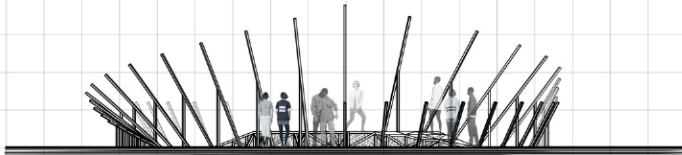

T 2-2'

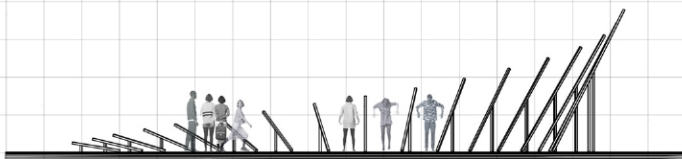

T 3-3'

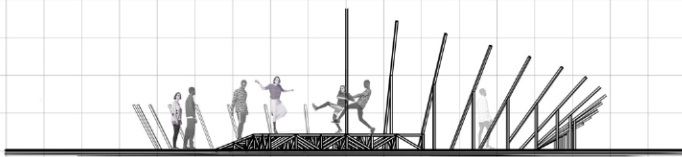

T 4-4'

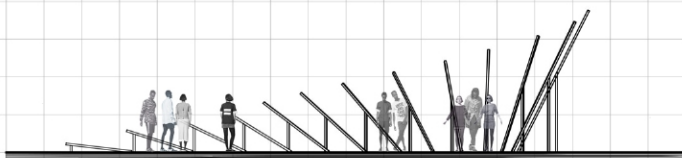

T 5-5'  
1:200



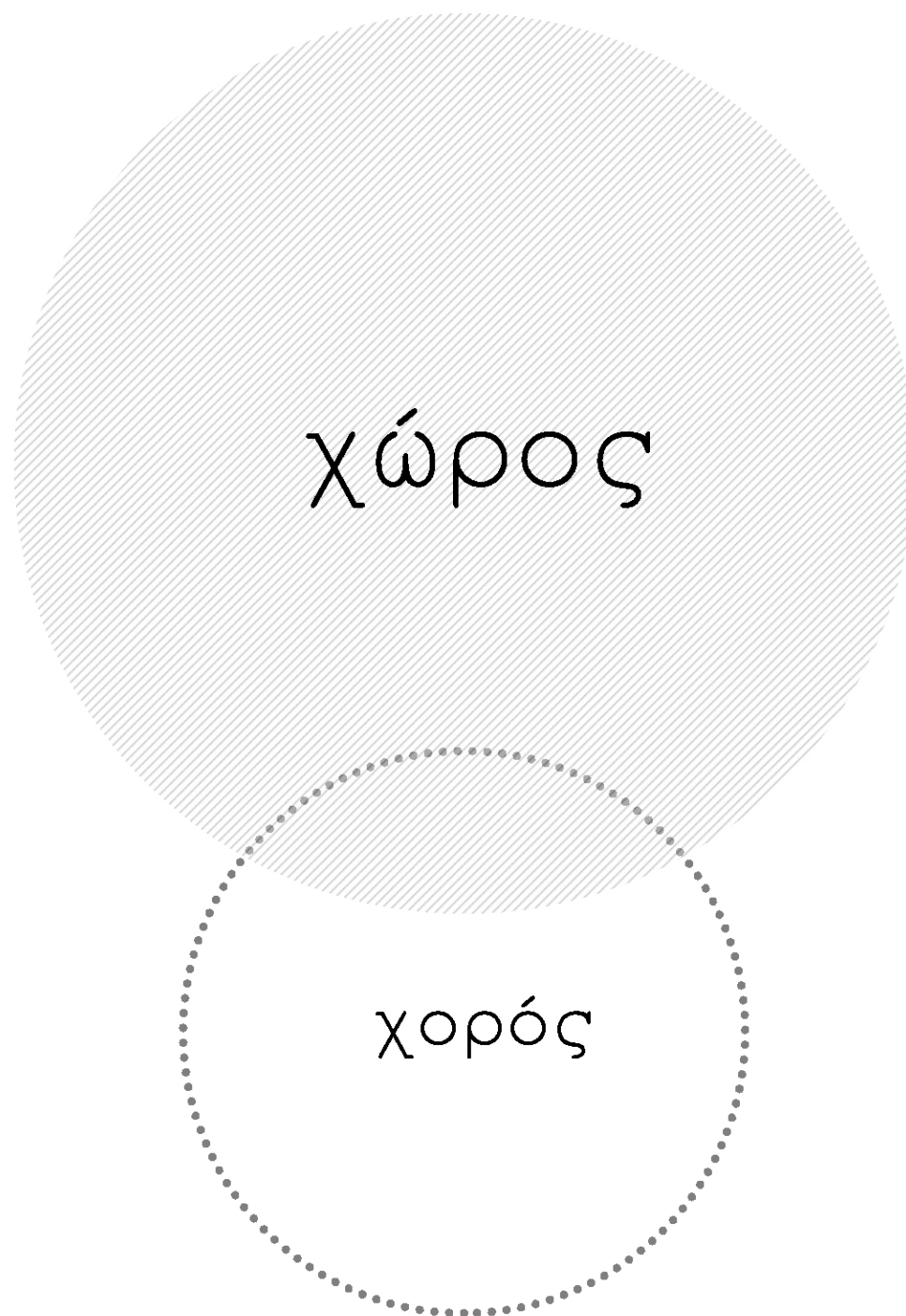

δ. σχεδιασμός







γραμμή

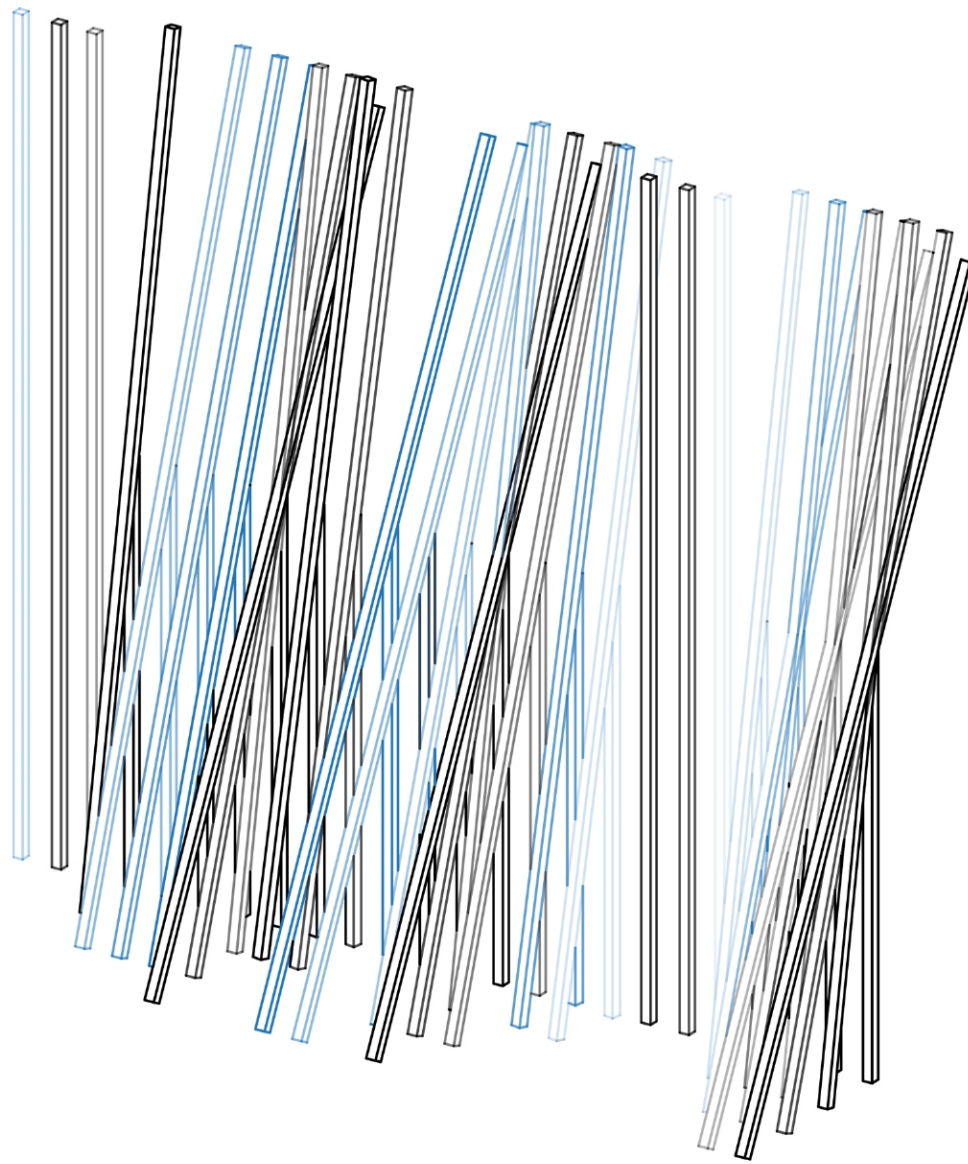
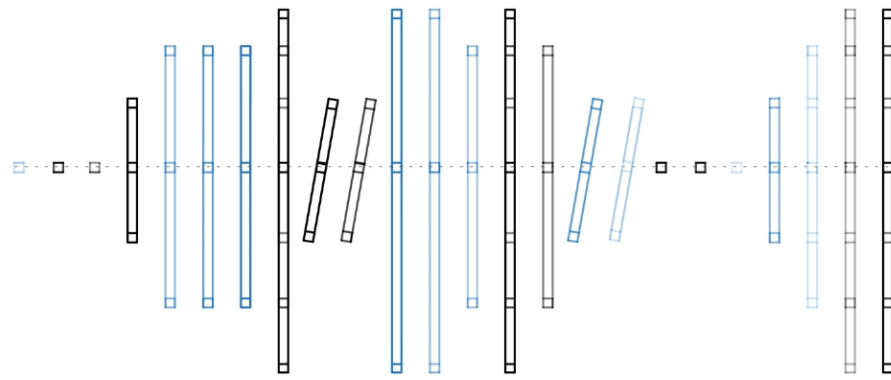

γραμμή\_κίνηση

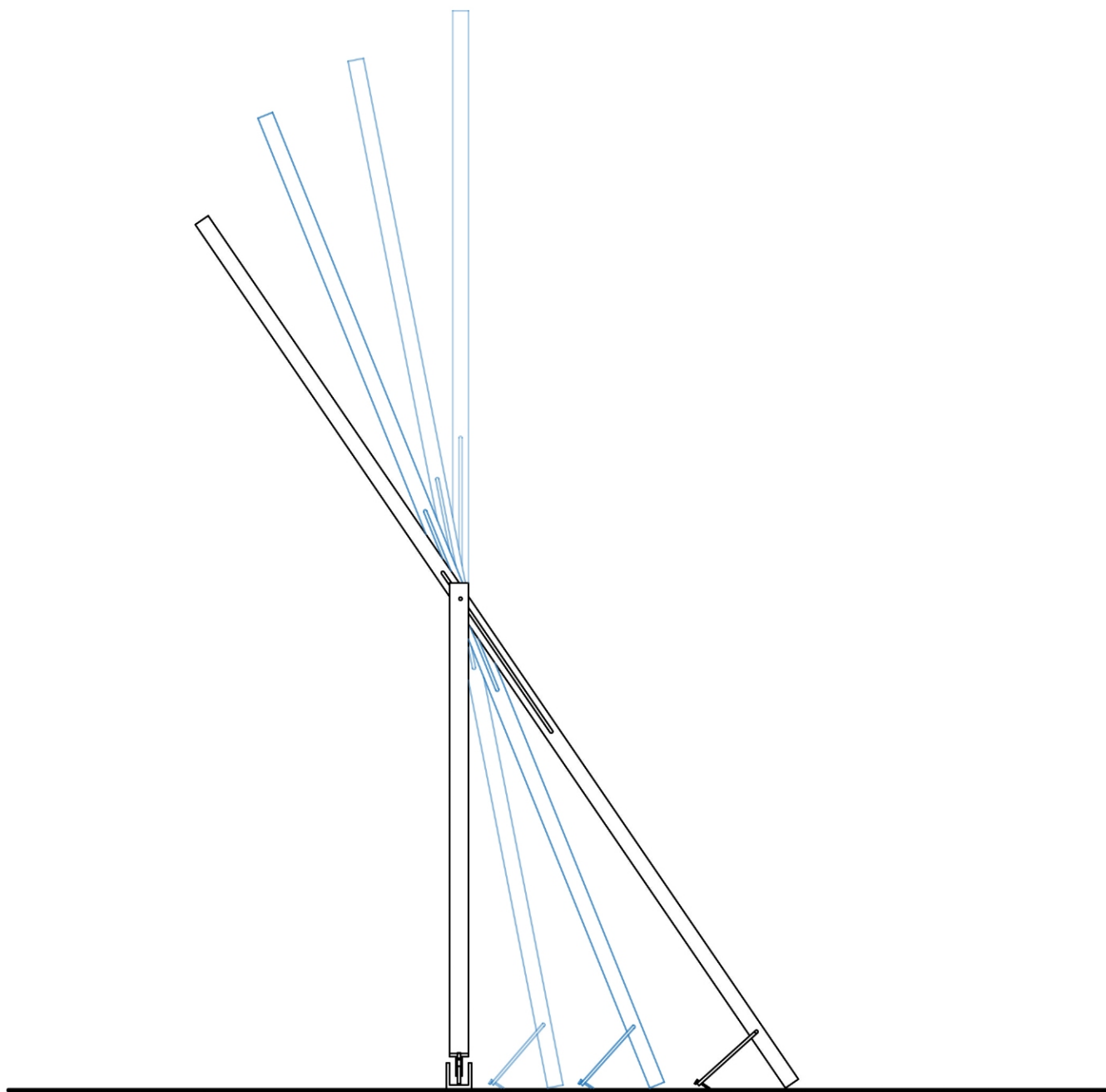

1:20

γραμμή\_οικοδομική ανάλυση

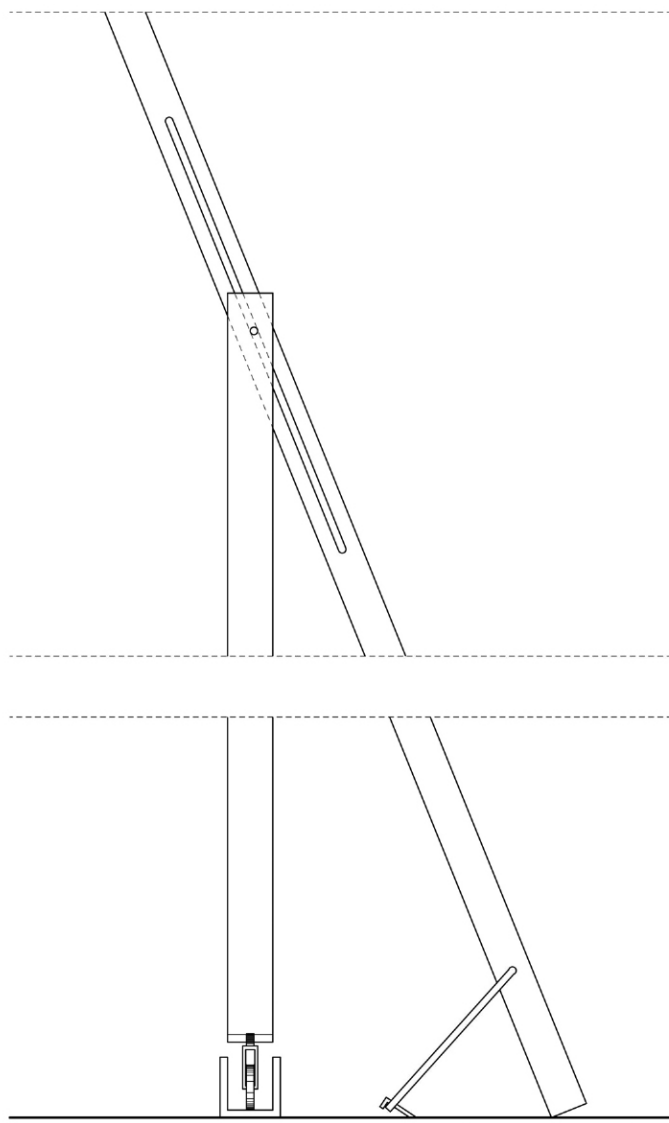

1:10

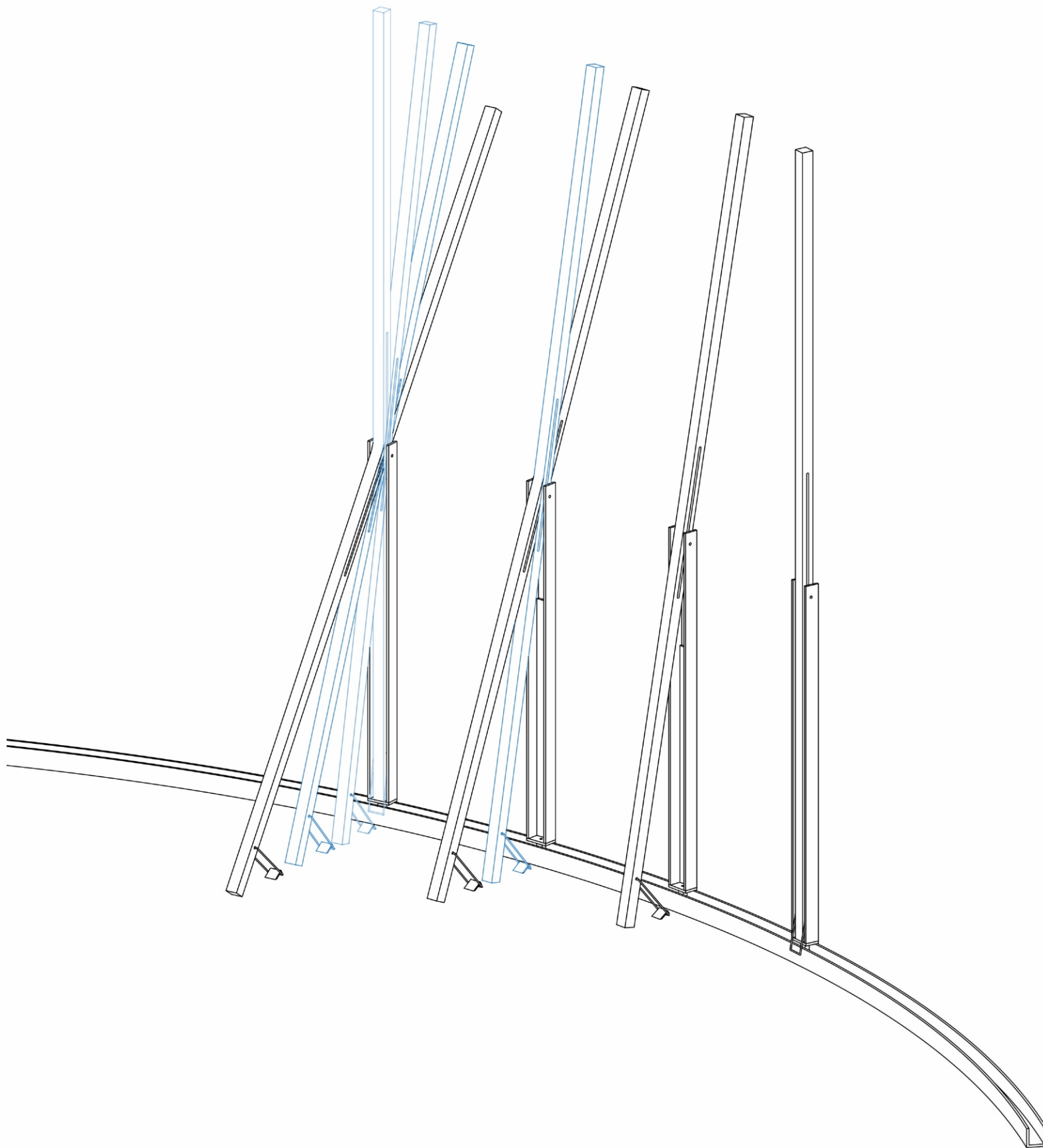

1:20

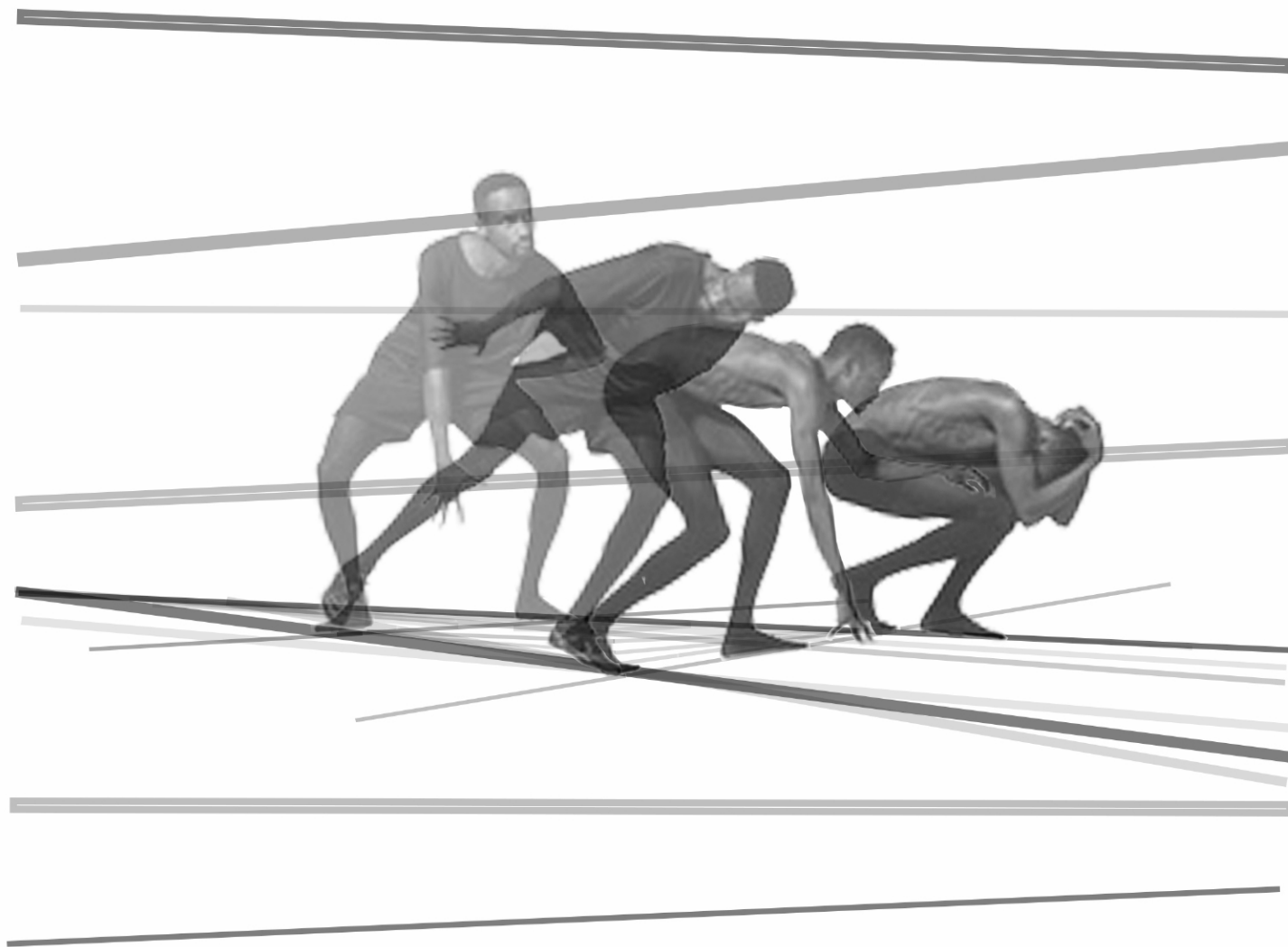

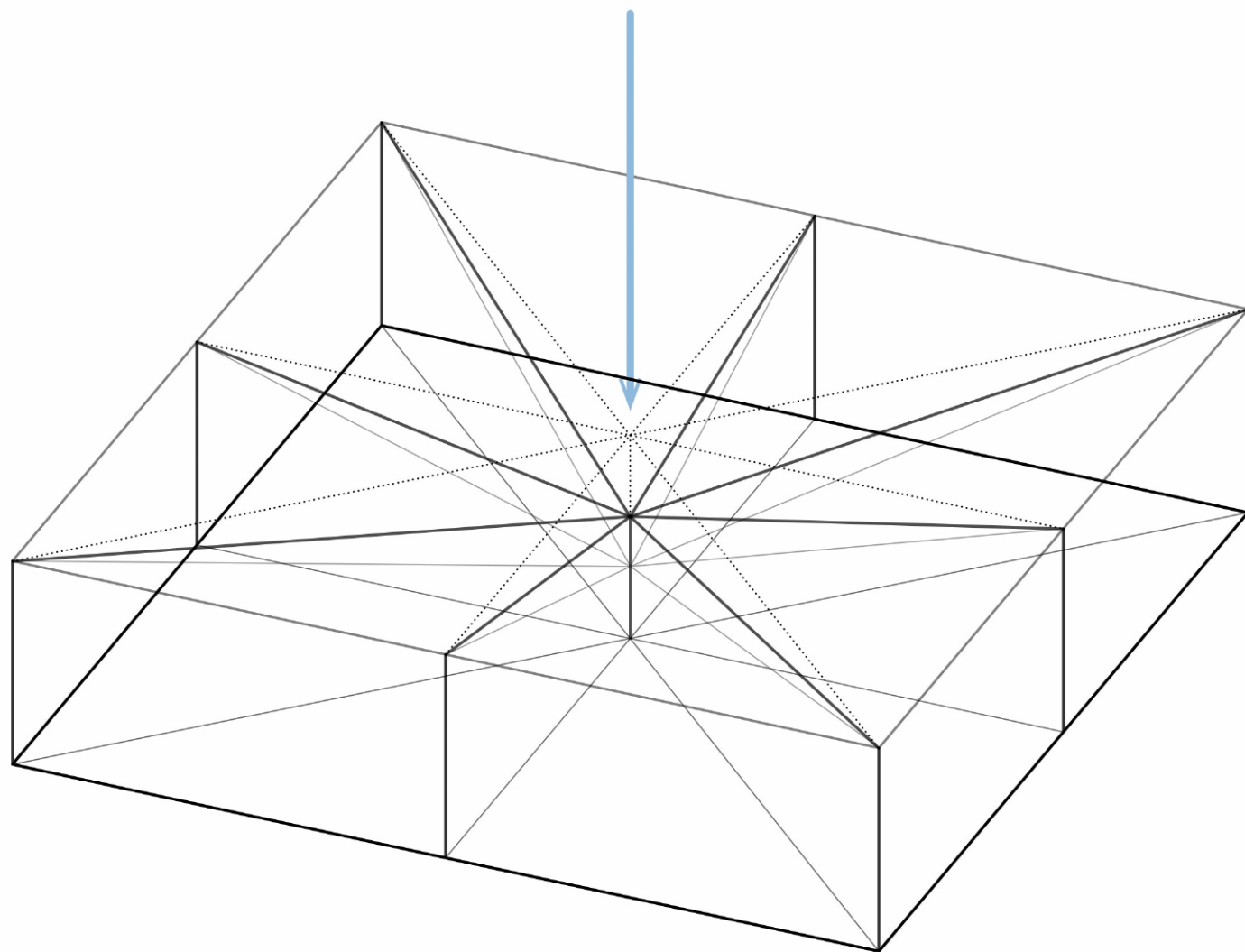

ΕΠΙΦΑΝΕΙΑ

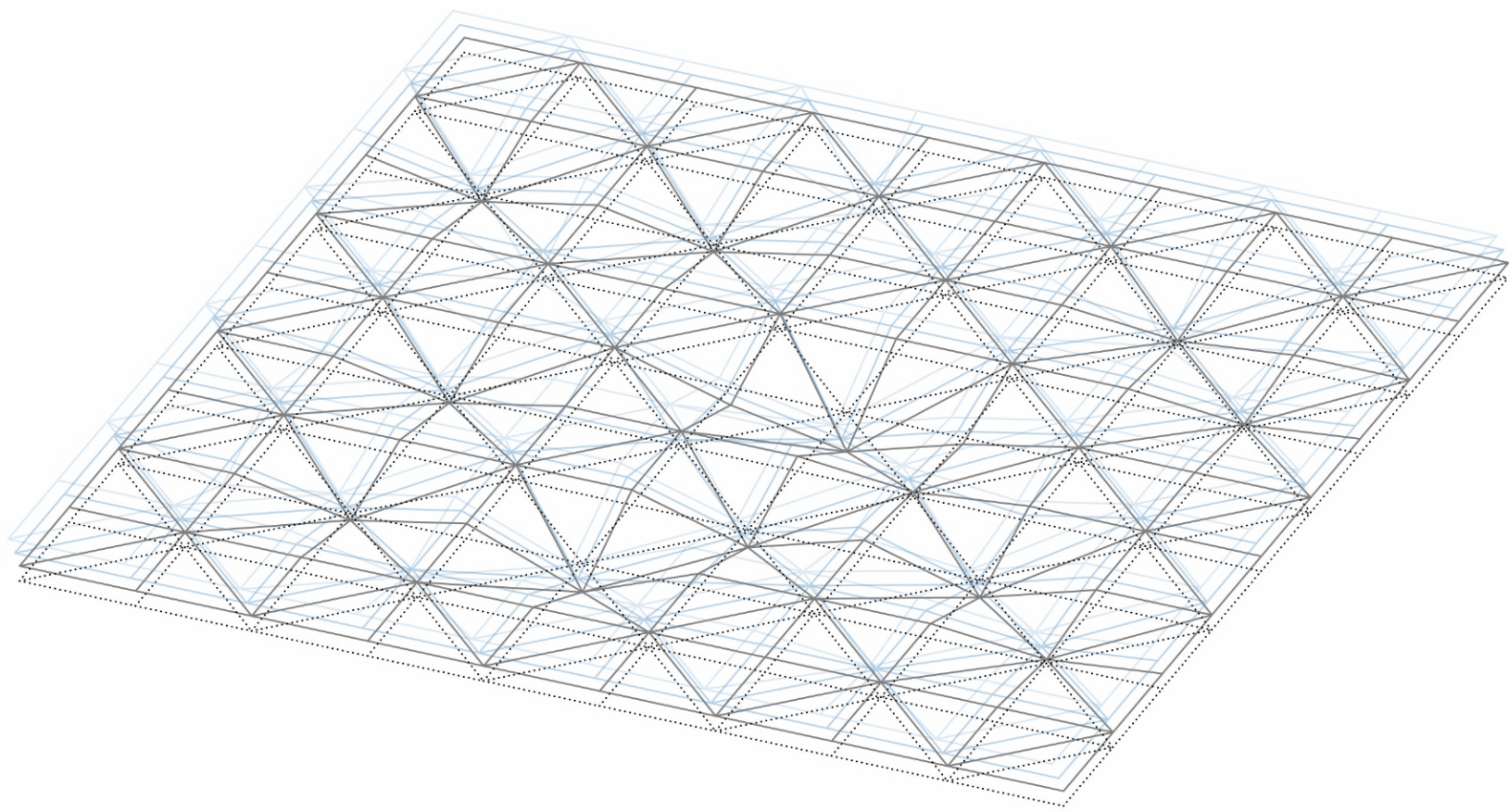

επιφάνεια\_κίνηση



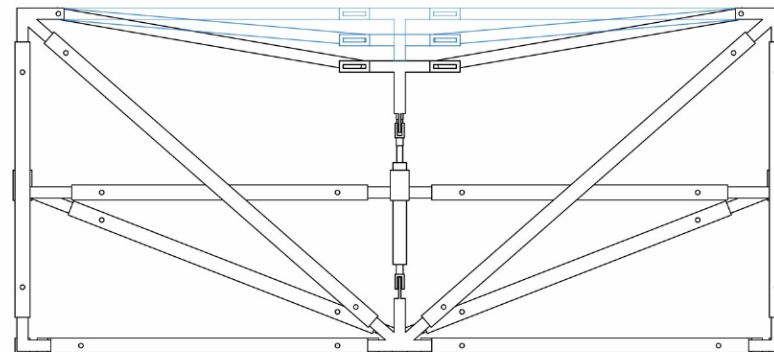
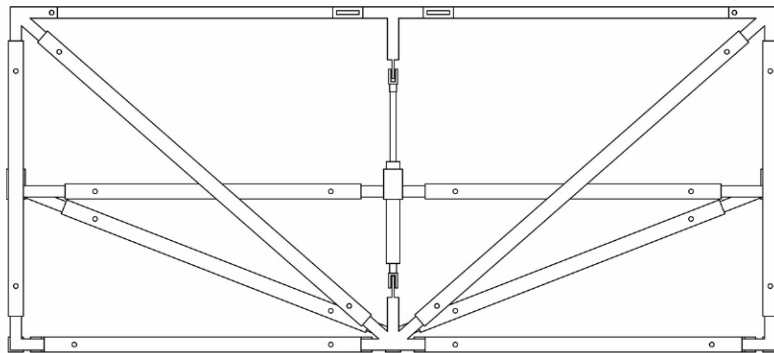
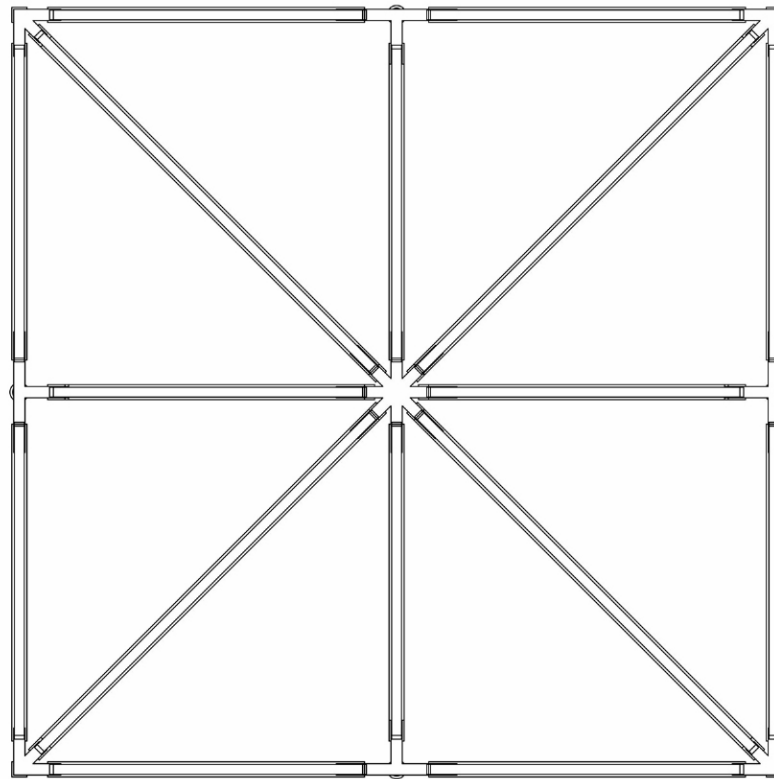

1:100

επιφάνεια\_οικοδομική ανάλυση

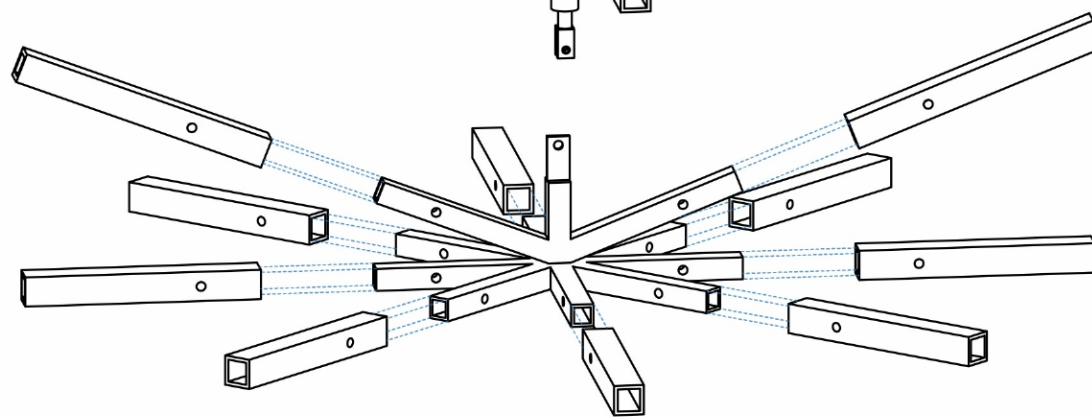
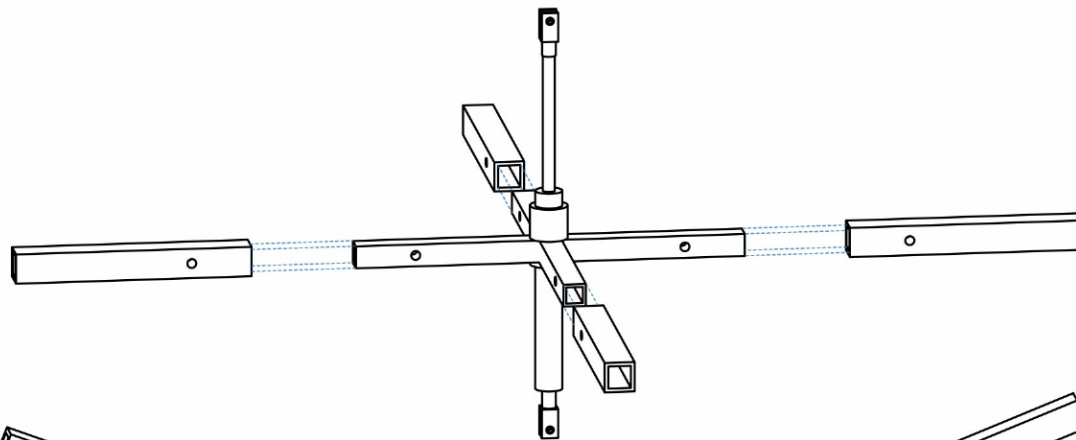
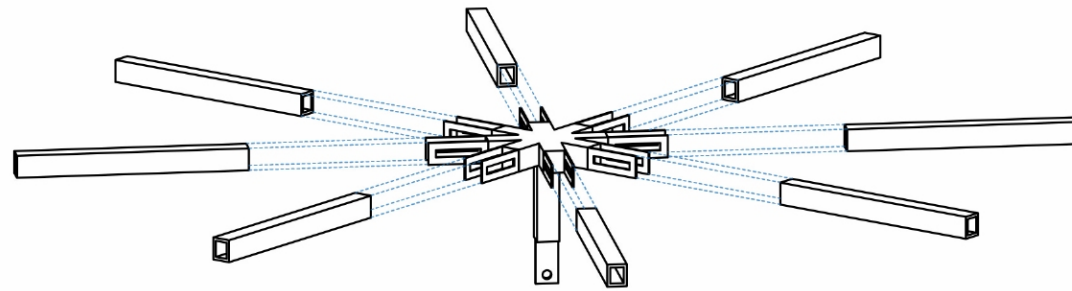

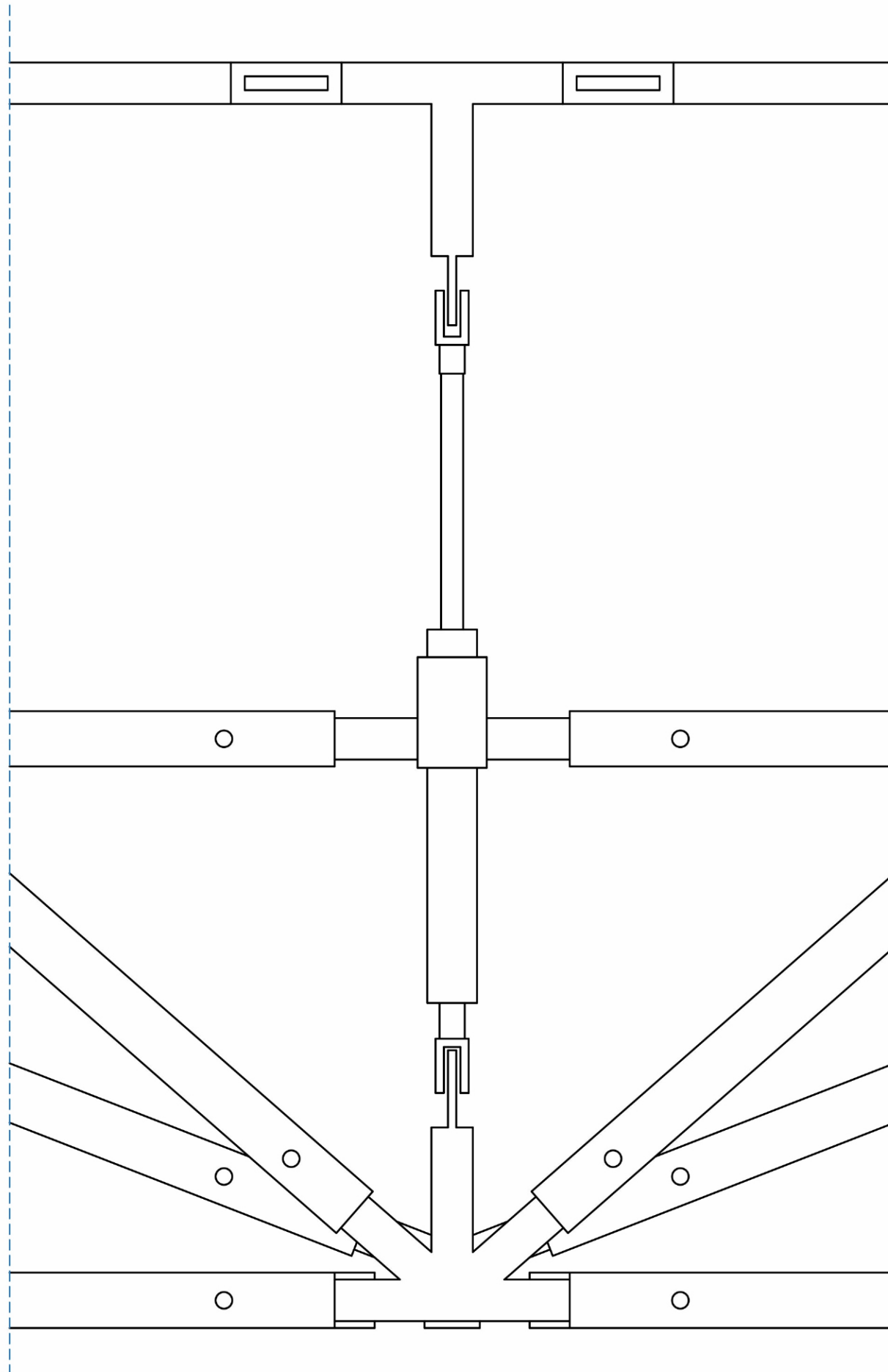

1:20

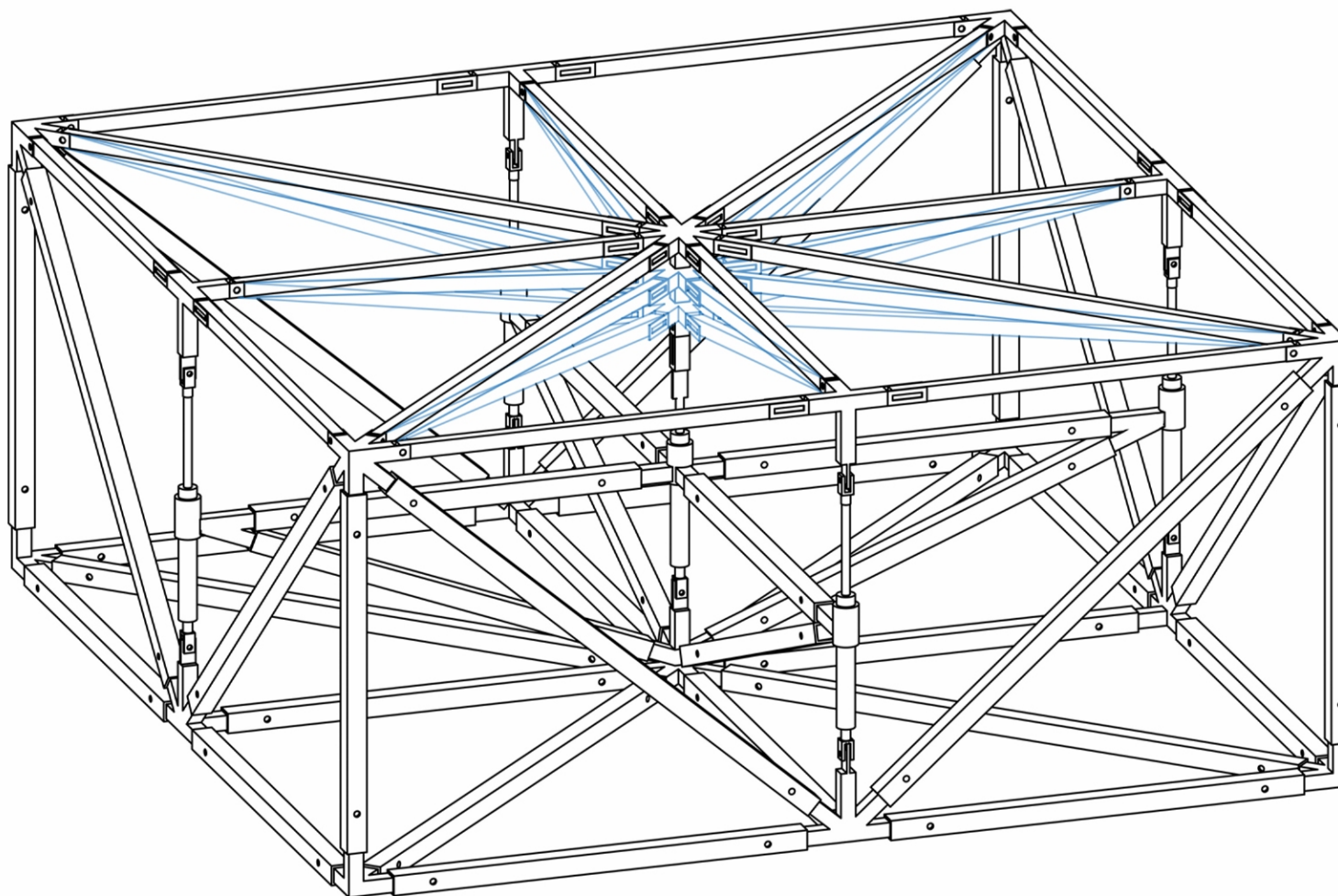

ε.φωτογραφίες προπλασμάτων



γλυπτική απόδοση αυτοσχεδιαστικής κίνησης



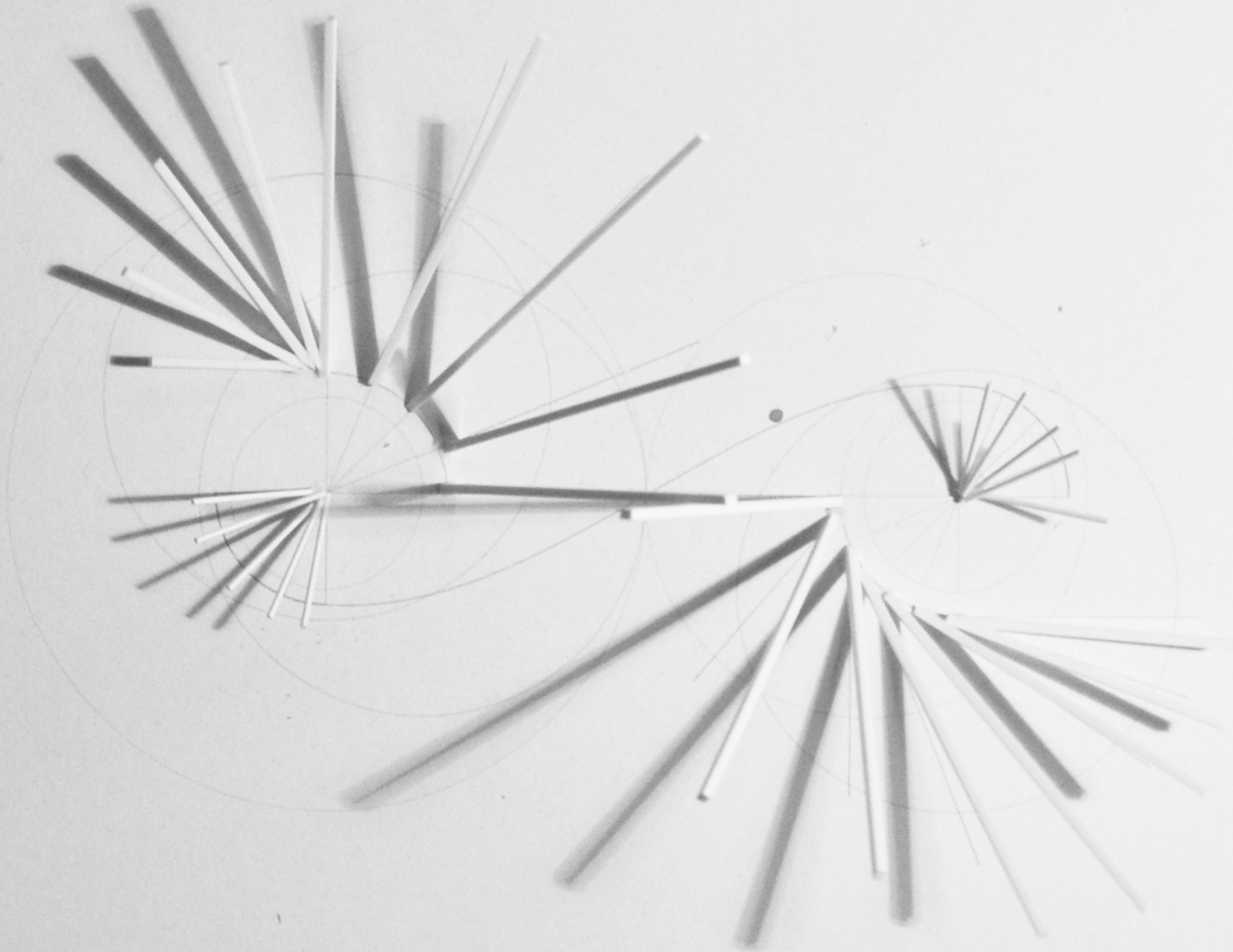

κατακόρυφα στοιχεία κίνησης

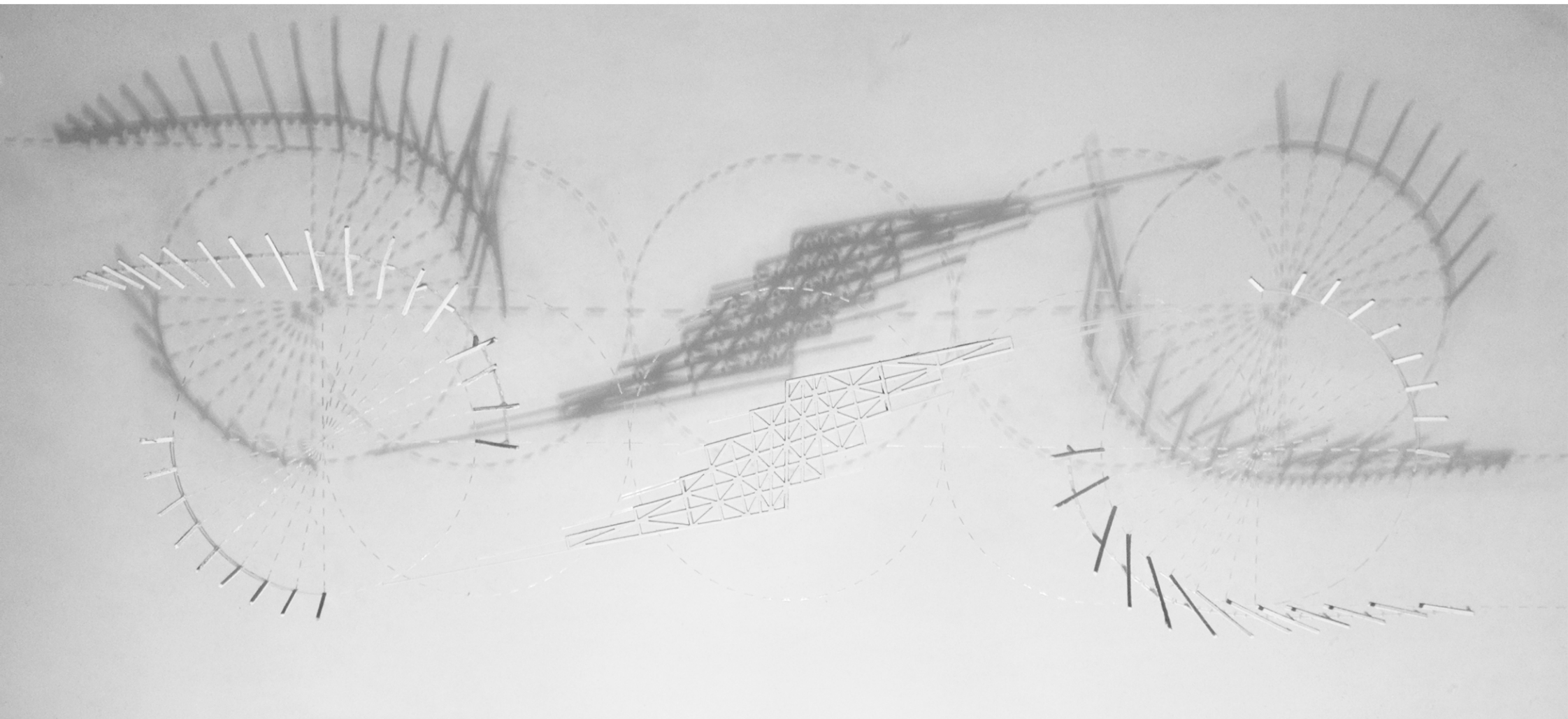

1:100



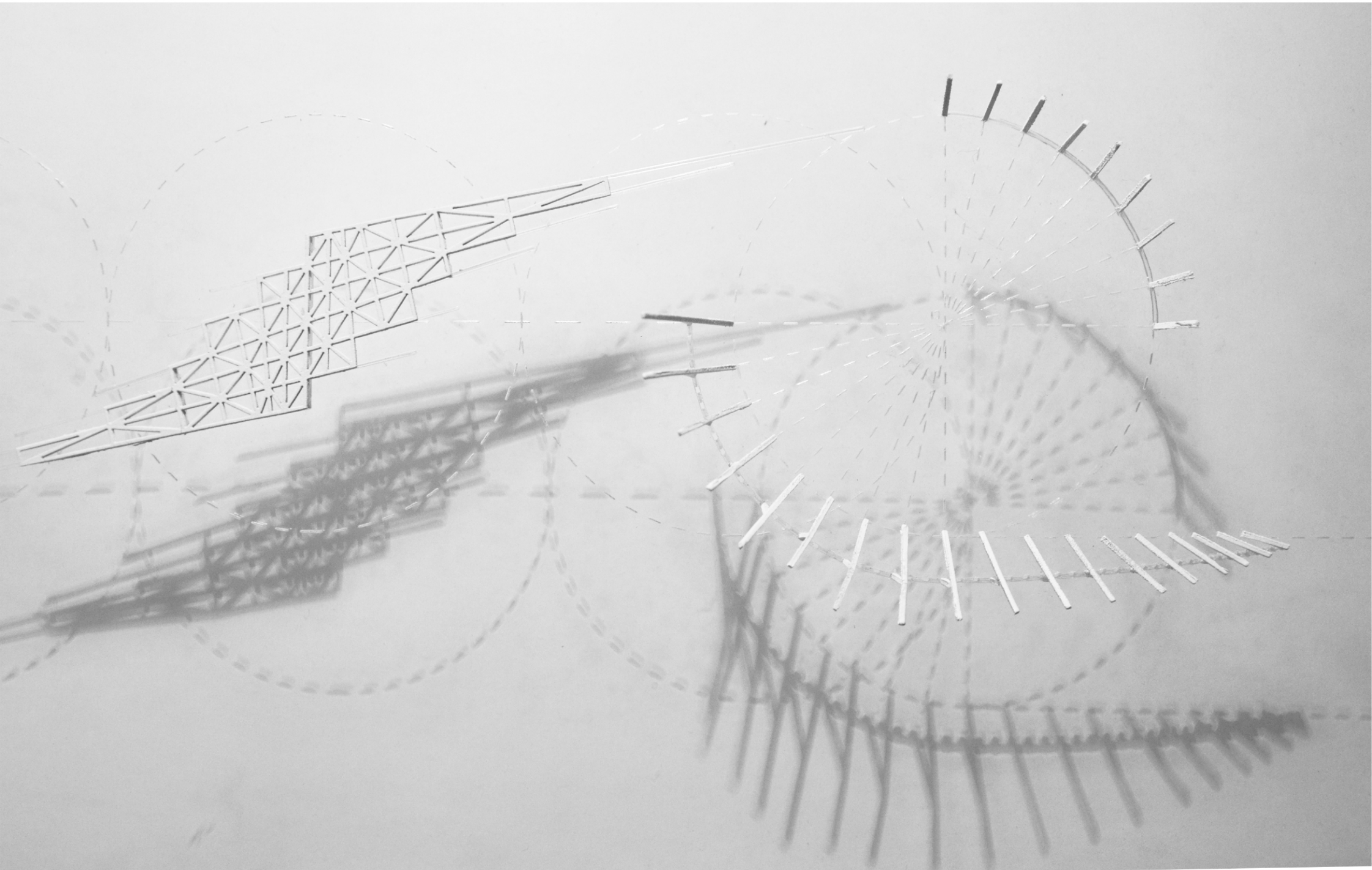

1:100

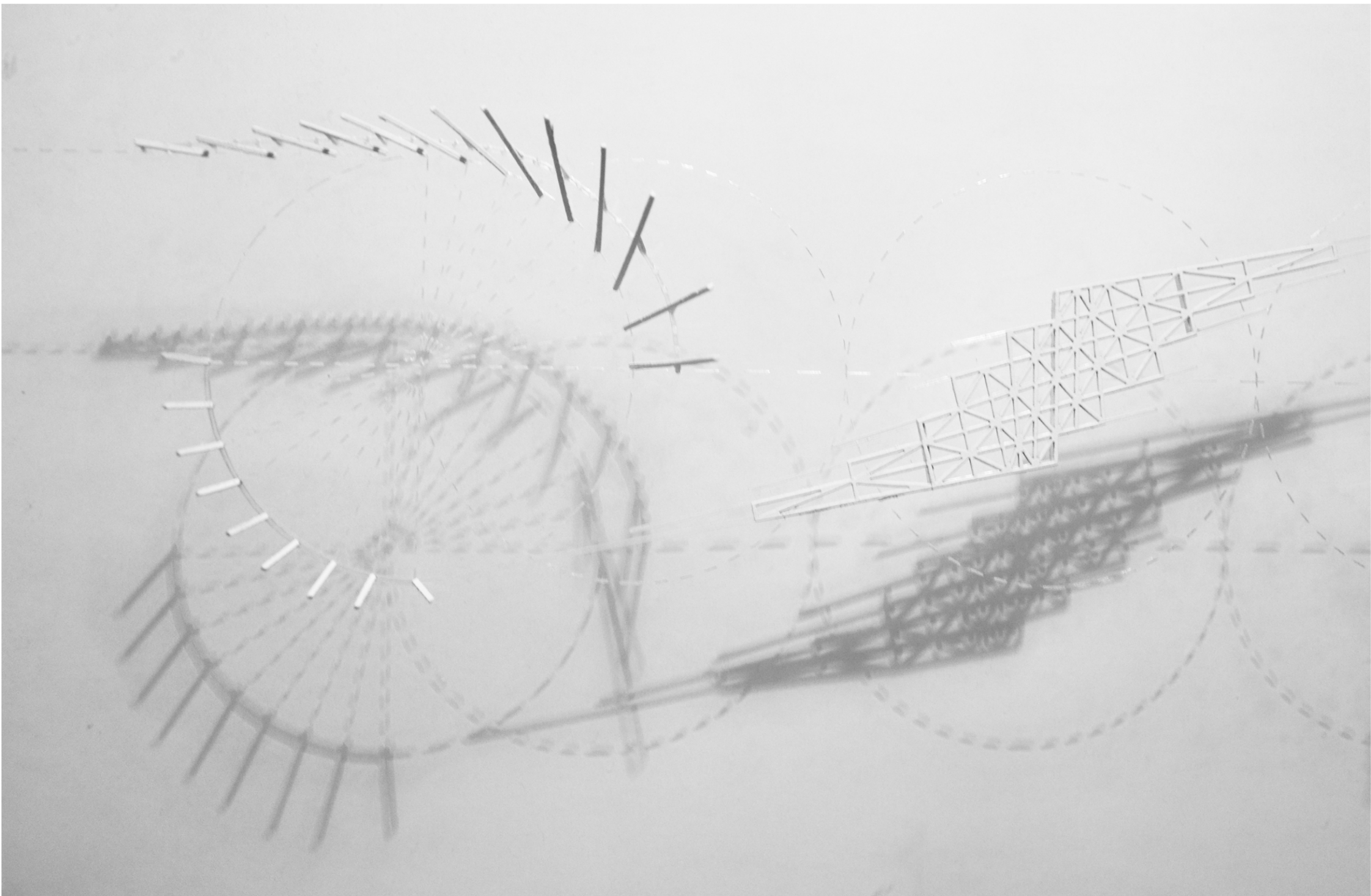

1:100





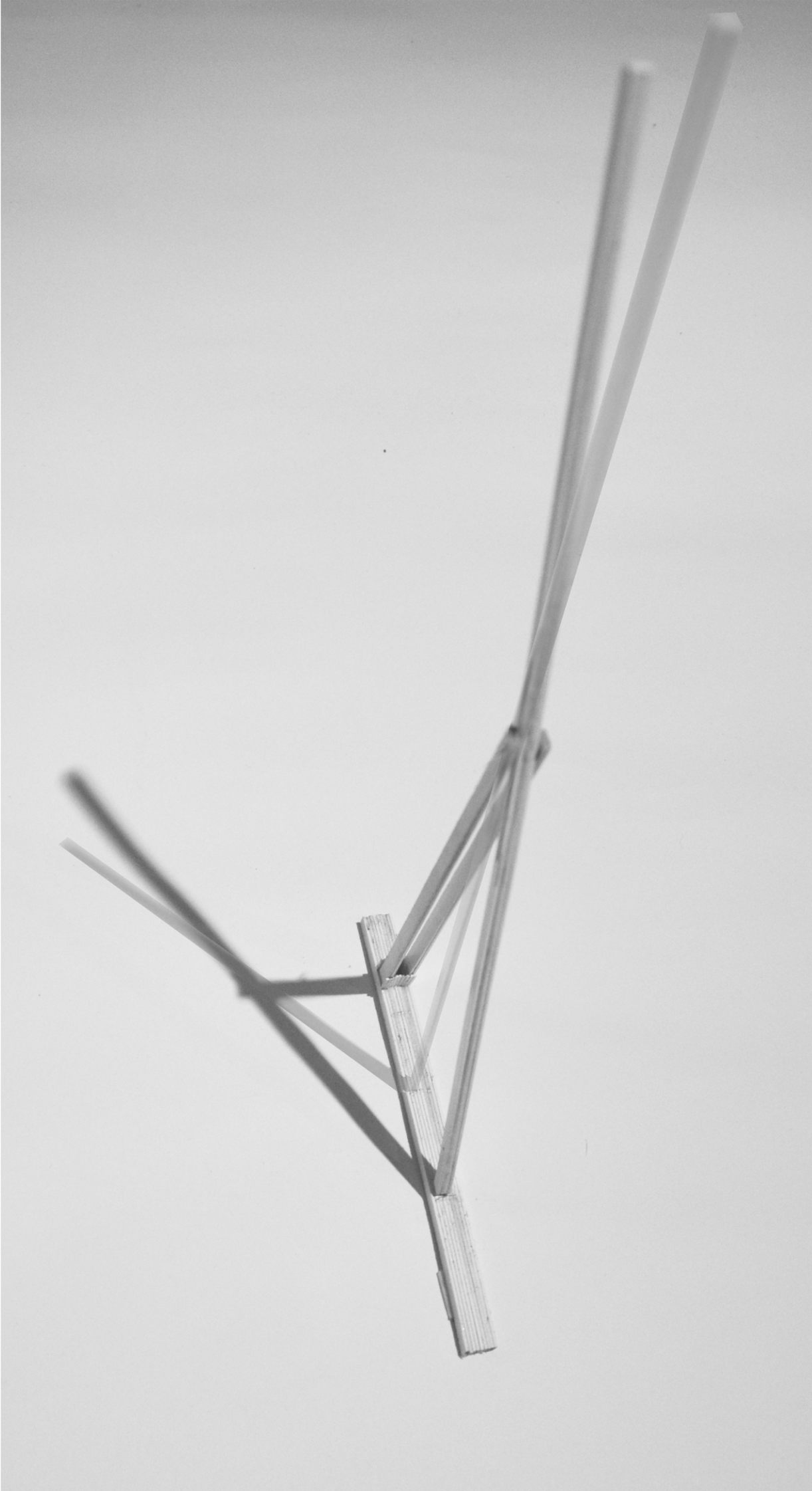

γραμμή

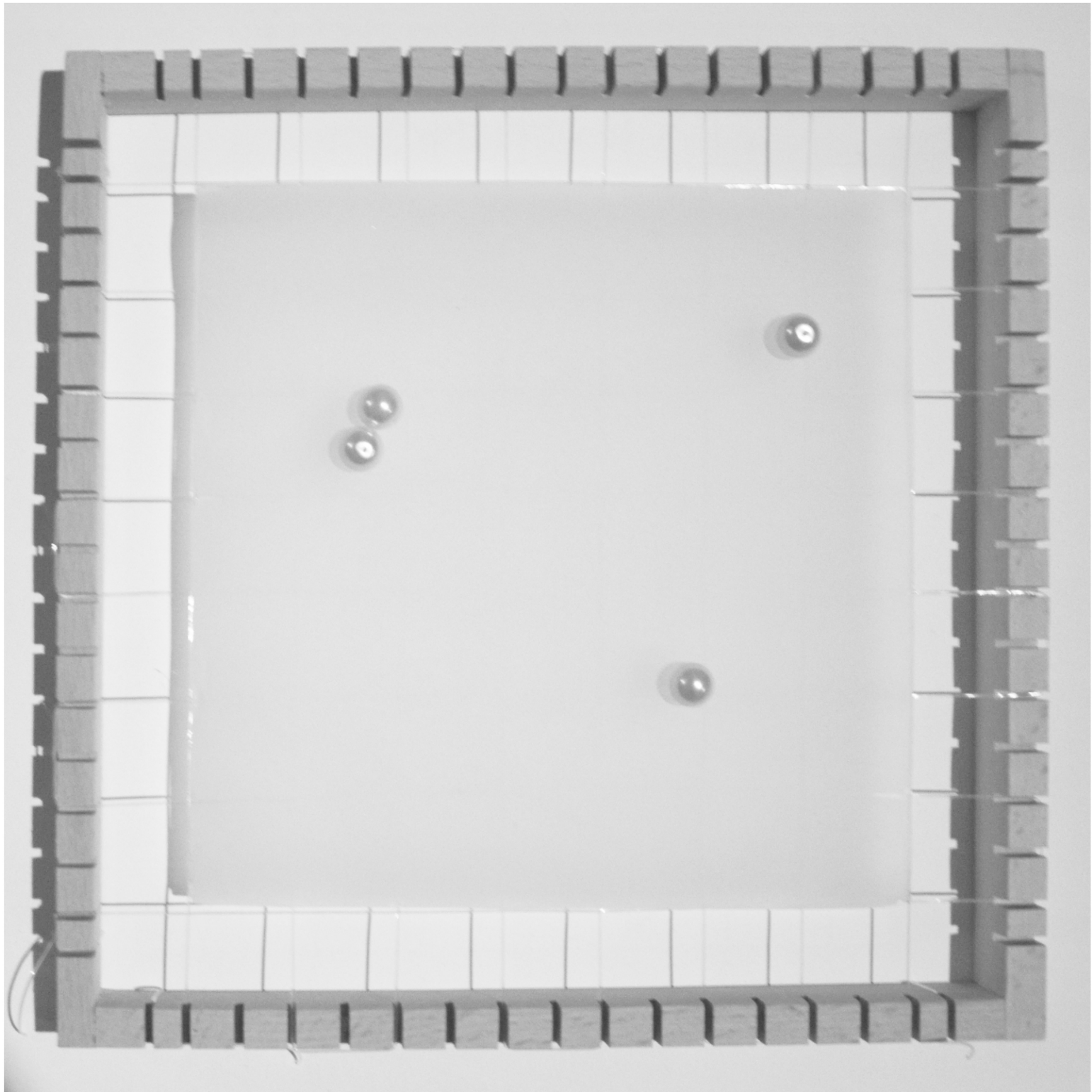

επιφάνεια



επιφάνεια 1:1



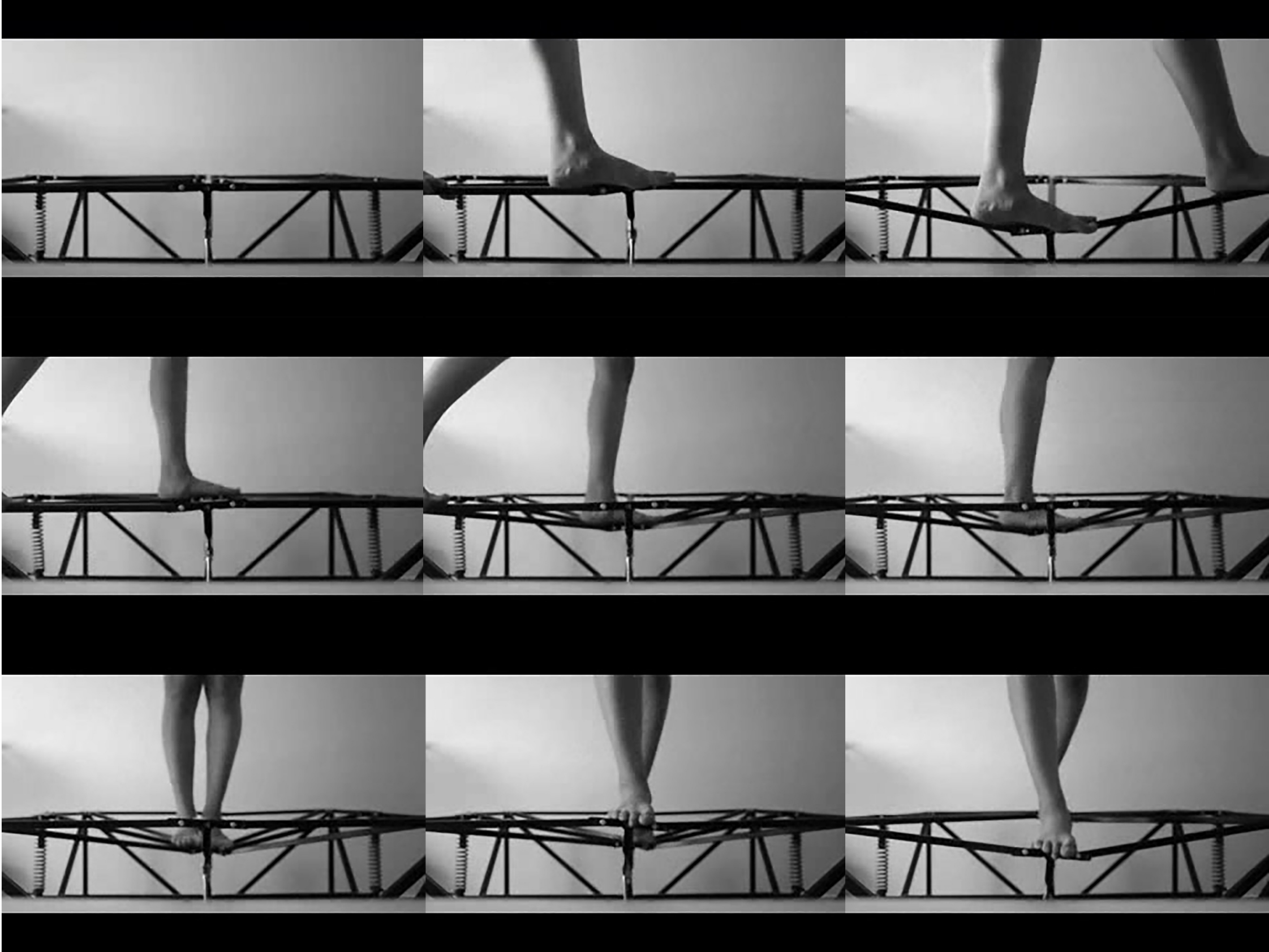



αυτοσχεδιασμός Π. Γιαννάκου





αυτοσχεδιασμός Χ. Αναστοπούλου