

ΤΑΜΠΑΚΑΡΙΑ ΧΑΝΙΩΝ
ΜΕΤΩΠΟΥ ΕΠΑΝΕΚΚΙΝΗΣΗ

ΔΙΠΛΩΜΑΤΙΚΗ ΕΡΓΑΣΙΑ
ΣΧΟΛΗ ΑΡΧΙΤΕΚΤΟΝΩΝ ΜΗΧΑΝΙΚΩΝ ΕΜΠ

ΣΠΟΥΔΑΣΤΡΙΕΣ: ΓΙΑΝΝΑΡΟΥ ΧΡΙΣΤΙΝΑ | ΧΑΡΙΤΑΚΗ ΜΑΡΙΑ
ΕΠΙΒΛΕΠΟΥΣΑ ΚΑΘΗΓΗΤΡΙΑ: ΤΣΙΡΑΚΗ ΣΟΦΙΑ
ΤΟΜΕΑΣ Ι
ΟΚΤΩΒΡΙΟΣ 2016

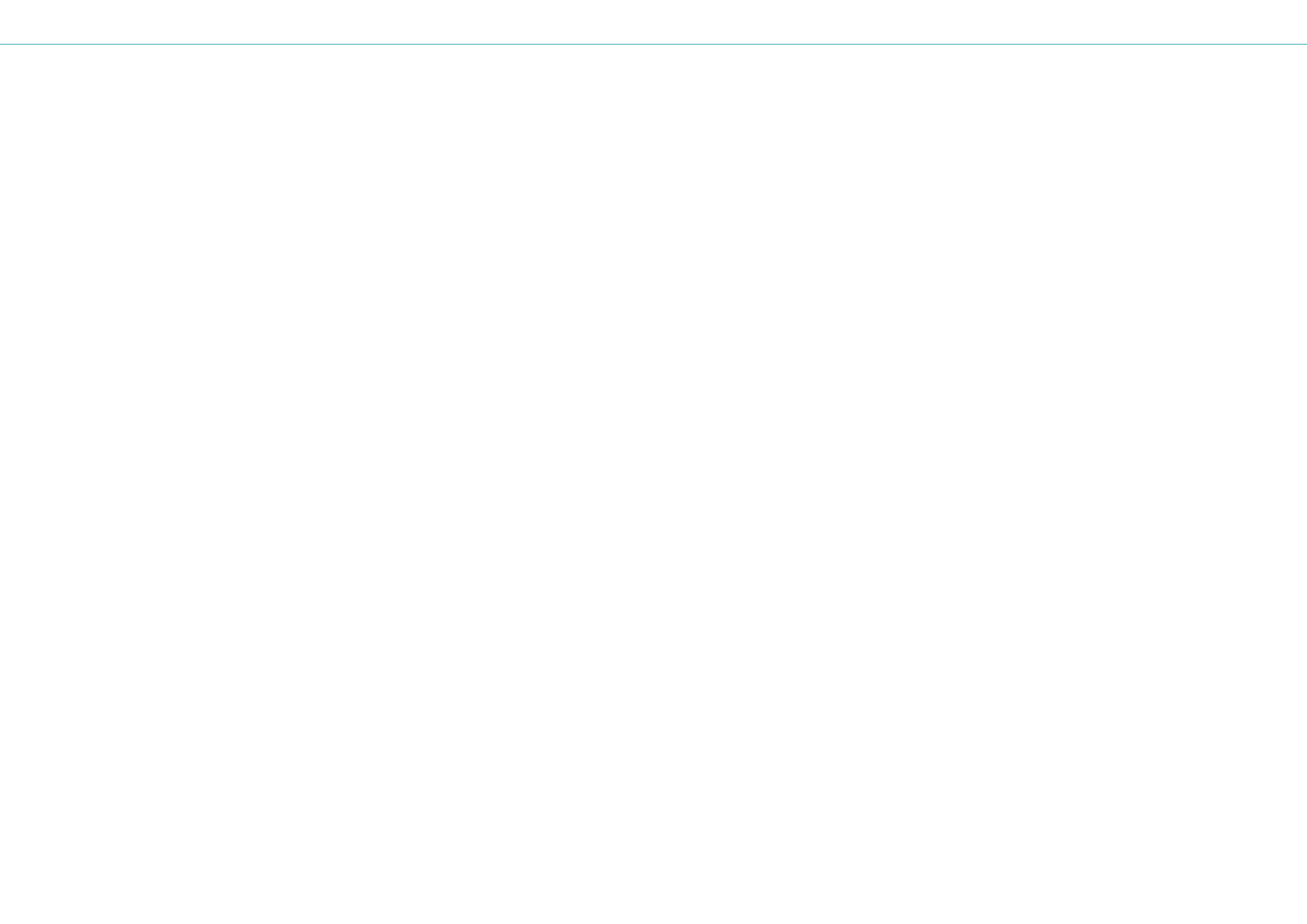

ΠΕΡΙΛΗΨΗ	5
ΧΑΝΙΑ- ΓΕΝΙΚΑ ΣΤΟΙΧΕΙΑ	7
ΟΙΚΟΝΟΜΙΚΗ ΔΙΑΘΡΩΣΗ- ΑΝΑΠΤΥΞΙΑΚΗ ΔΟΜΗ	8
ΤΟΥΡΙΣΜΟΣ ΚΑΙ ΠΑΡΑΚΤΙΟ ΜΕΤΩΠΟ	9
ΧΑΝΙΑ- ΧΑΛΕΠΑ- ΠΑΡΑΤΗΡΗΣΕΙΣ	10- 11
ΤΑΜΠΑΚΑΡΙΑ- ΑΝΑΓΝΩΣΗ ΤΟΠΟΥ	12-13
ΣΤΟΧΟΙ ΠΑΡΕΜΒΑΣΗΣ	14-15
ΕΝΤΑΞΗ ΜΕΤΩΠΟΥ ΣΤΟΝ ΑΣΤΙΚΟ ΙΣΤΟ	16-17
MASTERPLAN & ΚΤΗΡΙΟΛΟΓΙΚΟ ΠΡΟΓΡΑΜΜΑ ΣΥΓΚΡΟΤΗΜΑΤΟΣ	20-21
ΠΡΩΤΕΣ ΣΥΝΘΕΤΙΚΕΣ ΑΡΧΕΣ	22-23
ΣΥΝΘΕΤΙΚΕΣ ΔΟΜΕΣ	24-25
ΣΥΝΟΛΙΚΑ ΣΧΕΔΙΑ	26-29
ΣΧΕΔΙΑ ΣΗΜΕΙΩΝ ΣΤΑΣΗΣ	30-31
ΣΧΕΔΙΑ ΕΡΓΑΣΤΗΡΙΩΝ	32-33
ΣΧΕΔΙΑ ΚΤΙΡΙΟΥ	34-41
ΤΡΙΣΔΙΑΣΤΕΣ ΑΠΟΨΕΙΣ ΠΑΡΕΜΒΑΣΗΣ	42-43
ΒΙΒΛΙΟΓΡΑΦΙΑ	45

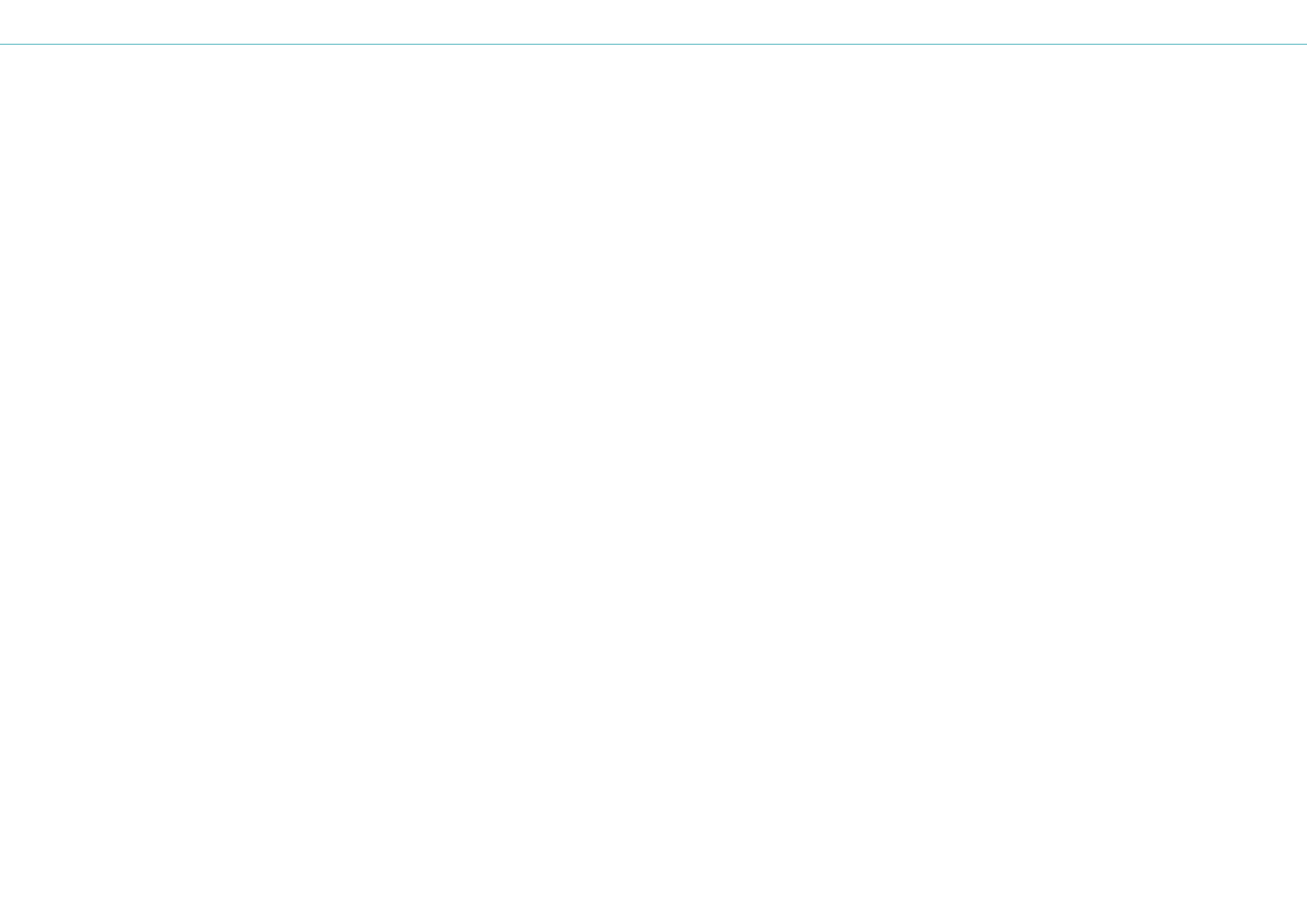

Έξω από την παλιά πόλη των Χανίων και κατευθυνόμενοι ανατολικά, βρίσκεται το μέτωπο των Ταμπακαριών, στον οικισμό της Χαλέπας, όπου και εστιάζει η διπλωματική. Σήμερα, τα περισσότερα βυρσοδεψία - μνημεία της βιομηχανικής εποχής - έχουν εγκαταλειφθεί παρουσιάζοντας σημαντικές φθορές. Ενώ λοιπόν κάποτε ο τόπος αυτός κατείχε ζωτικό χαρακτήρα για την τοπική οικονομία, σήμερα αποτελεί έναν τόπο αποκομμένο από την σύγχρονη ζωή. Η παρέμβαση στο μέτωπο των Ταμπακαριών επιχειρεί την ανάπτυξη ενός σύγχρονου μοντέλου εναλλακτικού τουρισμού, που θα κινητοποιήσει μια προσπάθεια απάντησης στον μαζικό τουρισμό, με την ταυτόχρονη αναδιαμόρφωση και επανεκκίνηση του ίδιου του μετώπου που βρίσκεται σε αδράνεια τόσα χρόνια. Έτσι, προτείνεται η δημιουργία ενός κέντρου δημιουργίας, έκφρασης και επιμόρφωσης στο μήκος του παραλιακού μετώπου, που θα οργανώνει έναν περίπατο στο τοπίο των Ταμπακαριών. Η παρέμβαση αναλύεται σε 3 ενότητες. Η πρώτη είναι η Ανακάλυψη. Αφορά τα έως σήμερα εγκαταλελειμμένα βιομηχανικά κελύφη τα οποία προτείνεται να ανοιχτούν με ελεύθερη είσοδο στο κοινό και να λειτουργήσουν από μόνα τους ως ανοιχτά «μουσεία» για τους περιπατητές του μετώπου των Ταμπακαριών. Η δεύτερη ενότητα είναι η Παραγωγή. Πέντε από τα υπάρχοντα εγκαταλελειμμένα κελύφη προτείνεται να χρησιμοποιηθούν παραλαμβάνοντας ομαδικά εργαστήρια παραγωγικού χαρακτήρα. Τα εργαστήρια είναι επίσης ανοιχτά προς το κοινό, ώστε να παρακολουθεί την παραδοσιακή τεχνική που χρησιμοποιείται. Η τρίτη ενότητα αφορά μια νέα κτηριακή δομή η οποία θα παραλαμβάνει βασικές πολιτιστικές λειτουργίες, έκθεση και εκπαίδευση. Οι τρεις αυτές ενότητες διαρθρώνονται μέσα από μια βασική διαδρομή η οποία διακλαδίζεται πάνω και κάτω από τα κελύφη των Ταμπακαριών και καταλήγει στο νέο κτίσμα.

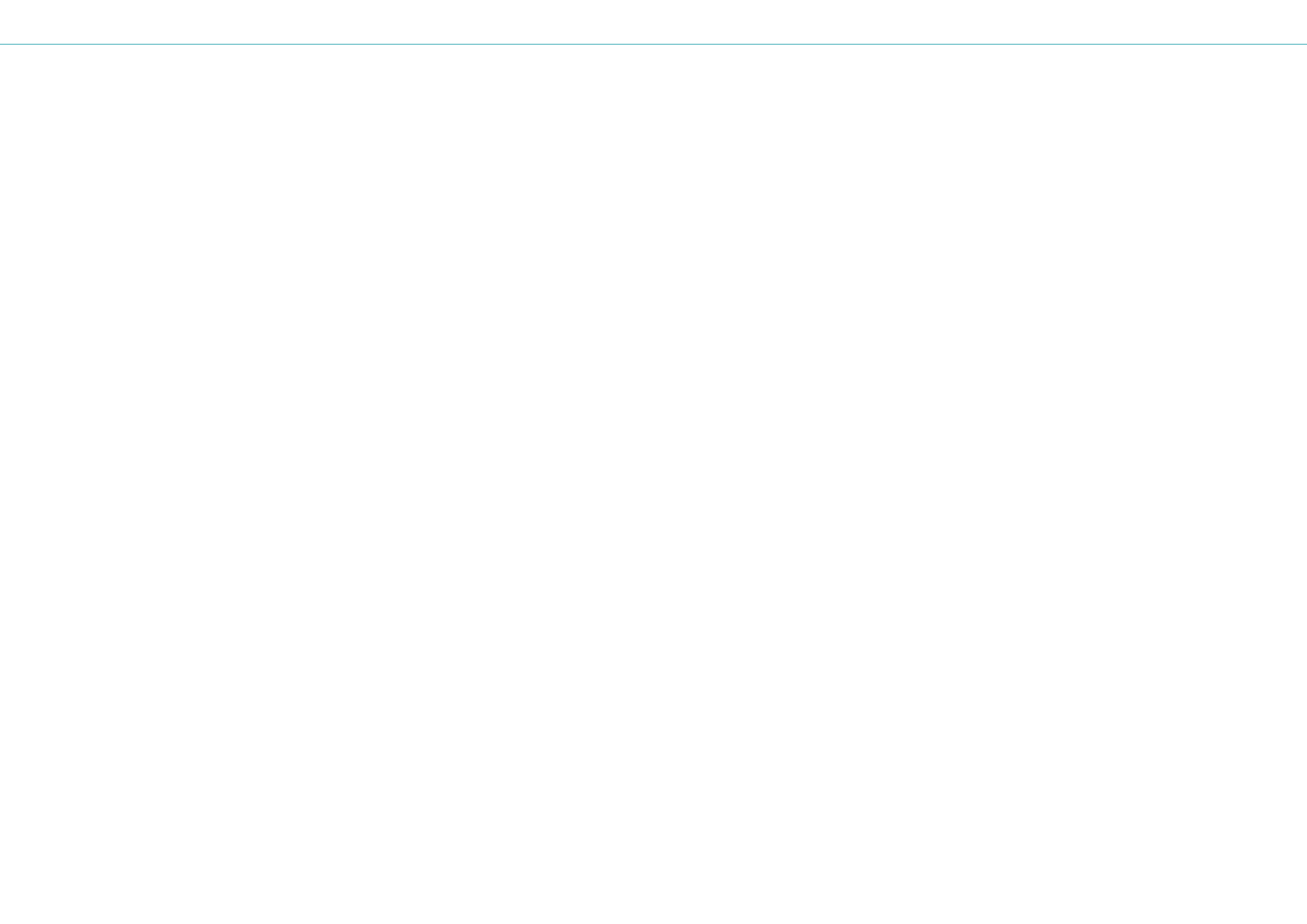



Το θέμα της διπλωματικής λαμβάνει χώρα στα Χανιά της Κρήτης. Τα Χανιά βρίσκονται στο βορειοδυτικό τμήμα του νησιού και σήμερα αποτελούν την δεύτερη σε πλυθυσμό πόλη του, μετά το Ηράκλειο. Πρόκειται για μια από της αρχαιότερες πόλεις της Κρήτης με πλούσια ιστορία. Χτισμένη στη θέση της αρχαίας Κυδωνίας, κρατάει μέχρι σήμερα ορατά τα ίχνη της κληρονομιάς που έχουν αφήσει πίσώ τους οι διάφοροι πολιτισμοί που έχουν περάσει από το νησί. Τα Χανιά αποτελούν πλέον μια από τις γραφικότερες πόλεις της Ελλάδας, με ζωντανό το παλιό ενετικό λιμάνι και ορατό το χρώμα της παλιάς πόλης.

Βγαίνοντας έξω, ωστόσο, από τα τείχη της παλιάς πόλης συναντάται η σύγχρονη ζωή, οι μόνιμοι κάτοικοι, τα Χανιά του 21ου αιώνα. Έξω λοιπόν από την παλιά πόλη των Χανίων και κατευθυνόμενοι ανατολικά, βρίσκεται και το μέτωπο των Ταμπακαριών, στον οικισμό της Χαλέπας, όπου και εστιάζει η διπλωματική.

Μένοντας λίγο ακόμα στην ευρύτερη περιοχή του δήμου Χανίων, παρατηρείται το πως αναπτύσσεται η σύγχρονη ζωή. Ο τουρισμός έχει επικρατήσει εδώ και χρόνια στην Κρήτη και δει στα γραφικά Χανιά. Η συνεχής ανάπτυξη του τουριστικού φαινομένου αποτελεί το δομικό χαρακτηριστικό επικράτησης του τριτογενούς τομέα στον Δήμο. Ο τουρισμός και οι συνδεδεμένες με αυτόν υπηρεσίες λειτουργούν ως κινητήριος μοχλός ώστε ο τριτογενής τομέας να έχει αναδειχθεί στον δυναμικότερο τομέα τοπικής οικονομίας και να κατέχει περίπου το 70% του Ακαθόριστου Προϊόντος του Νομού.

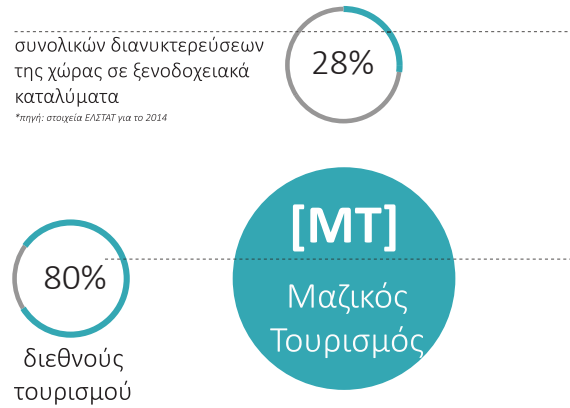

_ανάγκη για δυτικού τύπου ανέσεις, υπηρεσίες, διασκέδαση, φαγητά
 _αναζήτηση για αναμνηστικά (σουβενίρ)
 _τυποποιημένη διασκέδαση τοπικής κουλτούρας

SUN SAND SEA

_εποχικότητα
 _ομογενοποίηση
 _μονοθεματικότητα
 _συγκέντρωση τουριστικών μονάδων στα παράλια



φιλοσοφία [AT] 3

1	23	
διαφύλαξη περιβάλλοντος και φυσικών πόρων	ικανοποίηση αναγκών τοπικού πληθυσμού	τουριστική ανάπτυξη ανεξάρτητη των τουριστικών επιχειρήσεων

στόχος [AT] 3

1	23	
ενδιαφέρουσες εκπαιδευτικές δικοπές	ανάπτυξη/ όφελος τοπικής οικονομίας/ κοινωνίας	βιωσιμότητα τουριστικών περιοχών



Στην Κρήτη η πίεση όλου αυτού του τουριστικού φαινομένου έχει πέσει κυρίως στην βόρεια παράκτια ζώνη του νησιού. Σήμερα, λόγω της επικράτησης του μαζικού τουρισμού στον οποίο αναφερθήκαμε, παρατηρείται γιγαντισμός των τουριστικών εγκαταστάσεων στο μέτωπο, απουσία ποιοτικού δημόσιου χώρου και χαρακτήρα περιοχής, απουσία κοινωνικών και πολιτιστικών υποδομών, ομοιομορφία και ομογενοποίηση ανεξάρτητη από την διαφορετικότητα των επιμέρους τόπων. Απαραίτητη ίσως κρίνεται, επομένως, μια νέα λογική

αναδιάρθρωσης για την παράκτια ζώνη ενάντια στην τωρινή κόπωση του τουριστικού φαινομένου. Μια τέτοια στρατηγική περιλαμβάνει την διαφοροποίηση χαρακτήρα των επιμέρους διαφορετικών ενοτήτων, την ενίσχυση των πολιτιστικών και κοινωνικών χρήσεων, την ευαννάγνωστη παρουσία νέου ανοιχτού δημόσιου χώρου. Τα εργαλεία μιας τέτοιας αναδιάρθρωσης αποτελούν η αναβάθμιση σε ποιοτικό και λειτουργικό επίπεδο και ο παράκτιος σχεδιασμός με στόχευση δίνοντας σε κάθε τόπο την ταυτότητα που του αναλογεί.

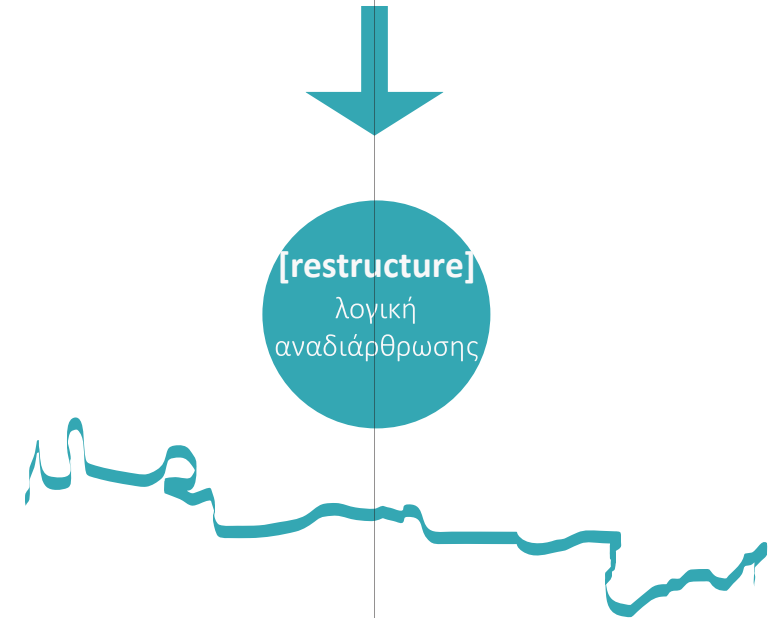

1 αναβάθμιση σε ποιοτικό λειτουργικό επίπεδο

1

εργαλεία αναδιάρθρωσης

2

2 παράκτιος σχεδιασμός με στόχευση

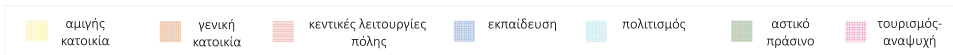
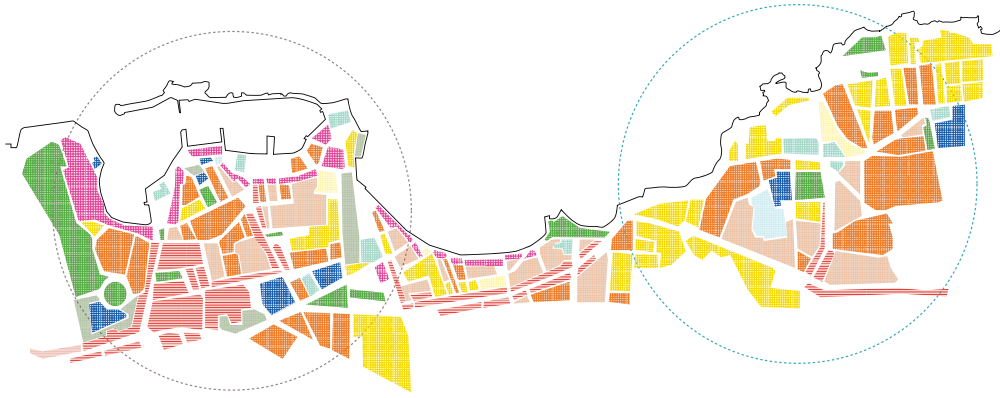

Χρήσεις γης *πηγή: Α' στάδιο μελέτης του έργου: "ΑΝΑΒΕΘΡΑΞΗ ΚΑΙ ΕΠΕΚΤΑΣΗ ΓΕΝΙΚΟΥ ΠΟΛΕΩΔΟΜΙΚΟΥ ΣΧΕΔΙΟΥ (Γ.Π.Σ.) ΔΗΜΟΥ ΧΑΝΙΩΝ ΚΑΙ ΤΩΝ ΠΕΡΙΣΤΑΣΤΙΚΩΝ ΔΗΜΩΝ ΕΛ. ΒΕΝΙΖΕΛΟΥ, ΘΕΡΙΣΟΥ ΚΑΙ ΣΚΟΛΑΣ" ΔΗΜΟΣ ΧΑΝΙΩΝ Διαύθυνση Υποκατάστατος Δήμαρχος



Βυζαντινά
και Νεώτερα
Μηρεία

*πηγή: Α' στάδιο μελέτης του έργου: "ΑΝΑΒΕΘΡΑΞΗ ΚΑΙ ΕΠΕΚΤΑΣΗ ΓΕΝΙΚΟΥ ΠΟΛΕΩΔΟΜΙΚΟΥ ΣΧΕΔΙΟΥ (Γ.Π.Σ.) ΔΗΜΟΥ ΧΑΝΙΩΝ ΚΑΙ ΤΩΝ ΠΕΡΙΣΤΑΣΤΙΚΩΝ ΔΗΜΩΝ ΕΛ. ΒΕΝΙΖΕΛΟΥ, ΘΕΡΙΣΟΥ ΚΑΙ ΣΚΟΛΑΣ" ΔΗΜΟΣ ΧΑΝΙΩΝ Διαύθυνση Υποκατάστατος Δήμαρχος



- εστιατόρια-αναψυκτήρια
- κέντρα διασκέδασης
- ξενοδοχειακές μονάδες

**Τουρισμός
και Αναψυχή**

πηγή: 4^ο στάδιο μελέτης του έργου: "ΣΥΜΒΟΥΛΗΓΗ ΚΑΙ ΕΠΙΧΕΙΡΗΣΗ ΤΕΧΝΙΚΟΥ ΠΟΛΥΔΙΑΔΙΚΟΥ ΣΧΕΔΙΟΥ (1.1.2.) ΔΗΜΟΥ ΧΑΝΙΩΝ ΚΑΙ ΤΩΝ ΠΕΡΑΣΤΙΚΩΝ ΔΗΜΩΝ ΕΛ. ΒΕΝΙΖΕΛΟΥ, ΘΕΡΣΟΥ ΚΑΙ ΣΕΦΕΛΑ" ΔΗΜΟΣ ΧΑΝΙΩΝ Διαύληση Προγραμματικών Δράσεων

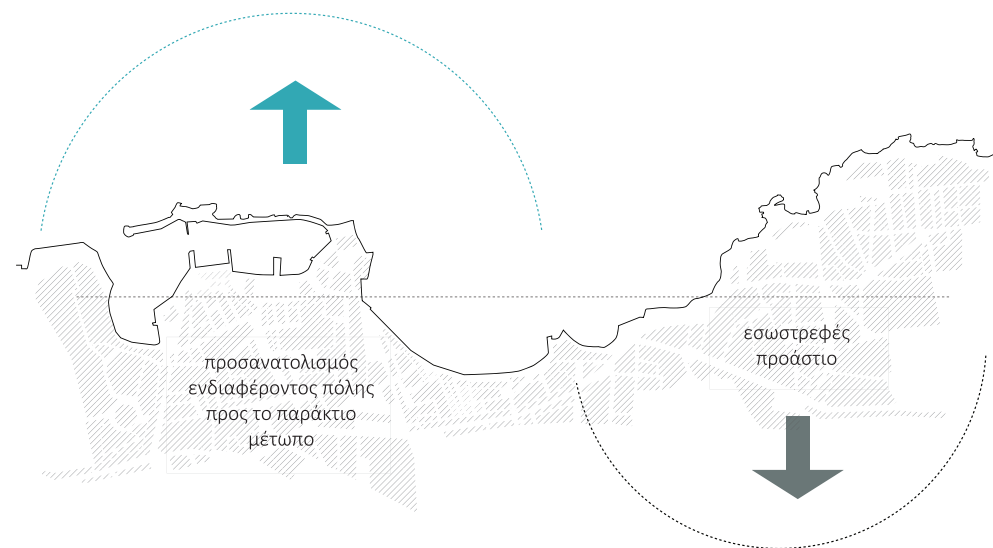



Τα Ταμπακαριά, όπως είδαμε, βρίσκονται στο παράκτιο μέτωπο του προαστίου της Χαλέπας. Η περιοχή πήρε το όνομά της από τα βυρσοδεψεία που εγκαταστάθηκαν στην περιοχή κατά την περίοδο της Αιγυπτιοκρατίας το 1830. Ο τόπος αναδείχθηκε ιδανικός για την βιοτεχνίες επεξεργασίας δέρματος καθώς ήταν εντός της πόλης αλλά ταυτόχρονα και στην άκρη της. Επίσης τα ρηχά νερά εξυπηρετούσαν στο πρώτο στάδιο της επεξεργασίας. Μέχρι την περίοδο του Μεσοπολέμου η βιομηχανία του δέρματος άκμασε με 80 βυρσοδεψεία να λειτουργούν στις ακτές. Στην γερμανική κατοχή επήλθε η παύση στις λειτουργίες τους ενώ ύστερα ο νέος εξοπλισμός, η αντικατάσταση των παλιότερων μεθόδων και ο εκσυγχρονισμός επέφεραν κέρδη και μεγάλες παραγωγές στην βιομηχανία. Από το '70 και μετά ήρθε η αναμενόμενη κάμψη με πλέον

το 1/10 των επιχειρήσεων δέρματος να έχει καταφέρει να επιβιώσει.

Σήμερα, επομένως, τα περισσότερα βυρσοδεψεία έχουν εγκαταλειφθεί και λειτουργούν μόνο τέσσερα. Τα περισσότερα από τα κτήρια έχουν υποστεί σημαντικές φθορές. Προσαρμοσμένα στις φυσικές κλίσεις του τοπίου, τα βυρσοδεψεία είναι ισόγεια με είσοδο από το δρόμο και είναι δίπατα ή τρίπατα από τη μεριά της θάλασσας, χτισμένα με πέτρα και κεραμιδένιες στέγες, είναι τοποθετημένα στη σειρά αποτελούν ένα μοναδικό αρχιτεκτονικό σύνολο.

Τα μνημεία αυτά της βιομηχανικής εποχής αποτελούν χαρακτηριστικό παράδειγμα αρχιτεκτονικής που έχει αφομοιωθεί από το περιβάλλον της. Τοπίο και εγκατάσταση αποτελούν το



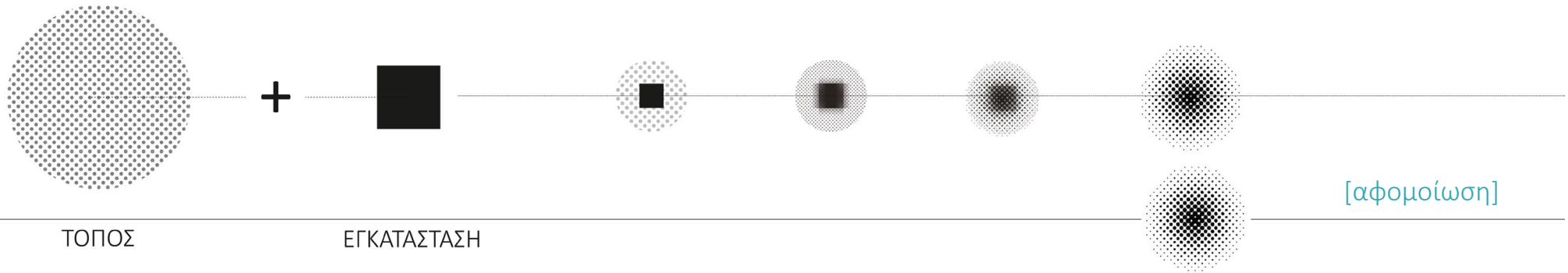

ΤΟΠΟΣ

ΕΓΚΑΤΑΣΤΑΣΗ

[αφομοίωση]

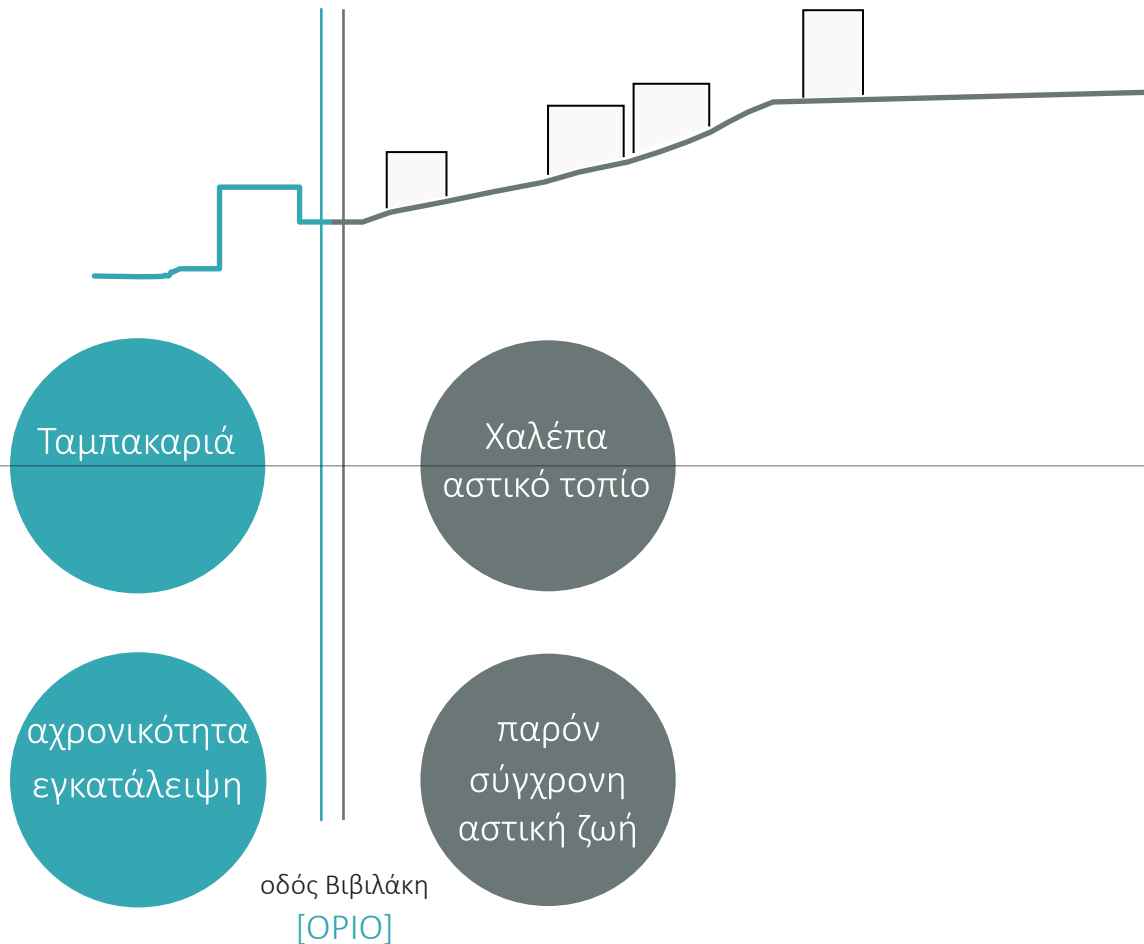

οδός Βιβιλάκη
[ΟΡΙΟ]

ίδιο αναπόσπαστο συστατικό ενός μοναδικού συνδυασμού που λύνεται με την παραδοχή ότι το αρχιτεκτονικό έργο έχει την αξία να παραμείνει για αξιοσημείωτα μεγάλο διάστημα σημαδεύοντας την συνείδηση της θέσης και καθιστώντας την «τοποθεσία». Στα ταμπακαριά, τοπίο και εγκατάσταση αποτελούν ολότητα ενιαία και ορίζουν την δομή του τόπου.

Πρόκειται για κελύφη-αποθήκες αναμνήσεων, για κτίσματα που έχουν τη δύναμη να παρέχουν την απόλαυση της ερειπιακής ενατένισης.

Στην περιοχή οι περαστικοί και οι περιπατητές, όμως, είναι σπάνιοι. Λόγω του ανάγλυφου του εδάφους πολλοί είναι αυτοί που αγνοούν την ύπαρξη των ταμπακαριών αφού δεν υπάρχει οπτική επαφή από το κέντρο της Χαλέπας, ούτε κάποια αστική διαμόρφωση

κι έτσι η περιοχή έχει μείνει σε μια μορφή απομόνωσης. Η οδός Βιβιλάκη, δρόμος που βρίσκεται πάνω από τα Ταμπακαριά και τα διαχωρίζει από τον υπόλοιπο αστικό ιστό της Χαλέπας έχει πάρει τον χαρακτήρα ενός ορίου. Ενός ορίου ανάμεσα στην αχρονικότητα, την εγκατάλειψη και τη ζωή της σύγχρονης πόλης.

Και εκεί που κάποτε ο τόπος κατείχε ζωτικό χαρακτήρα για την ζωή και την τοπική οικονομία με ταυτότητα βιομηχανίας και παραγωγής, σήμερα αποτελεί έναν τόπο απομακρυσμένο από την σύγχρονη ζωή και χαρακτήρας του είναι αυτός της εγκατάλειψης.

ανάπτυξη σύγχρονου μοντέλου
εναλλακτικού τουρισμού

αναδιαμόρφωση παραλιακού μετώπου
Ταμπακαριών

κέντρο δημιουργίας, έκφρασης, επιμόρφωσης

ΣΤΟΧΟΙ

1 ενεργοποίηση παραλιακού
μετώπου Ταμπακαριών

3 γνωστοποίηση ύπαρξης
Ταμπακαριών ως σύγχρονο
“μνημείο” της πόλης

5 αναβίωση πρώην
παραγωγικού χαρακτήρα
τόπου

2 ένταξη Ταμπακαριών στην
σύγχρονη ζωή της πόλης

4 ενίσχυση ανερχόμενου
πολιτιστικού πυρήνα
Χαλέπας

6 προώθηση εντοπιότητας, εκμάθηση
και γνωστοποίηση παραδοσιακών
τεχνικών δημιουργίας

α.



παραγωγή

β.



εκπαίδευση

γ.



προβολή

7

δημιουργία φιλόξενης “αγκαλιάς” για νέους δημιουργούς της πόλης

9

στήριξη, διάδοση, ανάπτυξη διαφορετικών απτών και θεωρητικών έργων

11

πραγματοποίηση πολιτιστικών παραγωγών, εκδηλώσεων, συνεδρίων , workshop σε τοπικό και υπερτοπικό επίπεδο

8

πόλος έλξης ταξιδιωτών που αναζητούν νέους τρόπους αναγνώρισης του τόπου

10

ενημέρωση, εκπαίδευση και ευαισθητοποίηση των φορέων και του ευρύτερου κοινού σε θέματα πολιτισμού

12

ανοιχτή έκθεση έργων και προβολή της παραγωγικής διαδικασίας προς το ευρύτερο ντόπιο ή ταξιδιωτικό κοινό

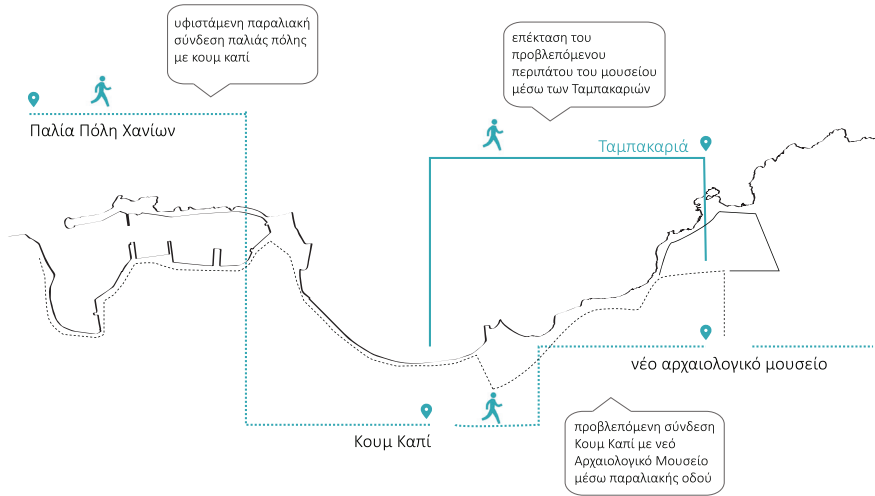

1 ένταξη του παραλιακού μετώπου των Ταμπακαριών στον προβλεπόμενο περίπατο

ΠΡΟΘΕΣΕΙΣ

3 συμπλήρωση του βορείου παράκτιου μετώπου των Χανίων με πολιτιστικού χαρακτήρα χρήσεις

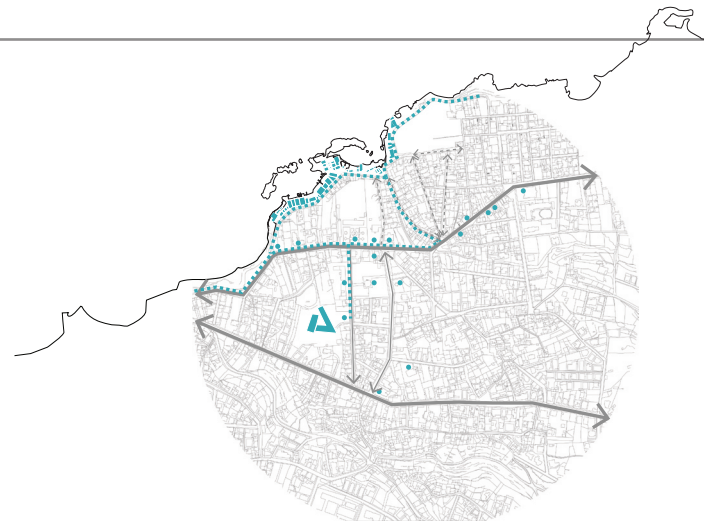

2 ένταξη περιοχής Ταμπακαριών στο πολιτιστικό "σύστημα" της Χαλέπας



διατηρητέα κελύφη

εγκαταλελειμένα κελύφη

αρχιτεκτονικά γραφεία

-  Αποφ-283/14
(ΦΕΚ-27/ΑΑΠ/24-1-14)
-  αρ.απόφασης 50377/2007 και
αρ.ΦΕΚ 572
-  υπ.απόφαση 3058/316 και
αρ.ΦΕΚ 70/19-2-1989

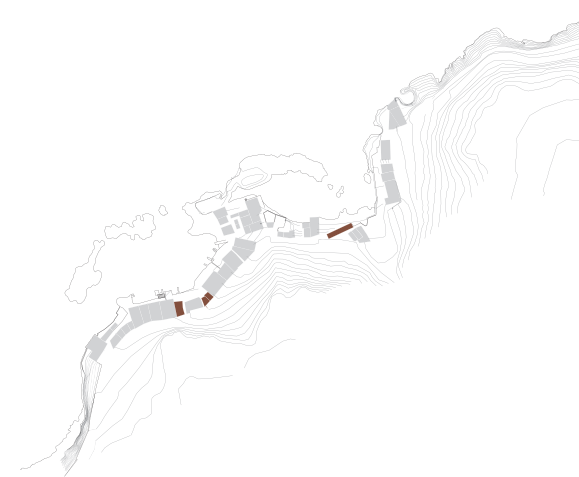
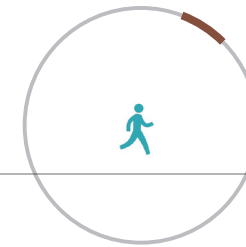
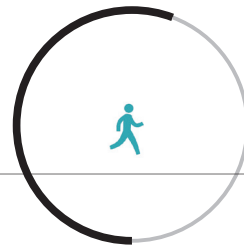

κατοικίες

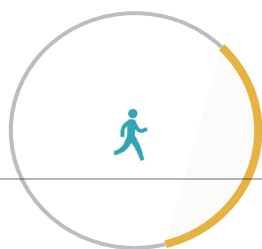

βυρσοδεψεία σε λειτουργία

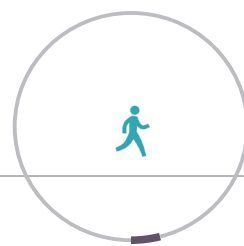

χαρακτηρισμός κελυφών

- ▬ κέλυφος χωρίς αλλοιώσεις
- ▬ κέλυφος ή τμήμα του με αλλοιώσεις στην μορφή και την χρήση των υλικών
- ▬ κέλυφος που έχει κατασκευαστεί ως λειτουργική προσθήκη
- ▬ προσθήκες που δεν εντάσσονται στον χαρακτήρα του συνόλου



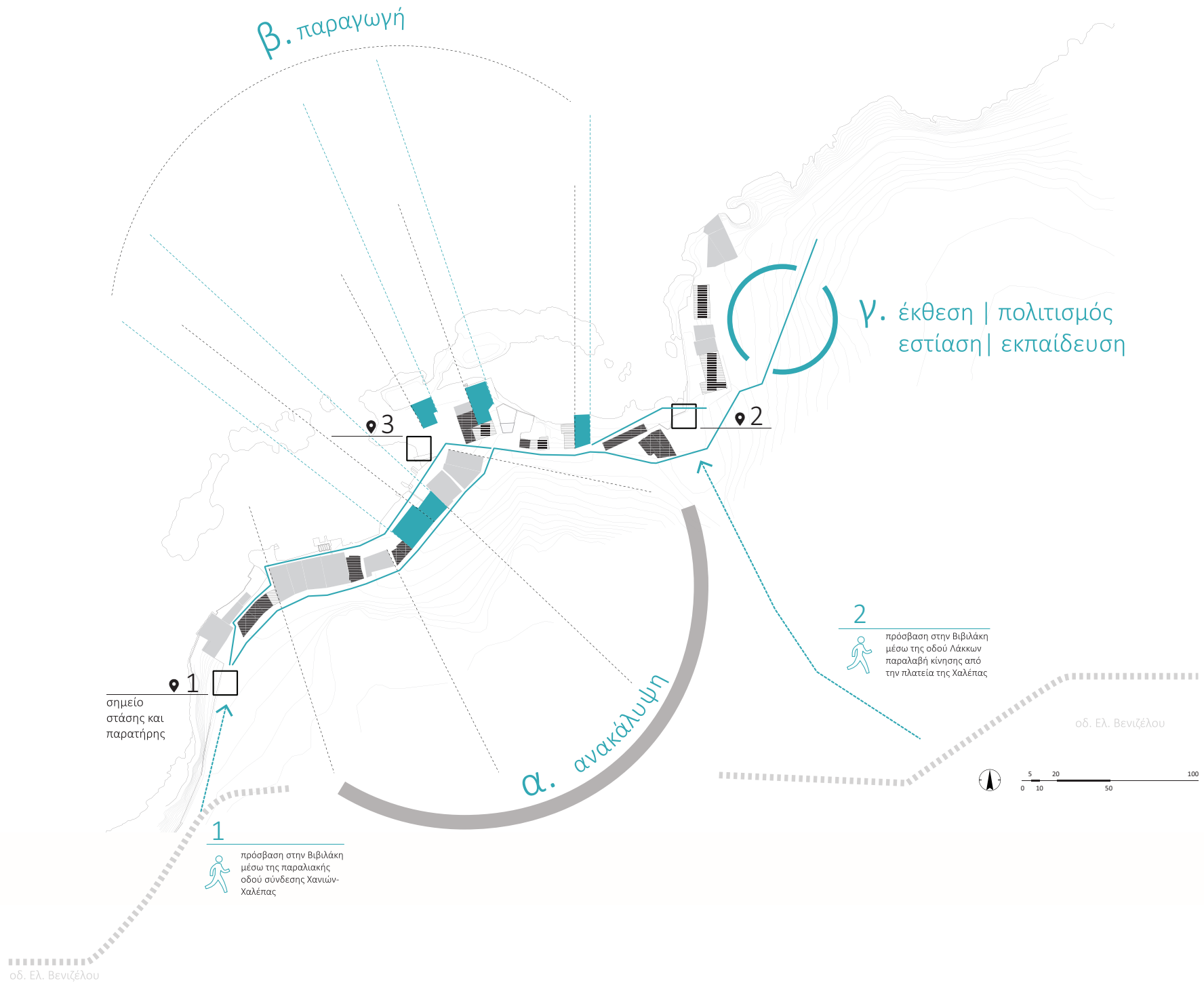

α.



_ πρόταση για ελεύθερη είσοδος στα εγκαταλελειμένα βιομηχανικά κελύφη των ταμπακαριών
 _ λειτουργία ως ανοιχτά “μουσεία”

επιλογή 5 υπάρχοντων διατηρητέων κελυφών για χρήσεις ομαδικών εργαστηρίων παραγωγικού χαρακτήρα

- _ εργαστήριο κατασκευών από δέρμα, χειροποίητων δερμάτινων ειδών, αξεσουάρ και υποδημάτων _ 380 τ.μ.
- _ εργαστήριο ξύλινων κατασκευών και παραδοσιακών ξύλινων εγχόρδων μουσικών οργάνων _ 220 τ.μ.
- _ εργαστήριο ζωγραφικής _ 200 τ.μ.
- _ εργαστήριο υφαντουργίας _ 100 τ.μ.
- _ εργαστήριο μικρογλυπτικής και κατασκευής κοσμημάτων _ 70 τ.μ.

β.

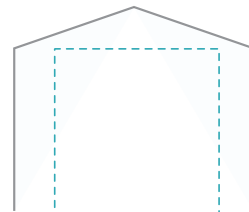

γ.



- ΕΚΘΕΣΗ
 - _ χώρος εισόδου
 - _ χώρος μόνιμης έκθεσης μηχανημάτων και φωτογραφιών από τα Ταμπακαριά _ 180 τ.μ.
 - _ χώροι περιοδικών εκθέσεων _ 220 τ.μ.
 - _ πωλητήριο _ 50 τ.μ.
 - _ καφετέρεια _ 70 τ.μ.
 - _ βοηθητικοί χώροι
- ΠΟΛΙΤΙΣΜΟΣ ΚΑΙ ΕΚΠΑΙΔΕΥΣΗ
 - _ research and pc lab _ 70 τ.μ.
 - _ αμφιθέατρα _ 130 τ.μ.
 - _ χώρος πολλαπλών χρήσεων _ 40 τ.μ.
 - _ χώροι παρασκηνίων _ 15 τ.μ.
 - _ βοηθητικοί χώροι
- ΔΟΙΗΚΗΣΗ
 - _ γραφεία διοικητικού προσωπικού κέντρου _ 60 τ.μ.
 - _ χώρος συνεδρίασης προσωπικού _ 15 τ.μ.
 - _ βοηθητικοί χώροι

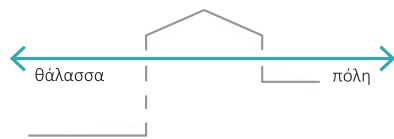

διαμπερότητα κελυφών

- _πολλαπλά ανοίγματα προς την πόλη και την θάλασσα
- _“τυφλοί” τοίχοι στις εκατέρωθεν πλευρές

- _συνέχιση διαδοχικότητας “τυφλών” τοίχων στο οικόπεδο
- _επέκταση διαδρομής μέσα από τους χώρους που διαμορφώνουν τα τοιχεία στο οικόπεδο

διαδοχικότητα τοιχείων
διαμόρφωση θεάσεων



- _δημιουργία “κάδρων” προς την θάλασσα μέσα από τα στενά περάσματα ανάμεσα σε ομάδες τοίχων
- _χάραξη “κάδρου” στο οικόπεδο η θέαση του φάρου της Παλιάς Πόλης των Χανιών



νέα κελύφη
νέα λειτουργία

- _προσθήκη κελυφών με νέες λειτουργίες ανάμεσα στα υπάρχοντα τοιχεία
- _σύσταση βασικού νέου κτίσματος στο οικόπεδο

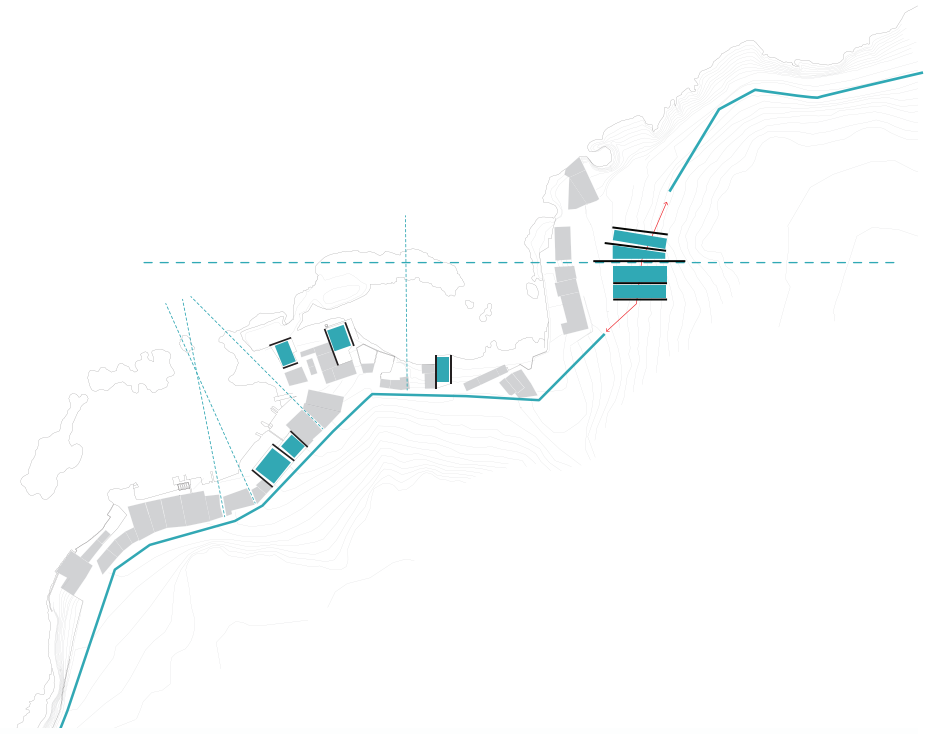
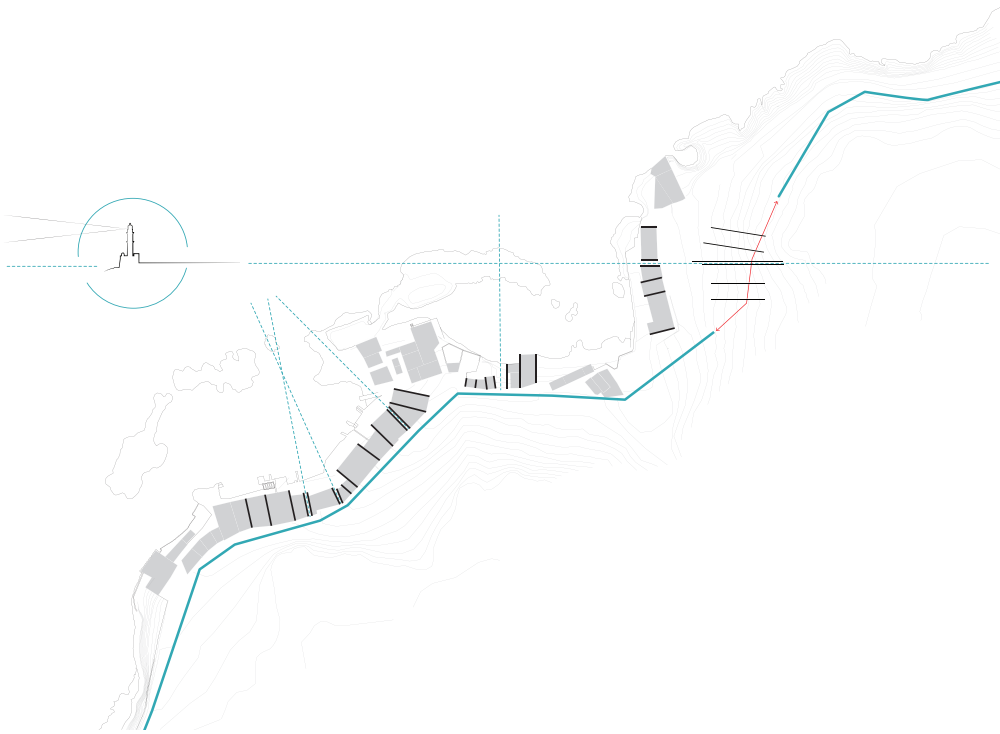

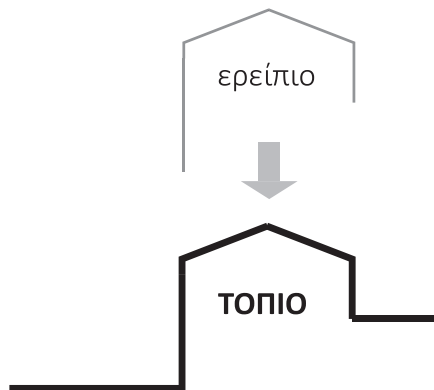

Τα ερειπιακά κελύφη των βιομηχανικών κτιρίων των Ταμπακαριών έχουν αποτελέσει μέρος του τόπου εδώ και πολλά χρόνια. Ο χρόνος, η εγκατάλειψη και η φθορά τα έχουν καταστήσει κομμάτι του ίδιου του τοπίου. Με αυτήν την σκέψη αντιμετωπίζονται από την παρέμβαση σαν φυσικό τοπίο. Έτσι τοποθετούνται νέα αυτόνομα κελύφη εντός των υπαρχόντων, ενώ το ερείπιο λειτουργεί ως ο περιβάλλον χώρος αυτών. Τα δύο κελύφη συνυπάρχουν χωρίς αλληλεξάρτηση. Το παλιό παραλαμβάνει μέσα του το νέο, ελαφρύ και διαφανές κελύφος και αποκτά έναν μουσειακό χαρακτήρα. Ο ελεύθερος περίπατος διαπερνάει τα κελύφη των Ταμπακαριών δίνοντας την δυνατότητα στον περιπατητή να βιώσει το ερειπιακό τοπίο και ταυτόχρονα να παρακολουθήσει την διαφανή διαδικασία παραγωγής του εκάστοτε νέου εργαστηρίου.

α. ΣΥΝΘΕΣΗ ΟΓΚΩΝ ΕΝΤΟΣ ΤΩΝ ΥΠΑΡΧΟΝΤΩΝ ΚΕΛΥΦΩΝ

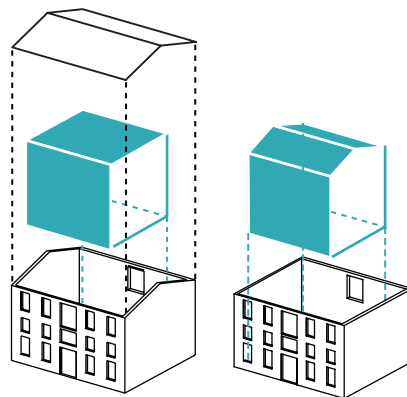

- _παγίωση κελύφων με στοιχειώδη μελέτη αποκατάστασης
- _εξασφάλιση δομικής συνέχειας κελύφους
- _ομογενοποίηση λιθοδομής (ενέματα και αρμολογικά)

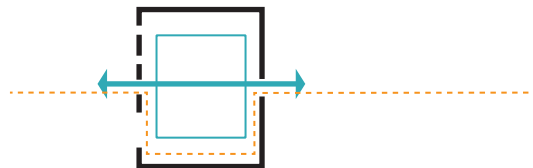

[Ταμπακαριά-πέτρα]

“σκληρό” κέλυφος
“συμπαγής” δομή

[νέο κτίσμα-οπλ.σκυρόδεμα]



“ελαφρύς” όγκος
διαφάνεια



- _ελαφριά κατασκευή από μέταλλο και γυαλί
- _διαφάνεια που επιτρέπει την παρατήρηση του εκάστοτε περιβάλλοντος χώρου(τοπίο, ταμπακαριά)
- _ήπιος χαρακτήρας

β. ΣΥΝΘΕΣΗ ΝΕΟΥ ΚΕΛΥΦΟΥΣ

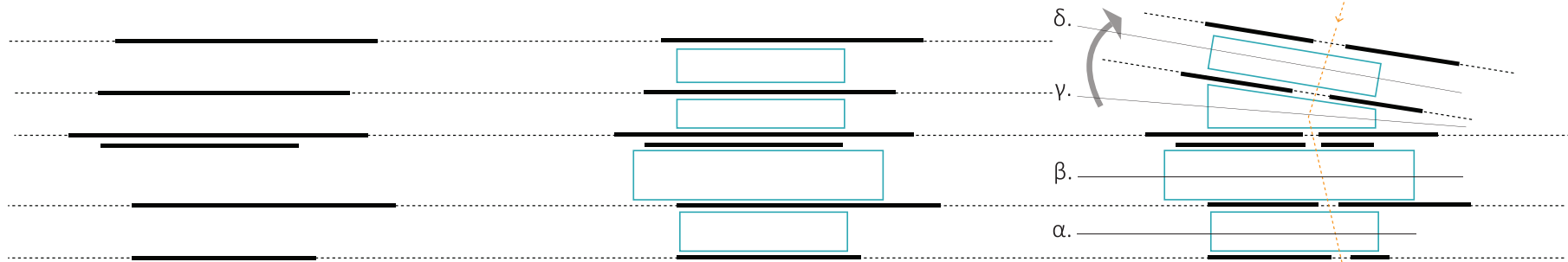

1

2

3

διαδοχή τοιχείων

όγκοι λειτουργιών εντός των τοιχείων
εναλλαγή σκληρού-ελαφριού υλικού

πέρασμα δημόσιου περιπάτου

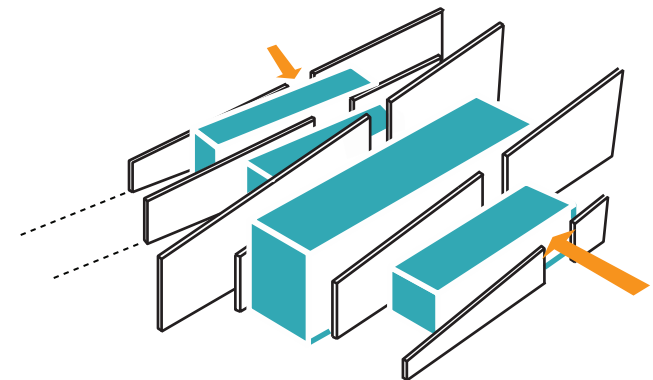
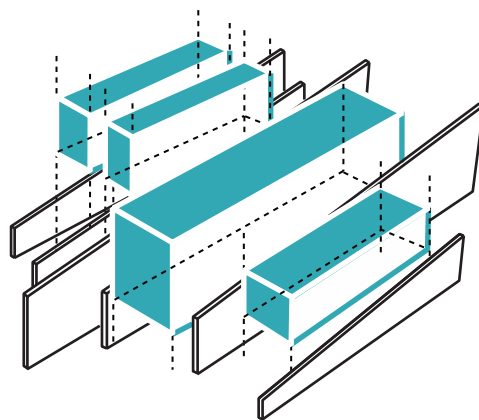
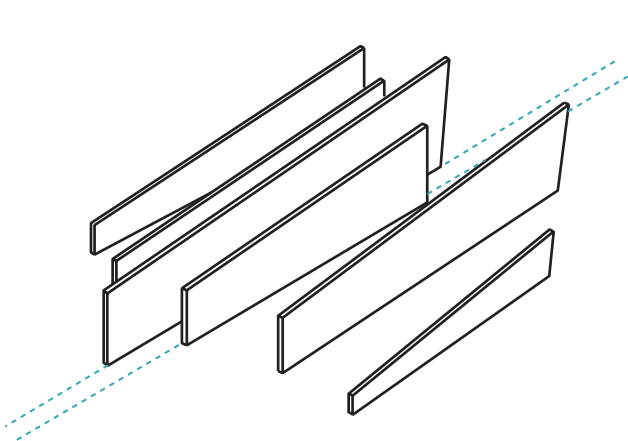







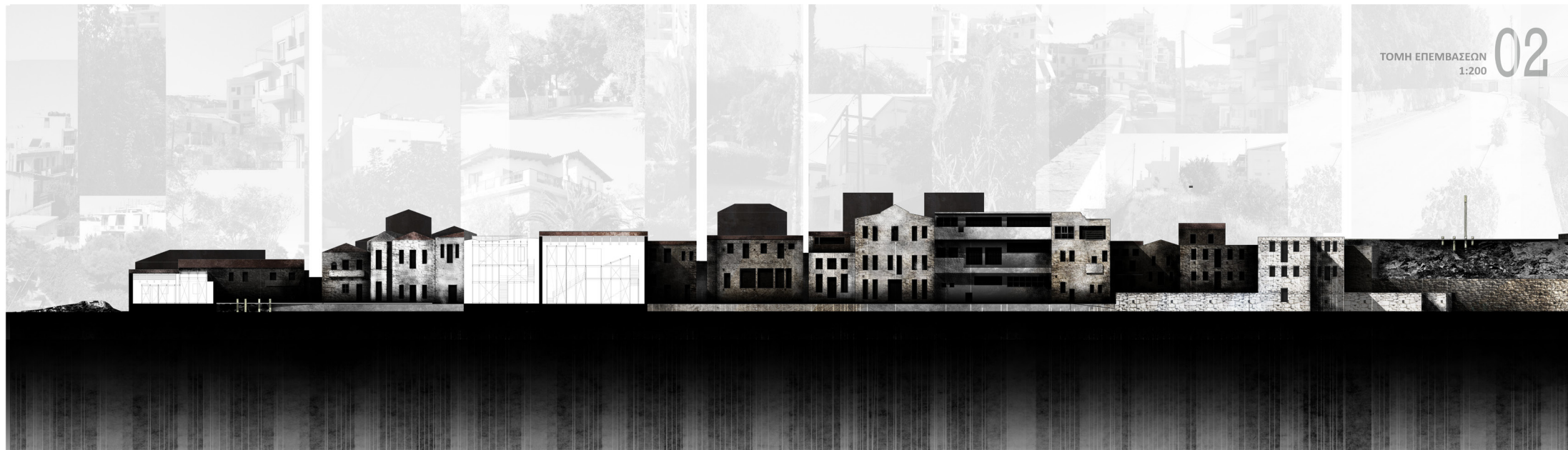



ΕΙΣΟΔΟΣ-ΣΤΑΣΗ-ΠΑΡΑΤΗΡΗΣΗ
1:100



ΤΟΜΗ αα

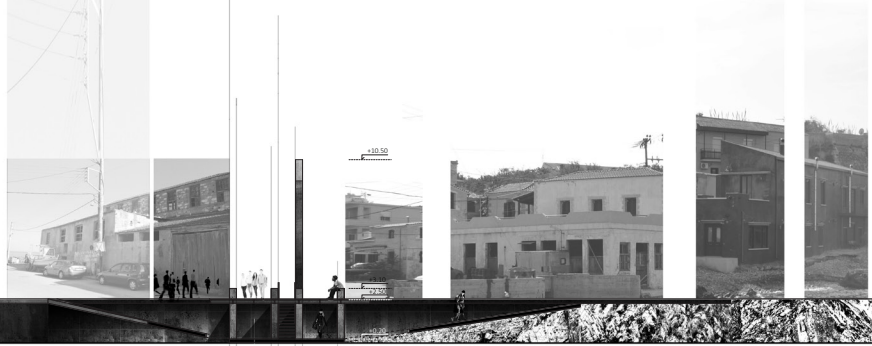

ΤΟΜΗ ββ

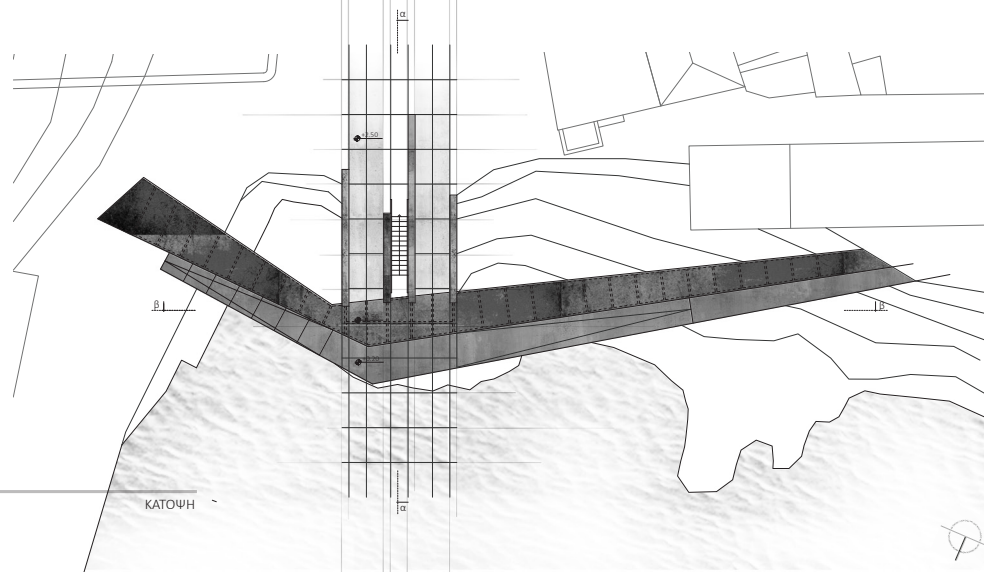

ΚΑΤΟΨΗ



ΣΤΑΣΗ-ΠΑΡΑΤΗΡΗΣΗ
1:100



ΤΟΜΗ αα



ΤΟΜΗ ββ

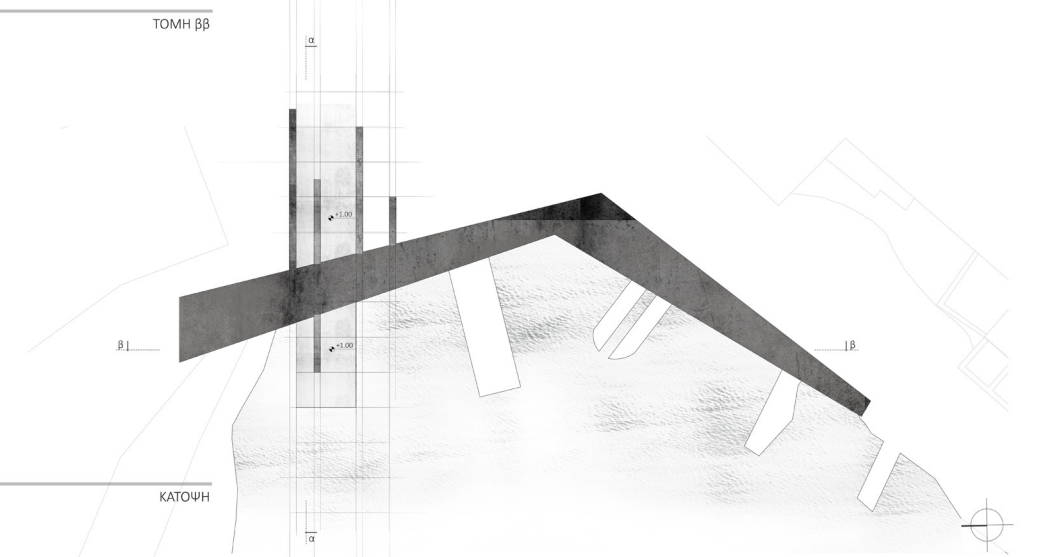

ΚΑΤΟΨΗ

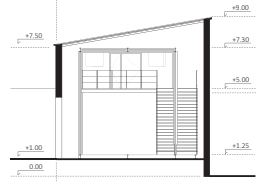

ΤΟΜΗ αα

ΕΡΓΑΣΤΗΡΙΟ
ΥΦΑΝΤΟΥΡΓΙΑΣ

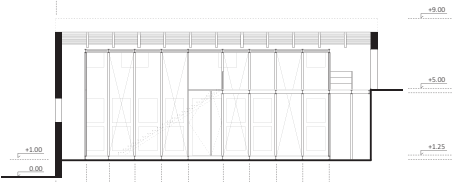

ΤΟΜΗ ββ

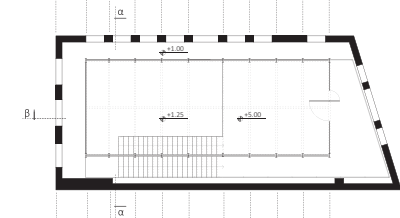

ΚΑΤΟΨΗ Β' ΣΤΑΘΜΗΣ

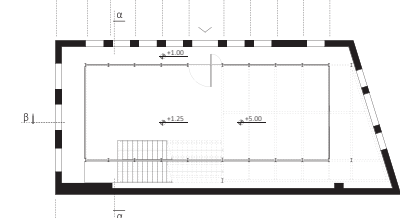

ΚΑΤΟΨΗ Α' ΣΤΑΘΜΗΣ

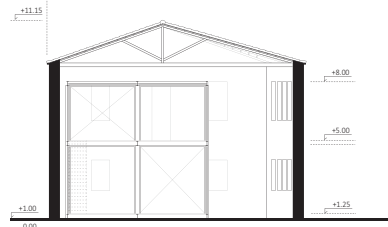

ΤΟΜΗ αα

ΕΡΓΑΣΤΗΡΙΟ ΞΥΛΙΝΩΝ
ΚΑΤΑΣΚΕΥΩΝ

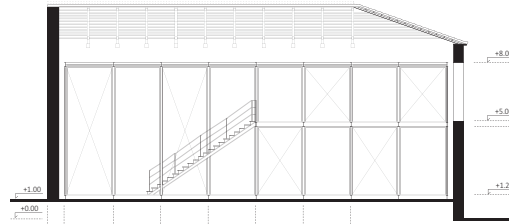

ΤΟΜΗ ββ

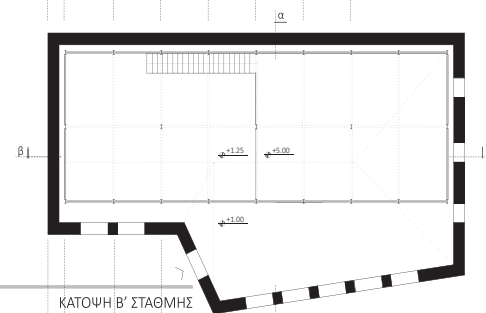

ΚΑΤΟΨΗ Β' ΣΤΑΘΜΗΣ

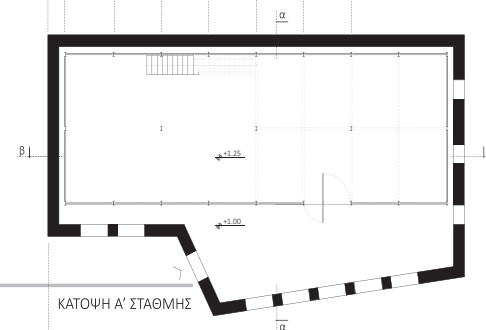

ΚΑΤΟΨΗ Α' ΣΤΑΘΜΗΣ

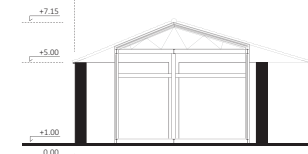

ΤΟΜΗ αα

ΕΡΓΑΣΤΗΡΙΟ
ΜΙΚΡΟΓΛΥΠΤΙΚΗΣ

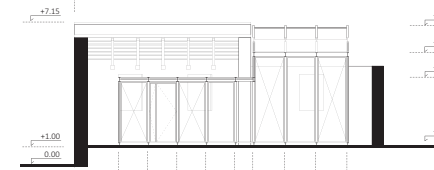

ΤΟΜΗ ββ

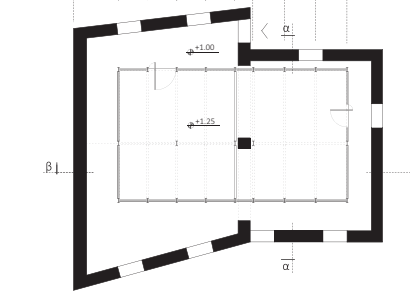

ΚΑΤΟΨΗ Β' ΣΤΑΘΜΗΣ

ΕΡΓΑΣΤΗΡΙΟ
ΖΩΓΡΑΦΙΚΗΣ

ΕΡΓΑΣΤΗΡΙΟ
ΚΑΤΑΣΚΕΥΩΝ ΑΠΟ
ΔΕΡΜΑ

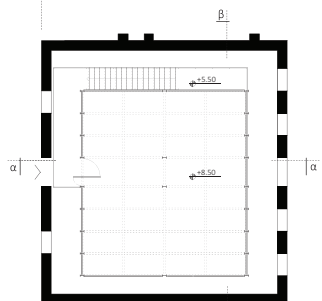

ΚΑΤΟΨΗ Γ' ΣΤΑΘΜΗΣ

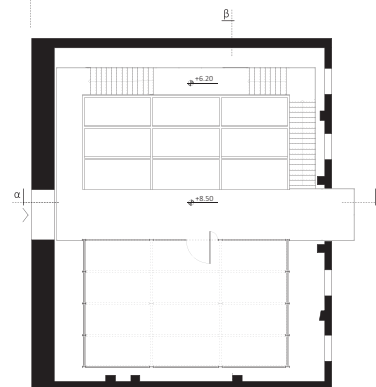

ΚΑΤΟΨΗ Γ' ΣΤΑΘΜΗΣ

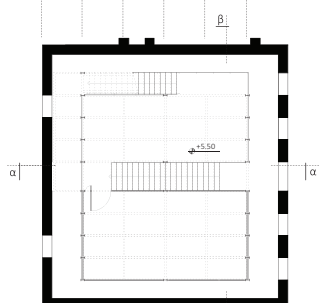

ΚΑΤΟΨΗ Β' ΣΤΑΘΜΗΣ

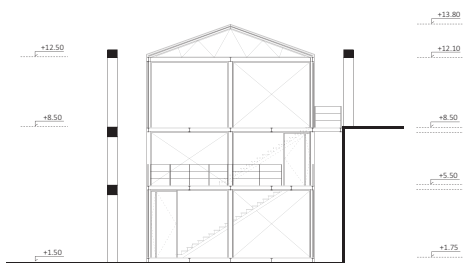

TOMH αα

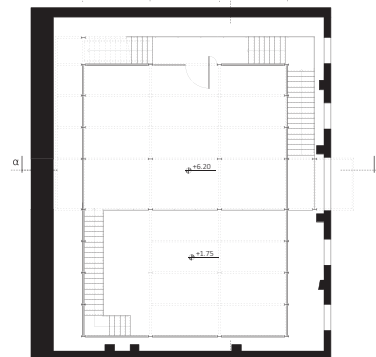

ΚΑΤΟΨΗ Β' ΣΤΑΘΜΗΣ

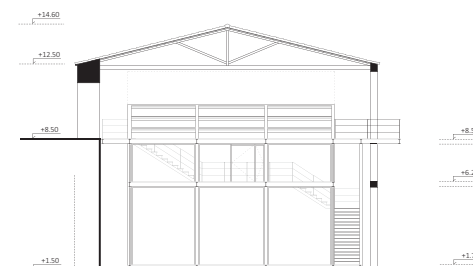

TOMH αα

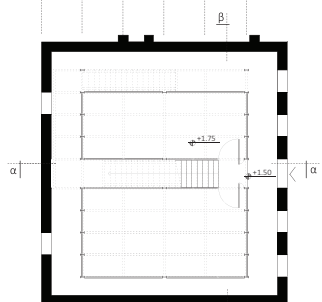

ΚΑΤΟΨΗ Α' ΣΤΑΘΜΗΣ

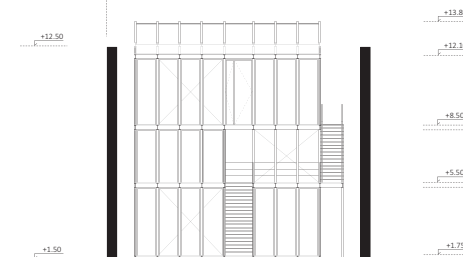

TOMH ββ

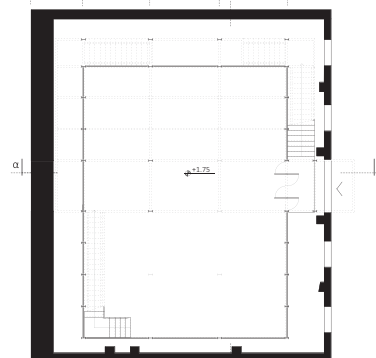

ΚΑΤΟΨΗ Α' ΣΤΑΘΜΗΣ

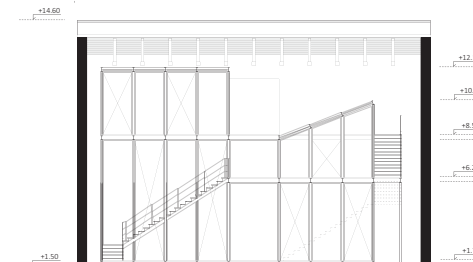

TOMH ββ



ΚΑΤΩΗ
1:100

01

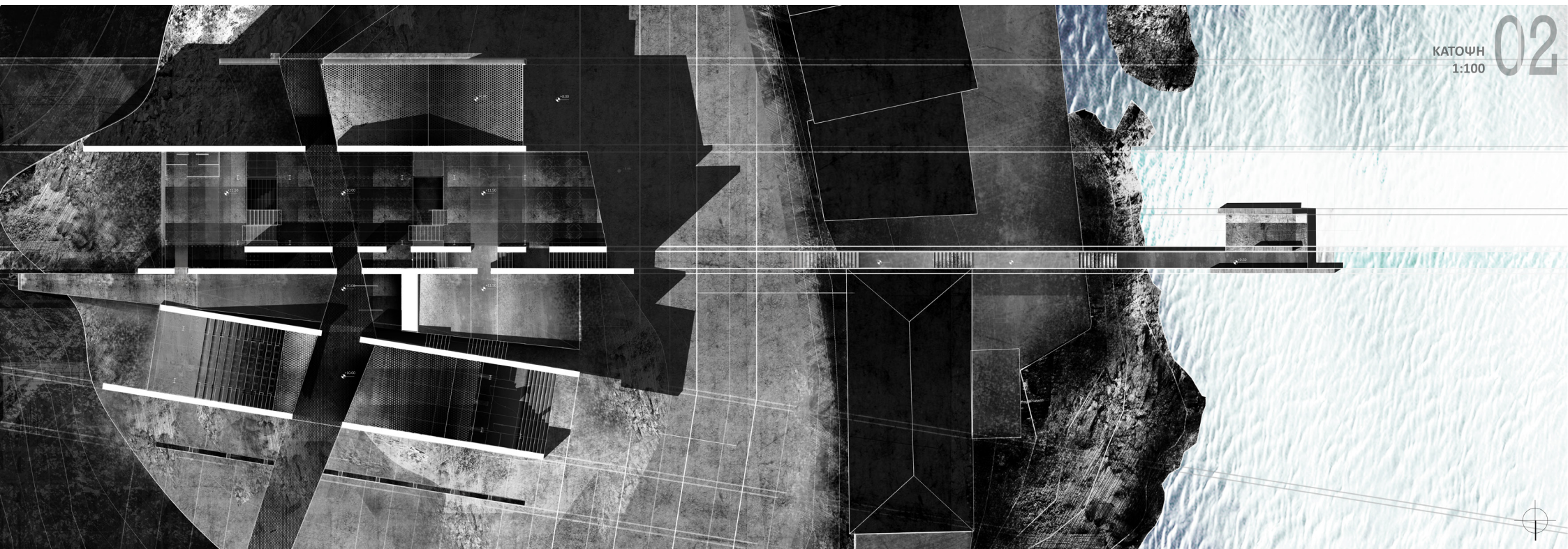

ΚΑΤΩΦΗ
1:100

02



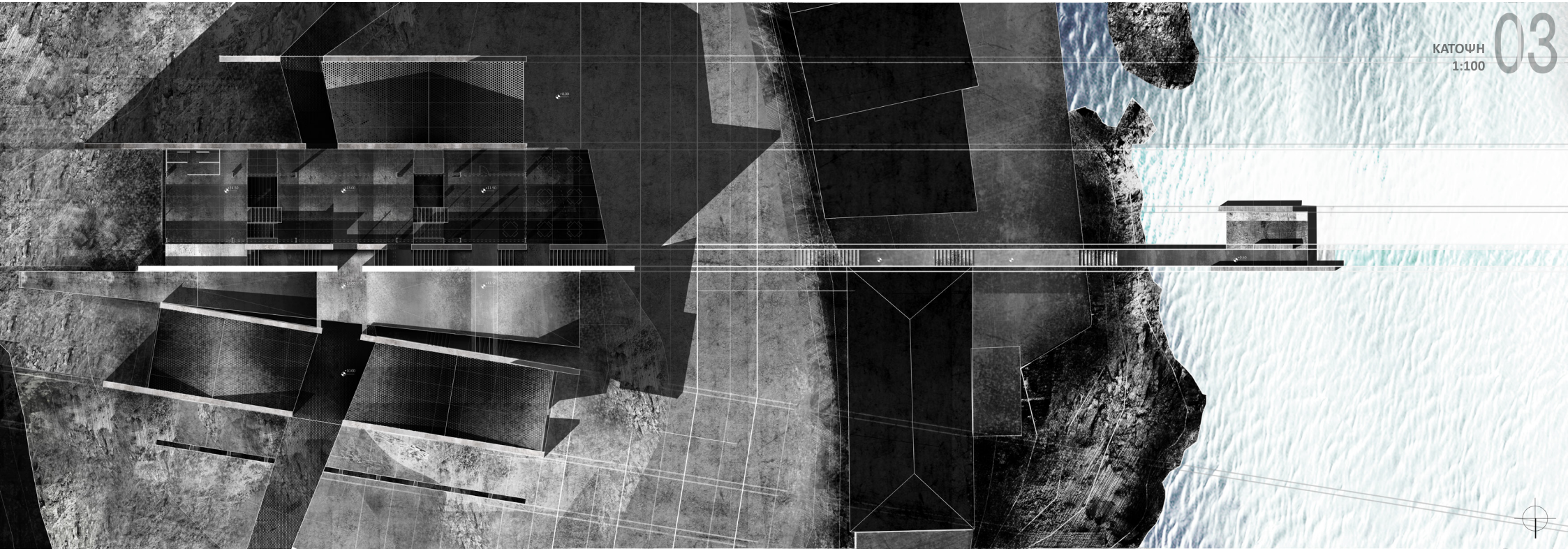

ΚΑΤΩΨΗ
1:100

03



ΚΑΤΟΨΗ
1:100

04

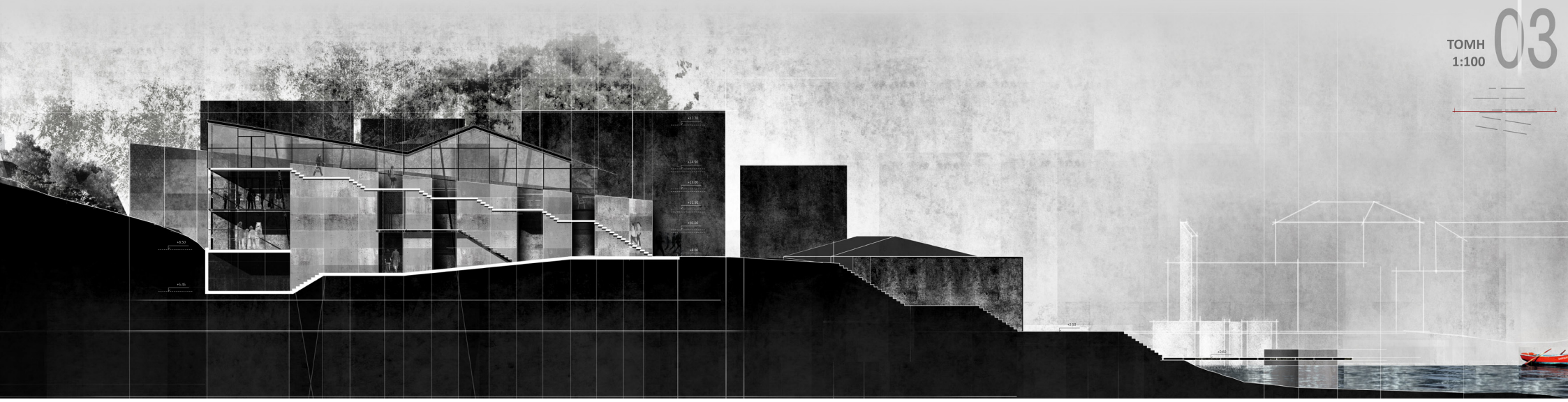
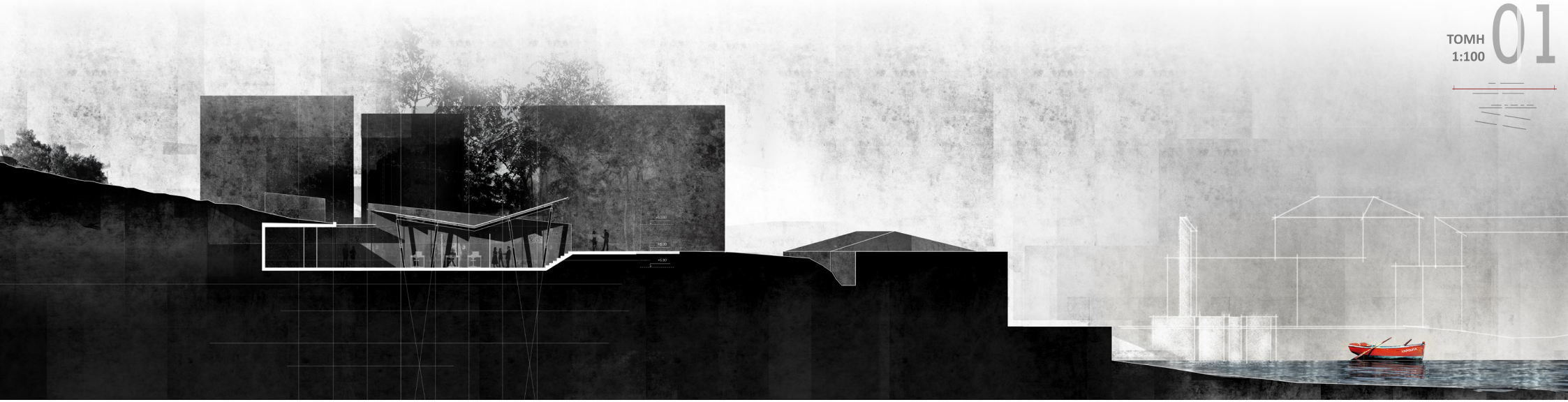

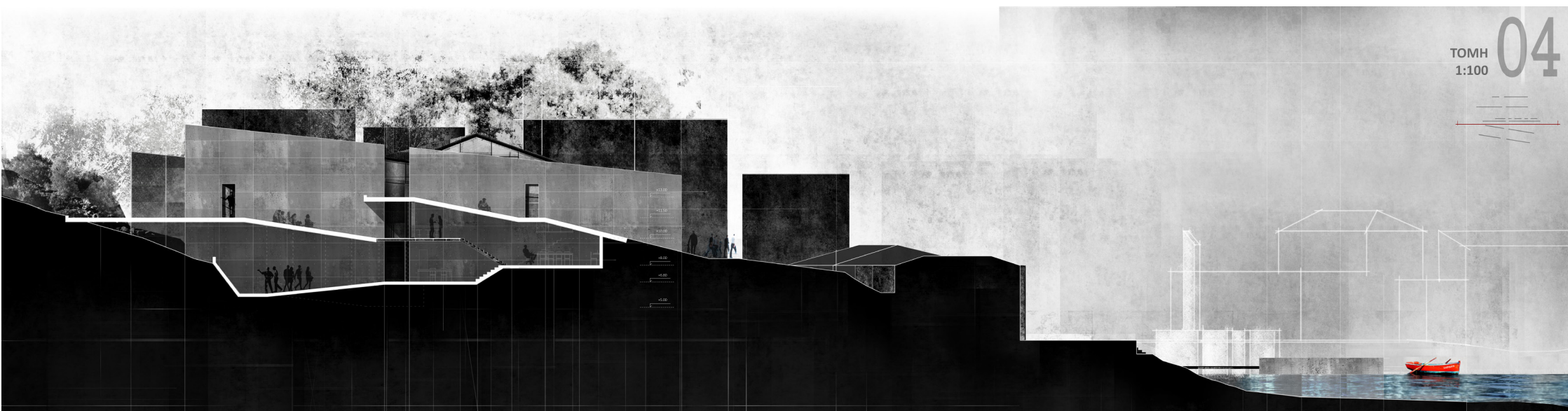
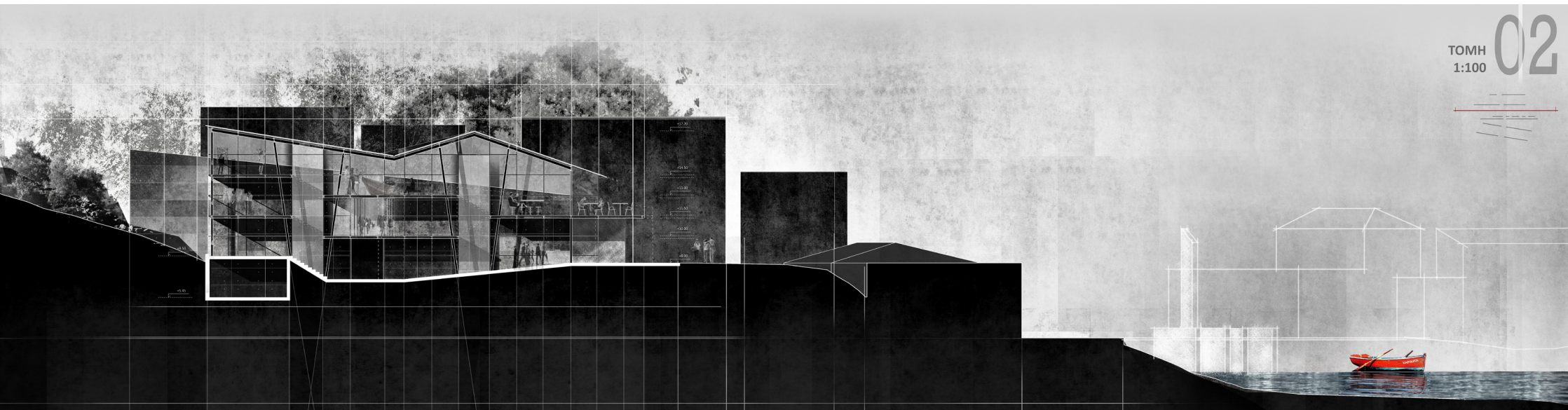

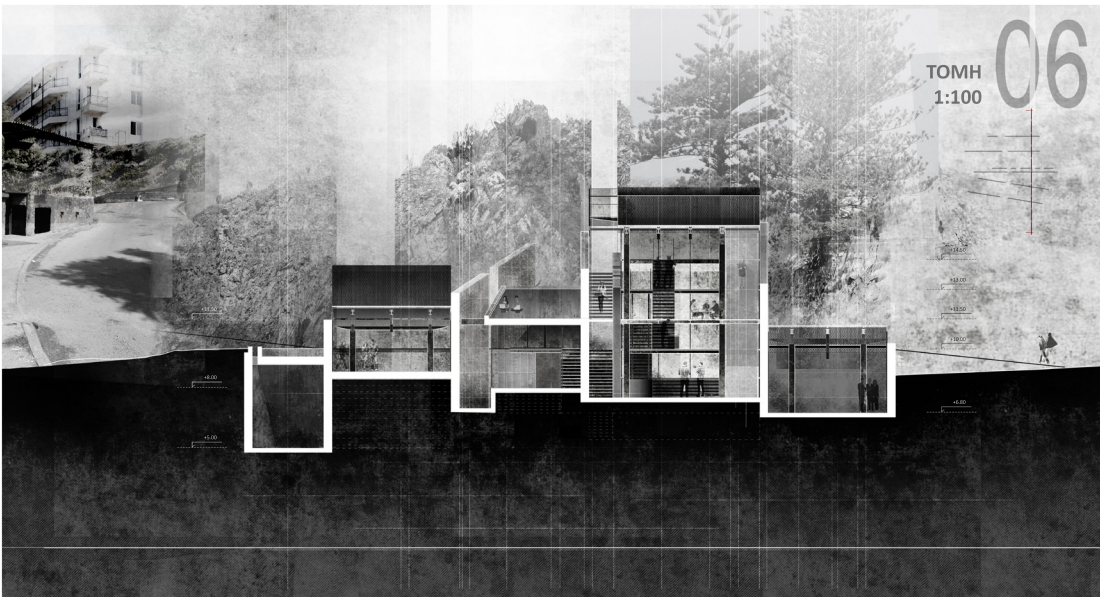
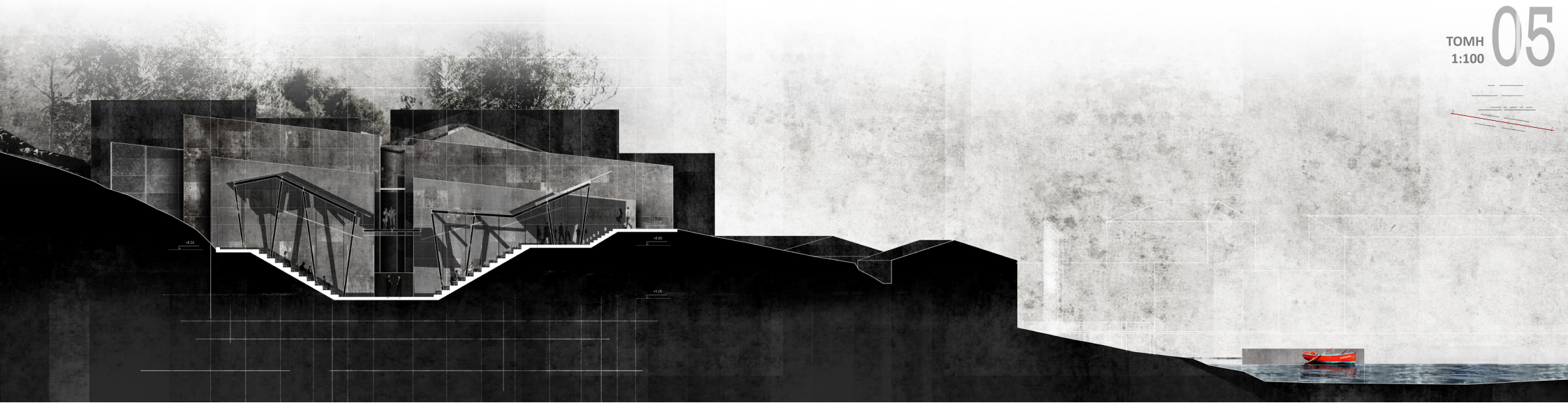

ΒΟΡΕΙΑ ΟΨΗ 02
1:100



ΝΟΤΙΑ ΟΨΗ 03
1:100



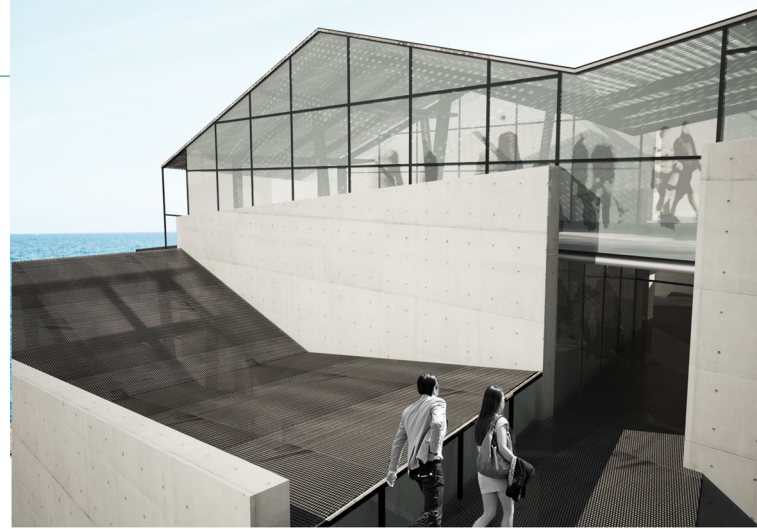

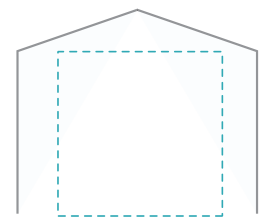
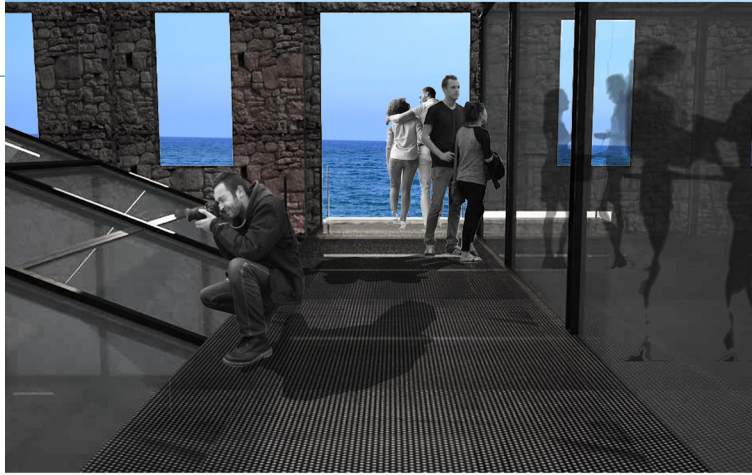

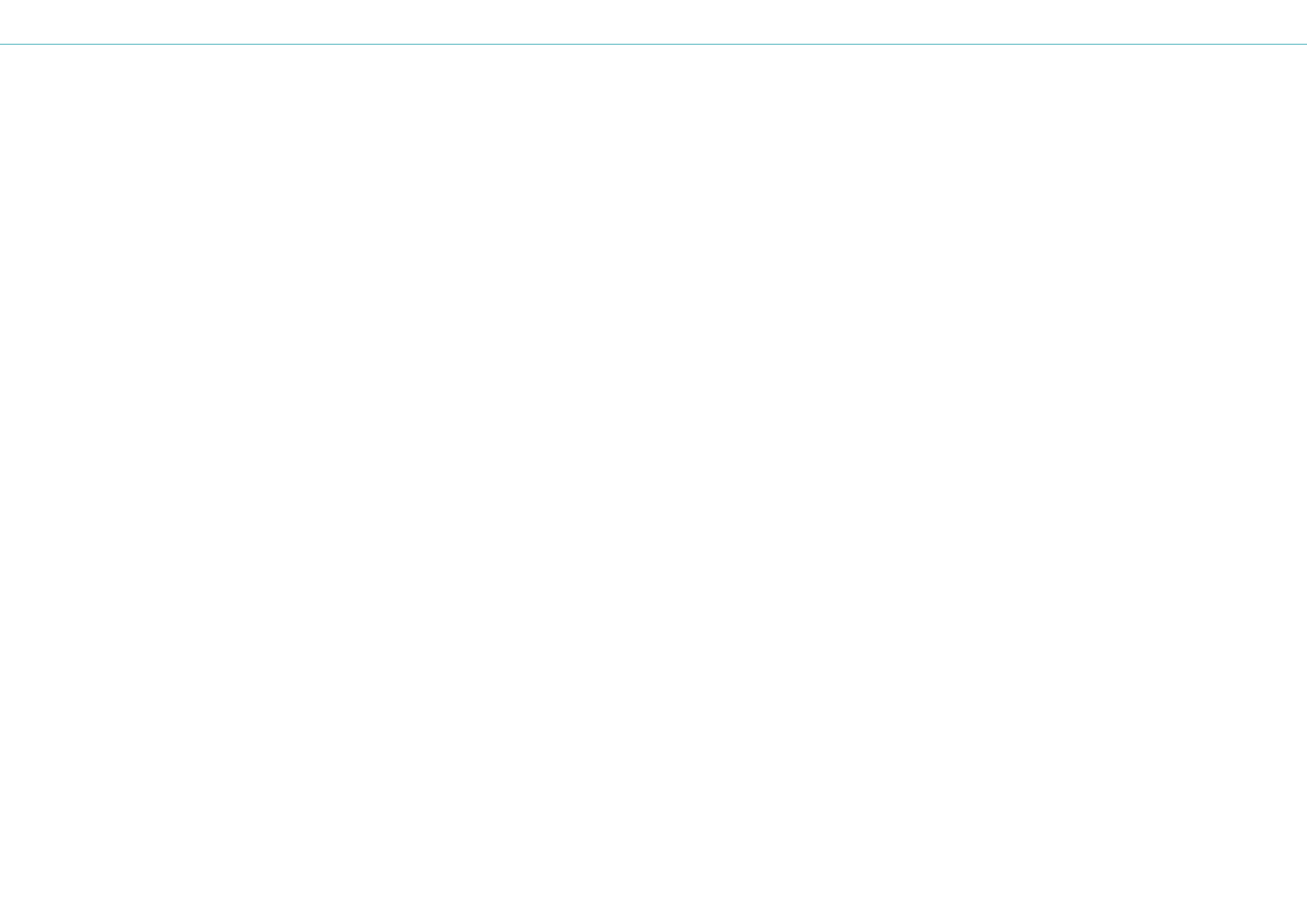

Βιβλία

- Δήμος Χανίων, Επιχειρησιακό Πρόγραμμα Δήμου Χανίων 2014-2019, Χανιά, Φεβρουάριος 2015
- Δήμος Χανίων, Εν Χανίοις, Τόμος 9ος, Περίοδος 3η, επ. Ζαχαρένια Σημανδηράκη, Ετήσια Έκδοση Δήμου Χανίων, Χανιά, 2015
- Κούρος Π., Η Αισθητική του Αρχιτεκτονικού Ερειπίου, Διδακτορική Διατριβή στο τμήμα Αρχιτεκτόνων του ΑΠΘ, Αθήνα, 1999
- Κουρούση Σ., Διπλωματική εργασία «Χωροκοινωνική εξέλιξη της περιοχής Ταμπακαριών του Δήμου Χανίων. Φαινόμενα Εξευγενισμού;», ΕΜΠ Σχολή Αγρονόμων και Τοπογράφων Μηχανικών, Αθήνα 2011
- Krier L., Speer A; Architecture; 1932- 1942, Βρυξέλλες, 1985
- Norberg-Schulz C., Genius Loci, Το πνεύμα του Τόπου, Για μια Φαινομενολογία της Αρχιτεκτονικής, Πανεπιστημιακές Εκδόσεις ΕΜΠ, Αθήνα, 2009
- Ζαρκιά Κ., Η προβιομηχανική βυρσοδεψία στην Ελλάδα, Πολιτιστικό Ίδρυμα Ομίλου Πειραιώς, Αθήνα, 1997

Διαδίκτυο

- Αντονάς Α., Η αναβολή της κατεδάφισης, <https://antonas.files.wordpress.com/2007/08/ruin.pdf>
- Dillon B., Fragments from a History of Ruin, Issue 20 Ruins Winter 2005/06, <http://www.cabinetmagazine.org/issues/20/dillon.php>
- Davies M., New Life Of Old Ruins, <http://www.buildingconservation.com/>
- <http://www.kritipoliskaihoria.gr>
- Διατηρητέο μνημείο η περιοχή Ταμπακαριά στα Χανιά, <http://www.naftemporiki.gr/>
- ΠΕΡΙΗΓΗΣΗ ΣΤΗ ΝΕΑ ΠΟΛΗ: Χαλέπα – Ταμπακαριά, <http://chaniatourism.com/>