



νησί Τρίκερι

Στην γιαγιά μου

περιεχόμενα

το νησί ως γεωγραφία

ανάλυση περιοχής.....σελ.6	
το μοναστήρι της Παναγίας Ευαγγελιστρίας.....σελ.8	

το νησί ως τόπος εξορίας

χάρτης πορείας εξόριστων γυναικών 1948-1953.....σελ.10	
μαρτυρίες.....σελ.12	
Τρίκερι-αρχείο Νίτσα Γαβριηλίδου.....σελ.14	
Γυναίκες σε κατάσταση εξαίρεσης.....σελ.16	

το νησί ως φαντασιακό

προσωπικές σημειώσεις.....σελ.18	
η μνήμη της εξορίας.....σελ.22	
το νησί ως αντικείμενο.....σελ.24	

πρόταση

το μνημείο.....σελ.26	
τομές συνολικής πρότασης.....σελ.34	
μοντέλα.....σελ.40	
υπερύψωση-οικοδομική λεπτομέρεια.....σελ.46	
σκίτσα.....σελ.50	

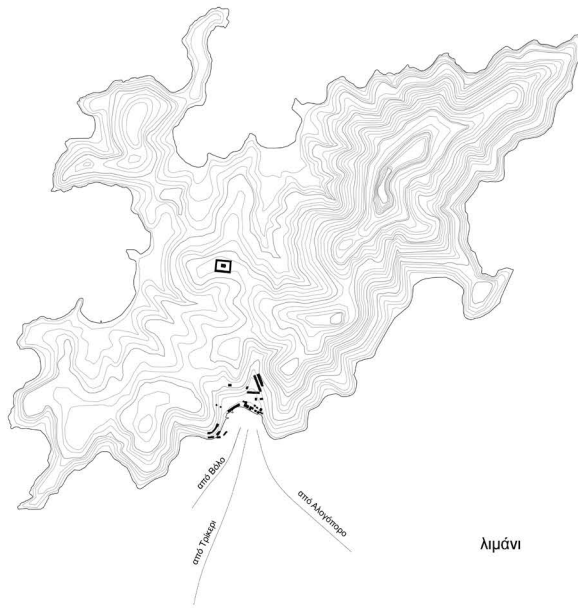

λιμάνι

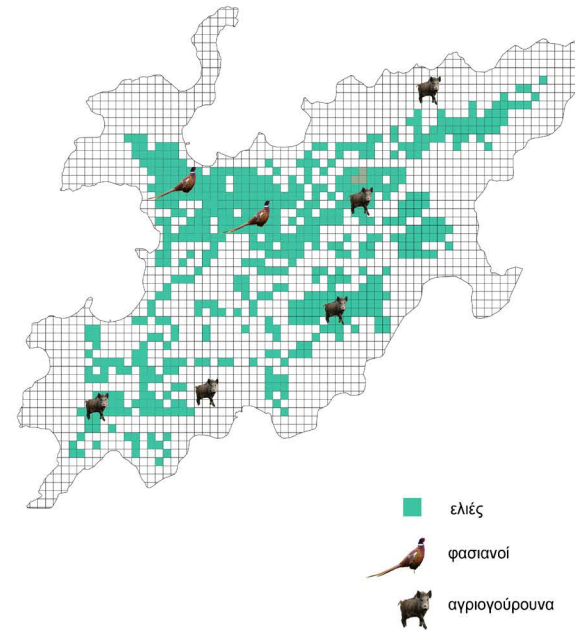

- ελιές
- 🐔 φασιανοί
- 🐗 αγριογούρουνα

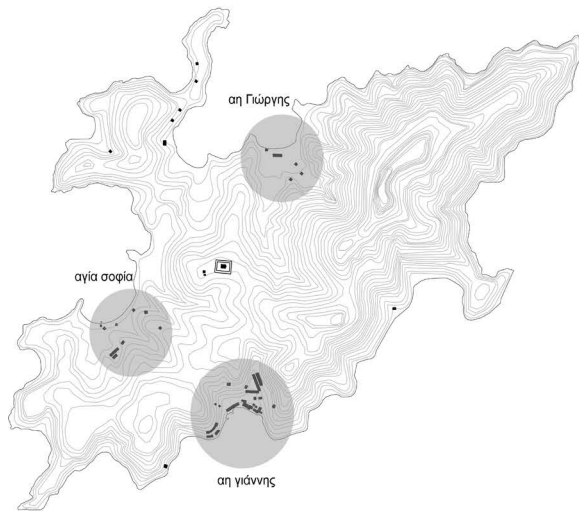

οικισμοί

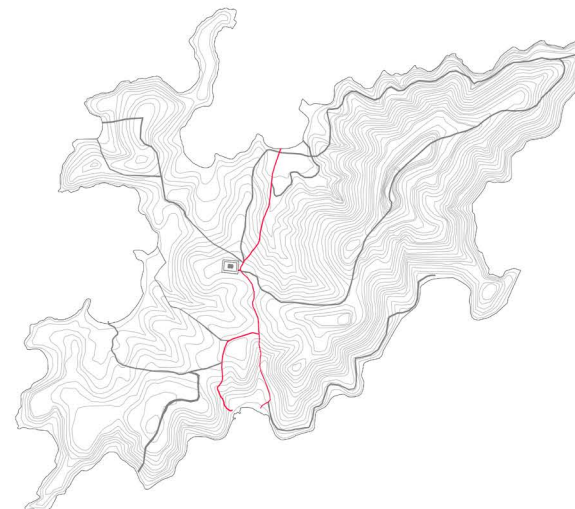

- μονοπατία με τσιμεντο
- μονοπατία με πατημένο χώμα

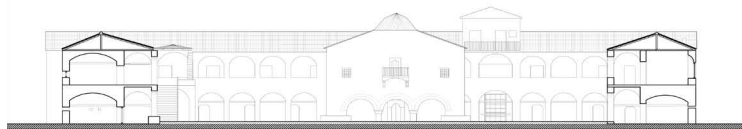

τομή Β-Β'

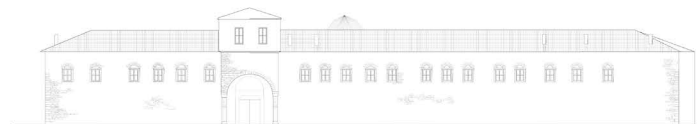

ανατολική όψη

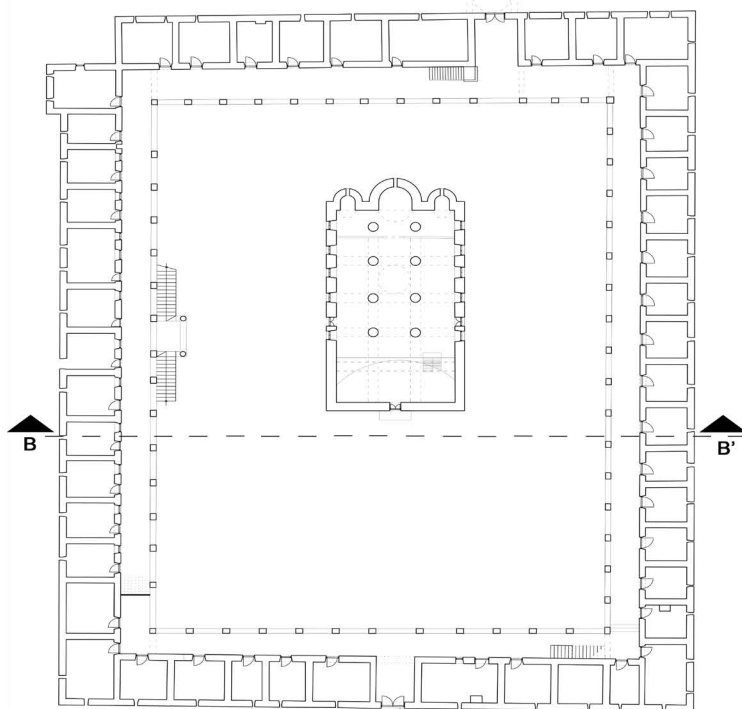

κάτοψη ισογείου

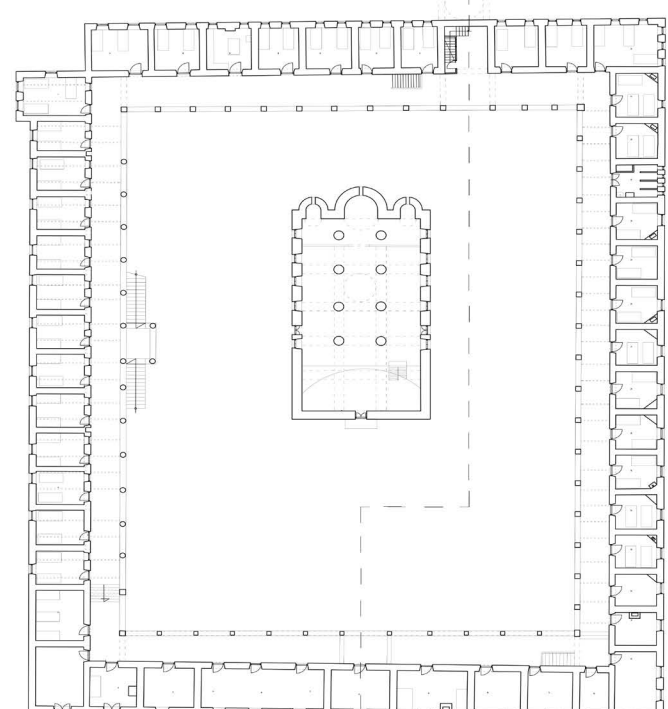

κάτοψη ορόφου

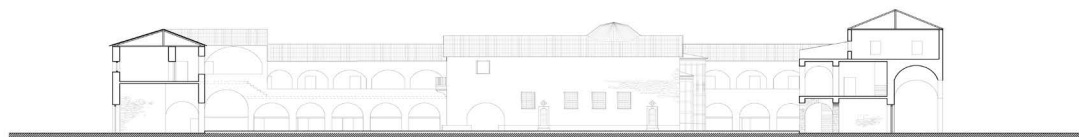

τομή Α-Α'

Το Μοναστήρι της Παναγίας Ευαγγελιστρίας χτίστηκε το 1886. Χρησιμοποιήθηκε κυρίως ως αποθηκευτικός χώρος για τις αγροτικές δουλειές των Τρικεριωτών την περίοδο του ελαιομαζώματος. Αποταλεγόμενα των Τρικεριωτών δεν φαίνεται να κατοικήθηκε από μοναχούς. Διοικητικά το Μοναστήρι ανήκει στην κοινότητα του Τρικερίου και όχι στην Μητρόπολη.

Αποτελεί τοπόσημο του νησιού και έχει συνδεθεί με τον Αυστριακό Αλφόνς Χοχάουζερ και την νεότερη ιστορία του Πηλίου. Το 1920 ο Αυστριακός Αλφόνς έρχεται στην Ελλάδα και πιο συγκεκριμένα στο Πήλιο και εγκαθίστανται στο χωριό Βελβεντό. Φεύγει και επιστρέφει ως στρατιώτης του Γ' Ράιχ το 1940. Επιστρέφει πάλι στην Ελλάδα το 1960 με σκοπό να βοηθήσει τον τόπο. Φτάνει στο νησί Τρίκερι εντυπωσιάζεται από το παρθένο τοπίο και εγκαθίσταται στο Μοναστήρι μαζί με την γυναίκα του μετατρέποντας την αριστερή πτέρυγα σε ξενώνα για εναλλακτικό τουρισμό.

Τέλος το Μοναστήρι συνδέθηκε με την γυναικεία εξορία μετά τον εμφύλιο την περίοδο που η δεξιά πτέρυγα λειτουργούσε ως στρατηγείο. έχει συνδεθεί με την γυναικεία εξορίας. Παράλληλα υπάρχει προσωπική βιωματική σχέση με την τοποθεσία ως τόπος διακοπών και φιλοξενίας.

Μάρτιος 1946	έναρξη εμφυλίου
Δεκέμβριος 1947	ψηφίζεται ο καταναγκαστικός νόμος που θέτει το ΚΚΕ εκτός νόμου
Μάρτιος 1948	1200 γυναίκες μεταφέρονται στο στρατόπεδο της Χίου
Μάρτιος 1949	οι ίδιες 1200 γυναίκες μεταφέρονται από τη Χίο στο νησί Τρίκερι. Εγκαθίστανται στην περιοχή Αφέτκα.
Ιούνιος 1949	Αφιξη στο Τρίκερι των Σλαβομακεδονισσών και περίπου 200 Θεσσαλών.
Φεβρουάριο 1950	1000 γυναίκες μεταφέρονται στην Μακρόνησο για αναμόρφωση.
Μάρτιο 1950	485 γυναίκες που δεν υπέγραψαν δήλωση επιστρέφουν στο νησί Τρίκερι. Εγκαθίστανται γύρω από το Μοναστήρι. Ξεκινάει η πρώτη καταγραφή προσωπικών μαρτυριών, τα γνωστά «9 τετράδια».
Απρίλιο 1953	Δίνεται άδεια απολύσεως στις εναπομείναντες εξόριστες που απέμειναν στο νησί Τρίκερι.



Χίος

«[...] Οι εξόριστες στη Χίο ζούσαν σ' ένα καθεστώς συνεχούς καταπίεσης που μέρα με την ημέρα γινόταν χειρότερο. Στόχος των αρχών ήταν να σπάσει το ηθικό τους και να τους αποσπάσει δήλωση μετανοίας. Στους θαλάμους στους οποίους έμεναν επικρατούσε συνωστισμός, οι εγκαταστάσεις υγιεινής ήταν άθλιες, νοσοκομειακή περίθαλψη δεν υπήρχε, το φαγητό ήταν άθλιο και το νερό λιγοστό. Προαυλίζονταν το πολύ τρεις ώρες την ημέρα, δεν είχαν καμία δυνατότητα ψυχαγωγίας, ενώ η ψυχολογική βία που ασκούνταν πάνω τους για την απόσπαση δήλωσης μετανοίας ήταν αφόρητη. Συννηθισμένες ποινές ήταν το κρατητήριο, η νηστεία, η στέρηση αλληλογραφίας.¹

Μακρόνησος

«Στη Μακρόνησο το στρατόπεδο στο οποίο κλείστηκαν οι γυναίκες, το λεγόμενο Ειδικόν Σχολείον Αναμορφώσεως Γυναικών (ΕΣΑΓ), ήταν διαμορφωμένο για να υπηρετήσει αυτόν τον σκοπό, το σκοπό της υποταγής ή της ανανήψεως, κατά την ορολογία των αρχών της εποχής. Οι μέθοδοι που χρησιμοποιήθηκαν ήταν πολλές. Χωρίστηκαν οι μάνες από τα παιδιά τους, χρησιμοποιήθηκαν φαντάροι που είχαν υπογράψει δηλώσεις για να περιγράψουν στις κρατούμενες τα βασανιστήρια που τις περίμεναν και να τις τρομοκρατήσουν, οι πιο «επικίνδυνες» κομμουνίστριες απομονώθηκαν από τις υπόλοιπες. Κατόπιν άρχισαν τα βασανιστήρια: Εφοδοί από τους αλφαμίτες μέσα στη νύχτα, καψώνια, βρισιές, εξευτελισμοί, ανακρίσεις επί ώρες, ξυλοδαρμοί»¹

Τρίκερι

«Σύμφωνα με την Βικτωρία Θεοδώρου, η πρώτη αποστολή περίπου 1.200 εξορίστων γυναικών και παιδιών ξεκίνησε από τη Χίο, με προορισμό το Τρίκερι στις 4 Απριλίου του 1949. Ως το Σεπτέμβρη του ίδιου έτους οι εξόριστες στο νησί μαζί με τα παιδιά έφτασαν τα 4.700 άτομα.»
 «Εκεί επέστρεψαν 480 γυναίκες, όσες δεν δέχτηκαν να υπογράψουν «δήλωση μετανοίας» στη Μακρόνησο. Η διαταγή ήταν να πάνε στον ίδιο τόπο που ήταν και πριν, στο γυμνό και απόκρημνο δυτικό ακρωτήριο του νησιού. Η αντίδραση τους ψώθηκε σε μια φωνή και κατόρθωσαν με δυναμισμό και πείσμα να καταλάβουν τα κελιά του Μοναστηριού.»
 «Το Τρίκερι έγινε πάλι μια κυψέλη εργασίας και μόρφωσης, ένα ιδιόμορφο μοναδικό στον κόσμο, γυναικείο Μοναστήρι [...]»



«Απο τη δεκαετία του '40 και μετά ξεκινάει η συμμετοχή της γυναίκας στη δημόσια σφαίρα με την μαζική συμμετοχή της στις αντιστασιακές οργανώσεις της ΕΠΟΝ και στον Δημοκρατικό στρατό. Με την έναρξη του εμφυλίου οι αριστεροί που συλλαμβάνονται στέλνονται εξόριστοι σε ξερονήσια του Αιγαίου, ανάμεσα σε αυτούς βρίσκονται πολλές γυναίκες και παιδιά. Οι γυναίκες βίωσαν τα βασανιστήρια και την τιμωρία των πολιτικών τους απόψεων χωρίς να έχουν απολαύσει τα οφέλη αυτών και αυτό κάνει την εξορία για αυτούς τον δικό τους δημόσιο χώρο».²



εικόνα 10
Γυναίκα αγωνίστρια της Εθνικής Αντίστασης 1940-1944

² Καραμανίδου, Έλενα (2015), Γυναίκες εξόριστες: Ατελείς πολίτες στον Δημόσιο χώρο της εξορίας». Εποχή. Αθήνα.

Η ζωή στο νησί Τρίκερι περιστρέφονταν γύρω από το μαγείρεμα , το πλύσιμο και τη συλλογή του νερού από τα πηγάδια. Όμως σε αντίθεση με άλλους τόπους εξορίας το νησί Τρίκερι δεν είχε κάποια αρχιτεκτονική εποπτείας , και οι γυναίκες ήταν «ελεύθερες» στη φύση. Αυτό τους έδωσε την δυνατότητα να αυτοοργανωθούν για να διατηρήσουν ακμαίο ηθικό. Διοργάνωναν χορευτικές παραστάσεις, παντομίμες, χορωδίες και γήπεδο βόλεϊ στα ξέφωτα του νησιού. Οι γυναίκες κατοικούν το νησί της εξορίας τους και διεκδικούν μια ταυτότητα που η κοινωνία τους έχει στερήσει. Εκεί, στον τόπο εξορίας τους κατασκεύασαν έναν νέο κόσμο όπως τον φαντάστηκαν.

Τρίκερι (εικόνες απο το αρχείο της Νίτσας Γαβριηλίδου πολιτικής εξόριστης στο νησί Τρίκερι την περίοδο 1948-1953)



Το δικαίωμα του εκλέγειν για τις γυναίκες κατοχυρώνεται το 1920 ενώ το δικαίωμα του εκλέγεσθαι το 1950. Αυτό σημαίνει ότι το διάστημα της εξορίας οι γυναίκες δεν έχουν πλήρως κατοχυρωμένα πολιτικά δικαιώματα ενώ παράλληλα τιμωρούνταν όμως ως πολίτες χωρίς δικαιώματα για τις πολιτικές τους απόψεις. Όπως φαίνεται και στο σχήμα 1, η γυναίκα στην εξορία βρίσκεται σε έναν ενδιάμεσο τόπο, κενό χώρο μεταξύ νομιμότητας και τιμωρίας, ανάμεσα στον παραδοσιακό ρόλο (γυναίκα- σύζυγος- μητέρα) και εκείνον της αγωνίστριας. Ο Agamben αναφέρεται στην κατάσταση εξαίρεσης ως σχήμα για το οποίο ο κανόνας υφίσταται χωρίς να ισχύει για όλους με τον ίδιο τρόπο. Τοπολογικά πρόκειται για το σχήμα όπου κανείς «βρίσκεται εκτός ωστόσο ανήκει».

Εδώ εντοπίζεται και η εννοιολογική αφετηρία της σχεδιαστικής πρότασης στην διπλωματική αυτή εργασία.



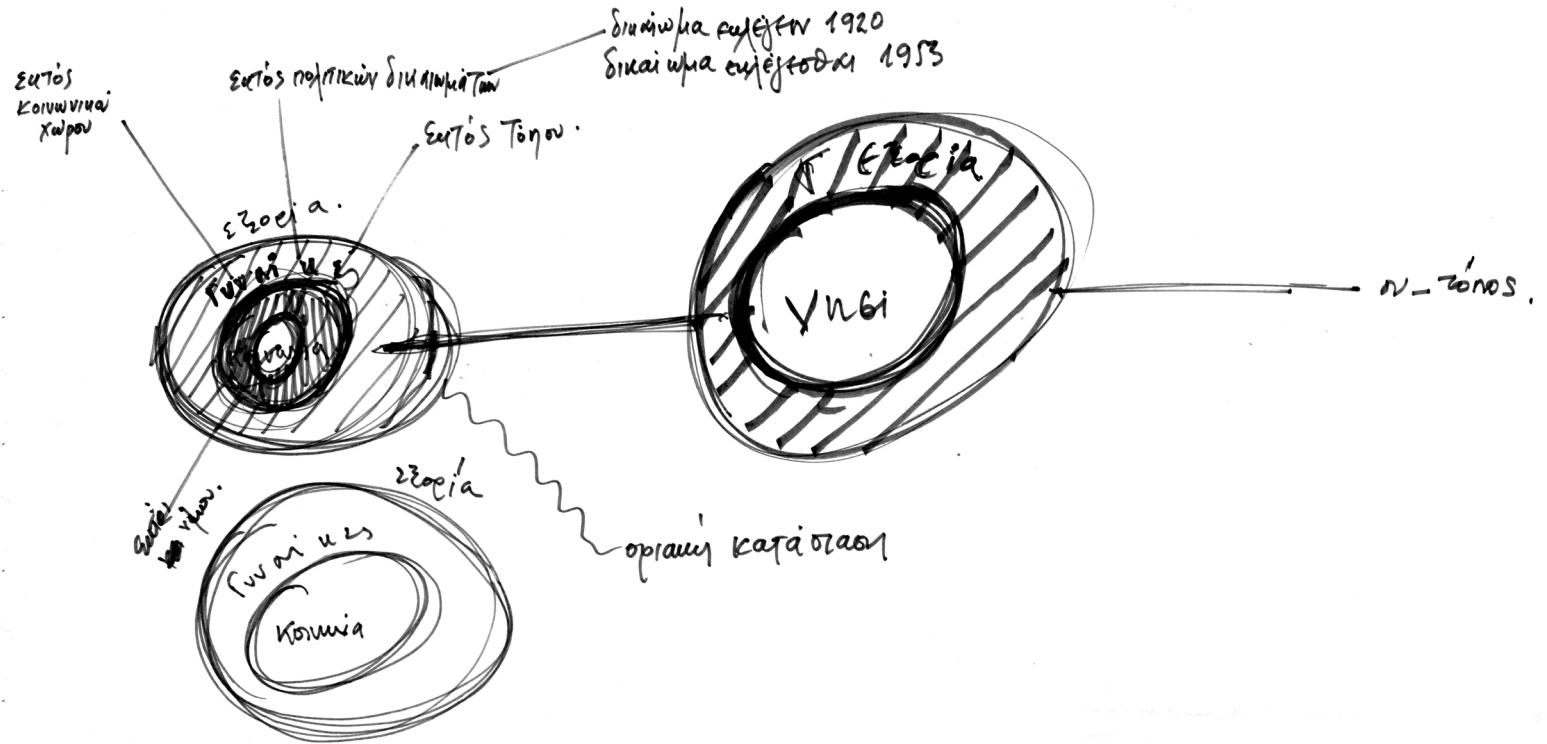

Σχήμα 1

Το νησί Τρίκερι αποτέλεσε τον τόπο των παιδικών καλοκαιρινών μου διακοπών. Δίπλα από τα ίχνη των πολιτικών εξόριστων βρίσκεται εγκαταλελειμένο, το ξενοδοχείο που πέραγα τα καλοκαίρια μου με τους δικούς μου και συνδέεται με τις ευχάριστες αναμνήσεις μου.

Επιστρέφοντας στο νησί αυτό μετά από 20 χρόνια για την εκπόνηση της διπλωματικής αυτής, ενεργοποιήθηκαν μαζί με τα ίχνη των πολιτικών εξόριστων επίσης τα δικά μου παιδικά ίχνη, όπως λ.χ. το σημείο όπου έκανα την πρώτη βουτιά με το κεφάλι, εκεί όπου έπαιζα, εκεί όπου πηγαίναμε οικογενειακά για μπάνιο. Διέμεινα αυτό το διάστημα 5 μέρες στο Μοναστήρι και κάθε μέρα ακολουθούσα ένα διαφορετικό μονοπάτι. Όταν επέστρεφα κατέγραφα τις διαδρομές μου σε ένα ριζόχαρτο εντοπίζοντας προσωπικά πραγματικά ή φαντασιακά σημεία σε έναν δικό μου χάρτη.



καλοκαίρι 1990, Νησί Τρίκερι, καλοκαιρινές διακοπές

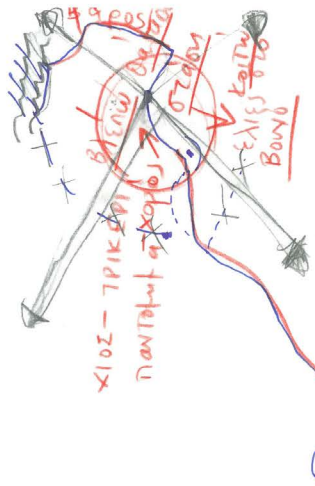

Επισημαστικά από την αεροφωτία με την ονομασία το δίατρο ο
 είναι τόσο δεξιά είναι ένα δίατρο της κορυφής. Συνεχίζω, το φαράγγι
 αχνάει, και φτάνω στα βίβλια γέφυρα σημείο. Αρχίζω να
 εμφανίζεται η διάβαση σφαιρική, τα όρια με τα φαράγγια βαριά
 ή βραχονησίδα ~~και~~ Παράλλοι ~~και~~ ΒΑ του νησιού. Στο σημείο αυτό εδώ
 έχω παραοικτική θέα. Μπορώ να δω το Μοναστήρι Κουστάριτες
 προς τα πίσω, βλέπω το κείμενο Αγά Σοφίας ~~και~~ ~~στο~~ ~~σημείο~~
 Αποτομικά βλέπω τον κόλπο Αγιού Νικόλαου ερημωμένο ξενοδοχείο
 κρη βίβλια κάτω από το γέφυρο. Και στα Ακαμάκια υψώνεται ο
 κίριος όρος που να είναι καταφύγιο στο ελπίς, φύτεμα είναι
 σε σειράς, εντάξει μετά ενέδρα ~~και~~ ~~στη~~ ~~σειρά~~ ~~της~~
 ελπίς. Ευτυχώς είναι ΒΑ προς ΝΑ.

Εάντα από το βίβλιο, βίβλια με την κρήνη της Νέας, κοίτης ελπίς το 1947 στο νησί Τρίκεφα
 οι βίβλια με χορογράφος της διάβαση. --- είχαν παρόμοιους χορού με ελπίς τους. Ανάμεσα
 στις πράξεις ελπίς οι βίβλια από ελπίς τα βίβλια τους ~~και~~ τα βίβλια, είχαν παρόμοιους
 χορού. Αλλά φορέι και η παντοφίλια. Το δίατρο τα βίβλια από τη χίο μέχρι το νησί Τρίκεφα.

Συνεχίζω ~~και~~ ~~από~~ στο λωσόντι το οποίο ~~κατέβηκε~~ ~~από~~ ~~το~~ ~~κα~~ ~~και~~ ~~από~~ ~~το~~ ~~κα~~
~~και~~ ~~από~~ ~~το~~ ~~κα~~ ~~και~~ ~~από~~ ~~το~~ ~~κα~~ ~~και~~ ~~από~~ ~~το~~ ~~κα~~
 έχω κατεβαίνω το φαράγγι έχει κείνη, από βίβλια κοίτη της Βαρύτιλα, με να είναι
 μες τη διάβαση, και φτάνω στην παραλία σε βίβλια βίβλια.

Η εικόνα που έχουμε για τον εμφύλιο και την εξορία βασίζεται σε προφορικές μαρτυρίες ανθρώπων. Η πρώτη καταγραφή προσωπικών μαρτυριών των γυναικών ξεκινάει στο Τρίκερι το 1950 και είναι τα «εννέα θαμμένα τετράδια» όπου κατέγραφαν τις εμπειρίες τους και στη συνέχεια τα έκρυβαν στη ρίζα μιας ελιάς. Εκεί καταγράφονται οι εμπειρίες των γυναικών εξόριστων από το Τρίκερι, την Μακρόνησο, την Χίο και τον Άη Στράτη την περίοδο 1948-1953. Η επίσημη δημοσίευση των μαρτυριών ξεκίνησε σταδιακά τις δεκαετίες του '60 και του '70. Από τις προσωπικές μαρτυρίες των γυναικών φαίνεται ότι η συλλογική τους μνήμη είναι συνδεδεμένη με το Τρίκερι ακόμα και αν δεν πέρασαν μεγάλο κομμάτι της εξορίας τους εκεί.

Η καθολική και ενιαία αφήγηση της ιστορίας της εξορίας διαπερνάται από μια σειρά μικροαφηγήσεων. Οι Ομάδες Προφορικής Ιστορίας που έχουν συσταθεί από το 2011 προσπαθούν να διασώσουν αυτό το κομμάτι της Ιστορίας που χάνεται μαζί με τους ανθρώπους του.

Σε αυτό το νησί συναντήθηκαν γυναίκες από την Μακεδονία, την Ήπειρο, την Θεσσαλία και την Αθήνα. Άλλες αγρότισσες και άλλες μορφωμένες. Γυναίκες που έκαναν δήλωση και γυναίκες που δεν υπέγραψαν ποτέ. Γυναίκες που κατέθεσαν την προσωπική τους μαρτυρία και άλλες που όχι.

Τέλος σε αυτό το νησί συναντήθηκαν δύο ιστορίες, αυτή της Νίτσας Γαβριηλίδου ως πολιτικής εξόριστης την περίοδο 1948-1953 και αυτή των παιδικών μου χρόνων το 1990.

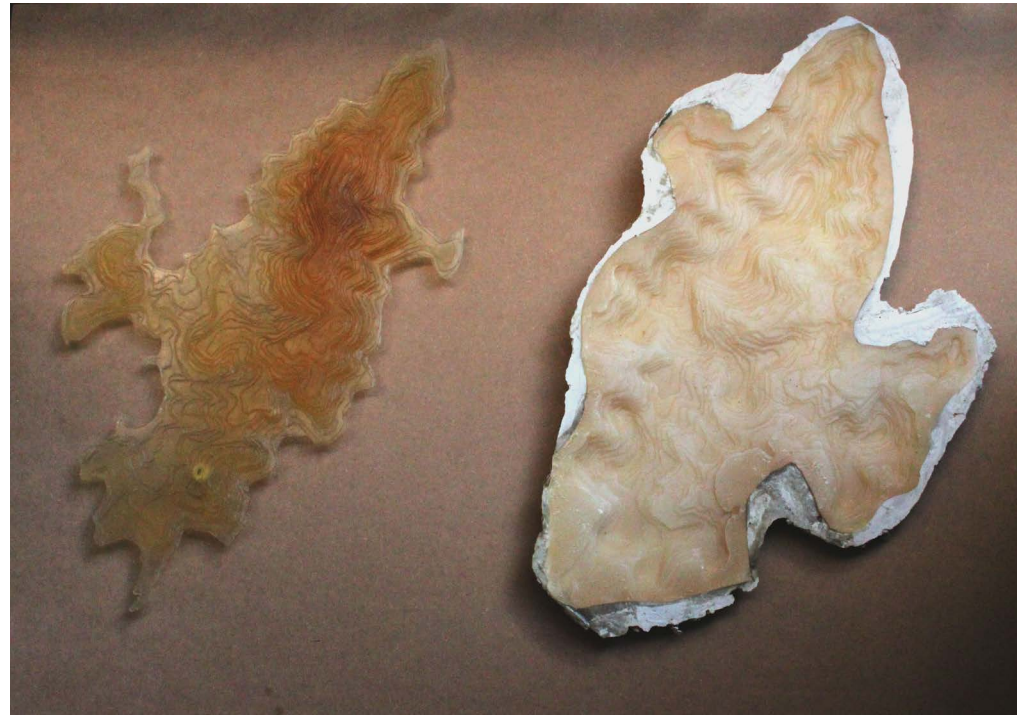

νησί Τρίκερι,
"object petit-a"
μήτρα : λευκό
λάστιχο, γύψος
καλούπι: ρητίνη
διαστάσεις
57cm*37cm

“Η γεωγραφία μιλάει για δύο είδη νησιών , τα ωκεανικά και τα ηπειρωτικά. Τα ηπειρωτικά προέρχονται απο διάσπαση, εξάρθρωση απο τον ηπειρωτικό όγκο, ενώ τα ωκεανικά (νησιά) είναι πρωταρχικά που «αναδύονται απο υποθαλάσσιες εκρήξεις» που φέρνουν στο φως την κίνηση απο τα βάθη των ωκεανών.”³

Χρησιμοποιώ το νησί ως τραυματική, ευάλωτη τοποθεσία και ρευστό μνημείο. Γίνεται εκφραστικό μέσο για πειραματισμό με σχέσεις αρνητικού-θετικού τύπου. Το νησί «διαφεύγει» από την γεωγραφία, τον προσανατολισμό, και τις σταθερές υψομετρικές καμπύλες και μετατρέπεται σε ρευστό αντικείμενο που συμπυκνώνει την προσωπική μου εμπειρία και τις αναμνήσεις μου από το νησί των παιδικών μου χρόνων.



νησί Τρίκερι,
"object petit-a"
μερικό λακανικό αντικείμενο
υγρό latex και γυψόχαλα,
διαστάσεις 57cm*37cm

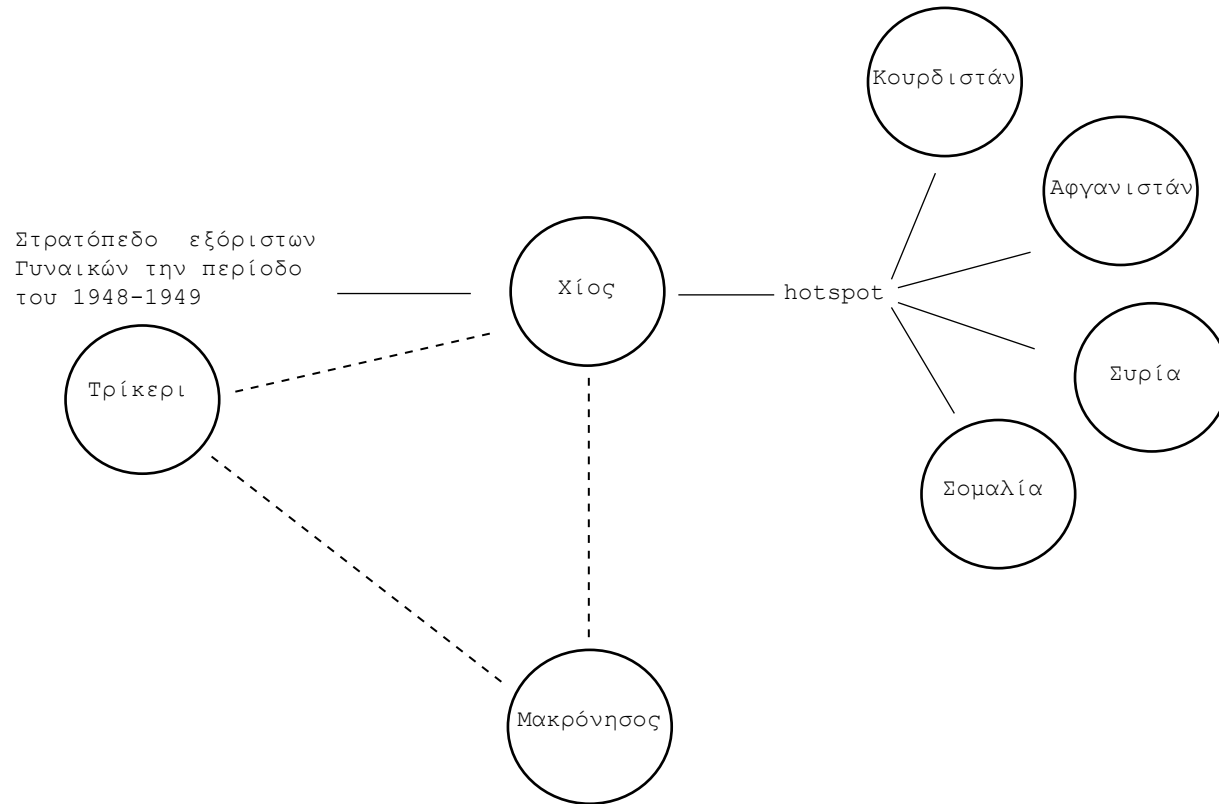

Κάτω από ένα πλαίσιο διαλόγου μεταξύ αρχιτεκτονικής και τέχνης επιχειρείται ένα ανοιχτό ενεργό μνημείο το οποίο επιδιώκει να μεσολαβήσει μεταξύ του φυσικού εδάφους και των στρωμάτων ανεπίσημης ιστορίας. εταξύ αρχιτεκτονικής και τέχνης, το μνημείο που κατασκευάζω έρχεται να συνδιαλλαγεί με το έδαφος και την ιστορία.

Οι μικρο-ιστορίες από προσωπικές αφηγήσεις διαπερνούν την ενιαία και καθολική γενική ιστορία δημιουργώντας νεότερα τοπικά συμβάντα.

Σε αυτό το νησί «συναντήθηκαν» οι δυο ιστορίες η ιστορία της Νίτσας Γαβρήλιδου πολιτικής εξόριστης το 1948-1953 και αυτή των παιδικών μου καλοκαιρινών διακοπών το 1990.

Η πορεία της Νίτσας ως κομμάτι του στρατοπέδου των εξόριστων γυναικών είναι η εξής: **Χίος** , **Τρίκερι**, **Μακρόνησος** και ξανά **Τρίκερι**. Αυτό το δίκτυο δημιουργεί μια σειρά από διαχρονικές διασπορικές υπερτοπικότητες στην τοπικότητα της ελληνικής εξορίας την περίοδο 1947-1953 οι οποίες συνδέονται με τη σημερινή κατάσταση. Η Χίος λειτούργησε ως στρατόπεδο γυναικών ενώ σήμερα λειτουργεί ως hot spot προσφύγων και μεταναστών από την Συρία , το Κουρδιστάν, το Αφγανιστάν, τη Σομαλία κ.α.

Σκοπός του προτεινόμενου ενεργού και ανοιχτού μνημείου είναι να παρέμβει στο τοπικό γεγονός του Τρικεριού ώστε να δικτυωθούν οι διασπορικές υπερτοπικότητες.

"All corners of the earth are exactly the same. Anywhere one can dream is good

providing the place is obscure and the horizon is vast. says the
book's Victor Hugo epigram."

From the "Exiles" Josef Koudelka.

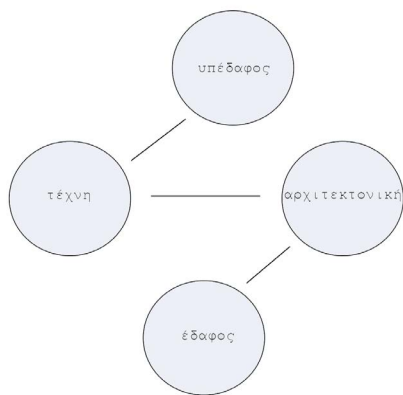

τόπος νεότερων αρχαιολογιών αποθήκευσης αντικειμένων απο τους περιπατητές του νησιού.

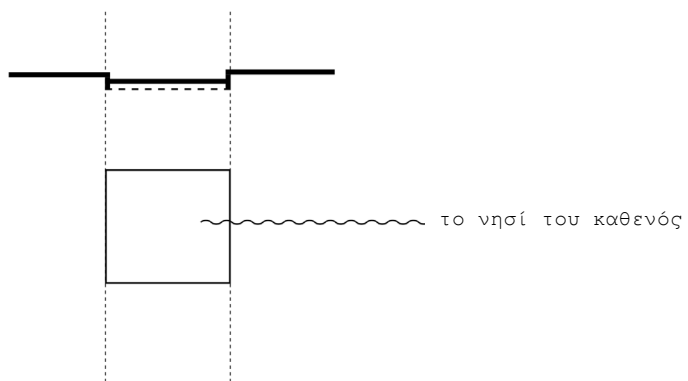
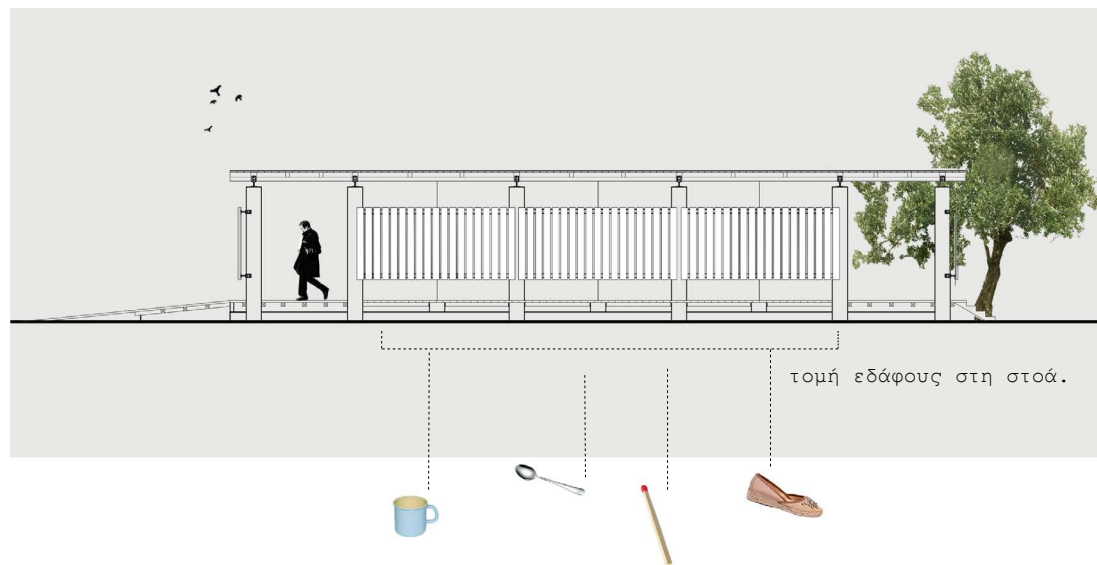

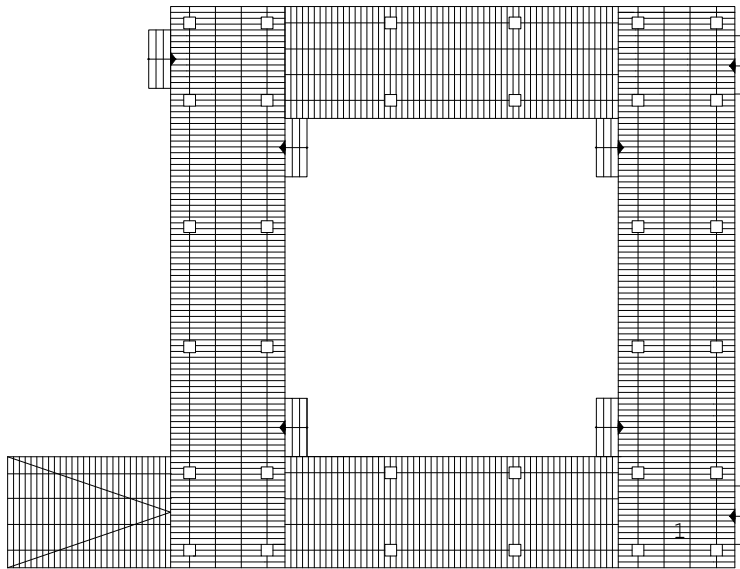

γη

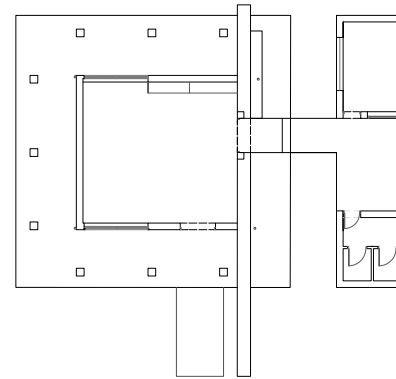

συλλογικότητα

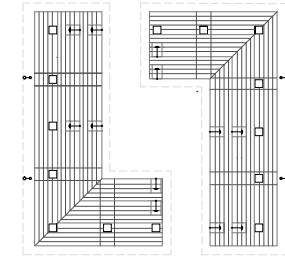

3

προφορικότητα

2

οι τρεις προτεινόμενες **νομαδικές εγκαταστάσεις** (σύστημα-μνημείο) αποτελούν τρίπτυχο. Πλαισιώνουν τη γή (τόπος), την προφορικότητα (μνήμη), και την συλλογικότητα (πρόσφυγες) και είναι απεδαφικοποιημένες. Ως τέτοιες μπορούν να «εξοριστούν» από το Τρίκερι και να τοποθετηθούν σε οποιοδήποτε μέρος της γης.

- 1) Περίπτερη στοά
- 2) Κτίσμα ομάδων Προφορικής Ιστορίας
- 3) Αμφιθεατρική διάταξη

- Το **πλαίσιο - κάδρο** του σχήματος των κατόψεων είναι παρόμοιο με την εμβληματική εικόνα που είχα για το Μοναστήρι (βιωματική αρχιτεκτονική).
- Το **πλαίσιο - κάδρο** του σχήματος των κατόψεων σε απόσταση από την φυσική τοποθεσία απεδαφικοποιεί την προτεινόμενη αρχιτεκτονική ως υλικές εννοιολογικές εγκαταστάσεις.
- το **πλαίσιο - κάδρο** του σχήματος των κατόψεων στη βάση μιας εννοιολογικής αντιστροφής ορίζεται ως κορνίζα ώστε η υλική προτεινόμενη αρχιτεκτονική να ανήκει στο περιθώριο ενώ ο κενός συμβατικά χώρος να αποτελεί θετικό περιέχον χώρο (και όχι αρνητικό χώρο).
- το **πλαίσιο - κάδρο** του σχήματος των κατόψεων αποσπά τον εσωτερικό εδαφικό χώρο των μνημείων ως ετεροτοπικούς και ετεροχρονικούς τόπους χρήσεων (λ.χ. εκσκαφή νέων αρχαιολογιών, ντοκουμέντων-τεκμηρίων, εμβλημάτων ενεργού αρχείου, θεατρικός χώρος σκηνής, κ.α).
- το **πλαίσιο - κάδρο** του σχήματος των κατόψεων ορίζεται ως κορνίζα (όπως στη ζωγραφική ή όπως το βάθρο για την γλυπτική) που διακόπτει και περιορίζει το θέμα, παράλληλα αυτονομώντας το από το περιβάλλον του, και έτσι επιτρέποντας του να είναι νομαδικό και άρα ανεξάρτητο από την τοποθεσία έκθεσής του.

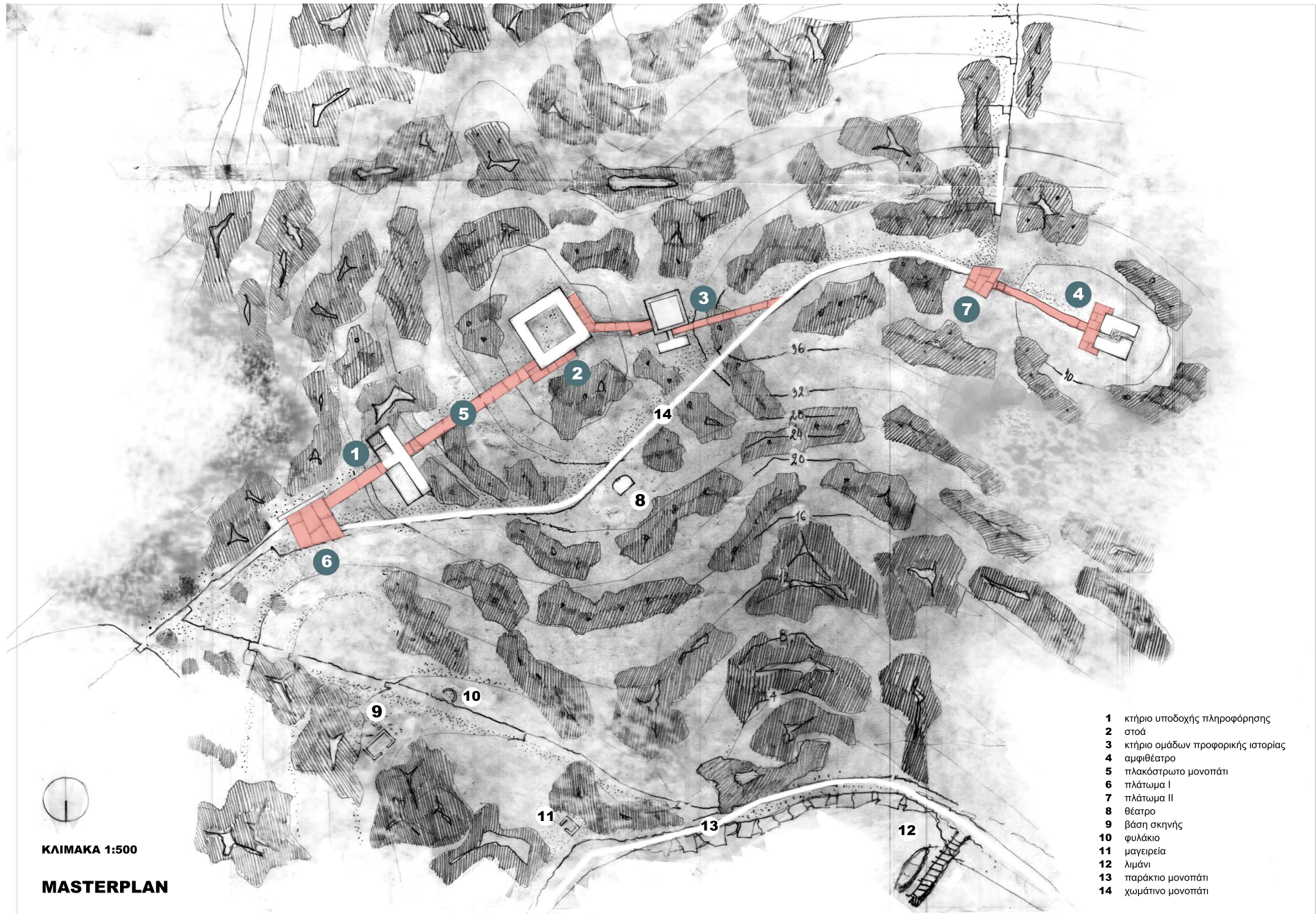

- 1 κτήριο υποδοχής πληροφορήσης
- 2 στοά
- 3 κτήριο ομάδων προφορικής ιστορίας
- 4 αμφιθέατρο
- 5 πλακόστρωτο μονοπάτι
- 6 πλάτωμα I
- 7 πλάτωμα II
- 8 θέατρο
- 9 βάση σκηνής
- 10 φυλάκιο
- 11 μαγειρεία
- 12 λιμάνι
- 13 παράκτιο μονοπάτι
- 14 χωμάτινο μονοπάτι

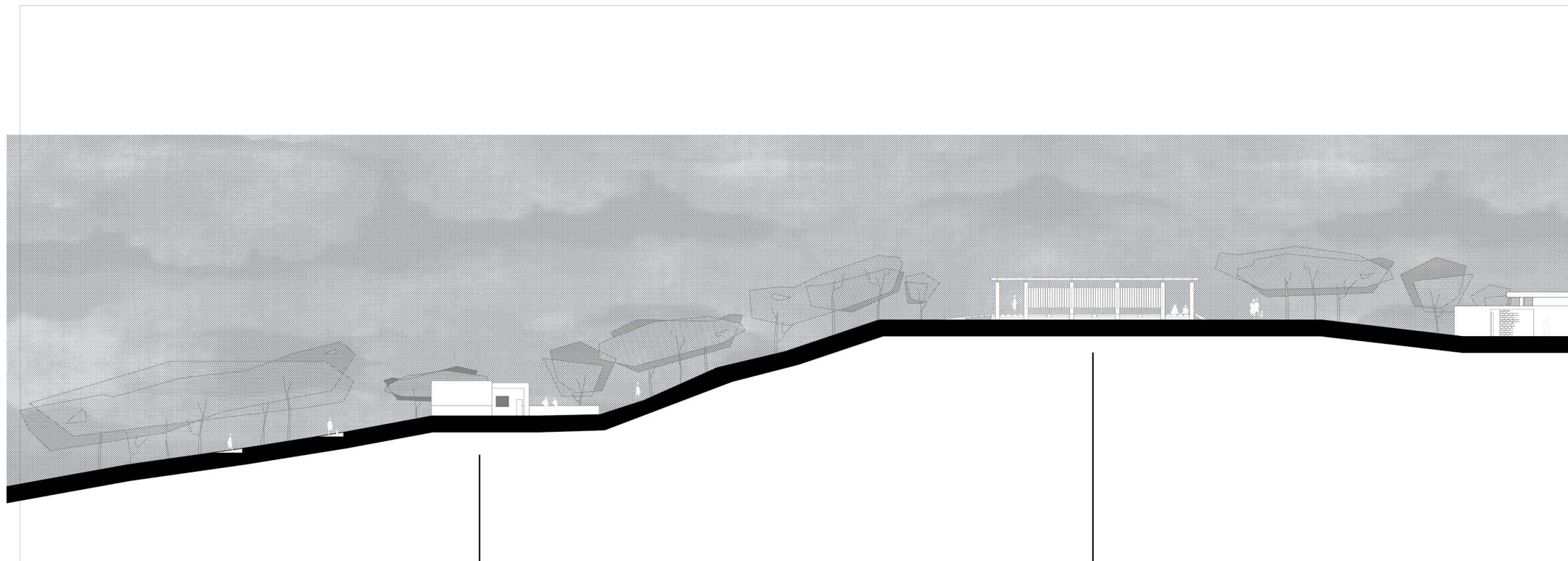

στήριξη υποδοχής-πληροφόρησης

στάθμη

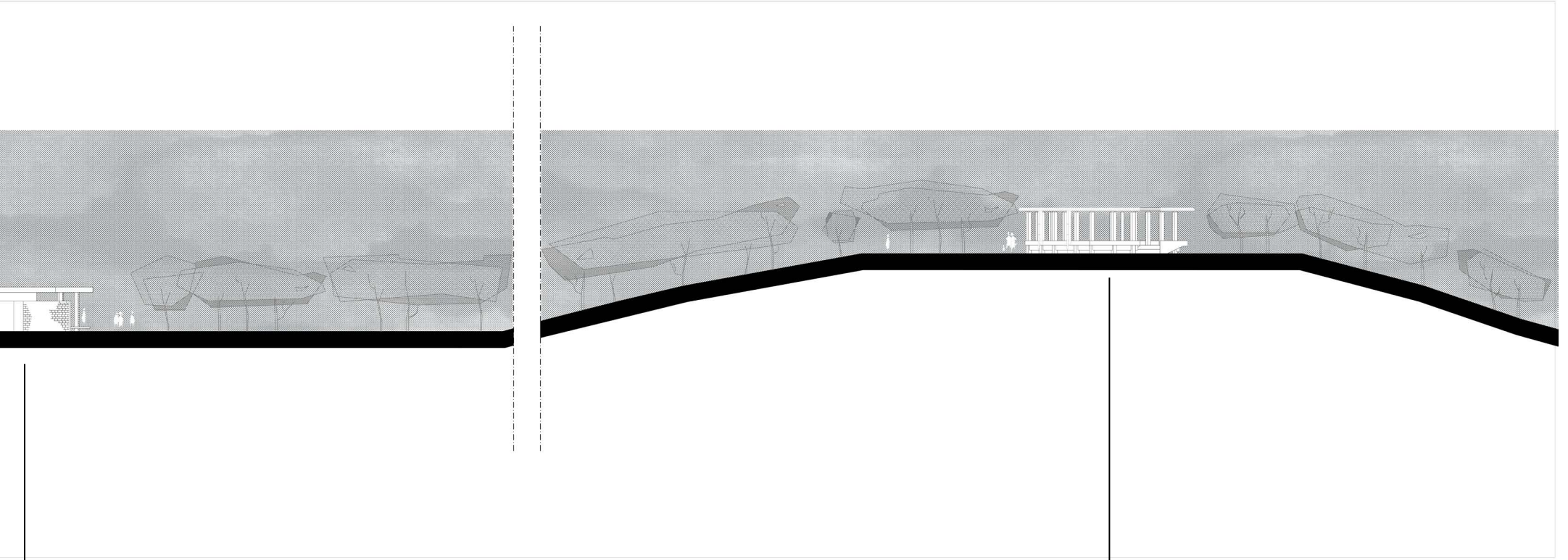

κτήριο ομάδων προφορικής ιστορίας

αμφιθεατρική διάταξη

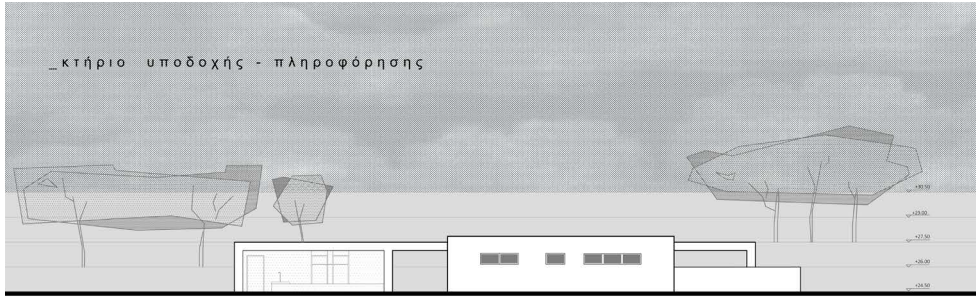

νοτιο-δυτική όψη
κλίμακα 1_100



τομή α-α
κλίμακα 1_50

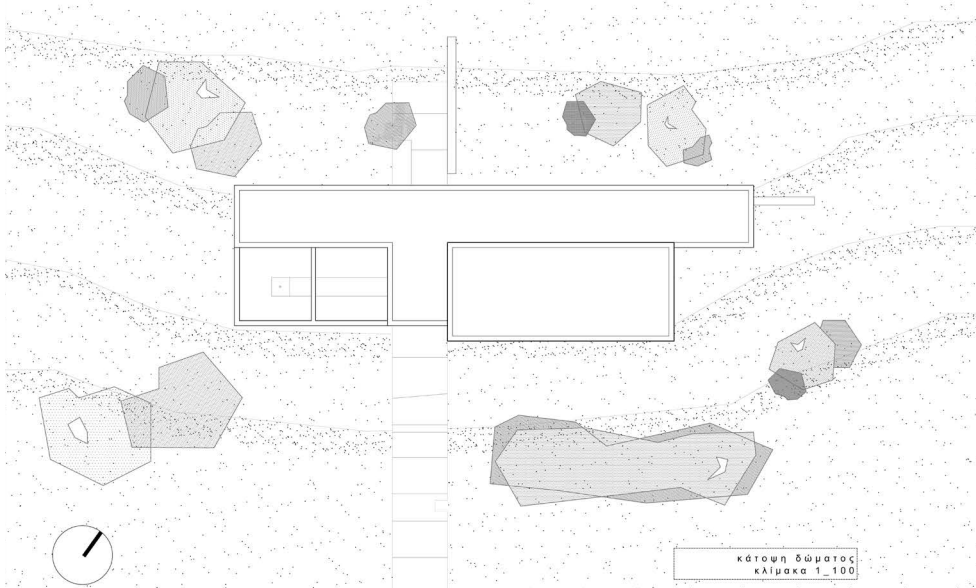

κάτωψη δώματος
κλίμακα 1_100

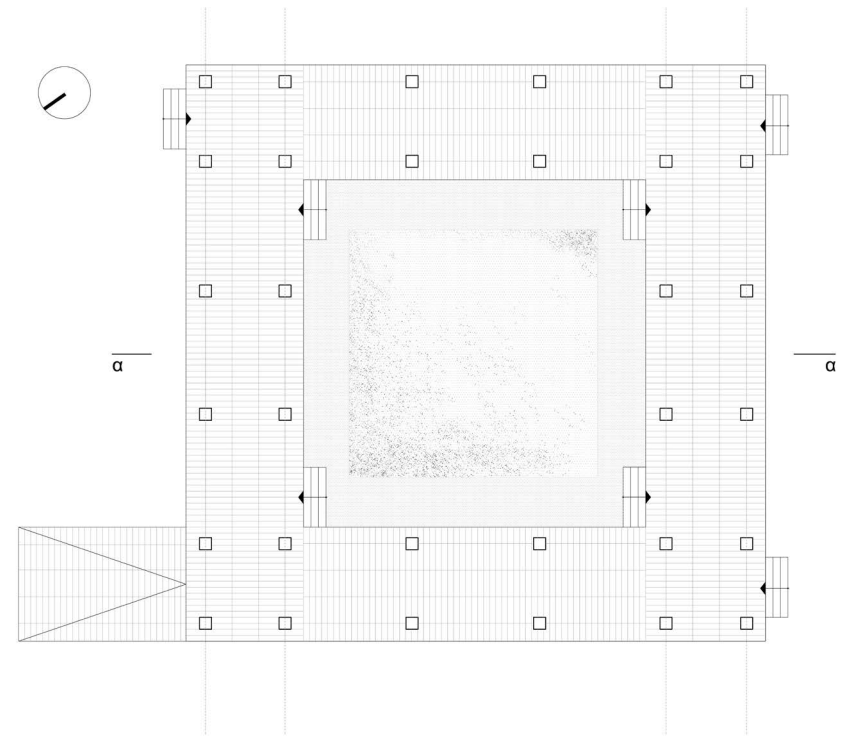

κάτωψη
κλίμακα 1_50



τομή α-α
κλίμακα 1_50

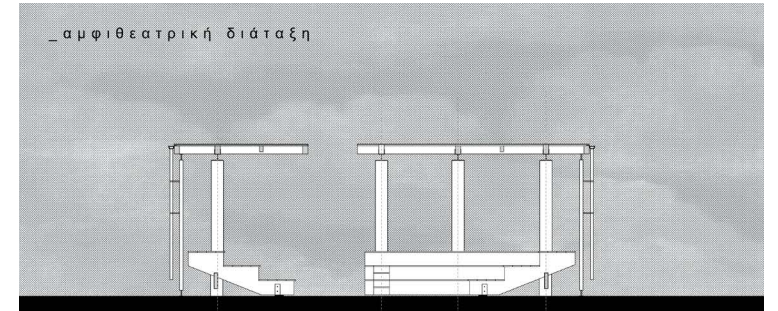

τομή α-α
κλίμακα 1_50

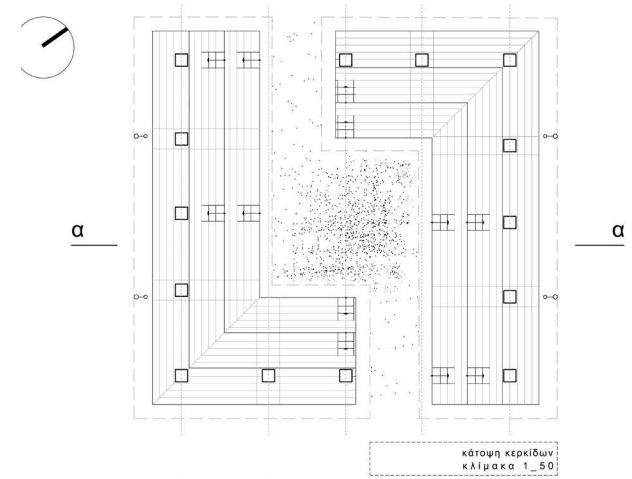
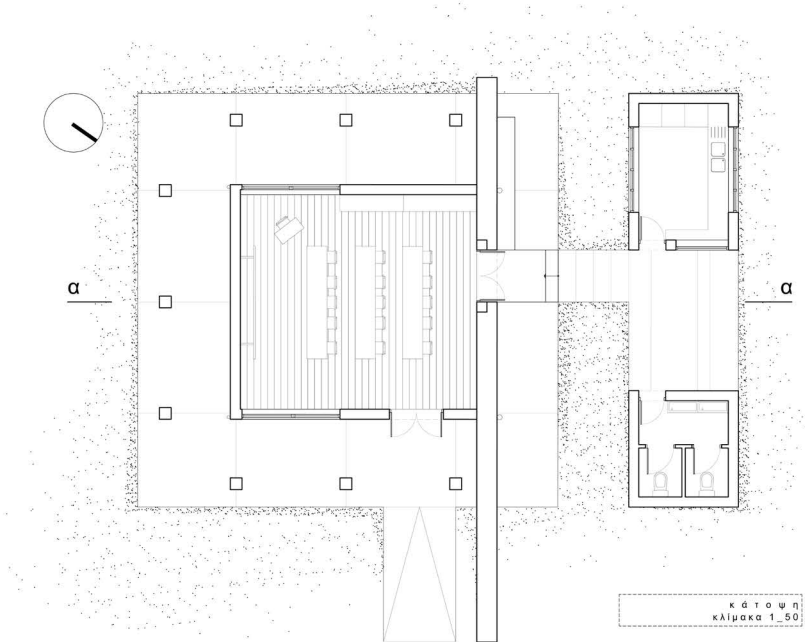

[...]exile's life is nomadic decentred, lived
Edward Said,

ed in the periphery of the established order.
Reflections on Exile and other essays,page 141.



τοπογραφική μακέτα



μακέτες εργασίας



τοπογραφικό μοντέλο με τη συνολική πρόταση

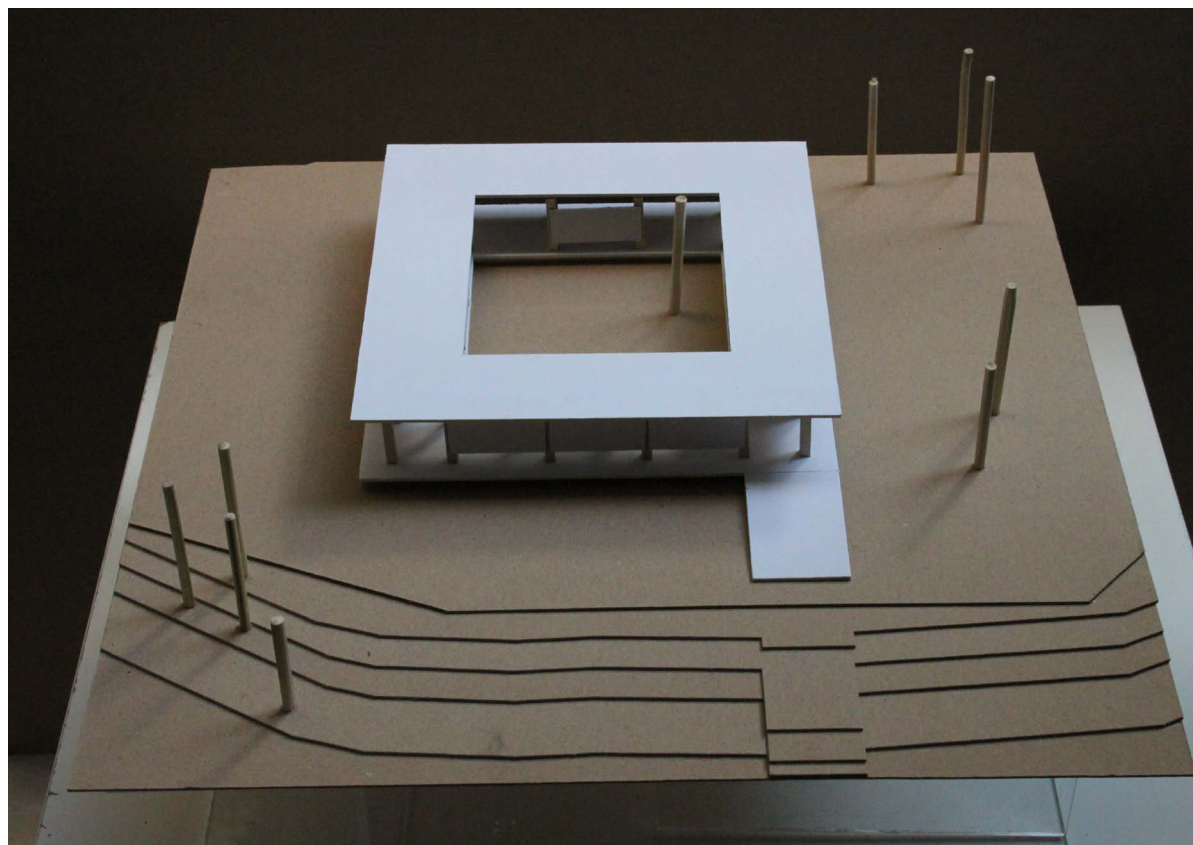

κτίσμα περιμετρικής στοάς

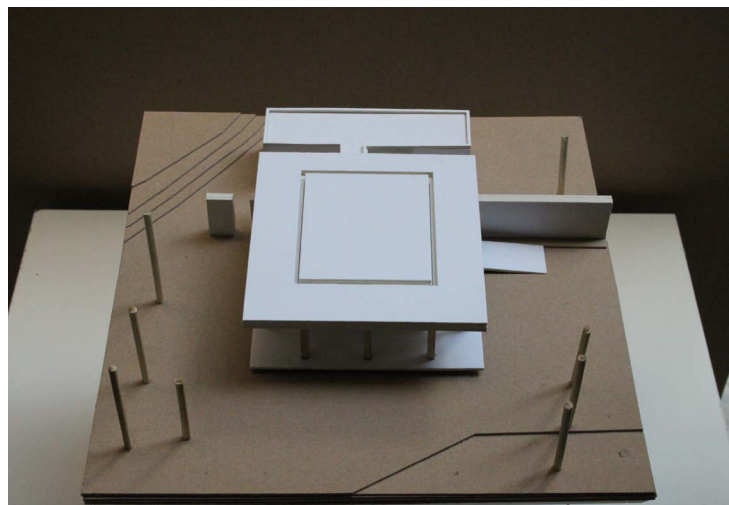

κτίσμα Ομάδων Προφορικής Ιστορίας

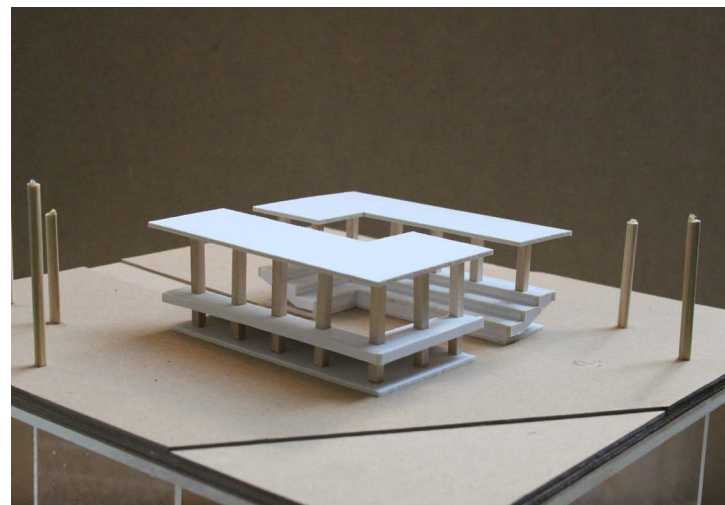

κτίσμα αμφιθεατρικής διάταξης

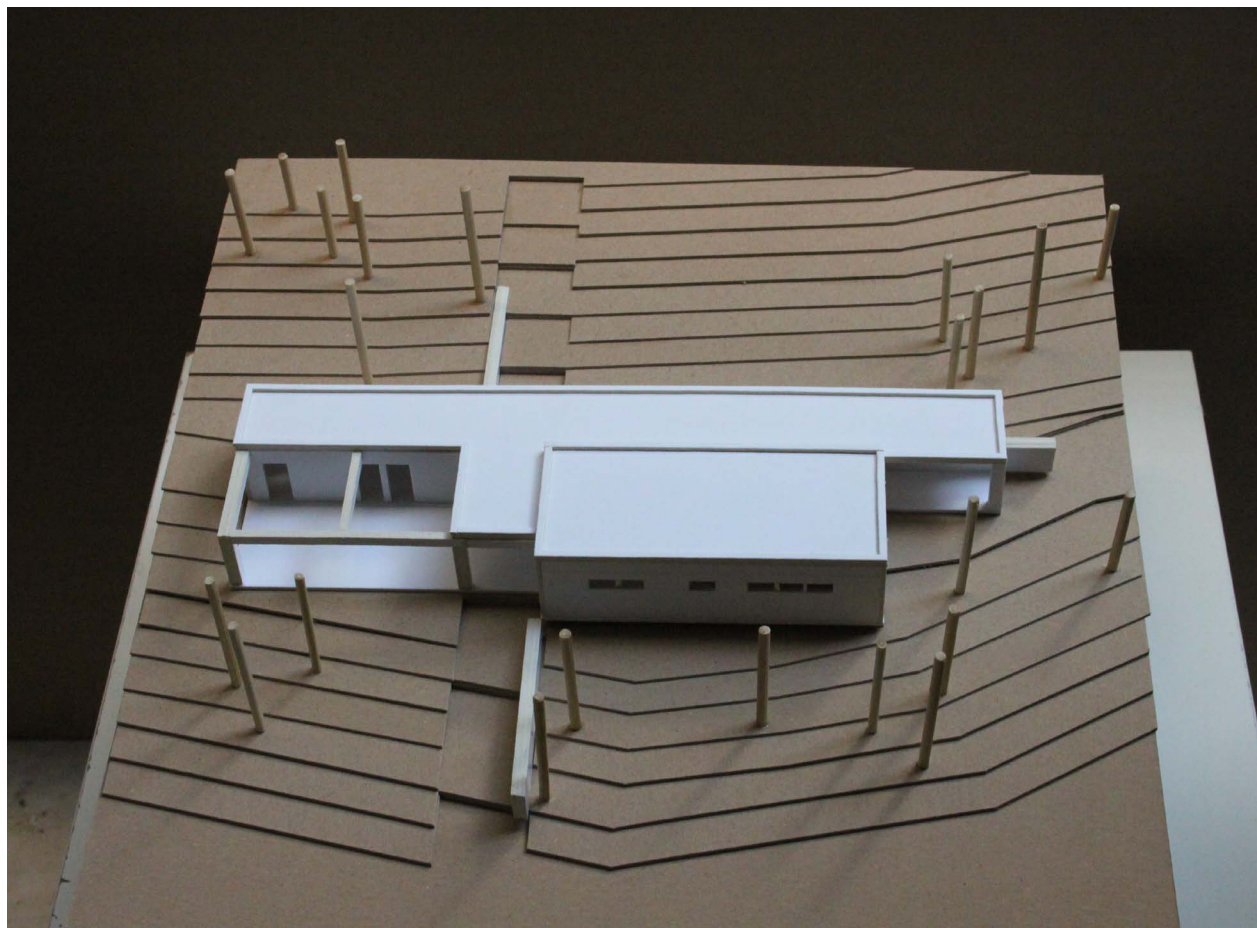

κτήριο υποδοχής-πληροφόρησης

Οι κατασκευές υπερυψώνονται απο το έδαφος χωρίς να προορίζονται ειδικά για αυτόν τον τόπο.

- Οι κύριες δοκοί της ξύλινης στέγης στηρίζονται σε μεταλλικά στοιχεία που την υπερυψώνουν απο το υποστύλωμα.

- Η πλάκα δαπέδου του κτηρίου Ο.Π.Ι και το ξύλινο δάπεδο της στοάς υπερυψώνονται απο το έδαφος πατώντας σε πεδιλοδοκαράκια.

- Η βαθμιδοφόρος της αμφιθεατρικής διάταξης απο την μία πλευρά πατάει στο σκυρόδεμα απο την άλλη πλευρά στηρίζεται σε ξύλινη δοκό κάθετα προς αυτήν που στηρίζεται στα υποστυλώματα.

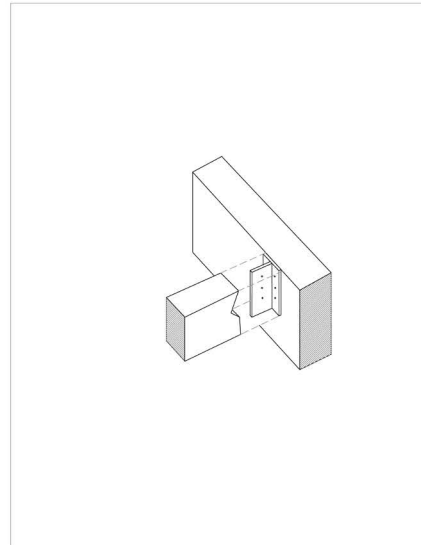

αξονομετρικό σύνδεσης κύριας και δευτερεύουσας δοκού στέγης

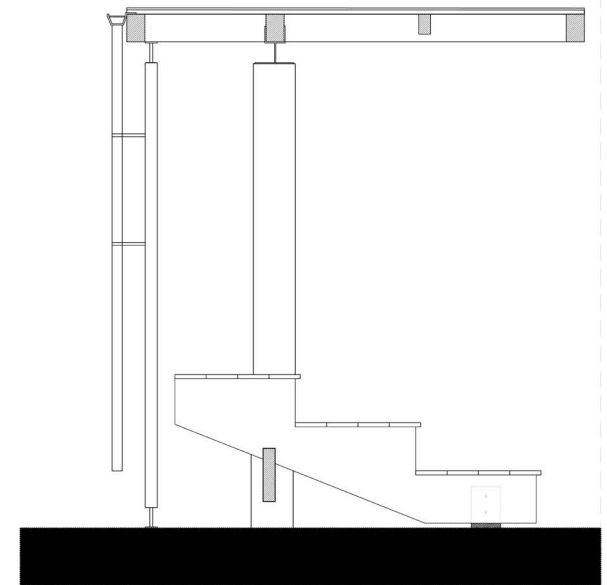

τομή α - α
κλίμακα 1_20

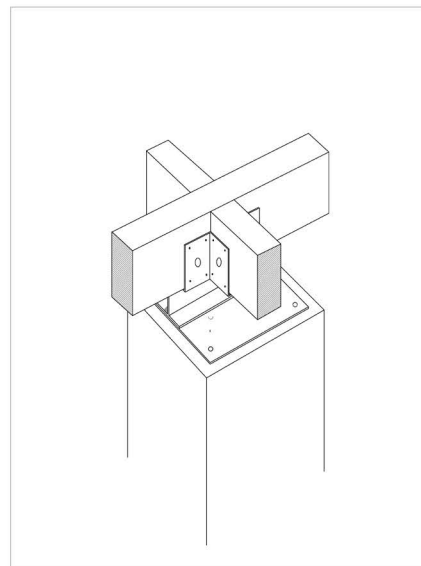

αξονομετρικό σύνδεσης κύριων δοκών στέγης

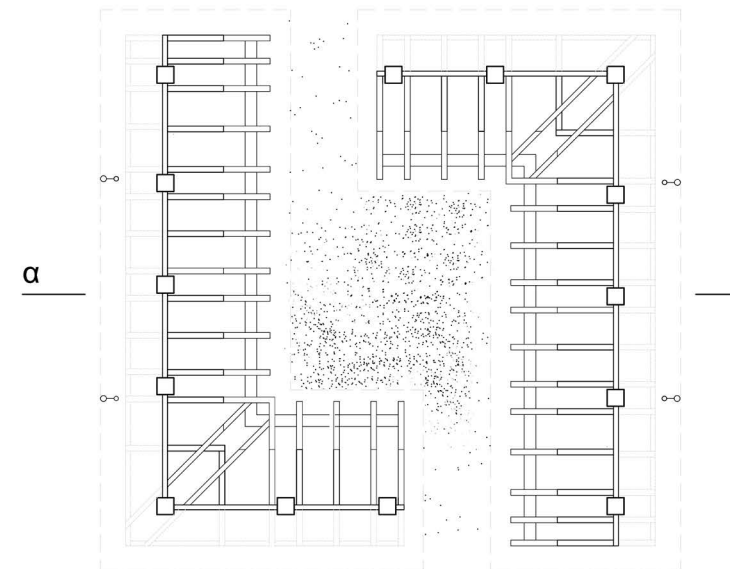

φέρων σύστημα
βαθμιδοφόρου



Θέα απο το αλώνι του Μοναστηριού



νησί τρίκερι, αριστερά το διάσελο του θεάτρου των εξόριστων ,δεξιά
στο βάθος το μοναστήρι.
θέα απο το ύψωμα όπου τοποθετείται η στοά.

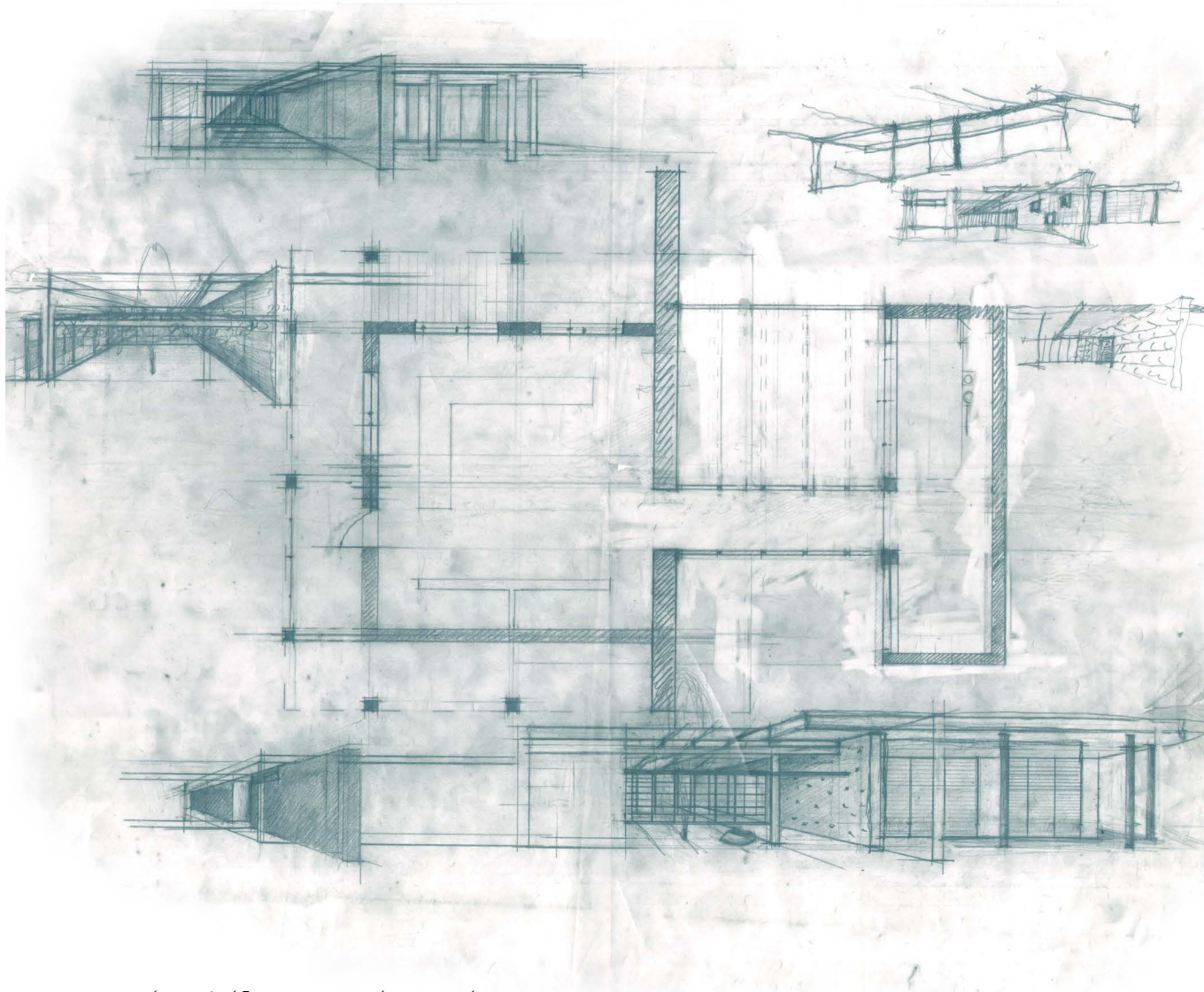

κτίσμα Ομάδων Προφορικής Ιστορίας

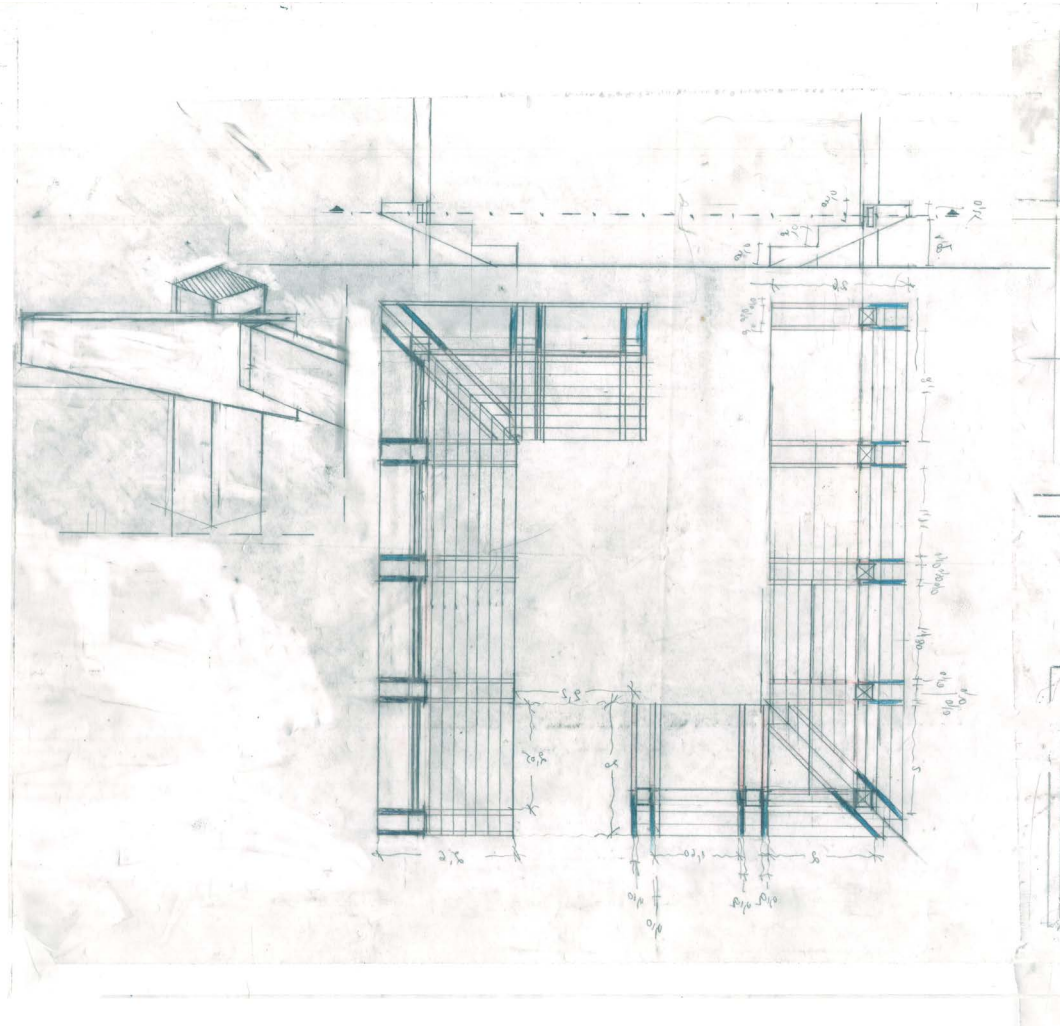

φορέας αμφιθεάτρου

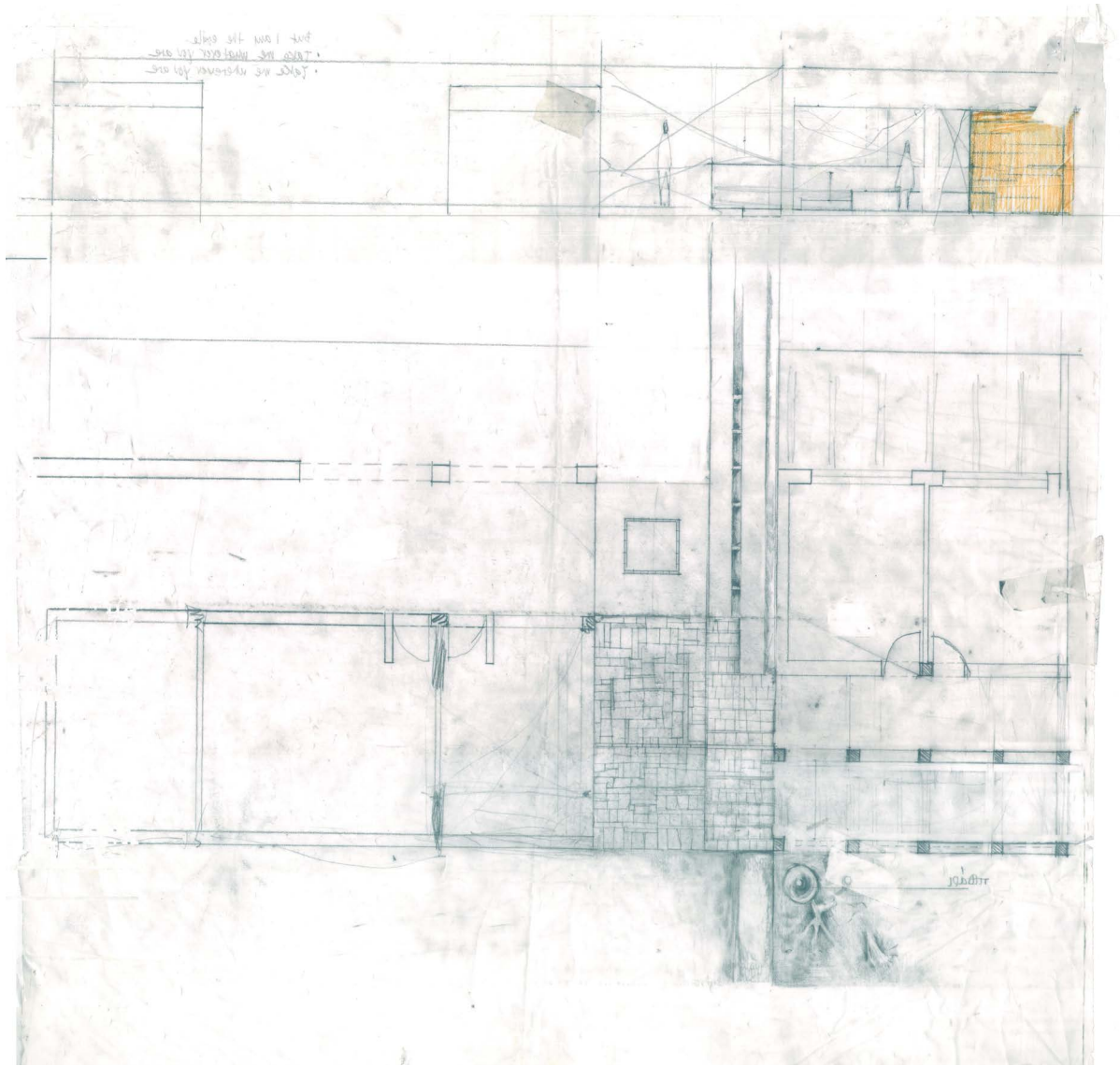

κτίσμα υποδοχής-πληροφόρησης

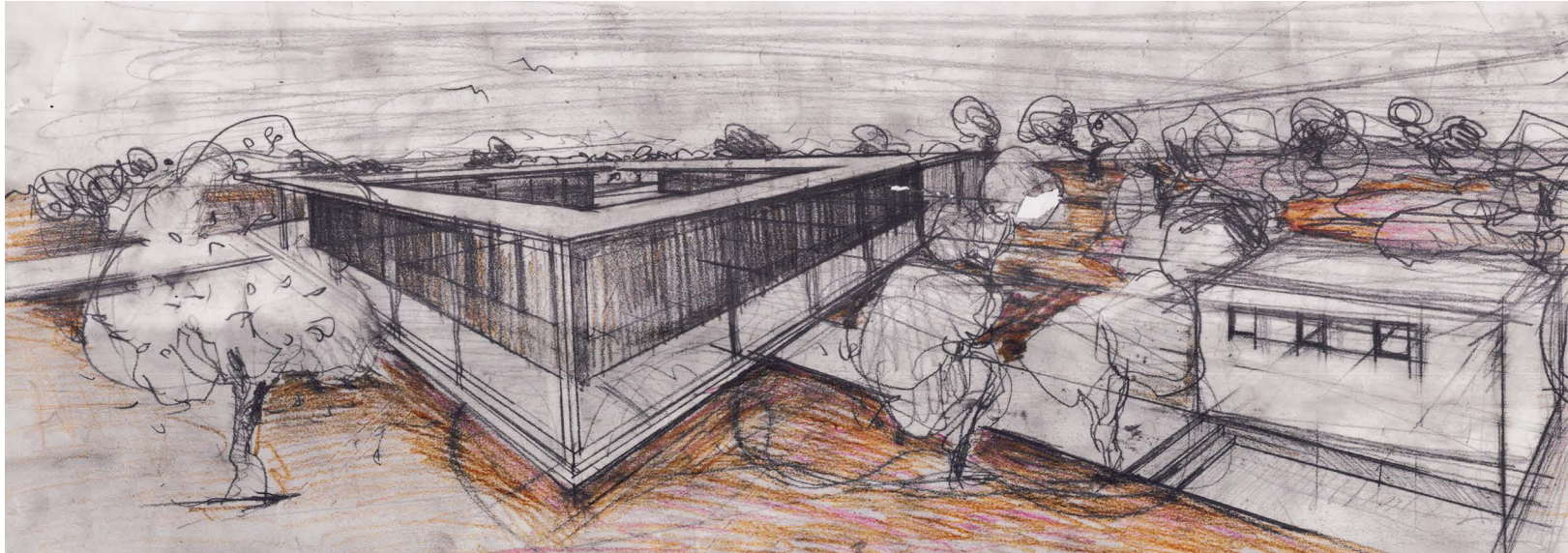

προοπτικό στοάς

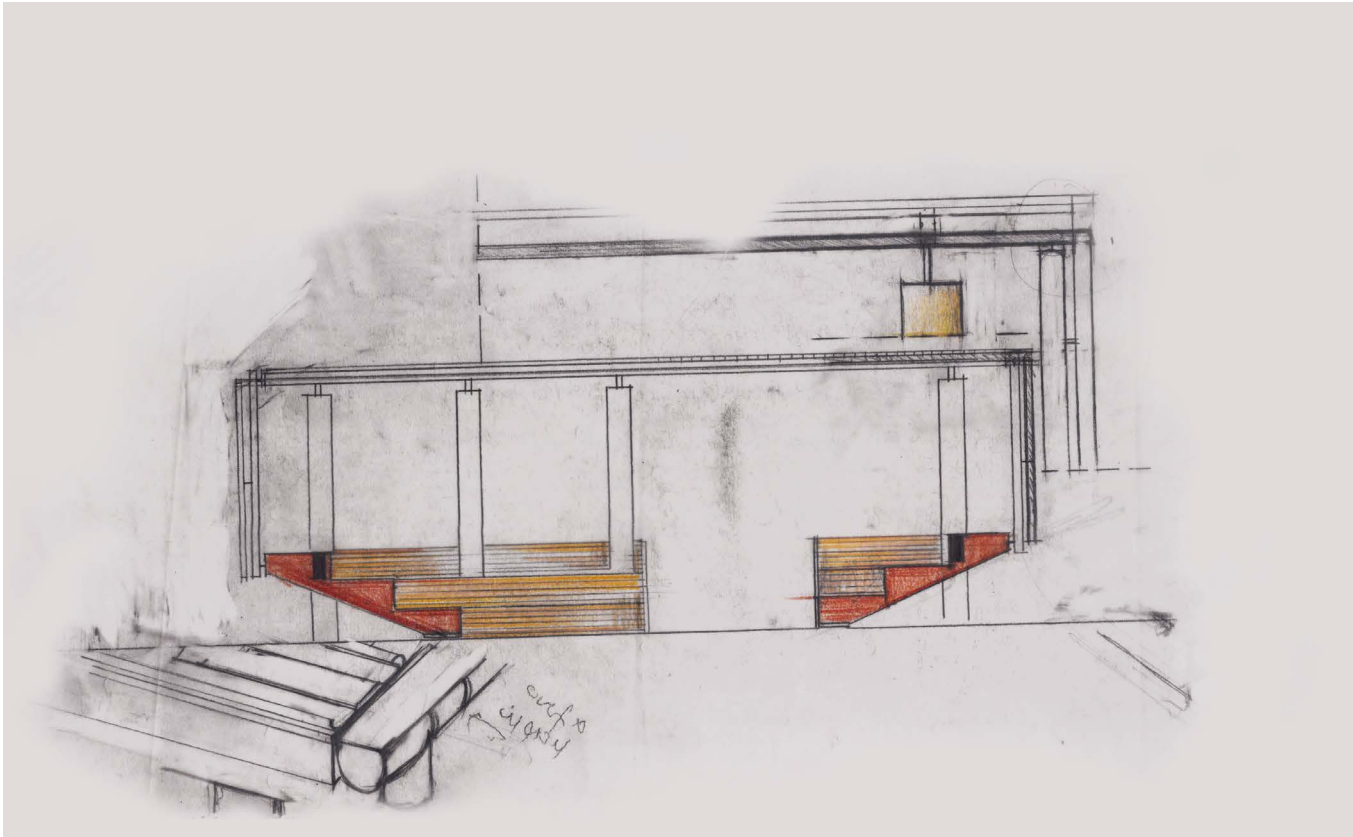

αμφιθεατρική διάταξη

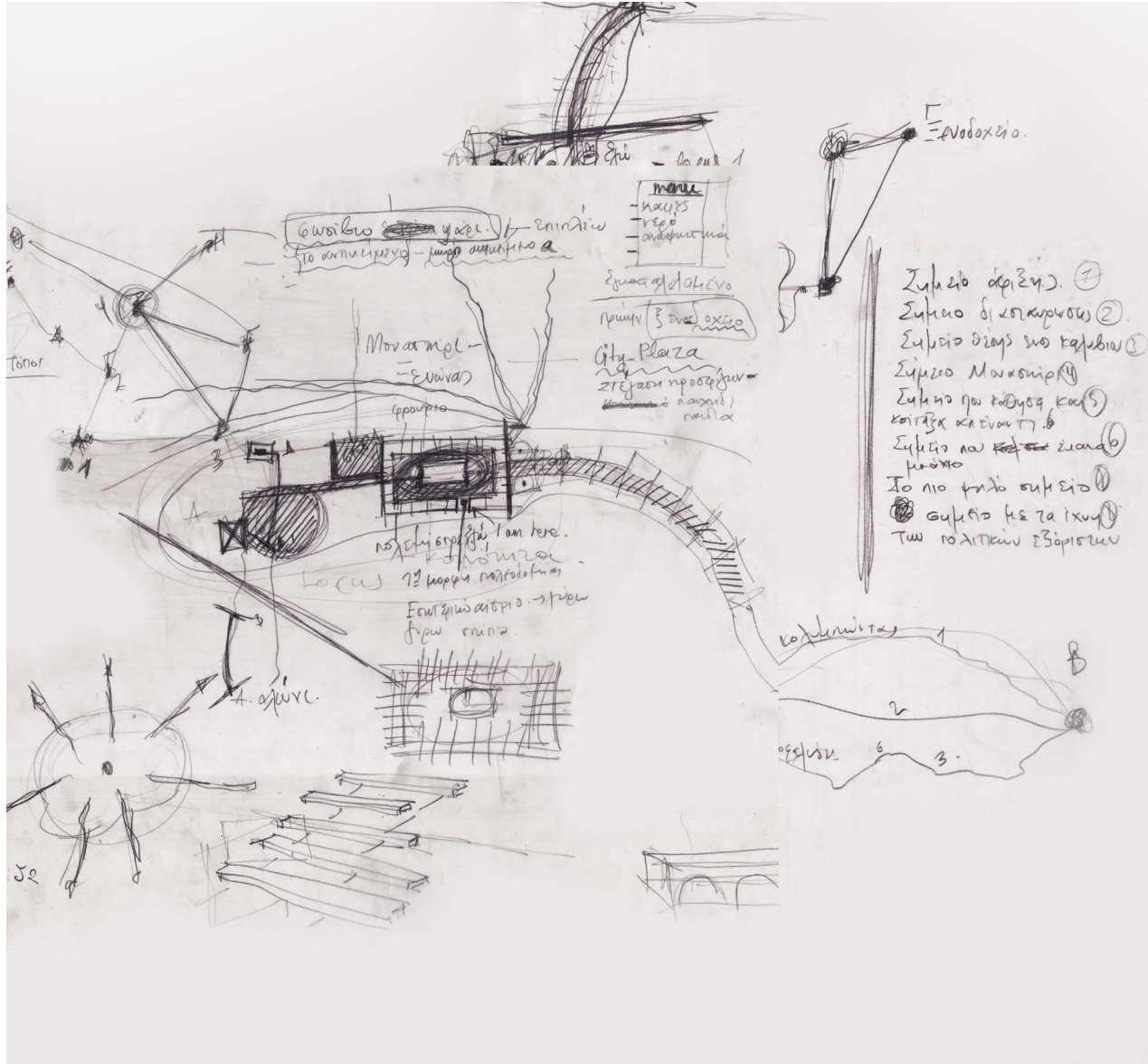

σκίτσα κεντρικής ιδέας

"But i am the exile
seal me with your eyes
take me wherever you are
take me whatever you are
Restore to me tha colour of the
face
And the warmth of body
The light of heart and eye
The salt of bread and rythm
The taste of earth
The Motherland
Shield me with your eyes
Take me as a relic from the man-
sion of sorrow
Take ma as a verse from the trag-
edy
Take me as a toy, a brick from the
house
So that our children will remember
to return."

Mahmud Darwish⁴

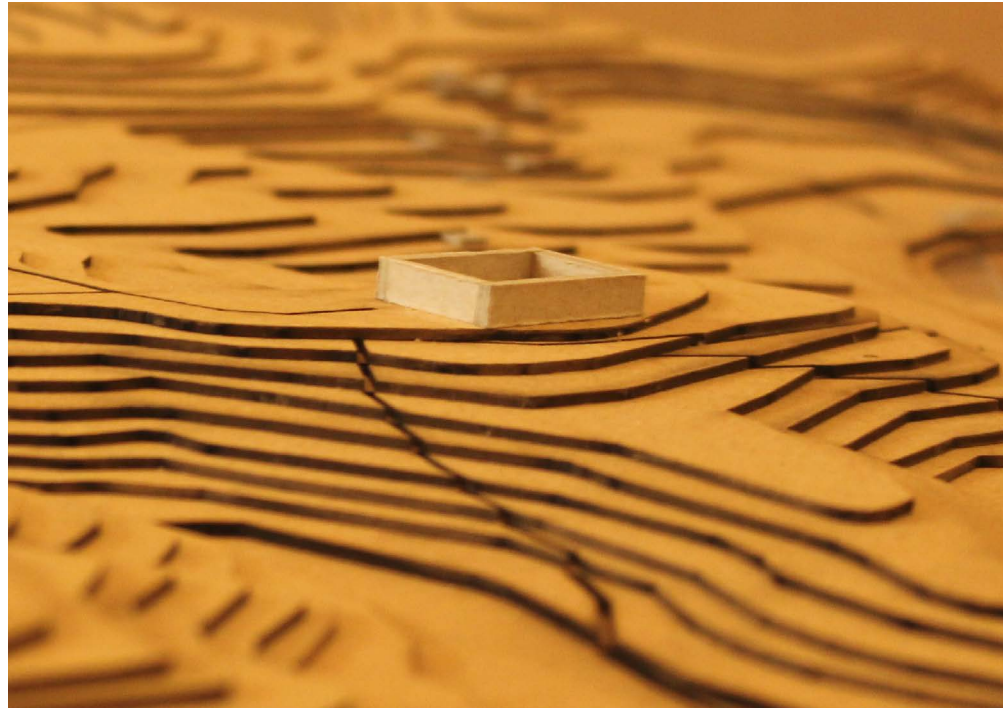

μοναστήρι

Βιβλιογραφία:

Agamben, Giorgio (2015), Κατάσταση Εξαίρεσης: Όταν η έκτακτη ανάγκη μετατρέπει την εξαίρεση σε κανόνα. [μεταφρ.] Μαρία Οικονομίδου. Αθήνα: Πατάκη. [3η έκδοση].

Arjun Appadurai (2014), Νεωτερικότητα χωρίς σύνορα, Πολιτισμικές Διαστάσεις της Παγκοσμιοποίησης. [μεταφρ.] Κώστας Αθανασίου. Αθήνα: Αλεξάνδρεια. [1η έκδοση]. (Modernity at Large, Cultural Dimensions of Globalisation).

Deleuze, Gilles (2002), Desert Islands: And Other Texts, Paris, Les editions de Minuit.

Edward Said χρόνος, Reflections on Exile and Other Essays, τόπος, έκδοση <http://www.dobrasvisuais.com.br/wp-content/uploads/2011/11/Reflections-on-Exile.pdf>

Γιώργος Πετρόπουλος (2008), *Γυναίκες στην εξορία στα χρόνια του εμφυλίου. Ριζοσπάστης. Ένθετη έκδοση 7 μέρες μαζί.* σελ.11. αρ.φυλλου:9993.

Δημουλά, Κατερίνα, (2014), Μνήμη και μνημείο στην Μετανεωτερική εποχή, Παραδείγματα αντι-μνημείων στη Γερμανία. Δημοσίευτη ερευνητική εργασία. Τμήμα αρχιτεκτόνων Μηχανικών του Πανεπιστημίου Θεσσαλίας. Βόλος, 2014 Προσβάσιμη ηλεκτρονικά: [https://issuu.com/1201301/docs/\(τελευταία_ανάκτηση_05/01/2018\)](https://issuu.com/1201301/docs/(τελευταία_ανάκτηση_05/01/2018)).

Eleni Fourtouni (1986), Greek Women in Resistance, Thelpini Press. (journals-oralhistories)

Ζήσης Κοτιώνης (2008), Αποχαιρετισμοί, Αθήνα: ΕΚΚΡΕΜΕΣ.

Καραμανίδου, Ελενα (2015), Γυναίκες εξόριστες: Ατελείς πολίτες στον Δημόσιο χώρο της εξορίας». Εποχή. Αθήνα.

Κραβαρίτου, Γιώτα (2006), Τρίκερι. Θεσσαλονίκη: Νησίδες. [1η έκδοση].

Τασούλα Βερβενιώτη (2003), Μια αδημοσίευτη μαρτυρία. Επιστήμη και Κοινωνία τχ. 11, σ. 143-169, Αθήνα: Σάκκουλα.

