

ΕΘΝΙΚΟ ΜΕΤΣΟΒΙΟ ΠΟΛΥΤΕΧΝΕΙΟ  
ΤΜΗΜΑ: ΑΡΧΙΤΕΚΤΟΝΩΝ ΜΗΧΑΝΙΚΩΝ  
ΔΙΑΤΜΗΜΑΤΙΚΟ ΠΡΟΓΡΑΜΜΑ ΣΠΟΥΔΩΝ :  
«Προστασία μνημείων: Κ/νση Α –  
«Συντήρηση και Αποκατάσταση  
Ιστορικών κτιρίων και Συνόλων».  
Παν έτος : 2015-2017  
Μαρία Τσιούτσια  
Ειδικ.: Αρχαιολόγος

#### ΔΙΠΛΩΜΑΤΙΚΗ ΕΡΓΑΣΙΑ

“Μελέτη αρχιτεκτονικών μελών από το ιερό του Ποσειδώνα στη Μεσσήνη”.

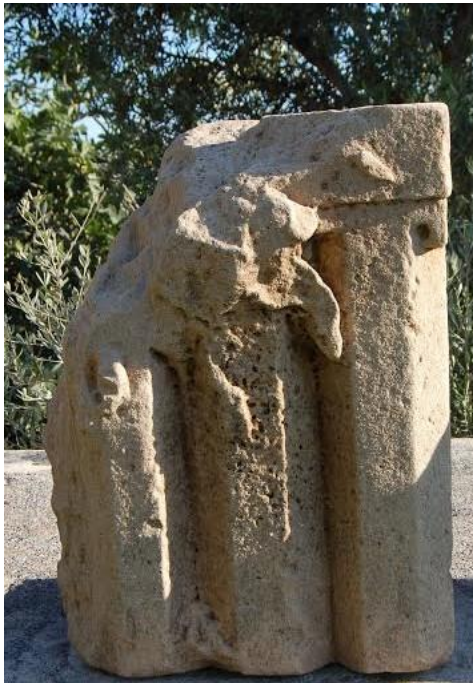

Επιβλέπων καθηγητής: Μ. Κορρές  
Σύμβουλος εργασίας : Π. Θέμελης

“ΜΕΛΕΤΗ ΑΡΧΙΤΕΚΤΟΝΙΚΩΝ ΜΕΛΩΝ ΑΠΟ ΤΟ ΙΕΡΟ ΤΟΥ ΠΟΣΕΙΔΩΝΑ ΣΤΗ ΜΕΣΣΗΝΗ”

Μαρία Τσιούτσια

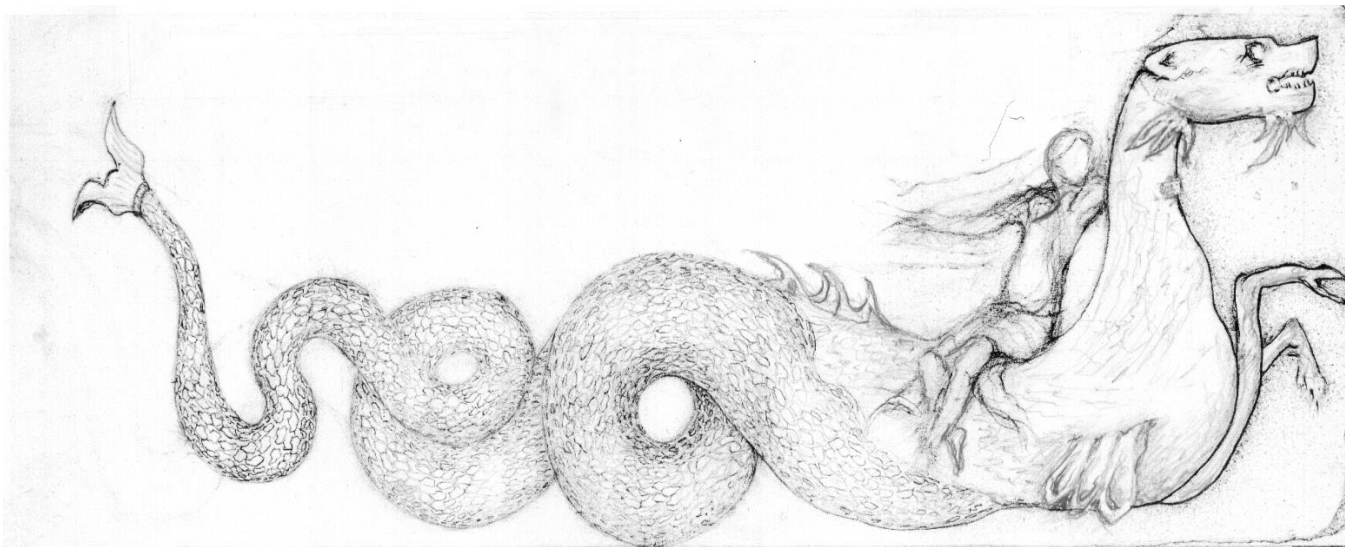

Ανάπτυγμα της ανάγλυφης παράστασης από το βάθρο του ιερού του Ποσειδώνα με Νηρηίδα επιβαίνουσα στη ράχη Κήτους.

Αθήνα 2018

στην αδερφή μου, Λέττα



*“...γῆς τε καὶ ἄμυράς θαλάσσης ἄγριον μοχλευτήν”*

*Σοφ., Νεφέλαι, 569.*



Πρόλογος

Εισαγωγή

ιστορικό πλαίσιο

#### 1. Η ΕΞΕΛΙΞΗ ΤΗΣ ΔΩΡΙΚΟΥ ΡΥΘΜΟΥ ΣΤΟΝ ΕΛΛΗΝΙΣΤΙΚΟ ΚΟΣΜΟ

γενικά χαρακτηριστικά της ελληνιστικής αρχιτεκτονικής .....	1
η υποβάθμιση του δωρικού κανόνα.....	5
μικροί ναοί / ναΐσκοι.....	7
στη Μακεδονία.....	12
στη Μικρά Ασία.....	13
στην Εγγύς Ανατολή.....	17

#### 2. ΤΑ ΙΕΡΑ ΤΟΥ ΠΟΣΕΙΔΩΝΑ ΣΤΗ ΜΕΣΣΗΝΙΑ

το ιερό στην Πύλο.....	22
το ιερό στο Μίλα/Λακαθέλα .....	23
το ιερό στα Ακοβίτικα .....	24

#### 3. ΤΟ ΙΕΡΟ ΤΟΥ ΠΟΣΕΙΔΩΝΑ ΣΤΗ ΜΕΣΣΗΝΗ

αρχαιολογικά και επιγραφικά τεκμήρια.....	27
αρχιτεκτονικά μέλη από το διάζωμα του ναού.....	30
αρχιτεκτονικά μέλη κατασκευών εντός του ιερού.....	37
ανάλυση επιμέρους μορφών στην όψη του τριγλύφου .....	39

#### 3.1 Ο ΑΝΑΓΛΥΦΟΣ ΔΙΑΚΟΣΜΟΣ ΣΤΗ ΜΕΤΟΠΗ ΚΑΙ ΣΤΟ ΒΑΘΡΟ

ο μύθος της Ανδρομέδας στη ζωφόρο .....	50
ο θαλάσσιος θίασος στο βάθρο.....	55
γένεση και εξέλιξη του θιάσου .....	57
ο θίασος ως φορέας μηνυμάτων .....	63
η επιλογή του θιάσου σε ιερά και επίσημα μνημεία.....	66

#### 3.2. ΠΡΟΤΑΣΕΙΣ ΓΙΑ ΤΗ ΣΧΕΔΙΑΣΤΙΚΗ ΑΠΟΚΑΤΑΣΤΑΣΗ ΤΟΥ ΝΑΟΥ

στον τύπο του τετράστυλου πρόστυλου ή του δίστυλου εν παραστάσι.....	83
στον τύπο του τετράστυλου πρόστυλου με διευρυμένο το κεντρικό άνοιγμα.....	86
Σύνοψη.....	92

#### 4. ΠΡΟΤΑΣΗ ΠΡΟΣΤΑΣΙΑΣ ΚΑΙ ΑΝΑΔΕΙΞΗΣ ΤΩΝ ΕΥΡΗΜΑΤΩΝ ..... 95 |

Βιβλιογραφία.....	101
-------------------	-----





## πρόλογος

Η παρούσα εργασία εκπονήθηκε στα πλαίσια του ΔΠΜΣ “Προστασία μνημείων: Συντήρηση και Αποκατάσταση Ιστορικών κτιρίων και Συνόλων”, κύριο αντικείμενο του οποίου είναι ο συνδυασμός γνώσεων διαφορετικών γνωστικών πεδίων με στόχο την προστασία, τη συντήρηση και την ανάδειξη του πολύτιμου μνημειακού αποθέματος. Η έκθεση στη φθορά πλήθους αρχαιολογικών καταλοίπων τις τελευταίες δεκαετίες στον ελληνικό χώρο, καθιστά επιτακτική την ανάγκη όχι μόνο για αποκάλυψη και έρευνα αλλά τη διάσωση, την προβολή και τη βίωση του μνημειακού πλούτου προς όφελος του ειδικού και μη ειδικού κοινού, έτσι όπως ορίζονται από εκτενείς κανονισμούς, νομοθεσίες και διεθνείς συμβάσεις.

Αντικείμενο της εργασίας είναι η μελέτη αρχιτεκτονικών μελών που βρέθηκαν στην περιοχή βορείως του Ωδείου και ταυτίστηκαν με τον παρακείμενο ναό του Ποσειδώνα. Σκοπός της μελέτης είναι η ανάλυση και η τεκμηρίωση των δεδομένων, η διερεύνηση του τύπου του ναού και η σχεδιαστική αποκατάσταση της κύριας όψης, με οδηγό τις αναλογίες των μελών, τις γενικές αρχιτεκτονικές αρχές σχεδιασμού της εποχής και τον συσχετισμό τους με παράλληλα παραδείγματα της ναϊκής παραγωγής από τον ελληνιστικό κόσμο.

Η μελέτη αναπτύσσεται σε τέσσερις ενότητες. Στο πρώτο μέρος παρουσιάζεται η εξέλιξη του δωρικού κανόνα στο ελληνιστικό περιβάλλον, εντός του οποίου εντάσσεται το υλικό, και η εμφάνιση των αλλαγών στα αντιπροσωπευτικότερα μνημεία της ιερής δωρικής αρχιτεκτονικής. Η παρακολούθηση της πορείας της δωρικής τάξης φώτισε πολλές πτυχές της έρευνας και οδήγησε στην κατανόηση των ιδιομορφιών που συναντήσαμε. Στη δεύτερη ενότητα παρουσιάζεται η λατρεία του Ποσειδώνα και τα ιερά του θεού στη Μεσσήνη και στην τρίτη το ενδιαφέρον εστιάζεται στα ευρήματα από τον ναό του Ποσειδώνα στη Μεσσήνη. Μετά τη σχεδίαση των αρχιτεκτονικών μελών αναλύονται οι γενικές αναλογίες και το πιθανό σχήμα της ζωφόρου και τίθενται σε σύγκριση με αντίστοιχα παράλληλα, προκειμένου να τεκμηριωθεί ο τύπος ναού στον οποίο ανήκουν. Παράλληλα, εξετάζονται τα ιδιαίτερα χαρακτηριστικά στην επιφάνεια του τριγλύφου, λόγω του ότι αποτελούν ασφαλή στοιχεία χρονολόγησης, ως στοιχεία που εξελίσσονται, και ο ανάγλυφος διάκοσμος της μετόπης και του βάθρου σε σχέση πάντοτε με αντίστοιχα παραδείγματα, προκειμένου να διερευνηθεί ο συμβολισμός που ενέχει η απεικόνισή του ή οι πιθανοί αναθέτες του μνημείου. Στη συνολική θεώρηση του αντικειμένου και στην ορθολογική προσέγγιση ζητημάτων σχετικά με την πιθανή μορφή του ναού, τον περιορισμό των χρονολογικών ορίων εντός των οποίων δημιουργήθηκε, την αιτία ανάθεσης και τον πιθανό αναθέτη του έργου, ουσιαστική υπήρξε η συνθετική θεώρηση των ιστορικών, αρχαιολογικών και των γραπτών μαρτυριών.

Στην τέταρτη και τελευταία ενότητα αναπτύσσεται ο συλλογισμός και παρατίθεται η σχεδιαστική πρόταση για την ανάδειξη του διαθέσιμου υλικού.

Η προβολή και η πληρέστερη κατανόηση των αρχαιολογικών λειψάνων του ναού του Ποσειδώνα προϋποθέτει την έκθεσή τους δίπλα στο χώρο ευρέσεως, κοντά στην αυθεντική θέση και στο άμεσο περιβάλλον τους. Η σχεδίαση της προσωρινής κατασκευής που μελετήθηκε υπαγορεύτηκε αφενός από την ανάγκη προστασίας και διαφύλαξης και αφετέρου από τη βέλτιστη ανάδειξη των ευρημάτων και της πληροφορίας που κουβαλούν.

Στη σχεδίαση των ευρημάτων συνδυάστηκαν οι συμβατικές μέθοδοι μέτρησης και αποτύπωσης και σύγχρονες μέθοδοι γεωμετρικής τεκμηρίωσης, δηλαδή παραγωγή ορθοφωτομωσαϊκών και 3D μοντέλων με υφή.

Ιδιαίτερες ευχαριστίες οφείλω στον καθηγητή μου, κατεξοχήν ειδήμονα, και στην αρχαία αρχιτεκτονική κ. Μ. Κορρέ, για τις οξυδερκείς υποδείξεις και την πολύτιμη βοήθεια που μου παρείχε στην επίλυση όλων των ζητημάτων που με απασχόλησαν κατά την εκπόνηση της παρούσας εργασίας. Ο καθηγητής κ. Π. Θέμελης μου παραχώρησε γενναιόδωρα το υλικό μελέτης, πλούσια βιβλιογραφία, άρθρα και βιβλία, απολαυστικούς περιπάτους και εποικοδομητικές συζητήσεις στον χώρο της Μεσσήνης. Τον ευχαριστώ για όλα. Συγκινητικό υπήρξε το ενδιαφέρον των τέως και νυν προέδρων του ΔΠΜΣ και καθηγητριών μου κ. Ε. Μαϊστρου και Ειρ. Εφεσίου στις δύσκολες στιγμές που μου επεφύλαξε η ζωή. Χωρίς τη συμπαράστασή τους δεν θα ήταν δυνατή η ολοκλήρωση των σπουδών μου. Ένα μεγάλο ευχαριστώ στην επιστημονική γραμματέα του ΔΠΜΣ κ. Μ. Μπαλοδήμου για τη διακριτικά υποστηρικτική στάση της. Οι συμφοιτητές και φίλοι μου, Μ. Σκαμαντζάρη, Ε. Ιωαννάτου, Α. Κονίδη, Δ. Αναστασιάδης και Δ. Μπάρτζης, μου πρόσφεραν τη βοήθεια και τις γνώσεις τους από το επιστημονικό πεδίο που ο καθένας τους υπηρετεί. Τους είμαι υπόχρεη. Τέλος, πολλές ευχαριστίες οφείλω και, στο πάντοτε πρόθυμο, προσωπικό του Γερμανικού Αρχαιολογικού Ινστιτούτου, της Αρχαιολογικής Εταιρείας και του Σπουδαστηρίου Αρχαιολογίας και Ιστορίας της Τέχνης της Φιλοσοφικής Σχολής του ΕΚΠΑ.

## εισαγωγή

Στην Αγορά της Μεσσήνης η αρχαιολογική σκαπάνη έφερε στο φως αρχιτεκτονικά μέλη μιας δωρικής κατασκευής από τοπικό ψαμμίτη, πάνω από τη βόρεια πτέρυγα του Ασκληπιείου και κοντά στην πιθανολογούμενη θέση του ιερού του Ποσειδώνα, τα οποία συνδέθηκαν από τον ανασκαφέα κ. Π. Θέμελη με τον ναό και το περιβάλλον του ναού. Όπως ήταν σύνηθες, το οικοδομικό υλικό του τεμένους, κατακερματισμένο, αποτέλεσε πρόσφορο μέσο για την ανέγερση παραπλήσιων, μεταγενέστερων κτιρίων και ευτελών κατασκευών. Μετόπες, τρίγλυφα, επιστύλια και γείσα -ορισμένα εκ των οποίων πρέπει να ανήκουν στον ναό- είναι ενσωματωμένα και ορατά στον πίσω τοίχο της υστερορωμαϊκής στοάς, βόρεια του Ωδείου. Στα αρχαιολογικά τεκμήρια και τη μαρτυρία του Πausανία προστίθεται και μία σημαντική επιγραφή, με την οποία η Μεσσήνια Παντειμία ευχαριστεί τον θεό που μεσολάβησε για τη σωτηρία του γιού και του συζύγου της.

Ιδιαίτερα ενδιαφέρουσα είναι η μετόπη με ανάγλυφη παράσταση της αλυσοδεμένης σε βράχο Ανδρομέδας, τη στιγμή που το θαλάσσιο τέρας αναδύεται από τη θάλασσα και ετοιμάζεται να την κατασπαράξει. Η επιλογή του θέματος στη ζωφόρο αναμφίβολα ταιριάζει σε έναν ναό του Ποσειδώνα, λόγω της εμπλοκής του θεού στον μύθο. Εντυπωσιακό είναι επίσης, το γωνιακό τμήμα βάρου με ανάγλυφο διάκοσμο από τον κύκλο του θαλάσσιου θιάσου, την ακολουθία του Ποσειδώνα, ένα θέμα που συνδέεται ξεκάθαρα με τον μύθο της Ανδρομέδας στο διάζωμα. Απεικονίζεται το Κήτος με ελικοειδή φολιδωτή ουρά σε ζωηρό καλπασμό να κουβαλά στην πλάτη του μια Νηρηίδα. Η παρουσία θαλάσσιου θιάσου με πομπή Νηρηίδων στη ζωφόρο του βάρου είναι μία από τις ελάχιστες απεικονίσεις που διαθέτουμε από την επίσημη δημόσια τέχνη κατά την πρώιμη ελληνιστική εποχή. Έως σήμερα, μοναδική παρέμενε η πομπή Νηρηίδων ως συνοδεία πλοίου από τη μακρά ζωφόρο στο μνημείο των Ταύρων στη Δήλο, ένα μνημείο ναυτικού θριάμβου από το 300 π.Χ. περίπου. Ο θαλάσσιος θιάσος χρησιμοποιήθηκε ευρύτατα από τους ελληνιστικούς ηγεμόνες και αργότερα από τους Ρωμαίους αυτοκράτορες και ευπατρίδες για την προπαγάνδη της θαλασσοκρατορίας τους.

Ένα ακόμα αρχαιότερο παράδειγμα, το οποίο δημοσιεύτηκε στη διδακτορική διατριβή της I. Σαχανά, προέρχεται από την ιδιωτική τέχνη και συγκεκριμένα από τον τομέα της αγγειογραφίας, στην επιφάνεια του οποίου ιστορήθηκε η θρυλική μάχη της Ισού (333 π.Χ.). Πρόκειται για τον κρατήρα του Μονάχου, ένα από τα έργα του Ζωγράφου του Δαρείου που ανήκει σε ιδιωτική συλλογή στη Γερμανία και είναι εν πολλοίς άγνωστος στην έρευνα. Τα στοιχεία αυτά, σε συνδυασμό με τα εσωτερικά χαρακτηριστικά του τριγλύφου και την ύπαρξη γλυπτού διακόσμου στην επιφάνειά του, καθιστούν το μνημείο και τη συνανήκουσα κατασκευή του βάρου ένα ξεχωριστό παράδειγμα για την ελληνιστική αρχιτεκτονική και γλυπτική της Πελοποννήσου και του Ελλαδικού χώρου γενικότερα.

το ιστορικό πλαίσιο

Τα ιστορικά γεγονότα που έλαβαν χώρα στη Μεσσήνη στο τέλος του 4ου και μέσα στον 3ο αιώνα π.Χ. -χρονικό διάστημα στο οποίο τοποθετείται γενικά η ανέγερση του ναού του Ποσειδώνα- βοηθούν στην προσέγγιση ερωτημάτων που μας απασχόλησαν εδώ, όπως τον λόγο ανάθεσης, τον πιθανό αναθέτη, την ιδιότητα με την οποία λατρευόταν ο θεός στην πόλη αλλά και τη χρονολόγηση της ιερής κατασκευής.

Η ίδρυση της πόλης το έτος 369 π.Χ. από τον Θηβαίο στρατηγό Επαμεινώνδα συνέπεσε με την ίδρυση της αρκαδικής Μεγαλόπολης, με σκοπό τον εδαφικό περιορισμό της ηττημένης Σπάρτης<sup>1</sup>. Καταλληλότερος χώρος για τη νέα πόλη κρίθηκε η Ιθώμη, φυσικά και τεχνητά οχυρωμένη θέση αλλά και ιστορικά και συναισθηματικά συνδεδεμένη με το ιερό του Διός Ιθωμάτα στην κορυφή και τα τραγικά γεγονότα του τελευταίου Μεσσηνιακού πολέμου. Οι Μεσσήνιοι φυγάδες ανταποκρίθηκαν πρόθυμα στο κάλεσμα των απεσταλμένων του Επαμεινώνδα και επέστρεψαν στη νεοϊδρυθείσα πόλη, πρωτεύουσα της αυτόνομης πλέον Μεσσηνίας<sup>2</sup>.

Η εξωτερική πολιτική των Μεσσήνιων υπαγορευόταν σχεδόν πάντοτε από την πολιτική και τις διαθέσεις της αιώνιας αντιπάλου της, της γειτονικής Σπάρτης. Το 344 π.Χ. συνάπτουν συνθήκη συμμαχίας με τον Φίλιππο Β΄ της Μακεδονίας<sup>3</sup> και έως το 213 π.Χ., που αποχωρούν οριστικά, παραμένουν -κατά κανόνα- φίλα προσκείμενοι στους Μακεδόνες, απολαμβάνοντας την προστασία των κραταίων συμμάχων τους. Το 338 π.Χ. ο Φίλιππος νικά κατά κράτος τις δυνάμεις των Αθηναίων και των συμμάχων τους στη μάχη της Χαιρώνειας. Με παρέμβασή του στο νεοσύστατο «Κοινό πάντων των Ελλήνων», μέλος του οποίου ήταν και η Μεσσήνη, γίνεται νέα διευθέτηση των συνόρων της μεσσηνιακής επικράτειας προς την επίμαχη συνοριακή πλευρά της Λακωνίας και η περιοχή της Δενθελεάτιδος επιδικάζεται στη Μεσσηνία. Το 331 π.Χ. οι Μεσσήνιοι παραμένουν στο πλευρό του Αλεξάνδρου μαζί με τους Αργείους και τους Αθηναίους ενώ οι Αχαιοί, Ηλείοι και οι Αρκάδες, εκτός της Μεγαλόπολης, συμμαχούν με τους Λακεδαιμόνιους<sup>4</sup>. Στη διάρκεια του Λαμιακού πολέμου το 323/322 π.Χ. οι Μεσσήνιοι αποστατούν από τους Μακεδόνες και συντάσσονται με άλλες πόλεις της νότιας Ελλάδας υπό την ηγεσία των Αθηναίων στον αντιμακεδονικό συνασπισμό, ενώ αντίθετα οι Σπαρτιάτες τάχθηκαν με τους Μακεδόνες. Λίγα χρόνια μετά, το 319/318 π.Χ. ανανεώνουν για άλλη μια φορά τις αγαστές σχέσεις τους με τη μακεδονική δυναστεία, πιθανόν για την αποκατάσταση

---

<sup>1</sup> Θέμελης 2014, 18.

<sup>2</sup> Ο Στράβων από άποψη στρατηγικής σημασίας τη συγκρίνει με τη Κόρινθο και ο ιστορικός Πολύβιος παρατηρεί εύστοχα: «Όποιος κρατούσε τα δύο κέρατα (Ιθώμη και Ακροκόρινθο), εξουσίαζε την βουν (την Πελοπόννησο)» (3.19,9-11)

<sup>3</sup> Θέμελης 2014, 19.

<sup>4</sup> Θέμελης 2014, 20.

των περιουσιών των φιλομακεδόνων επαναπατρισθέντων φυγάδων, τους οποίους είχε αποκαταστήσει ο Μεγάλος Αλέξανδρος το 335 π. Χ.

Το 317/316 π.Χ. μετά τη δολοφονία του Φίλιππου Γ΄ του Αριδαίου και τον θάνατο του Ευμένη αναλαμβάνει την εξουσία ο Αντίγονος ο Μονόφθαλμος και ακολουθεί ο Κάσσανδρος. Το 314 π.Χ. η Μεσσήνη και άλλες πόλεις όπου υπήρχαν φρουρές του Αλεξάνδρου, γιου του Πολυπέρχονα, απελευθερώνονται από τον απεσταλμένο του Αντιγόνου, Τελέσφορο, γεγονός που επικυρώνεται με συνθήκη μεταξύ Κασσάνδρου, Αντιγόνου, Λυσιμάχου και Πτολεμαίου. Το 308 π.Χ. ο Αντίγονος κατατροπώνει τον Πτολεμαίο και τον Κάσσανδρο, ανακόπτοντας τις βλέψεις τους για τον έλεγχο της Πελοποννήσου<sup>5</sup>. Το 286 π.Χ. υπογράφεται συνθήκη συμμαχίας μεταξύ Μεσσηνίων και Λυσιμάχου - ενόψει του κοινού σπαρτιατικού κινδύνου- ο οποίος επιθυμούσε καλές σχέσεις με τις πόλεις τις Πελοποννήσου και είχε ανάγκη την υποστήριξή τους.<sup>6</sup> Σε

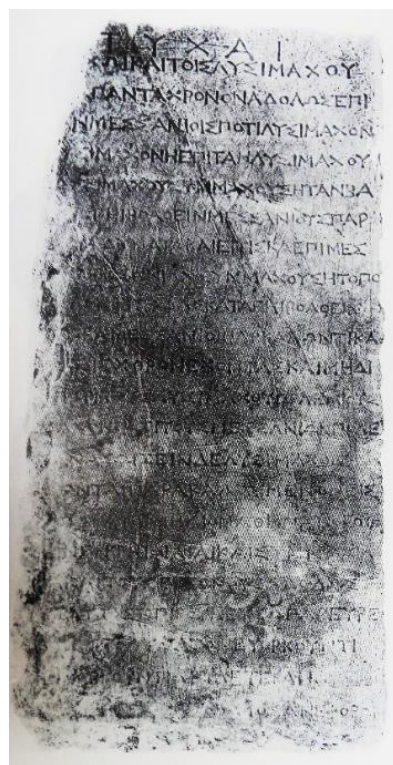

Το κείμενο της συνθήκης μεταξύ Μεσσηνίων και Λυσιμάχου, 286 π.Χ. Θέμελης 1990, πίν.61.

ασβεστολιθική πλάκα σώζεται η πολύτιμη μαρτυρία του κειμένου της συνθήκης, μία επιγραφή με μεγάλη ιστορική αξία που φωτίζει τα γεγονότα της εποχής<sup>7</sup>. Το 281 π.Χ. μετά τον θάνατο του Λυσιμάχου, οι Μεσσήνιοι βρίσκονται στο πλευρό του Αντιγόνου Γονατά, ο οποίος προτού εγείρει αξιώσεις νοτιότερα, εδραίωσε την κυριαρχία του στο μακεδονικό θρόνο. Μετά την απόληση των Κελτών επιδρομέων το 279 π.Χ. συμμαχεί με τους Σπαρτιάτες εναντίον του μεγάλου αντιπάλου του, του Πύρρου, όταν ο τελευταίος εισβάλλει στην Πελοπόννησο το 272π.Χ. Τότε, για πρώτη φορά, οι Μεσσήνιοι προ του κοινού κινδύνου υπογράφουν συνθήκη συμμαχίας με τους Λακεδαιμονίους. Δύο χρόνια μετά, το 270 π.Χ., παραμένουν στο πλευρό του, ενώ η Σπάρτη συνασπίζεται με πόλεις της Πελοποννήσου ενάντια στον βασιλιά της Μακεδονίας. Το 266 π.Χ. η Αθήνα, η οποία είχε στο μεταξύ συμμαχήσει με την Σπάρτη, κηρύττει τον λεγόμενο *Χρემωνίδειο* πόλεμο εναντίον του Αντιγόνου. Ο πόλεμος τερματίζεται το 262 π.Χ. με την κατάληψη της πόλης και την οριστική υπαγωγή της στη μακεδονική κυριαρχία. Η Δενθελεία αποδίδεται και πάλι στους Μεσσηνίους, αυτή τη φορά με τη μεσολάβηση του Αντιγόνου Γονατά. Το 239 π.Χ. μετά τον θάνατό του η εξουσία περιέρχεται στον Δημήτριο.<sup>8</sup>

<sup>5</sup> Θέμελης 2014,21.

<sup>6</sup> Θέμελης 2014,21.

<sup>7</sup> Το κείμενο που έχει καταστραφεί συμπληρώθηκε από Π. Θέμελη με βάση γνωστά κείμενα συνθηκών της εποχής, ΠΑΕ 1990,83-85,SEG 41.

<sup>8</sup>Θέμελης 2014,22-23.

Το 215 π.Χ. ξεσπούν εσωτερικές ταραχές στη Μεσσήνη με αίτημα περισσότερη δημοκρατία και κοινωνικές μεταρρυθμίσεις. Με υποκίνηση του Φιλίππου Ε΄, που έφθασε στην πόλη μία μέρα πριν από τον στρατηγό της Συμπολιτείας, Άρατο, σφαγιάζονται πολλοί Μεσσήνιοι αριστοκράτες και άρχοντες, ενώ αμέσως μετά επιχειρεί ανεπιτυχώς να καταλάβει τη Μεσσήνη. Το 213 π.Χ. οι Μεσσήνιοι απηυδισμένοι από την προδοτική ενέργεια των συμμάχων τους αλλάζουν στρατόπεδο, αλλά επειδή είχαν πάψει να εμπιστεύονται και τη Συμπολιτεία απευθύνθηκαν στους Αιτωλούς<sup>9</sup>.

---

<sup>9</sup> Θέμελης 2014,23.

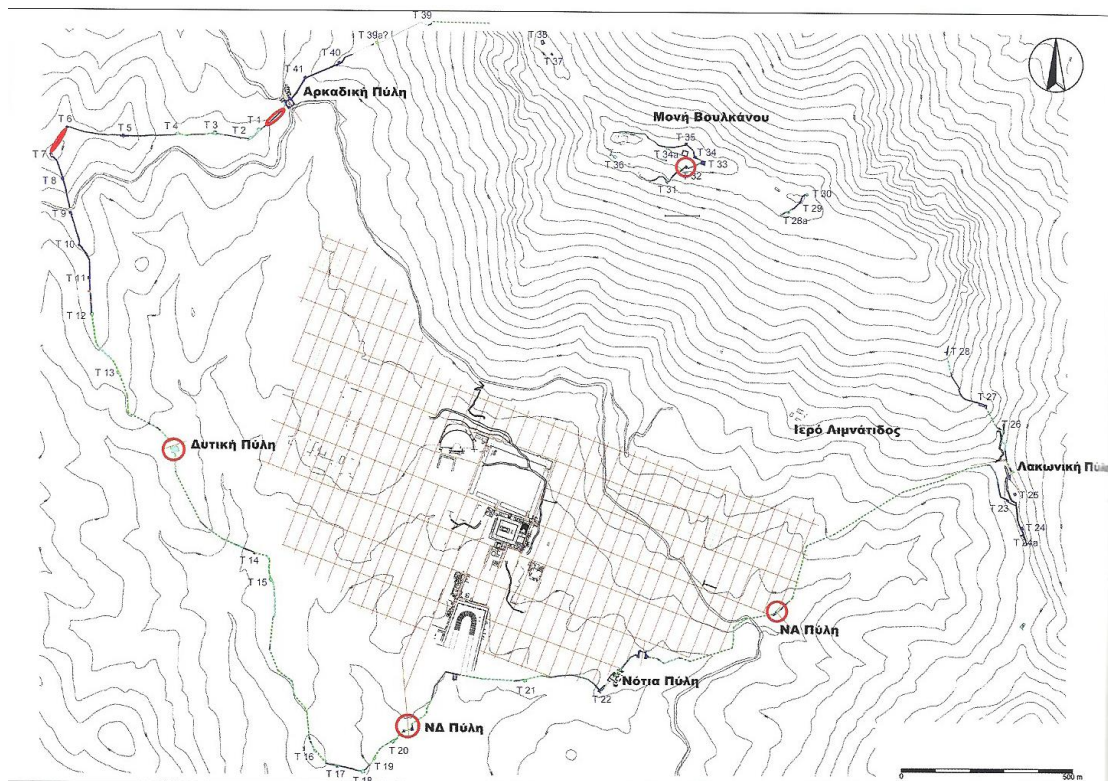

Τοπογραφικό σχέδιο της πόλης με το υποδάμιο πολεοδομικό σύστημα, Θέμελης 2014 , 36 εικ.8

## 1. Η ΕΞΕΛΙΞΗ ΤΟΥ ΔΩΡΙΚΟΥ ΡΥΘΜΟΥ ΣΤΟΝ ΕΛΛΗΝΙΣΤΙΚΟ ΚΟΣΜΟ

Τα αρχιτεκτονικά μέλη ανήκουν σε ένα κτίριο δωρικού ρυθμού το οποίο, όπως η πλειοψηφία των οικοδομημάτων της εποχής, αποκλίνει από τον τυπικό δωρικό κανόνα ενώ ο πλούσιος ανάγλυφος διάκοσμος στην επιφάνεια του τριγλύφου μιμείται ξεκάθαρα την πλούσια διακοσμητικότητα του ιωνικού ρυθμού. Η τοποθέτηση της ιερής οικοδομικής τέχνης εντός των ιστορικών, πολιτικών, οικονομικών και κοινωνικών συνθηκών που τη διαμόρφωσαν και η παρακολούθηση της εξέλιξης του δωρικού ρυθμού μέσα από αντιπροσωπευτικά κτίρια και σχολές είναι, νομίζω, απαραίτητη για την ερμηνεία των ιδιαιτεροτήτων που εμφανίζουν τα υπό εξέταση αρχιτεκτονικά λείψανα.

Προηγουμένως όμως, αξίζει να παραθέσουμε τον ορισμό και το χρονολογικό πλαίσιο της εποχής, έχοντας κατά νου ότι ο διαχωρισμός σε περιόδους είναι περισσότερο τεχνητός και έχει κατά κανόνα έναν χαρακτήρα αξιώματος, εφόσον τα όρια της ιστορίας είναι ρευστά, οι αλλαγές στην αρχιτεκτονική δεν συμβαίνουν απότομα και συνεπώς η μετάβαση παραμένει ασαφής. Ωστόσο, για τη διευκόλυνση της έρευνας θα παρατεθούν η έννοια *ελληνιστικός* και τα συμβατικά χρονολογικά όρια της *ελληνιστικής εποχής*, όπως είναι γενικά αποδεκτά από την πλειοψηφία της επιστημονικής κοινότητας. Ο όρος *ελληνιστικός* συνεπάγεται απαραίτητα την παρουσία ελληνικού στοιχείου και συνδέεται με την διάδοση της ελληνικής γλώσσας και το άνοιγμα του χώρου των εξελιγμένων πολιτισμών της Ανατολής. Κατά συνέπεια παύει να υπάρχει όταν οι Έλληνες χάνουν τον ηγεμονικό πολιτισμικό τους ρόλο στο β' μισό του 1ου αιώνα π.Χ. ή και λίγο νωρίτερα (στην Ιταλία ή στην Εγγύς Ανατολή)<sup>10</sup>. Σε γενικές γραμμές γίνεται αποδεκτή η συμπερίληψη και των τελευταίων 30 χρόνων του 4ου αιώνα π.Χ. και συνδέεται με τον Μεγάλο Αλέξανδρο, δίχως τον οποίο δεν θα είχε υπάρξει ελληνιστική εποχή<sup>11</sup>. Η περίοδος οριοθετείται συμβατικά μετά τη μάχη της Χαιρώνειας το 338 π.Χ. ή τον θάνατο του Αλεξάνδρου το 323 π.Χ. ή μετά την τελική διαμόρφωση των ελληνιστικών βασιλείων το 275 π.Χ., έως τη ρωμαϊκή κατάκτηση<sup>12</sup>. Ειδικότερα, εξαρτάται από την εποχή που κάθε τόπος πέρασε στην ελληνιστική εποχή, αντιμετώπισε δηλαδή την επεκτατικότητα ηγεμόνων, των οποίων η νομιμότητα στην εξουσία στηριζόταν αποκλειστικά στη δύναμή τους<sup>13</sup>. Το τέλος της είναι μια σταδιακή διαδικασία υποταγής των ελληνο - μακεδονικών κρατών στους Πάρθους και στους Σάκες στην Ανατολή και στους Ρωμαίους στη Μεσόγειο. Τυπικά, φθάνει στο τέλος της με την προσάρτηση της Αιγύπτου, του τελευταίου ελληνιστικού βασιλείου στη ρωμαϊκή επικράτεια, από τον Αύγουστο, μετά τη ναυμαχία στο Άκτιο το 31 π. Χ.<sup>14</sup>

<sup>10</sup> Lauter 2015, 13-14.

<sup>11</sup> Whitley 2004, 400-419.

<sup>12</sup> Hammond 1972, 196.

<sup>13</sup> Ο Habicht ξεκινά την ιστορία της ελληνιστικής Αθήνας από τη μάχη της Χαιρώνειας, επειδή η ελληνιστική ιστορία της Αθήνας είναι η προσπάθεια της πόλης να αντιμετωπίσει τις επεκτατικές βλέψεις των Μακεδόνων βασιλέων και άρα εύλογα η απαρχή της τοποθετείται στη σύγκρουση της αθηναϊκής δημοκρατίας με τον Φίλιππο, Habicht 1998, 23-59.

<sup>14</sup> Lauter 2015, 11.





## γενικά χαρακτηριστικά της ελληνοιστικής αρχιτεκτονικής

Οι καινοτομίες και τα ιδιαίτερα γνωρίσματα της εποχής γίνονται αντιληπτά μέσα από τη σύγκριση με στοιχεία που κληροδότησε η αρχαϊκή και η κλασική ελληνική αρχιτεκτονική και τον τρόπο με τον οποίο η ελληνοιστική εποχή αντιμετώπισε το σύνολο των μορφολογικών στοιχείων που παρέλαβε. Ουσιώδη χαρακτηριστικά της ελληνοιστικής αρχιτεκτονικής υπήρξε η προοδευτική ρήξη με την παράδοση, ο πειραματισμός, ο αυξημένος διακοσμητικός πλούτος η εκλέπτυνση και το περίτεχο με στόχο την οπτική τέρψη του θεατή<sup>15</sup>. Η επένδυση σε τείχη, στοές και λίθινα θέατρα είναι μία πρακτική με γενική εφαρμογή αυτήν την εποχή.



Ήδη από τους αρχαϊκούς χρόνους ο δωρικός ρυθμός είχε παγιωθεί και είχε κατά συνέπεια, διαφοροποιηθεί πλήρως από τον ιωνικό. Ένα σύνολο δεσμευτικών κανόνων, με εσωτερική τάξη και λογική που ρύθμιζε τη σχέση των επιμέρους τμημάτων, αναπτύχθηκε τότε και παρέμεινε σε ισχύ για μεγάλο χρονικό διάστημα<sup>16</sup>. Από την εποχή της διαμόρφωσης υπήρχε σαφής αντίληψη της βασικής αρχής της ανοχής και του βάρους. Τα σημαντικότερα τμήματα του συστήματος ουσιαστικά αποτελούσαν τα δομικά στοιχεία της κατασκευής. *Ο κίονας δεν συμβόλιζε τη στήριξη φορτίων, έφερε πράγματι ένα φορτίο. Ο θριγκός δεν καταδείκνυε απλώς την οριζόντια πίεση αλλά επικαθόταν πραγματικά με όλο του το βάρος επάνω στα στοιχεία στήριξης. Κάθε τμήμα ήταν αισθητικά άρτιο και συνιστούσε μια αυτοτελή μονάδα, όπως για παράδειγμα, ένας κίονας ή μια ζωφόρος τριγλύφων*<sup>17</sup>.

1. Κως η αγορά κατά τους ελληνοιστικούς χρόνους. Galidò 2015, 233 fig.8.

2. Δελφοί, ο ναός Απόλλωνα, 373-320 π.Χ. κατασκευάστηκε (για δεύτερη φορά) με έρανο όλων των πόλεων.

3. Μεσσήνη, η Αρκαδική πύλη μέσα 4<sup>ου</sup> αι.π.Χ. Η έναρξη των τειχών της πόλης από τον Επαμεινώνδα και τους Αονείους έγινε υπό τους ήγους των αιώνων.

<sup>15</sup> Μπούρας 1999, 270-271.

<sup>16</sup> Lauter 2016, 39,254.

<sup>17</sup> Gruben 2000, 50-51; Lauter, 37-38.

Παλαιότερα, η περίσταση αναδείκνυε α priori την ιερότητα του κτιρίου, προσέδιδε μεγαλοπρέπεια (auctoritas, Βιτρ.3.3.9), ανήγαγε τον δωρικό ναό σε έμβλημα και σύμβολο ταυτότητας<sup>18</sup>, ενώ περιστασιακά παρείχε προστασία από τις καιρικές συνθήκες. Όμως καθιστούσε τον ναό μια κλειστή κτιριακή μονάδα και ειδικά στους αρχαϊκούς χρόνους συντελούσε στην παραμέληση του πυρήνα και στον τονισμό αντίστοιχα του κελύφους. Αλλά και στη συνείδηση των πολιτών ήταν βαθιά ριζωμένη η πεποίθηση ότι το εσωτερικό του ναού ήταν η πραγματική κατοικία του θεού και το άγαλμα ή τα αγάλματα που φιλοξενούνταν εντός του ήταν είδωλα, δηλαδή αποτελούσαν την ίδια την ύπαρξη του θεού<sup>19</sup>.

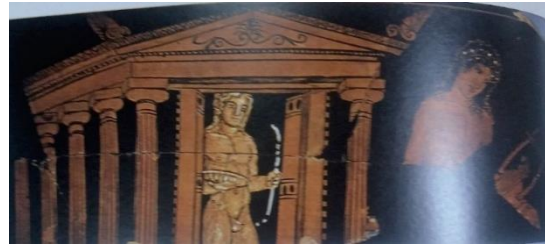

Κατά τη διάρκεια των ελληνοιστικών χρόνων προέκυψαν ιδιαίτερες ανάγκες και λειτουργίες, τις οποίες η συμβατική υψηλή αρχιτεκτονική δεν μπορούσε να θεραπεύσει, με αποτέλεσμα την υλοποίηση περισσότερο πολύπλοκων κτηρίων και τη συγχώνευση ετερογενών στοιχείων σε κτηριακούς τύπους και αρχιτεκτονικά μέλη. Τον 3ο αιώνα π.Χ. είχε τεθεί ο προβληματισμός σχετικά με τη χρησιμότητα μεγέθους και περίπτωσης. Η διαμόρφωση του εσωτερικού των κτηρίων και η κατασκευή σύνθετων κτηριακών συνόλων, κλόνισαν τα όρια που είχε θεσπίσει η προηγούμενη περίοδος<sup>20</sup>.

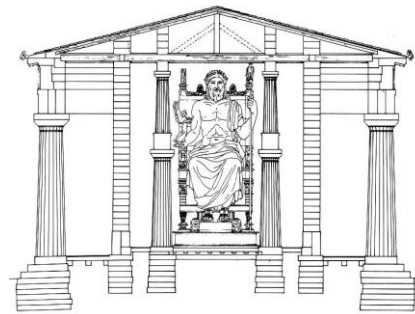

Η πραγματοποίηση των νέων ιδεών είχε στην διάθεση της τα παραδοσιακά μέσα, δηλαδή το σύστημα των αρχιτεκτονικών ρυθμών, οι κανόνες των οποίων είχαν γίνει περισσότερο ελαστικοί ήδη από την ύστερη κλασική εποχή. Η ανάμειξη των ρυθμών και των μορφών δεν ήταν ελληνοιστική καινοτομία, επειδή μεμονωμένα παραδείγματα είχαν εμφανιστεί πριν από τα ελληνοιστικά χρόνια. Όμως ο βαθμός προτίμησης και η ευρεία εφαρμογή τους τα κατατάσσουν στα πλέον χαρακτηριστικά ελληνοιστικά φαινόμενα<sup>21</sup>.

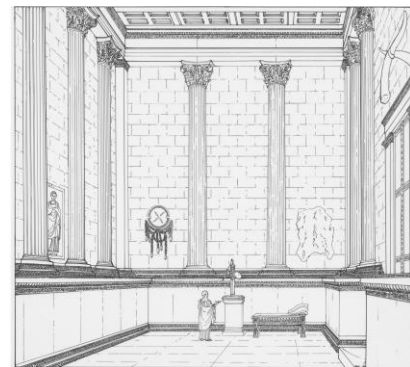

4. Ένα κολοσσικό χρυσό ή επίχρυσο άγαλμα του Απόλλωνα αποκαλύπτεται μέσα από τις ανοικτές πόρτες του ναού του, ενώ ο «πραγματικός» Απόλλωνας με τη λύρα του εμφανίζεται έξω από τον ναό. Αγγείο από την Κάτο Ιταλία, 4<sup>ου</sup> αιώνα π.Χ. Spawforth, 2006,

5. Ολυμπία, το κολοσσικό άγαλμα του Δία στο εσωτερικό του ναού, τομή κατά πλάτος. Η κατασκευή του ανατέθηκε στον Φειδία, είκοσι περίπου χρόνια μετά την ανέγερση του ναού. Gruben 2000,71, εικ .48, 72.

6. Τεγέα ,κορινθιακοί κίονες στο εσωτερικό του ναού της Αθηνάς Αλέας, 360 π.Χ. Tegea II 2014, 356 fig.3.

<sup>18</sup>Korres 2010,119-140.

<sup>19</sup>Smith, 2009, 13.

<sup>20</sup>Lauter 2016, 173-174.

<sup>21</sup>Lauter 2016,230.

Σε αντιδιαστολή με το αρχικό σύστημα το οποίο ήταν υποκείμενο σε αυτό που ήταν πραγματικά αληθινό, η ελληνιστική χρήση των μοτίβων ως μέσων έλξης του βλέμματος του θεατή, βασιζόταν στην ένταση και τον εντυπωσιασμό. Μορφές, οι οποίες παραδοσιακά είχαν βαθιά ουσιαστικό νόημα, μετατράπηκαν σε στοιχεία



διακόσμησης και καθώς υιοθετούνταν και εναλλάσσονταν κατά το δοκούν αποτέλεσαν την αφετηρία νέων διακοσμητικών μορφών. Κατά την ώριμη κλασική περίοδο στην Αθήνα η σύγκρουση των νέων απαιτήσεων και των κανόνων του συστήματος είχε εγείρει ήδη προβληματισμούς που εκφράστηκαν μέσα από σύνθετα κτίρια του Ιερού Βράχου και από αυτήν την άποψη η πανάρχαια πόλη θα μπορούσε να χαρακτηριστεί ως το λίκνο της ελληνιστικής αρχιτεκτονικής<sup>22</sup>.

Την ίδια στιγμή η χαλάρωση του ιδεαλισμού, η αλλαγή της κοσμοθεωρίας, η έξαρση της ατομικότητας και η αναθεώρηση της σχέσης κράτους και πολιτών διαδραμάτισαν σημαντικό ρόλο, πρωτίστως στην αρχιτεκτονική και ακολούθως στην τέχνη<sup>23</sup>. Σταδιακά, από τον 4ο αιώνα π.Χ. και εξής οι ολύμπιοι θεοί έχασαν τη σπουδαιότητά τους και πιο οικείοι, ανθρώπινοι θεοί, όπως ο θαυματουργός Ασκληπιός, που θεράπευε τον



πόνο κέρδισαν έδαφος. Κατά την πρώιμη ελληνιστική εποχή η Τύχη -με την έννοια του απροσδόκητου, της σύμπτωσης, της συγκυρίας- αποθεώθηκε<sup>24</sup>. Ο «Καιρός» του Λυσίππου από τη Σικυώνα, ένα αλληγορικό έργο της ύστερης κλασικής εποχής, αντανακλά με εύγλωττο τρόπο τη μεταστροφή των αντιλήψεων και των θρησκευτικών πεποιθήσεων που ακολούθησε<sup>25</sup>. Στην Ελληνιστική εποχή, οι πόλεις είχαν ως προστάτιδα τη δική τους Τύχη, η οποία απεικονιζόταν συχνά σε νομίσματα, με κορώνα τα τείχη της πόλης<sup>26</sup>.

7.Χρήση ψευδοπροοπτικής (trompe l'oeil). Ατελείωτες κίονοστοιχίες πραγματοποιούν τον προοπτικό ύλλουζιονισμό. Τοιχογραφία από τη Villa Oplodis, β'πομπηιανός ρυθμός 1<sup>ος</sup> αι. π.Χ. Κανελλόπουλος 2011.

8. Ο προσωποποιημένος «Καιρός» του Λυσίππου. Ένας νέος τρέχει με φτερά στην πλάτη και στα ποδοστράγαλα κρατώντας ζυγαριά σε ακμή ξυραφιού, υποδηλώνοντας πόσο εύκολο είναι να διαταραχθεί η ισορροπία. Τα μαλλιά του πέφτουν μπροστά και πλάγια, το κρανίο πίσω είναι γυμνό. Αν κάποιος δεν αδράξει την ευκαιρία έγκαιρα, τη γάνει οριστικά. Μουσείο Τορίνο.

<sup>22</sup> Lauter 2016, 50.

<sup>23</sup> Gruben 2000, 446. Η αρχιτεκτονική διαμορφώνεται σε άμεση σχέση με τις κοινωνικοπολιτικές συνθήκες και σε αντίθεση με τη γλυπτική, η πρακτική της διάσταση προσδιορίζει άμεσα το χαρακτήρα της, Lauter 2016, 16.

<sup>24</sup> Ο Πausανίας (4.30.6) αναφέρει ότι το πρώτο άγαλμα της Τύχης το έφτιαξε ο Βούπαλος από την Χίο. Το πιο γνωστό ιερό της Τύχης ήταν το Τυχαίον στην Αλεξάνδρεια, ένα λαμπρό οικοδόμημα κοσμημένο με αγάλματα και αδριάντες και χάλκινες στήλες με τους αστικούς νόμους, Οικονομόπουλος 1888, ρε-ρις. Στον Πλούταρχο (Τιμολ. 36) ο Τιμολέων αφιέρωσε έναν ναύσκο στην Αυτοματία.

<sup>25</sup> Ο Λυσίππος θεωρείται ο τελευταίος εκπρόσωπος της κλασικής μορφής, ο οποίος άνοιξε τον δρόμο για την τέχνη της ελληνιστικής εποχής. Το έργο του διάσημου χαλκοπλάστη και προσωποκόου γλύπτη του Μ. Αλεξάνδρου εκτείνεται σε ολόκληρο τον 4ο αιώνα π.Χ. και άσκησε τεράστια επίδραση. Οι μαθητές του έδρασαν στις αρχές του 3ου αιώνα π.Χ. Εισήγαγε σημαντικές καινοτομίες στην πλαστική, μικρότερα κεφάλια αγαλμάτων περισσότερο ραδινά αγάλματα, συστροφή των μορφών στον χώρο, αλλαγή στη στήριξη, κίνηση της στιγμής, απόδοση συναισθήματος, Stewart 1978, 163-171. Σύμφωνα με τον Πλίνιο τον Πρεσβύτερο (Nat. Hist.34.61), ο Λυσίππος συνήθιζε να λέει ότι «οι εκείνοι, δηλαδή οι παλαιότεροι, παρίσταναν τους ανθρώπους όπως είναι, ενώ ο ίδιος όπως φαίνονται». Οι ιδεώδεις αναλογίες του Λυσίππου συμβαδίζουν με παράλληλη μείωση των αναλογιών στην αρχιτεκτονική, από τον 4<sup>ο</sup> αιώνα π.Χ. και εξής, Κανελλόπουλος 2011.

<sup>26</sup> Boardman 1985, 218 εικ. 214.

Η αλλαγή στη σχέση κράτους πολιτών και η υποβάθμιση της ελεύθερης πόλης-κράτους μετά τη δημιουργία των διοικητικών επαρχιών, καθόρισαν ουσιαστικά την εικόνα των πόλεων. Πολυτελείς κατοικίες και παλάτια αντικατοπτρίζουν την αποδέσμευση του πολίτη από τις συλλογικές αυταρχικές δομές του παρελθόντος και τη στροφή από τον δημόσιο βίο στον ιδιωτικό. Δυστυχώς δεν έχει σωθεί τίποτα από το πλωτό ανάκτορο Πτολεμαίου Δ΄ του Φιλοπάτορος και τη σκηνή του Πτολεμαίου Β΄ γνωστά μόνο από τις πηγές, ούτε από τα πολυτελή σπίτια της Αλεξάνδρειας<sup>27</sup>.

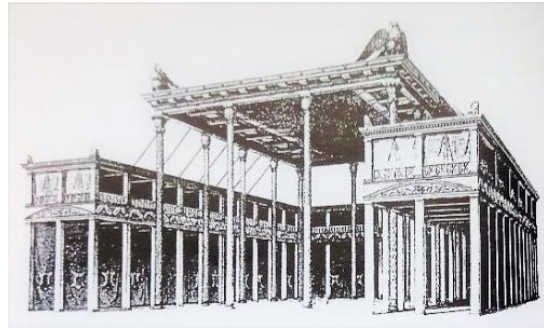

Το αυξημένο ενδιαφέρον της εποχής για την τεχνολογία και τις φυσικές επιστήμες, διαμόρφωσαν τις αρχιτεκτονικές δομές και οδήγησαν στην υιοθέτηση ευέλικτων τύπων κτιρίων. Χαρακτηριστικό των ελληνιστικών χρόνων ήταν οι πολεοδομικές ανανεώσεις που απέβλεπαν σε μια ορθολογιστική οργάνωση των οικισμών, κυρίως για οικονομικούς λόγους. Η ελληνιστική εποχή και η ρωμαϊκή που ακολούθησε, υπήρξαν εποχές των μεγάλων αστικών συγκεντρώσεων και των κοσμοπολιτικών κέντρων<sup>28</sup>.

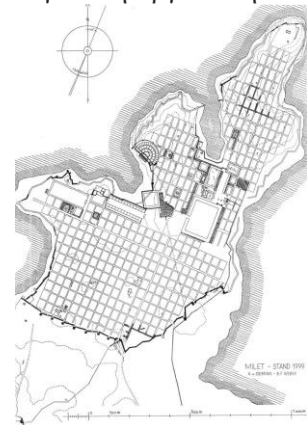

9. Σχεδιαστ. παράσταση της σκηνής του Πτολεμαίου Β΄ σύμφωνα με τη λογοτεχνική παράδοση. Etienne 2015, 276 fig. 11.

10. Τα αυτόματα του Φύλωνος του Βυζαντίου, η θεραπεία. Κανελλόπουλος 2011.

11. Μίλητος, η ιπποδάμεια νέμησις. Κανελλόπουλος 2011.

Η εγκατάλειψη του περίπτερου ναού συνδέθηκε από ένα κομμάτι της έρευνας με την απόρριψη συνολικά του δωρικού ρυθμού. Σύμφωνα με τον Dinsmoor *οι δωρικοί ναοί της εποχής ήταν απλές απομιμήσεις των παλιών προτύπων και συμπληρώσεις παλαιότερων ημιτελών έργων παράλληλα με σποραδικές και μικρές δομές, στις οποίες ο δωρικός ρυθμός υιοθετήθηκε για συντηρητικούς λόγους*<sup>29</sup>. Ωστόσο, η λεγόμενη παρακμή οφείλεται στη γενικότερη ανασφάλεια του 4ου αιώνα π.Χ. ενώ η ανάληψη της δαπανηρής ανέγερσης ενός ναού κρινόταν αναγκαία είτε σε περίπτωση καταστροφής είτε σε περίπτωση ίδρυσης μιας νέας πόλης. Επιπλέον, όπως σημειώθηκε, διάχυτη υπήρξε η τάση να αφιερώνουν τους περιορισμένους οικονομικούς πόρους εκτός από τις στρατιωτικές δαπάνες, στην κατασκευή άλλων κτιριακών τύπων, σε στοές, λίθινα θέατρα και οχυρωματικά έργα<sup>30</sup>.

<sup>27</sup> Μπούρας 1999, 271; Lauter 2016, 18-19.

<sup>28</sup> Lauter 2016, 22, 64. Με τις αρχές του Ιπποδάμειου συστήματος οικοδομήθηκε και η πόλη της Μεσσήνης, Θέμελης 2014, 41.

<sup>29</sup> Dinsmoor 1950, 267; Lawrence 1957, 216.

<sup>30</sup> Tomlinson 1963, 136. Οι στοές ήταν μια αρκετά νέα εξέλιξη, -σε αυτή την κλίμακα- και δεν είχαν πίσω τους τις αρχιτεκτονικές παραδόσεις, που είχαν τόσο μεγάλη επιρροή στο σχεδιασμό των ναών. Εξωτερικοί δωρικοί κίονες χρησιμοποιήθηκαν σε συνδυασμό με εσωτερική ιωνική κιονοστοιχία για την εξασφάλιση μεγαλύτερου ύψους χωρίς υπερβολική αύξηση της κάτω

Πίν. 1. Οι χρονολογημένοι περίπτεροι ναοί ανά περιοχή και αιώνα <sup>31</sup>										
Περιοχή /Αιώνας	7 <sup>ος</sup>	6 <sup>ος</sup>	5 <sup>ος</sup>	4 <sup>ος</sup>	3 <sup>ος</sup>	2 <sup>ος</sup>	1 <sup>ος</sup> π.Χ.	1 <sup>ος</sup> μ.Χ.	2 <sup>ος</sup>	Σύνολο
Ηπειρωτική Ελλάδα	3	24	22	17	8	1	2	0	2	79
Ιταλία/Σικελία	0	20	22	0	1	0	0	0	1	44
Αιγαίο & Εύξεινος Πόντος	1	7	2	1	2	3	0	0	2	18
Μικρά Ασία	1	4	0	6	8	7	8	6	11	51
Συρία και Αφρική	0	0	0	1	3	0	0	0	0	4
Σύνολο	5	55	46	25	22	11	10	6	16	196

### η υποβάθμιση του δωρικού κανόνα

Με την απώλεια της παραδοσιακής σχέσης, την εναλλαγή των ρυθμών τη διάχυση και την ανταλλαγή μορφολογικών χαρακτηριστικών ανάμεσα στους αρχιτεκτονικούς ρυθμούς υποβαθμίστηκε η τεκτονική ποιότητα των μερών και εν τέλει διαλύθηκε η τάξη, το θεμελιώδες χαρακτηριστικό του συστήματος<sup>32</sup>.

Στην αρχιτεκτονική της μητροπολιτικής Ελλάδας, τα φέροντα αρχιτεκτονικά και κατασκευαστικά στοιχεία αφήνονταν σκόπιμα ακόσμητα. Η διακόσμηση των κάτω όψεων των επιστυλίων που ξεκίνησε τον 4ο αιώνα π.Χ. αρχικά σε στενά, διακριτικά πεδία προοδευτικά αναπτύχθηκε σε όλο το πλάτος του μέλους. Σε σπάνιες περιπτώσεις, η διακόσμηση στη ζωφόρο επεκτεινόταν και στην επιφάνεια των τριγλύφων. Παρά τη σποραδική εμφάνισή του, ως φαινόμενο, είναι δηλωτικό της μεταβολής που υφίσταται και αυτό το δομικό μέλος του ναού<sup>33</sup>.

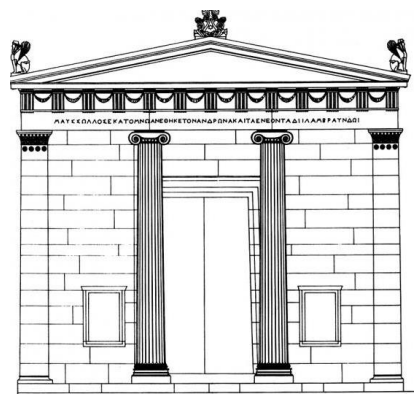

12. Θραύσμα κρατήρα από τον Τάραντα. Παριστάνεται μία κατασκευή με ιωνικούς κίονες που κρατούν έναν δωρικό θριγκό. Η λεπτότητα των κίωνων παραπέμπει σε προσωρινή ξύλινη κατασκευή -πιθανόν σκηνή τραγωδίας-, τοποθετημένη μπροστά από ένα ανάκτορο. Robertson 1959, 162.

13. Λάβραυδνα. Ζεύς. β' μισό 4ου αιώνα π.Χ.. Hellstrom 1944, 42.

διαμέτρου, π.χ. η στοά του Διός στην Αγορά της Αθήνας στο β' μισό του 5ου αι. π. Χ. (ίσως το πιο πρώιμο παράδειγμα), Tomlinson 1963, 139, 143.

<sup>31</sup> Spawnforth 2006, 25.

<sup>32</sup> Lauter 2016, 235.

<sup>33</sup> Lauter 2016, 230.

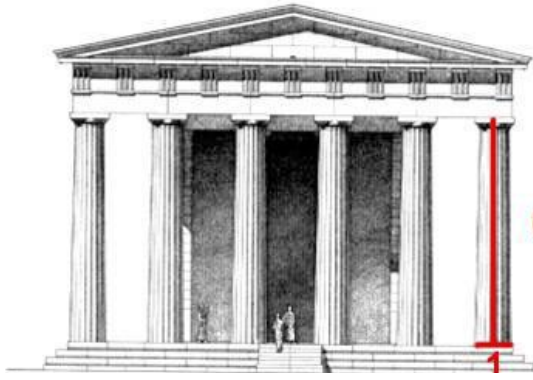

6

Από την πρώιμη ελληνιστική εποχή διαπιστώνονται ουσιαστικές αλλαγές στον κορμό των κίωνων. Σε γενικές γραμμές συνεχίστηκε η τάση που είχε εμφανιστεί στην ύστερη κλασική εποχή για ραδινές αναλογίες των κίωνων και σμίκρυνση του θριγκού. Η αυξανόμενη διακοσμητικότητα και η πιο ελεύθερη χρήση διακοσμητικών

στοιχείων οδήγησε στην υποτίμηση της δοκού ως κατασκευαστικού στοιχείου<sup>34</sup>.

Σύνηθες ήταν το φαινόμενο της χάραξης ιωνικών ραβδώσεων στον κορμό δωρικών κίωνων και η μείξη διαφορετικών ειδών ραβδώσεων στον κορμό του ίδιου κίονα. Οι σπόνδυλοι του κίονα διαχωρίστηκαν σαφώς και ο κίονας συναρθρωνόταν από μια σειρά οριζόντιων αυτοτελών στοιχείων, που δημιουργούσε αντίθεση με τις κάθετες ραβδώσεις. Σε ορισμένες περιπτώσεις οι δωρικοί κίονες αποκτούν ιωνική βάση. Σε άλλες, δωρικοί θριγκοί επικάθονταν πάνω σε κορινθιακούς και σπανιότερα σε ιωνικούς κίονες, κυρίως στην διακοσμητική αρχιτεκτονική. Η τοποθέτηση των κίωνων όχι στο στυλοβάτη αλλά σε μια υπερυψωμένη βάση που αρχικά κάλυπτε την κατώτερη βαθμίδα της κρηπίδας συνετέλεσε στην αποδόμηση της άλλοτε σταθερής σχέσης μεταξύ κρηπίδας-στυλοβάτη-κίονα, π.χ. είσοδος του Συνεδρίου στο Ασκληπιείο της Μεσσήνης<sup>35</sup>. Σε αντίθεση με τους κίονες ενός ναού της αρχαϊκής ή της κλασικής εποχής με ή χωρίς τμήματα θριγκού, που αναγνωρίζεται ως ένα αυτοτελές μνημείο, τα κατάλοιπα ενός ελληνιστικού ναού φαίνονται ως *εναπομείναντα ερείπια ενός κατεστραμμένου μνημείου*<sup>36</sup>.

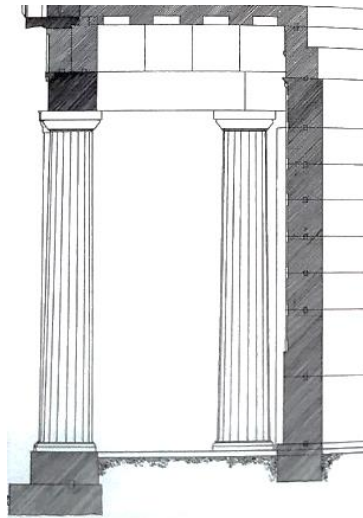
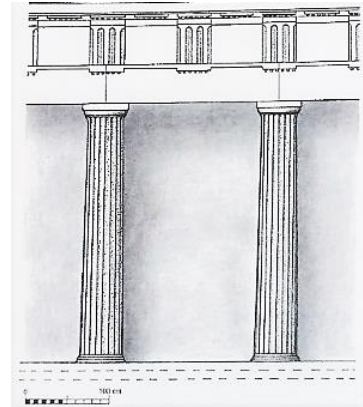

14. Ο ναός του Διός, Νεμέα. αποβολή οπισθόδομου, ραδινοί κίονες 6,34 κάτω διαμέτρους, λεπτό επιστύλιο 1/4 του ύψους του κίονα. Κανελλόπουλος 2011.

15. Κουρνό Λακωνίας., δωρικοί κίονες της περίπτωσης του περίπτερου ναού με ιωνικές βάσεις. Μόσχος 1988, πίν.50

16. Θεισόα, Ηλείας, πιθανόν δωρική στοά ελληνιστικών χρόνων. Εκτός από τις ιωνικές βάσεις και στον κορμό των κίωνων εφαρμόζεται συνδυασμός ιωνικών και δωρικών ραβδώσεων, Sioumpara 2015,210 fig.14.

<sup>34</sup> Lauter 2016, 232.

<sup>35</sup> Lauter 2016, 231-232.

<sup>36</sup> Μπούρας 1999, 197-275.

Στις στοές και τα περιστύλια οι κιονοστοιχίες απέκτησαν έναν «χαρακτήρα διάταξης» και όχι «έναν χαρακτήρα στήριξης». Κάθε κίονας στερήθηκε τη μείζονα λειτουργία του και προοδευτικά οδήγησε σε υποδεέστερη κατεργασία του κορμού. Η απώλεια της αυτονομίας σχετίστηκε άμεσα με την έντονη μείωση του όγκου των μελών<sup>37</sup>.



Η δημιουργία ενός συστήματος τοίχων και στηριγμάτων αποτέλεσε τη μεγαλύτερη και μακροβιότερη συμβολή της ελληνιστικής αρχιτεκτονικής. Οι αρχιτεκτονικός σχεδιασμός με ημικίονες τοίχους και μεσοτοιχίες, απέκτησε έναν ευέλικτο εξοπλισμό, με τον οποίο

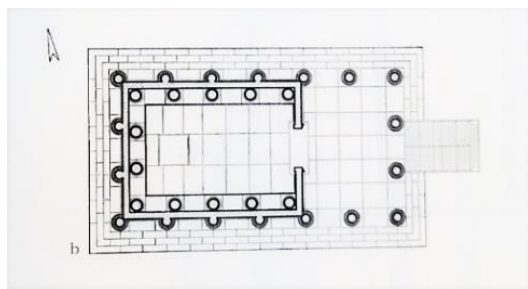

μπορούσε να αντιμετωπίσει ποικίλα προβλήματα σύνδεσης και συνάρθρωσης και ανταποκρίθηκε σε συγκεκριμένες πρακτικές ανάγκες<sup>38</sup>.

17. Μεσσήνη, κίονες από το τετράγωνο περιστύλιο της παλαίστρας.

18. Επίδαυρος, ο ναός L στον τύπο του ψευδοπερίπερου. 3<sup>ος</sup> π. Χ. Roux 1961,239 εικ. 65.

### μικροί ναοί –ναΐσκοι

Οι νεότευκτες πόλεις δεν ίδρυσαν περίπτερους ναούς και για να στεγάσουν τη λατρεία τους προσανατολίστηκαν, κατά κανόνα, σε άλλους τύπους. Στατιστικά, η τυπική μορφή ενός ελληνιστικού ναού ήταν ναοί μικρότερων διαστάσεων –όπως οι θησαυροί- πρόστυλοι και εν παραστάσι ναοί. Μεταξύ αυτών κυριαρχούν οι απλοί εν παραστάσι ναοί, με δύο κίονες στη μία ή και στις δύο στενές πλευρές. Ως προς την τυπολογία, τέτοιου είδους κτίρια ήταν ήδη γνωστά από παλαιότερες περιόδους. Η καινοτομία έγκειται στον προορισμό τους να

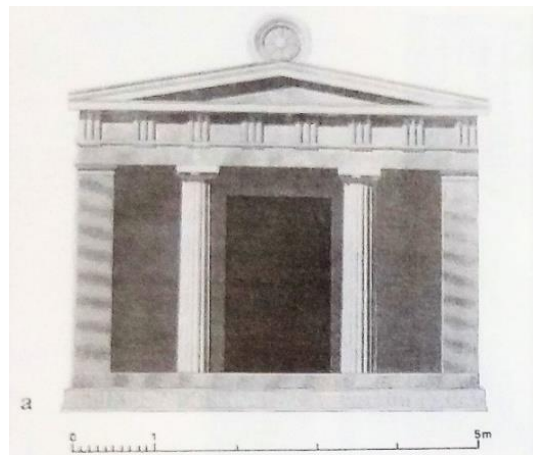

17. Κουρνό Λακωνίας βόρειος ναός δίπτυλος εν παραστάσι σχ. αποκατ. της πρόσοψης. Hesberg 1994, fig.46a.

<sup>37</sup>Lauter 2016, 232-233.

<sup>38</sup>Lauter 2016, 226-227.

στεγάσουν σημαντικές λατρείες. Η εντύπωση που έδιναν οι μικροί ναοί ήταν εφάμιλλη με αυτή



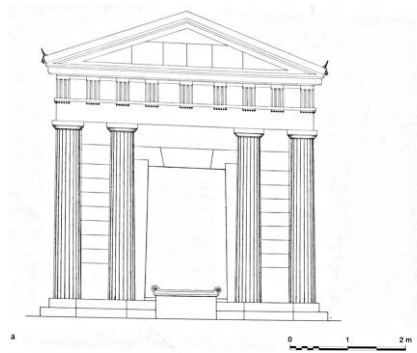

των θησαυρών που ιδρύονταν στα μεγάλα ιερά. Οι θησαυροί στην Ιερή Άλτι της Ολυμπίας του 6ου και 5ου αιώνα π.Χ. έμοιαζαν με τους ναούς της Δωδώνης του 3ου αιώνα π.Χ., που τοποθετούνταν σε σειρά.<sup>39</sup>

Η ακρόπολη της Περγάμου στο απόγειο της ακμής της περιλάμβανε έντεκα εξαιρετικά μικρούς ναούς<sup>40</sup>. Στην αιτιολόγηση της λειτουργίας τους στα αδιαμφισβήτητα πλεονεκτήματα της προτίμησης εγγράφονται οι δυνατότητες ευελιξίας που προσέφεραν σε ζητήματα χωροταξικής διεύθεσης και προφανώς το χαμηλότερο κόστος και η μικρή διάρκεια εκτέλεσης.



Η πρακτική ωφέλεια συνοδεύτηκε από αισθητική ποιότητα και στο εξής, οι δύο βασικοί παράγοντες της αρχιτεκτονικής αντιμετωπίστηκαν με έναν ολοένα πιο αυτόνομο τρόπο. Η κομψή εμφάνιση του ναού με τον εμπλουτισμό των όψεων, η εξωτερική λεπτότητα, η μελέτη του εσωτερικού χώρου και η προσθήκη πλούσιων διακοσμητικών λεπτομερειών αποσκοπούσε στην έλξη και την τέρψη του βλέμματος του θεατή<sup>41</sup>.

18. Κλεωνές ναός του Ηρακλή, σχεδ. αποκατάσταση πρόσοψης Mattern 2015, Taf.29a.

19. Ολυμπία, οι αρχαίοι θησαυροί φωτορεαλιστικό σχέδιο. Κανελλόπουλος 2011.

20. Πέργαμος, σχ. αποκατάσταση πρόσοψης του ναού της Δήμητρας με περγαμηνά κιονόκρανα, 281-263; Gruben 2000, 472 εικ.350B.

21. Πέργαμος, σχ. αποκατάσταση πρόσοψης του ναού του Διός, 225-200 π.Χ. Radt 1988, 93 abb.41.

<sup>39</sup> Lauter 2016, 170-171.

<sup>40</sup> Gruben, 2000, 470.

<sup>41</sup> Lauter 2016, 172.

Το μέγεθος των ελληνοιστικών ναών συναρτήθηκε άμεσα με τις διαστάσεις του λατρευτικού αγάλματος που στέγαζαν. Το περίβλημα εναρμονιζόταν με το περιεχόμενο και σε επίπεδο σύλληψης, η νέα προσέγγιση -η ανακάλυψη του χριστικού για την υψηλή αρχιτεκτονική- συγκαταλέγεται στις βασικές κατακτήσεις της ελληνοιστικής αρχιτεκτονικής. Στους μικρότερους σε διαστάσεις ναούς υφίσταται μια αντικειμενική σχέση ανάμεσα στο λατρευτικό άγαλμα και στο ιερό οικοδόμημα. Αντίθετα, στους μνημειακούς περίπτερους ναούς, προορισμένους για το θεό και όχι για την κοινότητα το λατρευτικό άγαλμα, κατά κανόνα, είχε δυσανάλογη σχέση με τον σηκό<sup>42</sup>. Ταυτόχρονα, το σύνολο του οικοδομήματος, όχι μόνο ο σηκός, μετατράπηκε

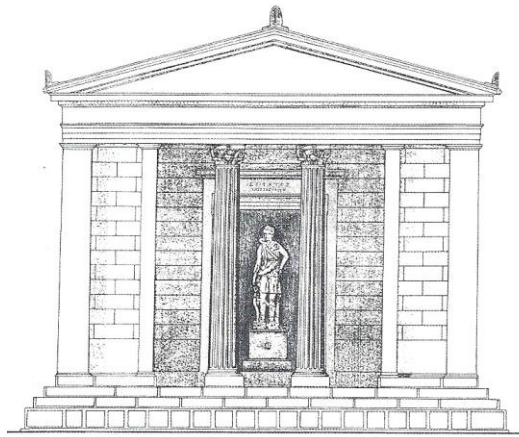

σε έναν χώρο φύλαξης και έκθεσης του λατρευτικού αγάλματος. Ο ναός της Αρτέμιδος Λιμνάτιδος στη Μεσσήνη

αποτελούσε ένα μουσειακό κέλυφος, που λειτουργούσε ως σκηνικό για το άγαλμα. Παρόμοια εντύπωση έδινε και ο δωρικός περίπτερος ναός στον Κουρνό, με 6x7 κίονες και διαστάσεις στυλοβάτη 8x10μ., του 2ου αιώνα π.Χ.<sup>43</sup>. Ως ναοί με τονισμένο το στοιχείο της προβολής του αγάλματος είχαν κάποιες ομοιότητες με τα αθηναϊκά χορηγικά μνημεία του 4ου αιώνα π.Χ. Το σύνταγμα του Δαμοφώντα στη Λυκόσουρα Αρκαδίας βρισκόταν κοντά στον οπίσθιο τοίχο και δέσποζε στο χώρο<sup>44</sup>. Τον ίδιο στόχο εξυπηρετούσε και η Κνιδία Αφροδίτη, γνωστό μόνο από αντίγραφα, που φιλοτέχνησε ο Πραξιτέλης το 350 π.Χ.<sup>45</sup> και είδε και περιέγραψε ο Λουκιανός. Τον 2ο αιώνα μ. Χ., το άγαλμα ήταν τοποθετημένο σε ψηλή βάση και προοριζόταν για κατενώπιον θέαση και θέαση της πίσω όψης. Αυτό συνιστούσε έκθεση του αγάλματος του θεού ως αξιοθέατου, όπως παλαιότερα στη Μεσσήνη και στον Κουρνό<sup>46</sup>. Οι πρόστυλοι ναοί ήταν συνήθως τετράστυλοι εκτός κάποιων εξαιρέσεων, όπως ο εξάστυλος ναός της Δέσποινας στη Λυκόσουρα στο β' τέταρτο του 2ου π.Χ. αιώνα<sup>47</sup>.

22. Μεσσήνη, ο ναός της Αρτέμιδος Λιμνάτιδος. Θέμελης 1999, 115.

23. Κουρνό Λακωνίας, νότιος περίπτερος ναός, 2ος αι. π.Χ. Lauter 2016, 353 εικ.65.

<sup>42</sup> Lauter, 2016, 173.

<sup>43</sup> Lawrence 1957, 267.

<sup>44</sup> Λεονάρδος 1896, 93-126; Felten 1996, 139-158.

<sup>45</sup> Waywel 1997, 91-98.

<sup>46</sup> Lauter 2016, 176.

<sup>47</sup> Lauter 2016, 171.

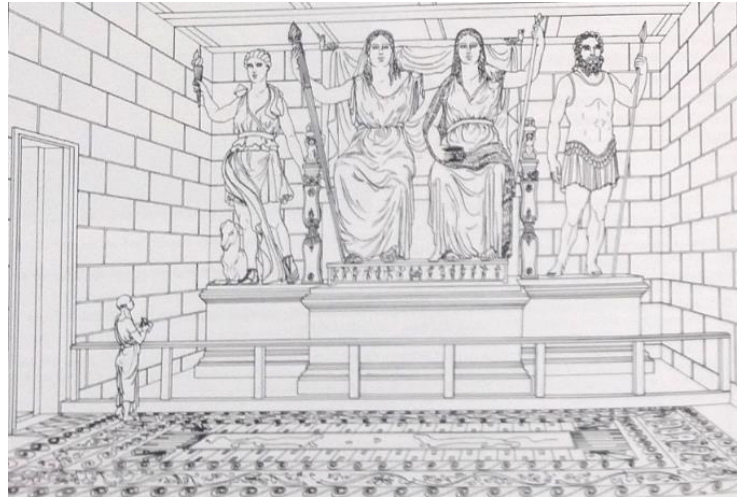
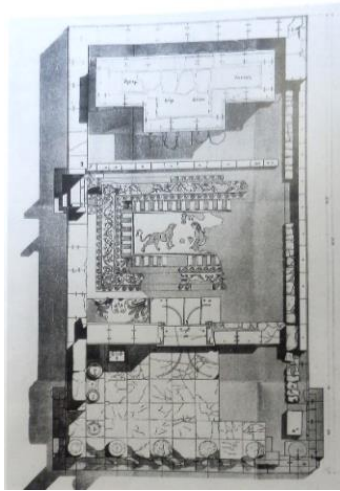

Η κιονοστοιχία σπάνια συνεχιζόταν και στις μακριές πλευρές. Η χρήση της ψευδο-αρχιτεκτονικής είναι ένα τυπικό ελληνιστικό γνώρισμα<sup>48</sup>. Ο ναός L της Επιδαύρου<sup>49</sup>, των αρχών του 3ου π.Χ. αιώνα σε ιωνικό ρυθμό, συνιστά χαρακτηριστικό παράδειγμα διακοσμητικής αρχιτεκτονικής και ψευδοπερίπτερου, αποτελώντας έμπρακτη έκφραση της συγχώνευσης, ανάμεσα στο συρμό της εποχής και τις προηγούμενες αρχιτεκτονικές αρχές<sup>50</sup>. Στην ίδια κατηγορία ανήκει και ο δωρικός πρόστυλος ναός του Ασκληπιού και της Υγείας στη Θουρία Μεσσηνίας στο τέλος του 4ου ή στις αρχές του 3ου αιώνα π.Χ. με διαστάσεις 6,10μ. x 9,40 και 4 x 6 δωρικούς ημικίονες πατούσε σε δίβαθμη κρηπίδα, ενώ μια λίθινη αναβάθρα εξασφάλιζε την πρόσβαση στον ναό. Μεταξύ των μετακιονίων ήταν τοποθετημένα ορθογώνια θωράκια. Εξωτερικά ήταν επιχρισμένοι με λευκό κονίαμα. Επιχρισμένος με λεπτό κονίαμα ήταν και ο επιβλητικός βωμός του ναού επί του οποίου σώζονται ίχνη διακόσμησης γαλάζιου και κόκκινου χρώματος<sup>51</sup>.



24. Λυκόσουρα Αρκαδίας, κάτοψη ναού Δεσποίνης 2ος αι.π.Χ. Λεονάρδος 1896, πίν.2.

25. Λυκόσουρα, ναός της Δέσποινας, παράσταση του γλυπτού «Συντάγματος του Δαμοφώντος», 2ος αι. π.Χ. Felten, fig. 12.

26. Θουρία Μεσσηνίας, ο ναός του Ασκληπιού και της Υγείας, 3<sup>ος</sup> αι. π.Χ. [www.ancientthouriaexcavation.gr](http://www.ancientthouriaexcavation.gr)

<sup>48</sup>Η σκηνική σύνθεση που αντανακλά στο θεατή καθώς και η προτίμηση για ψευδοτοιχίες πηγάζει από τα θεατρικά κτίσματα. Οι σκηνογράφοι μαθαίνουν αυτήν ακριβώς την εποχή μεταξύ άλλων αποδόσεων να δίνουν την εντύπωση του βάθους μέσα από αλληπάλληλα επίπεδα. Αυτό είχε εμφανή επίδραση στην αρχιτεκτονική. Η εκτεταμένη στοά με τις εκατέρωθεν προεξέχουσες πτέρυγες ήταν γνωστή ως προσκήνιο. Ανάμεσα στους κίονες υπήρχαν ζωγραφισμένα σκηνικά. Από τον 3ο αιώνα π.Χ. είναι επίσης ενδιαφέρον ο βαθμός επικοινωνίας της αρχιτεκτονικής με τη ζωγραφική, Gruben 2000, 456-458.

<sup>49</sup>Roux 1961, 239.

<sup>50</sup>Ο G. Roux χαρακτηρίζει το ναό «κόσμημα». Μαζί με τον ναό του Ασκληπιού και της Υγείας από τη Θουρία της Μεσσηνίας θεωρείται από τα πρωιότερα γνωστά παραδείγματα ψευδοπερίπτερου ναού, Sioumpra 2015, 201.

<sup>51</sup>Αραπογιάννη 2010, 20-23, Αραπογιάννη 2011, 24-26.

Ένα μοναδικό παράδειγμα που τοποθετείται στις αρχές του 3ου αιώνα π. Χ. από την Πελοπόννησο είναι ο ναός της Αρτέμιδος Ημερησίας στους Λουσσούς Αρκαδίας, στον οποίο συνδυάστηκε η τοπική παράδοση με τις νέες αρχιτεκτονικές αρχές<sup>52</sup>. Ανήκει στους τετράστυλους πρόστυλους ναούς εν παραστάσι με πρόναο σηκό άδυτο, παράπλευρη θύρα και δύο συμμετρικά προσαρτήματα

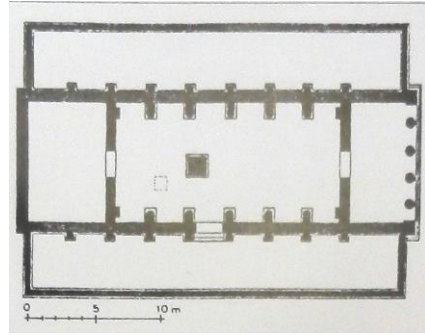

στις μακρές πλευρές. Η τυπική δωρική τετράστυλη πρόσοψη η οποία εμπλουτίστηκε στο εσωτερικό με ημικίονες δωρικού και όχι ιωνικού ή κορινθιακού ρυθμού συνιστά ένα καινοτόμο και μοναδικό σχήμα χωρίς κανένα παράλληλο έως τώρα<sup>53</sup>. Σε ορισμένες περιπτώσεις ιδρύθηκαν μεγαρόσχημοι ναοί και οίκοι με κλειστή πρόσοψη οι οποίοι με την κατάλληλη τοποθέτηση ημικίωνων εντάσσονται στους ψευδοπρόστυλους ή ψευδο - εν παραστάσι ναούς.<sup>54</sup> Σε αυτήν την κατηγορία ανήκει ένας μικρός ναΐσκος

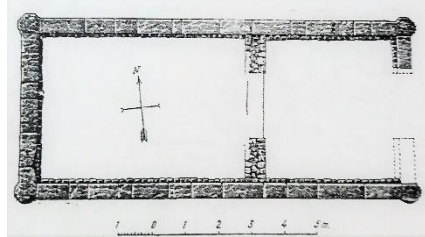

δωρικού ρυθμού (5,80 χ 13,50μ.) με μορφή κλειστού μεγάρου, με κλειστό πρόναο και σηκό στον Άγιο Φωκά στη Ρόδο από τους Ελληνιστικούς χρόνους. Ημικυκλικές απολήξεις στην πρόσοψη με ίχνη κατακόρυφων γλυφών παραπέμπουν σε ημικίονες ενώ στους μακρούς τοίχους οι ημικυκλικές απολήξεις δημιουργούνται από την έντονη κύφωση των λίθων τους σχηματίζοντας είδος παραστάδων στις τέσσερις γωνίες του ναού. Στο εσωτερικό, εντοπίστηκαν θραύσματα κολοσσικού αγάλματος αλλά η θεότητα στην οποία ήταν αφιερωμένος προς το παρόν παραμένει άγνωστη<sup>55</sup>.

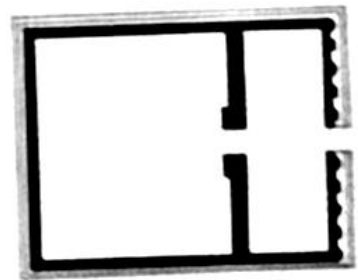

Ένα προστώο με έξι ημικίονες προστέθηκε κατά το πρώτο μισό του 2ου αιώνα π.Χ. στο Πύθιο στη Γόρτυνα της Κρήτης, όπου στα τέσσερα μετακίονια υπήρχαν πεσσοί μεσαίου ύψους που ακουμπούσαν στον τοίχο.<sup>56</sup>

Τον 1ο αιώνα π.Χ. αυτός ο τύπος έτυχε ευρείας αποδοχής από τους Ρωμαίους π.χ. Maison Carree, η τετράγωνη οικία στη Nimes στη Γαλλία με τέσσερις ημικίονες τριών τετάρτων στις γωνίες που υπαινίσσονται τη συνεχή περίπτωση<sup>57</sup>.



27. Λουσσοί Αρκαδίας, κάτοψη του ναού της Αρτέμιδος Ημερησίας αρχ.3ου αι. π. Χ. Ladstätter 2001,145.

28. Λόφος του Κυμισάλα, Ρόδος, Άγ. Φωκάς κάτοψη του ναού της ακρόπολης, [http://www.wikiwand.com/el/Αρχαία\\_Κυμισάλα](http://www.wikiwand.com/el/Αρχαία_Κυμισάλα)

29. Γόρτυνα Κρήτης, κάτοψη και όψη του ναού του Απόλλωνα Πυθίου με το προστώο του β' ήμ. του 2ου αι. π. Χ. Hesberg 1994,fig. 34a.

30. Nimes, Γαλλία. Maison Carrée, 2ος αιώνας, Κανελλόπουλος 2011.

<sup>52</sup> Ladstätter 2001, 143-153.

<sup>53</sup> Sioumpara 2015, 200-201.

<sup>54</sup> Lauter 2016,171.

<sup>55</sup> Στεφανάκης- Πατσιαδά 2009-2011, 72-74, εικ.103-104.

<sup>56</sup> Hesberg 1994,129.

<sup>57</sup> Lauter 2016,171.

στη Μακεδονία

Βασικό χαρακτηριστικό της μακεδονικής αρχιτεκτονικής, μετά το 338 π.Χ., είναι η απουσία τυποποίησης και η ποικιλομορφία. Η ελευθερία απόδοσης των μορφών συνδέεται πρωτίστως με την

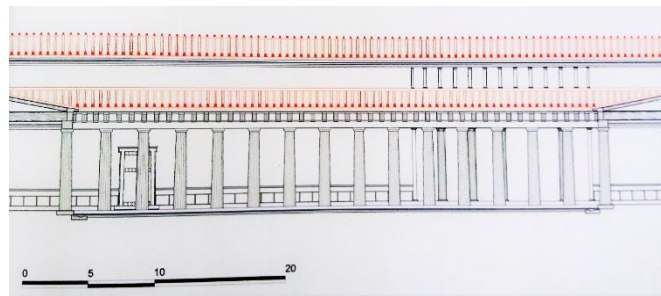

ιδιωτική χορηγία. Τα μακεδονικά μνημεία, όπως και όλα τα μνημεία του ελληνιστικού κόσμου, αποτελούσαν δωρεές Μακεδόνων βασιλέων και ελληνιστικών ηγεμόνων ή ιδιωτικά αναθήματα. Στην πλειονότητά τους, υλοποιούνται με τον συγκερασμό ετερόκλητων σχολών - της πελοποννησιακής, της αττικής, των νησιών του Αιγαίου και της Μικράς Ασίας- τον συνδυασμό ρυθμών και την ανάμειξη δωρικών και ιωνικών μορφών. Ιδιαίτερη βαρύτητα δίνεται στην αρχιτεκτονική των προσόψεων των μακεδονικών κτιρίων και των τάφων και συνδέεται με τη γενικότερη τάση της εποχής, δηλαδή τη δημιουργία εντυπωσιασμού. Το φαινόμενο του εντυπωσιασμού επιτυγχάνεται με την ευρύτατη χρήση διακοσμητικών λεπτομερειών και την εφαρμογή ιωνικών στοιχείων σε δωρικά κτίρια.

Στη μακεδονική αρχιτεκτονική η εκτέλεση στις λεπτομέρειες των δωρικών μορφών είναι εξαιρετικής ποιότητας και σύμφωνη με τα τρέχοντα ελληνιστικά πρότυπα σε αντίθεση με τον επαρχιακό χαρακτήρα που διαπιστώνεται στις ιωνικές κατασκευές. Τα δωρικά κιονόκρανα, οι κίονες και ο θριγκός του ανακτόρου των Αιγών έχουν παράλληλα και αντιστοιχίες στον στο ναό της Αθηνάς Προναίας στους Δελφούς τον 4ο αιώνα π.Χ., στη Θόλο των Δελφών, 360-320π.Χ. και στον ναό της Αθηνάς Αλέας στην Τεγέα<sup>58</sup>.

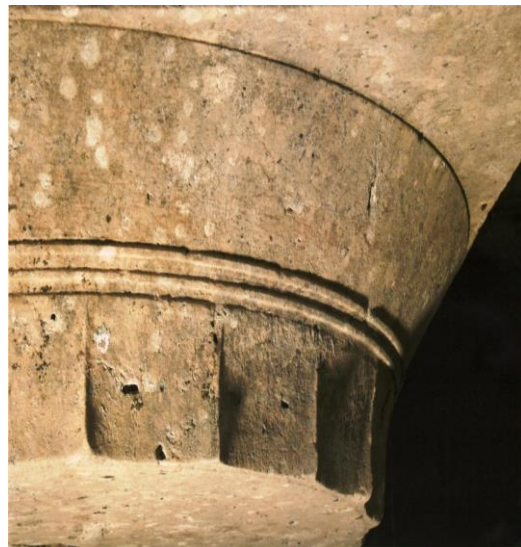

Η μεγαλύτερη άνεση και εξοικείωση, παρότι δεν αποδεικνύεται αρχαιολογικά, δείχνει ισχυρότερη επίδραση του δωρικού από ότι του ιωνικού ρυθμού, η οποία θα μπορούσε να αποδοθεί στις μακροχρόνιες σχέσεις της περιοχής με την Ηπειρωτική Ελλάδα, μέσω των αποικιών από το Δίον έως την Αμφίπολη<sup>59</sup>.

31. Ανάκτορο των Αιγών, δυτική όψη περιστυλίου, Κοτταρίδη 2007- 2009,29.

32. Δωρικό κιονόκρανο του μεγάλου περιστυλίου από το Ανάκτορο των Αιγών 350-340 π.Χ. Κοτταρίδη 2007-2009, 171 εικ. ΒΛ1280,2.

<sup>58</sup> Κοτταρίδη 2009,14-15.

<sup>59</sup> Tomlinson 1963, 140-141.

Σε δωρικό ρυθμό κατασκευάστηκαν το περιστύλιο και η εξωτερική κιονοστοιχία του ανακτόρου των Αιγών<sup>60</sup> και πολλοί μακεδονικοί τάφοι. Ο ιωνικός σε οικοδομήματα ενθύμησης π.χ. Φιλίππειο στην Ολυμπία<sup>61</sup>, στον τάφο Λευκαδίων ως επίθεση στο έδαφος δωρικών στηριγμάτων<sup>62</sup> και πενήντα χρόνια αργότερα στον τάφο του «Ρωμαίου» στη Βεργίνα<sup>63</sup>.

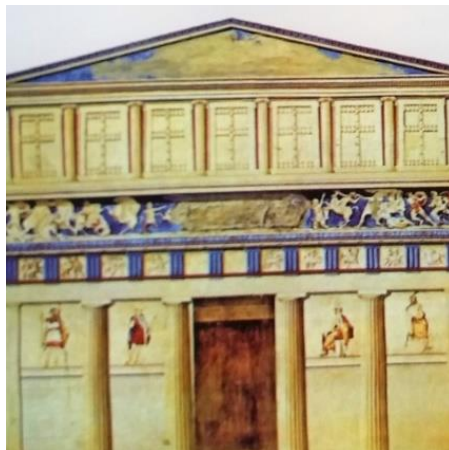

33. Τάφος «της Κρίσεως» στα Λευκάδια, σχ. αποκατάσταση της πρόσοψης, αρχ. 3ου αι. π.Χ. Fragaki 2015. 298 fig.26.

### στη Μικρά Ασία

Στη Δυτική Μικρά Ασία ο δεσμός με την Ελλάδα αναπληρώθηκε μετά τις κατακτήσεις του Μεγάλου Αλεξάνδρου στη Ανατολή. Οι πολιτικές συνθήκες κατά τον 5ο και -εν μέρει- τον 4ο αιώνα π.Χ. καθυστέρησαν την υλοποίηση φιλόδοξων οικοδομικών προγραμμάτων, εφόσον η ανάληψη μακρόπνοων οικοδομικών προγραμμάτων προϋποθέτει ένα γενικότερο αίσθημα σταθερότητας, σιγουριάς και ευημερίας. Η οικοδόμηση περίπτερου ναού δήλωνε την πρόθεση της ελληνοποίησης των ντόπιων πληθυσμών<sup>64</sup>. Η αναγέννηση της μεγάλης ιερής αρχιτεκτονικής και η συνέχιση ημιτελών ναών ανέδειξε τη Μικρά Ασία σε κέντρο παραγωγής κολοσσιαίων μαρμάρινων ιωνικών ναών π.χ. το Διδυμαίο της Μιλήτου. Από τον 2ο αιώνα π.Χ. Σε όλες τις πόλεις και τα ιερά της περιοχής ξεκινά η κατασκευή ναών, στους οποίους κυρίαρχη ήταν η αρχιτεκτονική σε μάρμαρο στα πλαίσια της αναβίωσης των κλασικών προτύπων. Οι αρχιτέκτονες αυτών των ναών έκτισαν σύμφωνα με το τοπικό παραδοσιακό στυλ στις δικές τους περιοχές, ενώ οι εξελληνισμένοι βάρβαροι σύμφωνα με ότι επικρατούσε στην πλησιέστερη ελληνική περιφέρεια. Η ανέγερσή τους -λόγω της αμελούς και επιπόλαιης λιθοξοϊκής εργασίας - ολοκληρώθηκε σε μικρό χρονικό διάστημα<sup>65</sup>.

<sup>60</sup> Κοτταρίδη 2007-2009, 44-45, 174.

<sup>61</sup> Townsend 2003, 93-101.

<sup>62</sup> Πέτσας 1966,63; Ζάμπας 2016, 527-539; Mangoldt 2012,67, 1-2.

<sup>63</sup> Ρωμαίος Αθήνα, 1951,31-57.

<sup>64</sup> Tomlinson 1963, 136.

<sup>65</sup> Σε αντίθεση με τους κολοσσιαίους μαρμάρινους ναούς η κατασκευή των οποίων είχε ξεκινήσει στους ύστερους κλασικούς χρόνους, στις Σάρδεις, την Πριήνη, τα Δίδυμα, με εξαιρετικά αργή πορεία κατασκευής, ώστε η αποπεράτωσή τους δεν είχε ολοκληρωθεί στην πρόιμη ελληνιστική εποχή. Η ιδιαίτερη μορφή ορισμένων νεότευκτων ναών της εποχής εξαρτήθηκε από τον ψευδοδίπτερο ναό της Αρτέμιδος στη Μαγνησία του Μαιάνδρου, μία σπουδαία επινόηση που ο Βιτρούβιος αποδίδει στον περίφημο αρχιτέκτονα και θεωρητικό της αρχιτεκτονικής Ερμογόνη (200 π. Χ. περίπου), από τα Αλάβανδα της Καρίας, Gruben, 2000, 433-434; Lauter 2016,162 -169.

Ο δωρικός ναός, που δεν ήταν άγνωστος, υιοθετήθηκε σε ελάχιστες περιπτώσεις στην οικοδόμηση ναών, όπως συνάγεται από τα έως σήμερα γνωστά μνημεία<sup>66</sup>. Το παλαιότερο παράδειγμα προέρχεται από τους αρχαϊκούς χρόνους. Πρόκειται τον επιβλητικό περίπτερο, δωρικό ναό στην ακρόπολη της Άσσου αφιερωμένο στην θεά Αθηνά, το 525 π.Χ. Είναι ένα από τα σημαντικότερα μνημεία της Μικράς Ασίας, κυρίως λόγω των ιδιαιτεροτήτων που παρουσιάζει ως προς το γενικό σχέδιο του

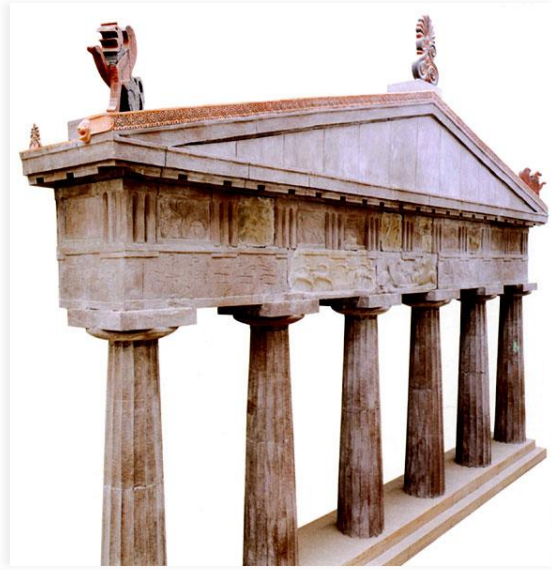

γλυπτού διακόσμου. Η πλούσια διακόσμηση απλώνεται στις στενές πλευρές του επιστυλίου σε μία συνεχή ιωνική ζωφόρο και στις ανάγλυφες μετόπες στην τυπική δωρική ζωφόρο. Πιστεύεται ότι η έντονα πορώδης επιφάνεια των γλυπτών ήταν επιχρισμένη στην αρχαιότητα με ασβεστοκονίαμα και ήταν επιζωγραφισμένη, πράγμα που διευκόλυνε και την ανάγνωση των χαμηλών αναγλύφων<sup>67</sup>.

Περίπου δύομιση αιώνες αργότερα λίγα χιλιόμετρα βορειότερα, ιδρύθηκε ένας ακόμα ναός στα παράλια της Μικράς Ασίας, ο ναός του Λυσιμάχου στο Ίλιον, επίσης προς τιμήν της θεάς Αθηνάς με περίσταση 6 x 12 κίωνων. Και αυτός ο ναός φέρει πλούσιο γλυπτό διάκοσμο στις μετόπες και τα επιστύλια. Σε αυτά τα μνημεία η δωρική τάξη υιοθετήθηκε για πολιτικούς λόγους ενώ η ιωνική για αισθητικούς αλλά και λόγους προτίμησης<sup>68</sup>.



34. Άσσος, αποκατάσταση της κύριας όψης του ναού της Αθηνάς με τη χαρακτηριστική ιωνική ζωφόρο, 525 π.Χ. <http://asiaminor.ewh.gr/forms/flLemmaBodyExtended.aspx?lemmaID=6553>

35. Ίλιον ο ναός του Λυσιμάχου, μετόπες από τον γλυπτό διάκοσμο της ζωφόρου. Goethert und. Schleif, Taf. 48c, taf. 35.

<sup>66</sup> Κατά τη διάρκεια της ελληνιστικής περιόδου στη Μικρά Ασία πολλές ιωνικές πόλεις π.χ. Μίλητος, Πέργαμος, Πριήνη κ.ά., με το καινούριο στοιχείο των πολυάριθμων δωρικών στοών που τις περιέβαλαν αναμφίβολα έμοιαζαν περισσότερο δωρικές παρά ιωνικές. Η καταδίκη της δωρικής τάξης στη Μ. Ασία είναι μάλλον η αντίσταση τριών φημισμένων αρχιτεκτόνων της περιοχής, του Ερμογένη, του (Τ) Αρκύσιου και του Πύθεου οι οποίοι εξοικειωμένοι με τον ιωνικό ρυθμό ήγειραν την αντίδρασή τους στη δωρική «απειλή» και επομένως η απόρριψη δεν αφορούσε στην πραγματική αρχιτεκτονική πρακτική ή στις γενικές αρχιτεκτονικές ιδέες, Tomlinson 1963, 137.

<sup>67</sup> Boardman 2001, 193 εκ. 216; Wescoat 1988, 215-221.

<sup>68</sup> Goethert und Schleif, 1962 taf.2.

Στη σειρά των κλασικιστικών αναβιώσεων, τάση η οποία διατηρήθηκε έως τις αρχές της αυτοκρατορικής περιόδου στη Μικρά Ασία, ανήκει και ο νέος μαντικός ναός του Απόλλωνα στην Κλάρο. Ήταν περίπτερος με 6x11 κίονες (26 × 46 μ.) και πατούσε σε βάθρο πέντε βαθμίδων. Η ανέγερσή του ξεκίνησε στις αρχές του 3ου αιώνα π.Χ., αλλά η κατασκευή του διήρκεσε επί μακρόν και πιθανότατα ολοκληρώθηκε στους αυτοκρατορικούς χρόνους<sup>69</sup>.



Την ίδια πρόθεση σύνδεσης με την κυρίως Ελλάδα και τα ανυπέβλητα αττικά πρότυπα, παρουσιάζει και ο ημιτελής δωρικός ναός της Αθηνάς Νικηφόρου στην ακρόπολη της Περγάμου, στις αρχές του 3ου αιώνα π.Χ.<sup>70</sup> Ο Φιλέταιρος, πρώτος Μακεδόνας διοικητής της Περγάμου αφιέρωσε έναν ναό στην κύρια θεότητα της πόλης, σε δωρικό ρυθμό, σύμφωνα με την αττική- πελοποννησιακή

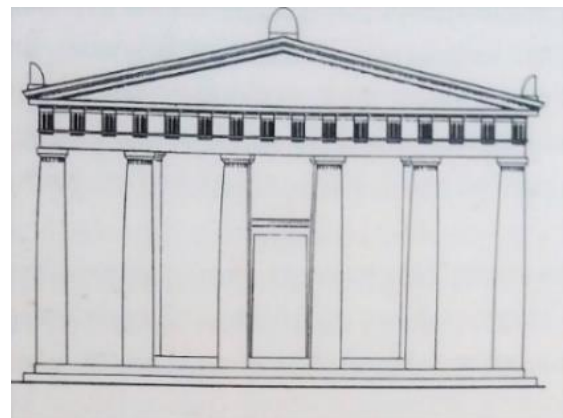

σχολή, όπως είχε πράξει και ο Λυσιμάχος στο Ίλιον. Ο ναός έχει αέρινες και κομψές αναλογίες και περισσότερο ραδινούς κίονες από εκείνους του Διός στη Νεμέα. (7 κάτω διαμέτρους ενώ το ύψος του θριγκού ισούται με το ¼ του ύψους των κίωνων). Οι κίονες αφέθηκαν αράβδωτοι. Διέθετε τρεις τριγλύφους ανά μεταξόνιο<sup>71</sup>.

Νοτιοανατολικά της Περγάμου στο Μαμούρτ Καλέ ιδρύθηκε από τον Φιλέταιρο ο ναός της Κυβέλης το 281-263π.Χ. Ήταν ένας μικρός δωρικός ναός στον τύπο του δίστυλου εν παραστάσι που πατούσε σε τετράβαθμη κρηπίδα<sup>72</sup>.



36. Κλάρος, Κολοφώνας ο ναός του Απόλλωνα, περίπτερος ναός με συντηρητικό σχέδιο για την εποχή, αρχ. 3ου αι. π.Χ.

<http://1.bp.blogspot.com/muEyFFegOTE/VrJ9xAAgeuI/AAAAAAAAAGFI/EW3FL8mRjZA/s1600/apollo%2Btemple%2Bin%2Bclaros.jpg>

37. Πέργαμος, σχ. αποκατάσταση της πρόσοψης του ναού της Αθηνάς Νικηφόρου με τρεις τριγλύφους ανά μεταξόνιο και αράβδωτους κίονες, α' τέτ. 3 ου αι. π.Χ. Radt, 2016, abb.40.

38. Μαμούρτ Καλέ, ο ναός της Κυβέλης δίστυλος εν παραστάσι, επί Φιλέταιρου, 281-263 π.Χ. Weber 307 fig.3.

<sup>69</sup> La Genière, 1998, 235-268.

<sup>70</sup> Lawrence 1957, 267-268.

<sup>71</sup> Gruben 2000, 469.

<sup>72</sup> Weber 2015, 307-310.



Έχει συζητηθεί πολύ η σύνδεση του Ερμογένη με την μετατροπή ενός μικρού και ασήμαντου ναού (R) κοντά στο γυμνάσιο μέσα στην πόλη της Περγάμου, σε ιωνικό ρυθμό (150 π.Χ. με τα υλικά ενός δωρικού το 250 π.Χ. που κατεδαφίστηκε, λόγω της δυσκολίας που παρουσίαζε η εκτέλεση του δωρικού κανόνα<sup>73</sup>. Ο Βιτρούβιος (4, 3.1,3.5) βασιζόμενος σε αυτήν την πληροφορία και επηρεασμένος βαθύτατα από το έργο του Ερμογένη, αναπαρήγαγε και γενίκευσε την ακαταλληλότητα της δωρικής τάξης. Την απέδωσε στη δυσκολία που έθετε το πρόβλημα της γωνιακής τριγλύφου. Για τη θεραπεία του πρότεινε μία λύση, ασυμβίβαστη με το μορφολογικό αίσθημα της ελληνικής αρχιτεκτονικής: την τοποθέτηση στις γωνίες, αντί τριγλύφου, ημι-μετόπης (semimetopion). Με αυτόν τον τρόπο και ο άξονας της ακραίας τριγλύφου συνέπιπτε με τον άξονα του κίονα και τα μεταξόνια παρέμεναν ισομήκη. Η πρόταση του Βιτρούβιου έγινε αποδεκτή από όλους τους μεγάλους αρχιτέκτονες της Αναγέννησης<sup>74</sup>. Σταδιακά και οι δύο ρυθμοί υποκύπτουν στον κορινθιακό ο οποίος χρησιμοποιήθηκε ευρύτατα από τους Ρωμαίους.

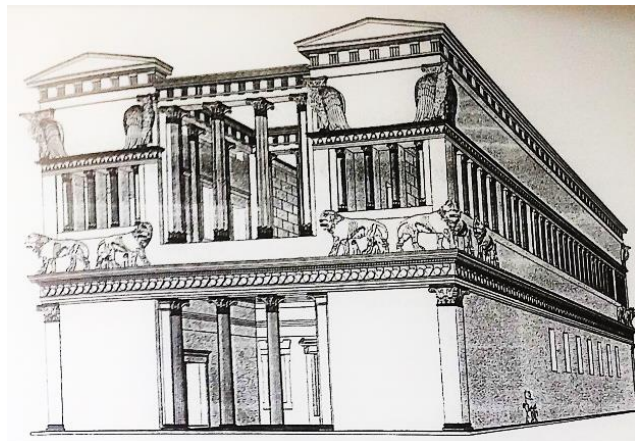
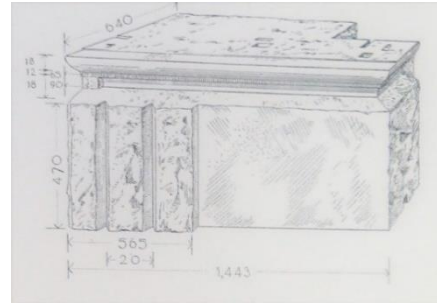

39. Ημίεργες τρίγλυφοι αναλαξεύτηκαν και τοποθετήθηκαν στον ιωνικό θριγικό. Schwandner 1990 87, abb.2.

40. Irac-El-Amir, αναπαράσταση του Qasr il-Abd, Mckenzie, 2007, 96, fig.155.

41. Φιλιά, αναπαράσταση της πρόσοψης του ναού του Αυγούστου, 13-12 π.Χ. Mckenzie, 2007 166, fig.286.

### στην Εγγύς Ανατολή

Οι βασιλείς της Ασίας και της Αιγύπτου φρόντιζαν για την ίδρυση των νέων πόλεων και την ανέγερση των επίσημων ναών. Με βάση τα ανασκαφικά τεκμήρια η παρουσία του περίπτερου και ειδικότερα των δωρικών ναών φαίνεται ότι ήταν μηδαμινή. Στις νεοϊδρυθείσες πρωτεύουσες των ελληνιστικών βασιλείων της Ανατολής, στη Συρία και στην Αλεξάνδρεια θα

<sup>73</sup> Ο ναός του Διονύσου στην Τέω, δεν έχει ίχνη μετατροπής, Gruben, 2000, 471; Tomlinson 1963,142; Lauter 2016,170.

<sup>74</sup> Tomlinson 1963 136-8; Ορλάνδος 1977, 230.

ήταν αναμενόμενη η ύπαρξη αυτής της κατηγορίας ναών καθώς συμβόλιζαν τη σύνδεση με τα λαμπρά επιτεύγματα της ηπειρωτικής Ελλάδας και ταυτόχρονα η χρηματοδότησή τους προσέδιδε κύρος στους ελληνιστικούς βασιλείς. Η απουσία του τύπου μπορεί να οφείλεται στους Μακεδόνες ιδρυτές και αποίκους των πόλεων αυτών, για τους οποίους αυτός ο τύπος ναού δεν είχε βαρύνουσα αξία και την ανοχή τους απέναντι στις τοπικές προτιμήσεις. Ο μόνος βεβαιωμένος ναός από την πρώιμη ελληνιστική περίοδο με 6 x 12 κίονες (15,84x34,14μ.) κατασκευάστηκε στη Σελεύκεια Πιερίας στη Συρία. Ο ναός διέθετε μία κρύπτη, στην οποία οδηγούσε μία εσωτερική κλίμακα. Πρόκειται μάλλον για το Νικατόρειον, το ναό που έκτισε ο Αντίοχος Α΄ πάνω στον τάφο του πατέρα του, Σελεύκου Α΄, γύρω στο 281 π.Χ. και ήταν σε χρήση έως το 150 μ.Χ. Αν αυτό ισχύει, τότε ο μνημειώδης περίπτερος ναός χρησιμοποιήθηκε και για την ταφή των θεοποιημένων Μακεδόνων βασιλέων<sup>75</sup>. Στη βασιλική πρωτεύουσα της Αλεξάνδρειας ο ναός του Σαράπιδος που έκτισε ο Πτολεμαίος Γ΄ μεταξύ των ετών 246-221 π.Χ. ήταν μετρίων διαστάσεων (7,3 x 10,92 μ.) χωρίς περίσταση. Κατάλοιπα δωρικών ναών εντοπίστηκαν και στην Ερμούπολη της Αιγύπτου<sup>76</sup>.

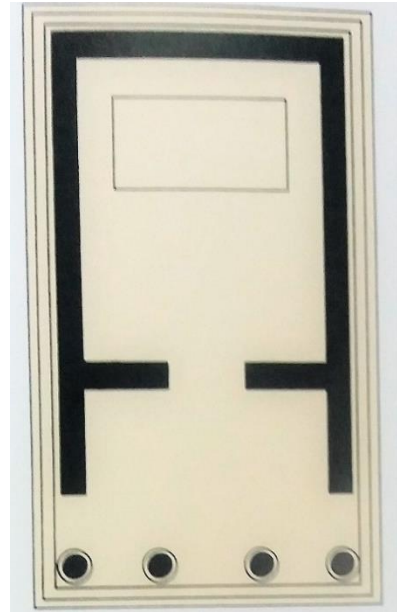

42. Αλεξάνδρεια, ναός του Σαράπιδος, β΄ μισό 3ου αι. π.Χ., σχέδιο κάτοψης ναού από αδημοσίευτη διατριβή, Spawnforth 2006, 38.

Πίν. 2. Δωρικοί ναοί του 4ου αι. π.Χ. και των ελληνιστικών χρόνων				
Τοποθεσία	Ναός	Χρονολογία	Τύπος ναού	Διαστάσεις στυλοβάτη/τοιχοβάτη/ευθυνητριάς
Ολυμπία	Μητρόων	320 π. Χ.	6 x 11	10,62 x 20,67
Λέπρεον	----- -	320 π. Χ.	6 x 11	11 x 19
Δελφοί	Αθηνάς Προναίας	-----	εξάστυλος πρόστυλος	-----
Μολύκρειον	Ποσειδώνα	-----	6 x 13	14,37 x 31,45
Πτόων	Απόλλωνα	316 π. Χ.	6 x 13	11,65x24,72 (ευθυνητριά)
Δήλος	Απόλλωνα	314 π. Χ κ. ε	6 x 13	12,47 x 28,53
Στράτος	Διός	311 π. Χ	16,57 x 32,42	-----
Κλάρος	Απόλλωνα	300 π.Χ. περ.	6 x 11	26 x 46

<sup>75</sup> Spawnforth 2006, 38, 224; Dinsmoor, 1950, 33.

<sup>76</sup> Dinsmoor 1950, 268; Spawnforth 2006, 179- 182.

Ίλιον	Αθηνάς	προ του 281 π. Χ.	6 x 12	16,40x 35,70
Λιβαδειά	Διός Βασιλέως	175 π. Χ	6 x 13	Σηκός 151 μ. !!!
Ερμούπολη Αιγύπτου	Επί Πτολεμαίου III και Βερενίκης	-----	6 x;	-----
Επίδαυρος	Άρτεμιδος	340-330π.Χ	δέξαστυλος πρόστυλος	9,60 x 13,50
Επίδαυρος	Αφροδίτης	-----	δίστυλος εν παραστάσι ή τετράστυλος πρόστυλος	7,50 x 13,65
Επίδαυρος	Θέμιδος	-----	-----	4,87 x 7,26
Ιαλυσός	Ερεθυμίου Απόλλωνος	400 π. Χ.	δίστυλος εν παραστάσι	7,84 x 13,10
Θάσος	Αγοραίου Διός	Αρχές 4 <sup>ου</sup> π. Χ. αιώνα	δίστυλος εν παραστάσι	4,8 x 10,23
Πάρος	Αρχιλόχειο	β' μισό 4 <sup>ου</sup> π.Χ. αι.	τετράστυλος πρόστυλος	7,10 x 9,00
Πάρος	Αρχιλόχειο	β' μισό 4 <sup>ου</sup> π.Χ. αι.	τετράστυλος πρόστυλος	7,10 x 9,00
Κερύνεια	Ναός στη Μαμουσιά	μέσα 4 <sup>ου</sup> π.Χ. αιώνα	δίστυλος εν παραστάσι	8,40 x 13,20
Κάμειρος	Πυθίου Απόλλωνος;;	4 <sup>ος</sup> π.Χ. αιώνα	δίστυλος εν παραστάσι	8,00 x 18,20
Θάσος	Διονύσου	Τέλη 4 <sup>ου</sup> π.Χ. αι.	τετράστυλος πρόστυλος	8,43 x 9,60
Θουρία, Μεσσηνία	Ασκληπιού και Υγείας	300 π. Χ. περίπου	ψευδοπερίπτερος με 4x 6 ημικίονες	9,40 x 6,10
Καρδάμαινα	Απόλλωνος	3 <sup>ος</sup> π. Χ. αιώνα	δίστυλος εν παραστάσι	8,20 x 16,49
Μαμούρτ Καλέ	Κυβέλης	3 <sup>ος</sup> π. Χ. αιώνα	δίστυλος εν παραστάσι	7,25 x 11,45
Ρόδος	Αθηνάς Λινδίας	300 π. Χ.	τετράστυλος αμφιπρόστυλος	7,75 x 21,6
Πέργαμος	Αθηνάς Πολιάδος	3 <sup>ος</sup> αιώνας π.Χ.	6 x 10	12,27 x 21,77
Σελεύκεια Περία	(Νικατόρειον - τάφος θεοποιημένου βασιλέα;)	281 π.Χ.	6 x 12	15,84 x 34,14
Αλεξάνδρεια	Σαράτιδος	246-221 π. Χ.	τετράστυλος πρόστυλος	7,3 x 10,92
Αμοργός	Ναός στη Μινώα	ύστερου 3 <sup>ου</sup> π.Χ. αιώνα	δίστυλος εν παραστάσι	5,31 x 7,10

Δωδώνη	Αφροδίτης	τέλη 3 <sup>ου</sup> π. Χ. αιώνα	δίστυλος εν παραστάσι	4,70 x 8,50
Πέργαμος	Διός	225-200π. Χ	τετράστυλος πρόστυλος	6,76 x 10,13
Κουρνό	.....	2 <sup>ος</sup> αιώνας π.Χ.	6 x 7 (περίπετος!)	7,98 x 9,96
Κως	Ασκληπιός	200-150 π. Χ.	6 x 11	15,965 x 31,17
Αρχαίες Κλεωνές	Ηρακλέους	α΄ μισό 2 <sup>ου</sup> π. Χ. αι.	τετράστυλος πρόστυλος	9,30x 15,30
Λυκόσουρα	Δέσποινας	175 – 150 π. Χ.	εξάστυλος πρόστυλος	12,31x21,35 (ευθυνηρία)
Δήλος	Ίσιδος	Μετά το 166 π.Χ. (135π.Χ.;;;)	δίστυλος εν παραστάσι	5,25 x 12,00
Πέργαμος	Ήρα Βασιλεία	159-138 π. Χ	τετράστυλος πρόστυλος	6,765 x 10,135
Θήβα	Καβείριο	μέσα 2 <sup>ου</sup> π. Χ. αι.	τετράστυλος πρόστυλος	6,21x 15,2
Γόρτυνα Κρήτη	Απόλλωνα Πυθίου	-----	εξάστυλος πρόστυλος	-----
Λέσβος	Απόλλωνα Βρησαίου	1 <sup>ος</sup> αιώνας π.Χ.	δίστυλος εν παραστάσι	.....
Λουσοί	Αρτέμιδας Ημερησίας	Ελληνιστικός	τετράστυλος πρόστυλος	20 x 32
Άγιος Φλώρος Μεσσηνία	Ναός Παμίσου	.....	δίστυλος εν παραστάσι	5,47x 6,47
Λέρνα Κορίνθου	Ασκληπιού	ελληνιστική εποχή	τετράστυλος πρόστυλος	6,99 x 13,60
Κάμειρος	Αθηνάς και Διός Πολιέως	-----	τετράστυλος αμφιπρόστυλος	9,78 x ;
Κουρνό	.....	Πρώιμοι ρωμαϊκοί χρόνοι	δίστυλος εν παραστάσι	5,20 x 7,16

Τύποι ναών και ιερών κτιρίων των ελληνοιστικών χρόνων<sup>77</sup>

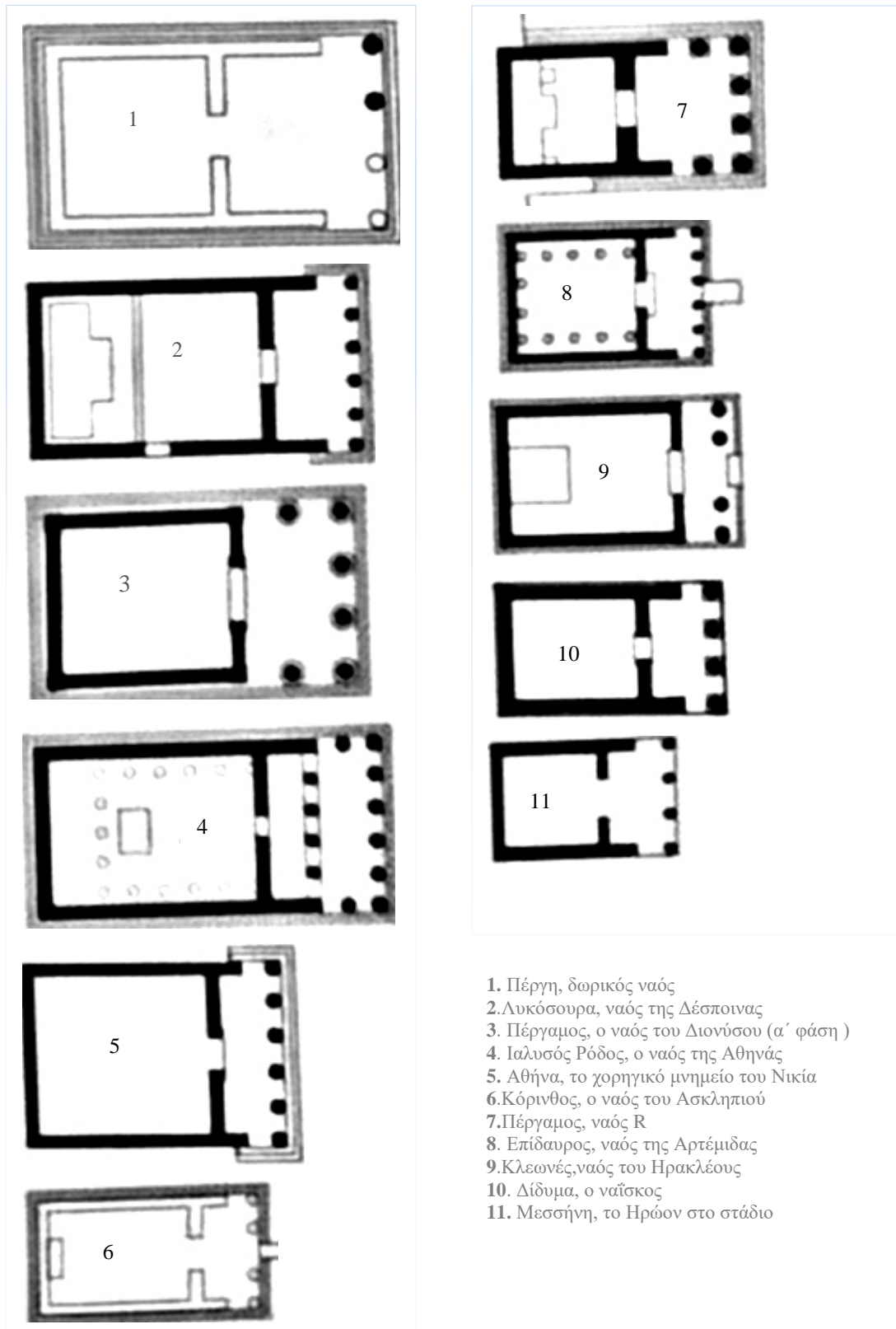

1. Πέργη, δωρικός ναός
2. Λυκόσουρα, ναός της Δέσποινας
3. Πέργαμος, ο ναός του Διονύσου (α' φάση)
4. Ιαλυσός Ρόδος, ο ναός της Αθηνάς
5. Αθήνα, το χορηγικό μνημείο του Νικία
6. Κόρινθος, ο ναός του Ασκληπιού
7. Πέργαμος, ναός R
8. Επίδαυρος, ναός της Αρτέμιδας
9. Κλεωνές, ναός του Ηρακλέους
10. Δίδυμα, ο ναός του Βάσκου
11. Μεσσήνη, το Ηρώον στο στάδιο

<sup>77</sup> Mattern 2015, taf.30.

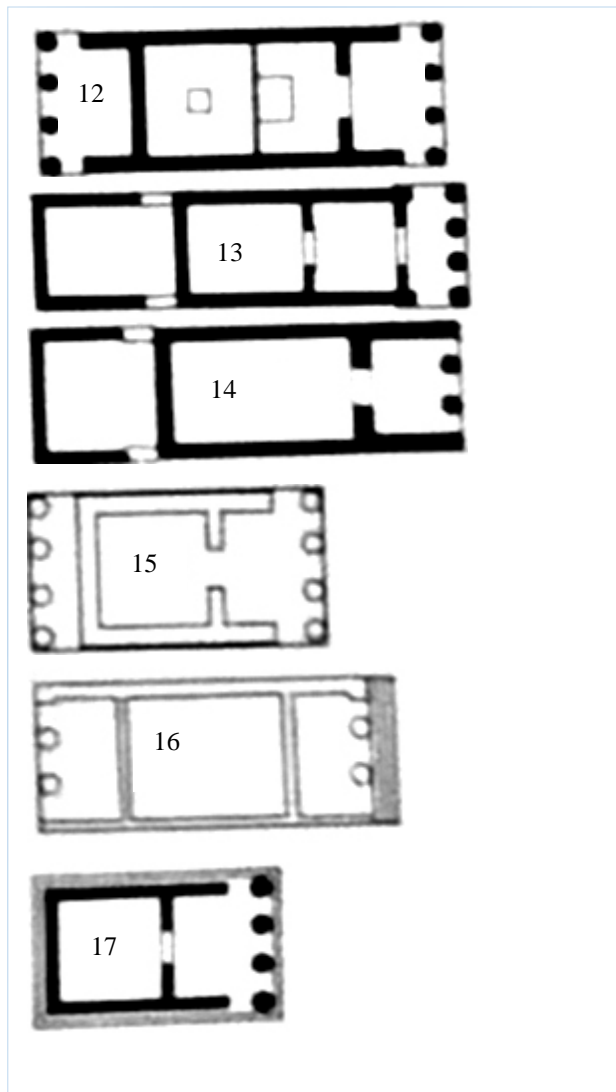

- 12.Λίνδος (Ρόδος), ναός της Αθηνάς Λινδίας  
 13.Θήβα, Καβείριον κτίριο IIb  
 14.Θήβα, Καβείριον κτίριο III  
 15.Τήνος, ναός του Ποσειδώνα  
 16.Κάμειρος, ο ναός του Απόλλωνα Πυθίου;  
 17.Πέργαμος, ο ναός του Διός

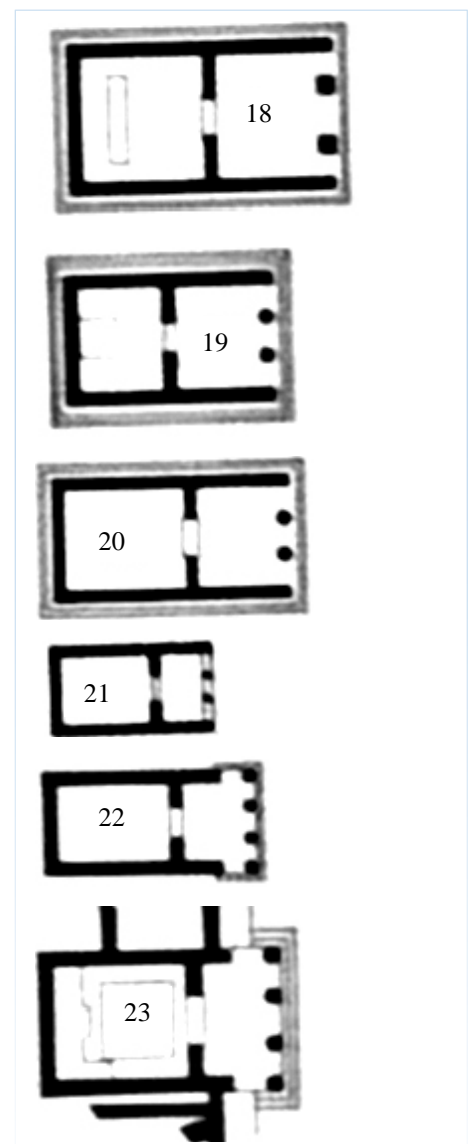

- 18.Κως, Ασκληπιείο, ο ναός Β  
 19.Μαμούρτ Καλέ, ο ναός της Κυβέλης  
 20.Πέργαμος, ναός της Δήμητρας  
 21.Δωδάνη, ναός της Αφροδίτης  
 22.Δήλος, ο ναός του Ασκληπιού  
 23.Πέργαμος, ναός της Ήρας Βασιλείας

## 2. ΤΑ ΙΕΡΑ ΤΟΥ ΠΟΣΕΙΔΩΝΑ ΣΤΗ ΜΕΣΣΗΝΙΑ

Στη Μεσσηνία έναν τόπο με έντονο μυκηναϊκό παρελθόν έχουν εντοπιστεί οι παλαιότεροι χώροι λατρείας στην Πελοπόννησο.<sup>78</sup> Πόσο βαθιές ρίζες είχε η λατρεία του θεού στην ψυχή των Μεσσηνίων φαίνεται και από το γεγονός ότι κατά την ανοικοδόμηση της Μεσσήνης καθιερώθηκε λατρεία για του προδωρικούς βασιλείς και Ήρωες και ιδρύθηκε ιερό για τον Ποσειδώνα<sup>79</sup>. Επιβεβαιώνεται έτσι η μαρτυρία του Πausανία (4.27) σύμφωνα με την οποία οι Μεσσήνιοι παρότι περιπλανήθηκαν επί τριάντα και πλέον έτη δεν λησμόνησαν τα ήθη τους και διαφύλαξαν τη δωρική διάλεκτο. Η συνέχιση της λατρείας του θεού σε γνωστές θέσεις με ανακαινίσεις παλαιών και τη δημιουργία νέων ναών δείχνει το βαθμό της πίστης στη θεότητα και εντοπίζεται στις θέσεις Μίλα, Ιθώμη, Ακοβίτικα και τη Θουρία (Ποσειδία). Η λατρεία του θεού στην Πύλο είναι γνωστή μόνο από τις γραπτές πηγές<sup>80</sup>.



43. Ακοβίτικα Καλαμάτας, ιερό του Ποσειδώνα, ενεπίγραφο όστρακο αγγείου με το όνομα του θεού, 7<sup>ος</sup> αι. π.Χ. Αρχαιολογικό Μουσείο Καλαμάτας

### το ιερό στην Πύλο

“κλῦθι, Ποσειδάων γαίηοχε, μηδέ μεγίρης  
 ἡμῖν εὐχομένοισι τελευτήσαι τάδε ἔργα.  
 Νέστορι μὲν πρότιστα καὶ υἴασι κῦδος ὄπαζε,  
 αὐτὰρ ἔπειτ’ ἄλλοισι δίδου χαρίεσσιν ἀμοιβὴν  
 σύμπασιν Πυλίοισιν ἀγακλειτῆς ἑκατόμβης.”

“Επάκουσε, ω Ποσειδώνα, κραταίε της γης· μην αρνηθείς  
 να γίνουν έργα οι ευχές που σου αναθέτουμε.  
 Πρώτα στον Νέστορα, στους γιους του Νέστορα, χάρισε δόξα και τιμή,  
 μετά στους άλλους δώσε πληρωμή χαριτωμένη,  
 στους Πύλιους όλους, που προσφέρουν τη λαμπρή εκατόμβη”.

Η επίκληση του Νέστορα, μετά το θυσιαστήριο εκατόμβης στον Ποσειδώνα, στην ακροθαλασσιά.  
*Ομήρ. Οδύσ. γ 55-59, Τὰ ἐν Πύλῳ, Μετάφρ. Δ.Ν. Μαρανίτη*

<sup>78</sup> Μαράντου 2017, 115. Η εξουσία του θεού και η ιερότητα που απολάμβανε στην περιοχή φαίνεται από το κείμενο του Διδώρου Σικελιώτη που την αναφέρει ως *οικητήριον και ιερή χώρα* του Ποσειδώνα. Στην αρχαιότητα τα φαινόμενα που ήταν πέρα από τον έλεγχο του ανθρώπου τα απέδιδαν σε κάποια θεϊκή παρέμβαση. “Τοῦ δ’ ἐκ Ποσειδῶνος γεγονέναι τὴν μῆνιν ταῖς πόλεσιν φασιν ἐμφανεῖς ἀποδείξεις ὑπάρχειν διὰ τὸ τῶν σεισμῶν καὶ τῶν κατακλυσμῶν τοῦτον τὸν θεὸν ἔχειν διειληφθαι τὴν ἐξουσίαν, καὶ διὰ τὸ δοκεῖν τὸ παλαιὸν τὴν Πελοπόννησον οἰκητήριον γεγονέναι Ποσειδῶνος, καὶ τὴν χώραν ταύτην ὡσπερ ἱερὰν τοῦ Ποσειδῶνος νομίζεσθαι, καὶ τὸ σύνολον πάσας τὰς ἐν Πελοποννήσῳ πόλεις μάλιστα τῶν ἀθανάτων τὸν θεὸν τιμᾶν τοῦτον”. (Διδό. Σικελ. 15.49. 4.)

<sup>79</sup> Πριν την ίδρυση της νέας πόλης από τον Επαμεινώνδα το 369 π.Χ. στην ίδια ακριβώς θέση βρισκόταν το πανάρχαιο πόλισμα, Ιθώμη. Τα όνομα επέζησε έως τα τέλη περίπου του 4ου αιώνα π.Χ. Έκτοτε ονομάστηκε Μεσσήνη. Θέμελης 2014,16.

<sup>80</sup> Θέμελης 1969, 352-357; Kiderlen - Themelis, 2010, 24,26; Μαράντου 2013,538-39,578.

Ο Όμηρος αναφέρει ότι από τον ίδιο τον θεό, τον Ποσειδώνα, κατάγεται η βασιλική γενιά της Πύλου. Ο πατέρας του Νέστορα, Νηλέας, ήταν γιός του Ποσειδώνα. Ο επικός ποιητής περιγράφει με ζωντάνια τη σκηνή της θυσίας εκατό βοδιών από τον βασιλιά και τους κάτοικους της πόλης, προς τιμήν του γενάρχη θεού τους. (Ομήρ. Οδύσ. γ 5-65 και ειδικά 5-10). Η ξεχωριστή θέση του θεού αποδεικνύεται και από τις πινακίδες της Γραμμικής Β΄ της Πύλου, όπου παρατηρήθηκε ότι η λατρεία του κατείχε σπουδαιότερη θέση σε σχέση με αυτήν του Δία<sup>81</sup>. Η θέση του ιερού σύμφωνα με την περιγραφή του Ομήρου ήταν κοντά στην ακροθαλασσιά. Ιδιαιτερότητα της μορφής του αποτελεί η αμφιθεατρική διάταξη πέριξ του βωμού, εννέα σειρών καθισμάτων, - καθεμία από τις οποίες διέθετε 500 θέσεις- για όσους μετείχαν στη θυσία και τα συμπόσια που ακολουθούσαν. Το ιερό του Ποσειδώνα της Πύλου έχει συσχετιστεί από την έρευνα με το Πανιώνιο της Μυκάλης, όπου και εκεί είχε τον βωμό του Ποσειδώνα στο κέντρο και ένα θεατρόσχημο τόπο συνάθροισης. Με βάση αυτήν την ομοιότητα υποστηρίχθηκε ότι η Πύλος ήταν η έδρα μιας αμφικτιονίας με κοινό σημείο τη λατρεία του Ποσειδώνα. Το πλεονέκτημα που παρουσίαζε για την αρχαία ναυπηγική, θα μπορούσε να ήταν ένα κίνητρο για τη δημιουργία ενός συνασπισμού πόλεων με κέντρο την «αμμώδη» Πύλο<sup>82</sup>.

το ιερό στο Μίλα / Λακαθέλα

Το πανάρχαιο Ιερό του Ποσειδώνα στη Λακαθέλα στην περιοχή Μίλα στη βόρεια Μεσσηνία, βρισκόταν εκτός οικισμού και συνδεόταν με το Ομηρικό Δώριο. Πρόκειται για μία από τις αρχαιότερες θέσεις λατρείας στην περιοχή της Μεσσηνίας<sup>83</sup>. Ενδείξεις λατρευτικής χρήσης του χώρου υπάρχουν ήδη από τους μυκηναϊκούς χρόνους και γι' αυτό η χθόνια λατρεία του θεωρείται πολύ πιθανή. Το ιερό, με βάση τα ειδώλια αντρικών μορφών και ζώων, ήταν σε λειτουργία από τον 10ο αιώνα π.Χ. έως τους πρώιμους κλασικούς χρόνους. Σε δοκιμαστική ανασκαφή αποκαλύφθηκαν απομεινάρια των τοίχων του ναού της ύστερης γεωμετρικής εποχής συσχετίστηκαν με τον θεό, λόγω της εύρεσης αγαλματιδίων ιππαρίων και βοοειδών που αποτελούσαν τυπικά αφιερώματα και σύμβολα της λατρείας του Ποσειδώνα, τα οποία έχουν σαφείς ομοιότητες με αντίστοιχα



44.. Μίλα Μεσσηνίας, τμήμα από τον τοίχο του ναού των γεωμετρικών χρόνων του Ποσειδώνα, 10<sup>ος</sup> αι. π.Χ., Καράγιωργα 1972, πίν.197.

<sup>81</sup> Mylonopoulos 2003, 250; Μαράντου 2013,380.

<sup>82</sup> Simon 1996, 79-81.

<sup>83</sup> Στους αρχαϊκούς χρόνους ο Ποσειδώνας ήταν μία από τις προτιμώμενες θεότητες των Μεσσηνίων και των περιοίκων Σπαρτιατών, Luraghi 2008, 114; Μαράντου 2013,208. Στην ίδια θέση προηγουμένως πρέπει να υπήρχε ξύλινο, μυκηναϊκό μέγαρο που καταστράφηκε από φωτιά, Καράγιωργα 1972, 260.



ευρήματα στον ναό του Ταινάριου Ποσειδώνα στη Λακωνία<sup>84</sup>. Ο ναός δεν αναφέρεται από τους αρχαίους συγγραφείς<sup>85</sup>.



45. Μίλα Μεσσηνίας, χάλκινα ειδώλια, ως αναθήματα στο ιερό του Ποσειδώνα, 10<sup>ος</sup> αι. π.Χ., Καράγιωργα 1972, πίν.197.

#### το ιερό στα Ακοβίτικα Καλαμάτας

Το ιερό των Ακοβίτικων βρισκόταν υπό την κηδεμονία της γειτονικής Θουρίας, όπου σύμφωνα με τον Στράβωνα τελούνταν τα Ποσειδία προς τιμήν του θεού πολύ κοντά στη θάλασσα. Η αρχή της χρήσης του ανάγεται στην ύστερη εποχή του χαλκού, αλλά το ιερό ιδρύθηκε στους πρώτους γεωμετρικούς χρόνους χωρίς την κατασκευή ναϊκού κτιρίου<sup>86</sup>. Η επιβεβαιωμένη χρήση του εκτείνεται από την αρχαϊκή έως την ύστερη κλασική εποχή (700-323 π. Χ.), εποχή στην οποία χρονολογούνται οι τελευταίες επισκευές στον χώρο. Λίγο αργότερα πρέπει να σταμάτησε η λειτουργία του. Πρόκειται για ένα *extraurban* ιερό, όπως και το ιερό στο Μίλα, με ξεκάθαρες λακωνικές επιρροές<sup>87</sup>. Η απόσταση μεταξύ ιερού και της πόλης ήταν 5 χιλιόμετρα<sup>88</sup>. Η θέση του ήταν ανάλογη προς τη θέση του ιερού του Ποσειδώνα εν Έλει στην Σπάρτη. Και τα δύο ιερά ήταν χωροθετημένα στην αριστερή όχθη του ποταμού Άρη και Ευρώτα αντίστοιχα, πλησίον της θάλασσας και σε ελώδεις χαμηλές τοποθεσίες<sup>89</sup>. Εντός του ναού (25x20μ.) βρέθηκαν σιδερένια ομοιώματα εξαρτημάτων λέμβων και πλοιαρίων σε σχήμα κουπιού ή πηδαλίου, αφιερωμένα στον θεό από φτωχούς ναυτικούς και αλιείς.

<sup>84</sup> Καράγιωργα 1972, 258-262; Β'. Παπαχατζής 1994, 150 σημ.1.

<sup>85</sup> Καράγιωργα 1972, 261.

<sup>86</sup> Μαράντου 2017, 121 σημ. 49.

<sup>87</sup> Kiderlen – Themelis 2010, 28, 33; Μαράντου 2013, 464-465.

<sup>88</sup> Mylonopoulos 2003, 245-247, 251-252.

<sup>89</sup> Θέμελης 1969, 352-36; Kiderlen - Themelis 2010, 21-22, 25.

Πολύ σημαντικά επίσης είναι και διάφορα ευρήματα όπως χάλκινα αναθηματικά ειδώλια με μορφή υπόκαμπου, ταύρου και ίππου, δύο τουλάχιστον τρίποδες, μία ασπίδα και η επιγραφή με το όνομα του θεού<sup>90</sup>. Το πιο παλιό εύρημα από τον ιερό χώρο είναι ένα χάλκινο αναθηματικό ιππάριο από τον 9ο αιώνα π.Χ.<sup>91</sup>.

Η αναγωγή της παρουσίας του Ποσειδώνα σε τόσο πρώιμα χρόνια δείχνει τη χθόνιες προδωρικές καταβολές της θεότητας, με εξουσία στη στεριά και απόλυτο έλεγχο των σεισμών,



46. Ακοβίτικα Καλαμάτας, χάλκινο, χυτό ειδώλιο με μορφή υπόκαμπου, συμβόλου του Ποσειδώνα από το ομώνυμο ιερό του θεού. κάτω από την κοιλιά φέρει οπή για την υποδοχή χάλκινου ραβδίου στήριξης. . 6<sup>ου</sup> - 5<sup>ου</sup> αιώνα π.Χ. Αρχαιολ. Μουσείο Καλαμάτας.

η οποία στη συνέχεια επεκτάθηκε και στον θαλάσσιο χώρο. Η λατρεία του ως Ίππιου σημαίνει τον θεό που εξουσίαζε τον Κάτω κόσμο<sup>92</sup> και επιβίωσε μεμονωμένα σε διάφορα ιερά, π.χ. στη Μαντίνεια, στο Μεθύδριο και στο ιερό της Δέσποινας, της κόρης του Ποσειδώνα και της Δήμητρας, στη Λυκόσουρα όπου βρισκόταν και ο ομώνυμος βωμός του<sup>93</sup>. Ως κυρίαρχος του Κάτω Κόσμου λατρευόταν στο Ταίναρο, στο σημείο όπου οι αρχαίοι τοποθετούσαν τις πύλες του Άδη. Από εκεί κατέβηκε ο Ηρακλής για να πιάσει τον Κέρβερο και ο Ορφέας για να φέρει πίσω την Ευριδίκη<sup>94</sup>.

<sup>90</sup>Θέμελης 1969,352-357; Kiderlen – Themelis 2010,24,26,137; Μαράντου 2013,182, 208.

<sup>91</sup> Kiderlen – Themelis 2010, 137.

<sup>92</sup> Μαράντου 2013, 379-383, 399- 400; Παπαχατζής, 1976,105.

<sup>93</sup> Mylonopoulos 2003, 104-106; Μαράντου 2013,381. Ο Ποσειδώνας ήταν ιδιαίτερα συνδεδεμένος με το άλογο με το οποίο συνόδευε τους νεκρούς στον Κάτω Κόσμο και εξαιτίας αυτού του συσχετισμού συμβόλιζε τον θάνατο. Η λατρεία του ως Ίππιου ήταν ιδιαίτερα διαδεδομένη στη Θεσσαλία. Η πρώιμη σχέση του Ποσειδώνα με το άλογο αντανακλάται και στην Αρκαδική παράδοση και παραδίδεται από τον Πανσανία, (8.8.2) σύμφωνα με την οποία η Ρέα, για να γλιτώσει τον Ποσειδώνα, ξέγέλασε τον Κρόνο ισχυριζόμενη πως γέννησε ένα πουλάρι που του έδωσε να καταπιεί. Οι Αργείοι στη θέση Γενέθλιο, σε μια λίμνη με πόσιμο νερό που έλεγαν ότι πήγαζε από τη θάλασσα καταπόντιζαν άλογα στολισμένα με χαλινάρια προς τιμήν του Ποσειδώνα (Πανσ.8.7.3), Μαράντου 2013,380-381 και σημ.2226-2227; Μαράντου 2017, 112.

<sup>94</sup> Μαράντου 2013,382.

Εξάλλου, η άσκηση της λατρείας σε σπηλαιώδη χώρο έχει εκ προοιμίου τα σημάδια της γθόνιας λατρείας και πολλές φορές συνδυαζόταν και με μαντική λειτουργία, όπως στο Ταίναρο<sup>95</sup>.



47. Ακοβίτικα Καλαμάτας, όστρακο με το όνομα του θεού και σιδερένια ομοιώματα εξαρτημάτων λέμβων και πλοιαρίων σε σχήμα κουπιού ή πηδαλίου, πιθανόν αφιερώματα ναυτικών, 7<sup>ος</sup> -6<sup>ος</sup> αι. π.Χ. Αρχαιολογικό. Μουσείο Καλαμάτας



48. Ακοβίτικα Καλαμάτας, το ιερό του Ποσειδώνα, 7<sup>ος</sup> -6<sup>ος</sup> αιώνα π.Χ. έως το 323 π.Χ.

<sup>95</sup> Μαράντου 2013,382-383.

### 3.ΤΟ ΙΕΡΟ ΤΟΥ ΠΟΣΕΙΔΩΝΑ ΣΤΗ ΜΕΣΣΗΝΗ

Τα φιλολογικά, αρχαιολογικά και τα επιγραφικά δεδομένα μαρτυρούν ότι ο Ποσειδώνας είχε ένα χώρο λατρείας στην πόλη, παρότι η ακριβής θέση του ιερού και τα θεμέλια του ναού δεν έχουν εντοπιστεί ακόμα. Σύμφωνα με τον ανασκαφέα Π. Θέμελη, το τέμενος του Ποσειδώνα ήταν χωροθετημένο στη ΝΑ περιοχή της Αγοράς<sup>96</sup>.

αρχαιολογικά και επιγραφικά τεκμήρια / η μαρτυρία του Πausανία

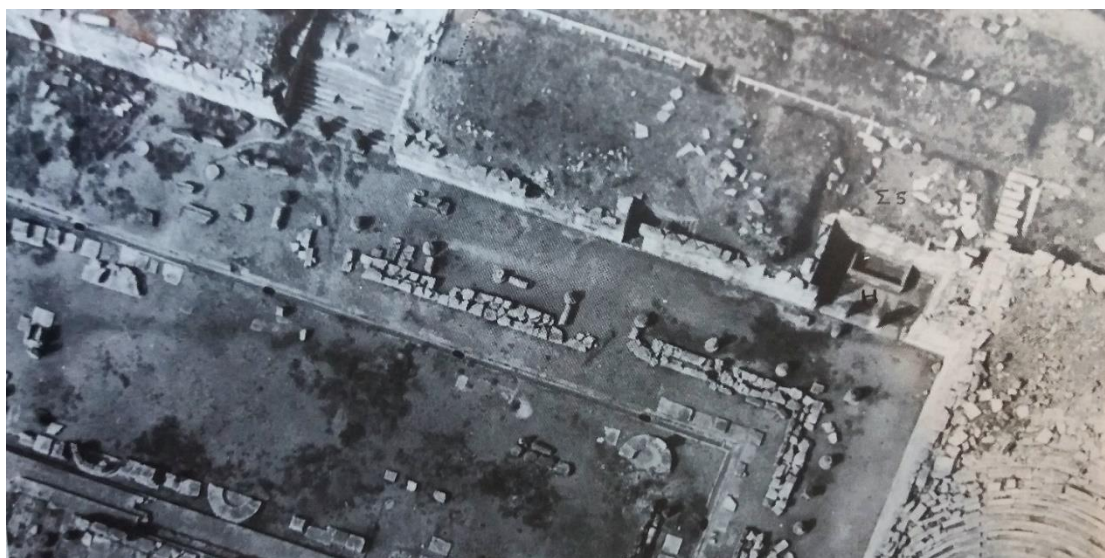

49. Αεροφωτογραφία της βόρειας πλευράς του Ασκληπιείου διακρίνεται το κλιμακοστάσιο και η ανατολική αίθουσα του Σεβαστείου. ΠΑΕ 1988, πίν.39, Α.Δ 18,1963, Χρον.πίν.111.

Τα μέρη της ανωδομής του ναού και των άλλων κατασκευών του ιερού, αποσπάστηκαν από την αρχική τους θέση και αποτέλεσαν το υλικό ανέγερσης μεταγενέστερων ρωμαϊκών κατασκευών στην περιοχή Β-ΒΔ του Ωδείου, όπως φαίνεται στα ερείπια της επιμήκους στοάς (77μ. χ 5μ.) του 4ου μ.Χ. αιώνα, της οποίας το στυλοβάτη έφερε στο φως η ανασκαφή του Α. Ορλάνδου, το 1962, με υλικό δόμησης που προέρχεται εξ ολοκλήρου από προγενέστερα ελληνιστικά οικοδομήματα της παρακείμενης Αγοράς και του Ασκληπιείου<sup>97</sup>. Κατά τη συνέχιση των ανασκαφών στην ίδια περιοχή από τον Π. Θέμελη κατά την περίοδο 1988-1991, μεταξύ άλλων, ήρθαν στο φως επαναχρησιμοποιημένα αρχιτεκτονικά μέλη στη στοά και σε πρόχειρα κατασκευασμένο τοίχιο, στο ανατολικό πέρας του Σεβαστείου<sup>98</sup>.

<sup>96</sup> Θέμελης 2002, 53-54; Themelis 2010, 111; Mylonopoulos 2003, 248-249. Η Πελοπόννησος ήταν μια περιοχή που είχε ανέκαθεν έντονη σεισμική δραστηριότητα, ένα φαινόμενο που από πολύ νωρίς αποδόθηκε στη μανία του θεού. Η αρχική παντοδυναμία του Ποσειδώνα περιορίστηκε σταδιακά στην εξουσία της θάλασσας γεγονός που φαίνεται από τον αυξημένο αριθμό των ιερών του στους πρώιμους χρόνους τα οποία μειώνονται στη συνέχεια, γεγονός που αντανακλάται και στους μύθους με τις συνεχείς ήττες του θεού κάθε φορά που προσπαθούσε να διεκδικήσει μία πόλη (Αθήνα, Άργος, Αίγινα, Νάξος, Δελφοί). Μαζί με τον Δία και τον Άδη είχαν μοιραστεί την εξουσία του Κόσμου, Μαράντου 2017, 112.

<sup>97</sup> Ορλάνδος 1962, εικ.12. Σκοπός της ανέγερσης της στοάς ήταν η προς τα νότια πλαισίωση του χώρου της Αγοράς, αλλά δεν ολοκληρώθηκε και ούτε χρησιμοποιήθηκε ποτέ. Η τελική πτώση της υπολογίζεται στα τέλη του 4ου αιώνα, Θέμελης 1989α,70.

<sup>98</sup> Το Σεβαστείο με βάση τα ανασκαφικά δεδομένα χρονολογείται προ του 2ου αιώνα π.Χ. Θέμελης 1989, εικ.33.

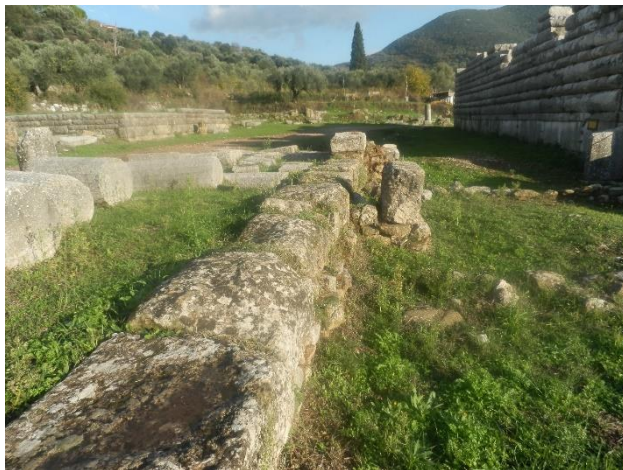
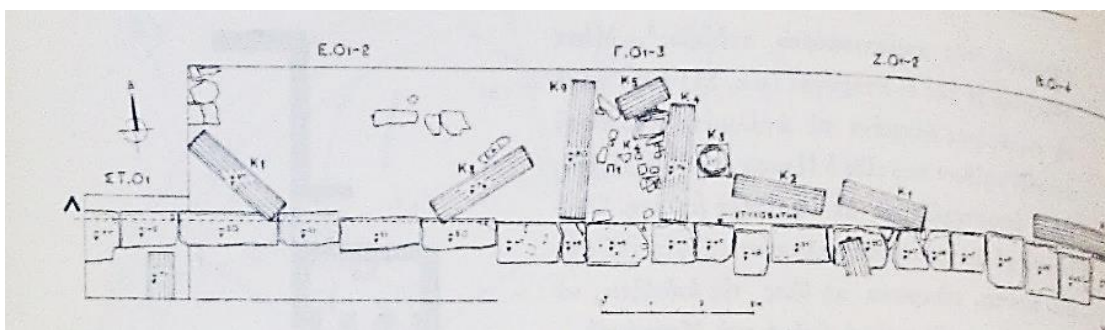
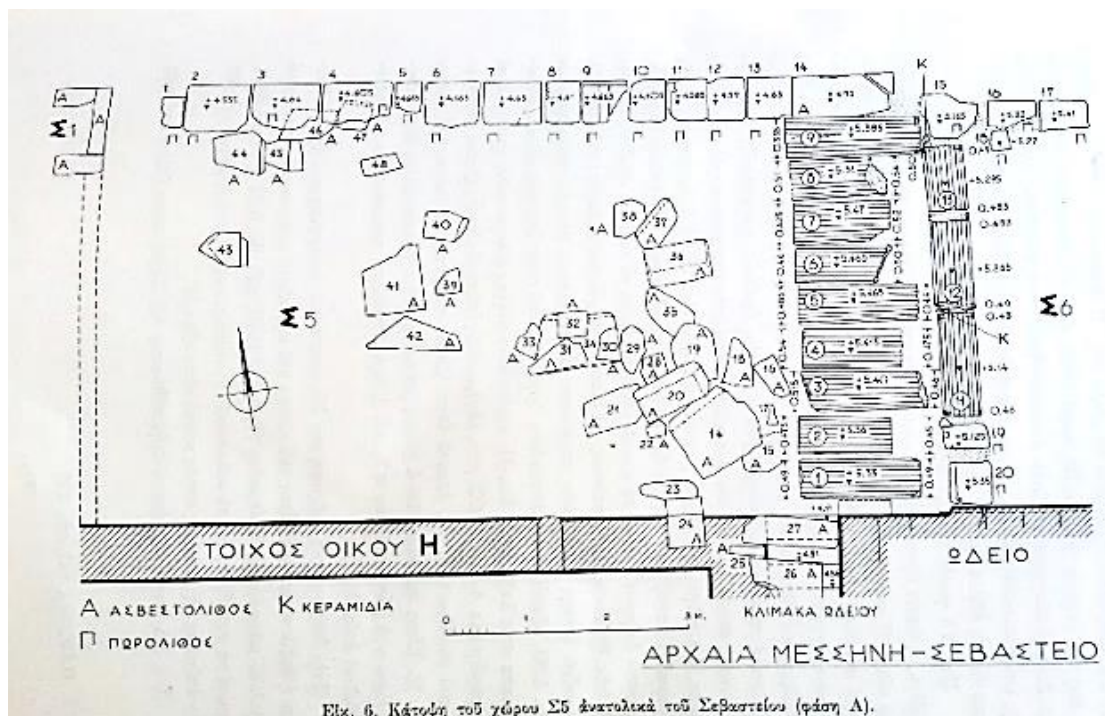

50. Η περιοχή ανατολικά του Σεβαστείου τμήμα της ΥΡ στοάς και τα πόρινα μέλη. ΠΑΕ 1988, εικ. 6.

51. Το δυτικό τμήμα της ΥΡ στοάς. ΠΑΕ 1989,70 εικ.5

52. Τα λείψανα της στοάς όπως είναι σήμερα

53. Τα ευρήματα από το ιερό στον κήπο του Μουσείου της Μεσσήνης

Μετά τις απαραίτητες εργασίες συντήρησης, καταγραφής και ταξινόμησης τα ευρήματα φυλάσσονται στον κήπο του αρχαιολογικού Μουσείου της Μεσσήνης. Στα οικοδομικά λείψανα του νότιου τοίχου της ΥΡ στοάς βρίσκονται και άλλα πόρινα αρχιτεκτονικά μέλη

δωρικού θριγκού τρίγλυφα, μετόπες, επιστύλια, γείσα και άλλοι, αδιάγνωστοι λίθοι. Λόγω του υλικού και των διαστάσεων, ορισμένα εξ αυτών πρέπει να ανήκουν στην ίδια κατασκευή, υλικό της οποίας εξετάζεται στην παρούσα εργασία<sup>99</sup>.

Την ύπαρξη του ιερού του Ποσειδώνα μαρτυρά ο Πausanias (4.31.6 ) κατά την επίσκεψή του στην αρχαία πόλη 500 και πλέον έτη μετά την ίδρυσή της. Στην Αγορά της Μεσσήνης είδε μεταξύ άλλων ιερών και αγαλμάτων το ιερό του Ποσειδώνα και το παραπλήσιο ιερό του Διός Σωτήρος. *Μεσσηνίοις δὲ ἐν τῇ ἀγορᾷ Διός ἐστὶν ἄγαλμα Σωτήρος καὶ Ἀρσινόη κρήνη...: θεῶν δὲ ἱερὰ Ποσειδῶνος, τὸ δὲ Ἀφροδίτης ἐστί: καὶ οὐ μάλιστα ἄξιον ποιήσασθαι μνήμην, ἄγαλμα Μητρὸς θεῶν λίθου Παρίου, Δαμοφῶντος δὲ ἔργον, ὃς καὶ τὸν Δία ἐν Ὀλυμπίᾳ διεστηκότος ἤδη τοῦ ἐλέφαντος συνήρμοσεν ἐς τὸ ἀκριβέστατον: καὶ οἱ δεδομένοι τιμαὶ παρὰ Ἡλείων εἰσί.* (4.31.6). Παρέλειψε όμως να αναφέρει την ιδιότητα με την οποία επικαλούνταν τη βοήθεια του Ποσειδώνα οι κάτοικοι της Μεσσήνης<sup>100</sup>.

Το προσωνύμιο του θεού επίσης παραλείπεται και από την μοναδική επιγραφή (ΑΕΜ 2681) που διαθέτουμε και τεκμηριώνει με τη σειρά της την ύπαρξη του μνημονευόμενου από τον Pausanias, ιερού.

“[Ποσι]δῶνι Πα[ν]  
[τει]μία Στεφά-  
[ν]ω ὑπὲρ τῶ ἀν-  
δρὸς καὶ τῶ υἱῶ  
[λα]χῶσα  
[σ]ωθέντων”

Είναι χαραγμένη σε ασβεστολιθική βάση, η οποία ανακαλύφθηκε τυχαία σε λιθοσωρό, ΝΔ του Μουσείου, προερχόμενο από κατεδάφιση οικίας. Η βάση φέρει οπή γόμφωσης του αφιερώματος, ενδεχομένως ενός αναγλύφου. Ήταν ανάθημα της Μεσσηνιας Πανδημίας στον Ποσειδώνα για τη σωτηρία του γιού και του συζύγου της, οι οποίοι με τη θεία μεσολάβηση διέφυγαν τον κίνδυνο<sup>101</sup>. Η άγνοια της σημαντικής αυτής πληροφορίας δυσχεραίνει την έρευνα και καθιστά τη γνώση μας για το ιερό ανεπαρκή.

<sup>99</sup>Θέμελης 1988,52-59, Εικ.6 και Εικ. 7, πίν.39-41; Θέμελης 1989α ,69- 70; Θέμελης 1990, 79-82, Εικ. 9 πίν. 56α., Θέμελης 1991,104 – 106, πίν.68β-69α, Θέμελης 2002, 53-54; Themelis 2010, 111; Mylonopoulos 2003, 248-249.

<sup>100</sup>Στη νότια και την κεντρική Πελοπόννησο εντοπίζονται τα εξής προσωνύμια του Ποσειδώνα: Ασφάλειος, Γενέθλιος, Δωματίτης, Ιπποκούριος, Ταινάριος, Γαιήοχος στη Σπάρτη (ως Γαιήοχο τον επικαλείται και Νέστορας της Πύλου, (Ομήρ. Οδύσ. γ 55), Ίππιος και Επόπτης, στην Αρκαδία, και Σάμιος στην Ηλεία, Μαράντου 2013, 567; LIMC Poseidon 446-447. Σημειώνεται ότι για κανένα από τα εντοπισμένα ιερά του Ποσειδώνα στη Μεσσηνία δεν γνωρίζουμε την ιδιότητα με την οποία λατρευόταν ο θεός.

<sup>101</sup> ΠΑΕ 1994, 95, πίν.42β; Themelis 2010, 111 και σημ.28; SEG 45,1995, 305 (Suppl. IG V1).

αρχιτεκτονικά μέλη από το διάζωμα του ναού

Από το διάζωμα του οικοδομήματος, μελετήθηκαν δύο τεμάχια τριγλύφων με τμήμα συμφυούς μετόπης και μία μετόπη συμφυής με πτυχή τριγλύφου. Τα σωζόμενα μέλη, τρίγλυφα και μετόπες είχαν εκτελεστεί στο ίδιο τεμάχιο λίθου. Οι μετόπες ήταν ειργασμένες είτε δεξιόστροφα είτε αριστερόστροφα του τριγλύφου. Η μετόπη (αρ.ευρ.3227), είναι συμφυής με μία πτυχή τριγλύφου. Η απώλεια της συνέχειας της τριγλύφου οφείλεται σε πλευρική, κατακόρυφη απότμηση του λίθου προφανώς για μεταγενέστερη χρήση. Διατηρεί πλήρες το πλάτος και το βάθος και σχεδόν ακέραιο το ύψος. Σε καλύτερη κατάσταση σώζεται η τρίγλυφος (αρ. ευρ.3596), στην οποία επίσης μετρήθηκε το πλήρες ύψος και πλάτος. Ο τρίτος μονόλιθος που μελετήθηκε από τη ζωφόρο, τρίγλυφο με τμήμα μετόπης, παρουσιάζει εκτεταμένη διάβρωση στην κύρια όψη και απόκρουση πλευρικά, στη θέση της μετόπης. Παρά την ευρεία αποσάθρωση, ιδιαίτερα της κύριας όψης, σώζεται πλήρως η αρχική επιφάνεια στην πίσω όψη και η δεξιά πλάγια όψη της τριγλύφου. Κανένα από τα εξεταζόμενα μέλη δεν είναι γωνιακό τρίγλυφο, ούτε μεμονωμένο τρίγλυφο ή μετόπη. Σπάνιο και ιδιαίτερο χαρακτηριστικό είναι ο ανάγλυφος διάκοσμος του διαζώματος, που απλωνόταν εκτός από τα πεδία των μετοπών και στην επιφάνεια της τριγλύφου.

Για την ασφαλή συναρμογή των λίθων της ζωφόρου είχαν εφαρμοστεί σύνδεσμοι, τα απομεινάρια των οποίων μόλις διακρίνονται εξαιτίας της σημαντικής φθοράς των επιφανειών και των μεταγενέστερων επεμβάσεων. Το συνολικό βάθος του διαζώματος είναι υποθετικό, καθώς δεν έχουμε στη διάθεσή μας κανένα τμήμα από το αντίθημα του οικοδομήματος. Ίχνη μοχλοβοθρίων που θα πρόδιδαν τη φορά τοποθέτησης των μελών στη ζωφόρο δεν είναι δυνατόν να εντοπιστούν. Ο υπολογισμός του μέτρου του ζωφόρου προέκυψε από τον συνδυασμό των τιμών των διαστάσεων που ελήφθησαν από τα πλήρως σωζόμενα μέλη του τριγλύφου με αρ.ευρ.3596 και της μετόπης με αρ.ευρ.3227.

Ένα θωράκιο με κεραυνούς που σώζεται αποσπασματικά, αν δεν ανήκει στον παρακείμενο ναό του Διός, θα μπορούσε να ήταν τοποθετημένο μεταξύ των μετακτιονίων ανοιγμάτων του ναού όπως επίσης και δύο τμήματα βάθρων με έξεργο ανάγλυφο διάκοσμο.

Αναλυτικότερα, στην παρούσα εργασία μελετήθηκαν :

Αγελαιά τρίγλυφος ασβεστιτικού ψαμμίτη, με αρ.ευρ.3596, συμφυής με δεξιόστροφη μετόπη. Οι συνολικές σωζόμενες διαστάσεις του λίθου είναι 45,7εκ. πλάτος και 31,7 εκ. το μέγιστο σωζόμενο βάθος. Το πραγματικό πλάτος του τριγλύφου ισούται με 38,1εκ. ενώ το ύψος ανέρχεται στα 58,5εκ. Η αναλογία πλάτους προς ύψος είναι ίδια με την αναλογία τριγλύφου προς μετόπη,

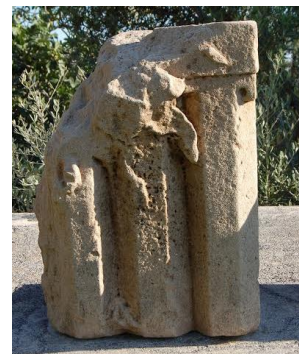

54. Το τρίγλυφο με τον ανάγλυφο διάκοσμο

2:3<sup>102</sup>. Στέφεται άνω με επίπεδη ταινία, την κεφαλή, ύψους 9,1 εκ., η οποία εξέχει ελάχιστα, σχηματίζοντας ελαφριά προεξοχή 0,5 εκ. από το σώμα του μέλους. Κατά αυτόν τον τρόπο, το πλάτος της επίστεψης αποβαίνει μεγαλύτερο από τον κορμό της τριγλύφου και αποκαθίσταται με συνολικές διαστάσεις 39,1 εκ. Η κεφαλή δεν τέμνεται εγκάρσια, όπως ήταν σύνθητες στα μεταγενέστερα των κλασικών οικοδομήματα<sup>103</sup>, αλλά κάμπτεται και συνεχίζεται και πλευρικά, μετά το βάθος της ακραίας γλυφής.

Η κύρια όψη της τριγλύφου δεν αυλακώνεται σε όλο της το ύψος από τις τριγωνικές γλυφές, αλλά μεταξύ των απολήξεων των γλυφών και της στέψης του μέλους μεσολαβεί απόσταση 2,5 εκ. Λόγω της απόκρουσης του λίθου και του ανάγλυφου διακόσμου αγνούμε τον βαθμό ομοιομορφίας των γλυφών ως προς το ύψος και το σχήμα της απόληξης. Τα μοναδικά στοιχεία που διαθέτουμε προέρχονται από την αποσπασματική διατήρηση του πέρατος της μίας εκ των δύο πλήρων γλυφών του μέλους. Παρατηρούμε ότι οι αυλακώσεις επιστέφονται από μία ευθεία γραμμή, η οποία προκύπτει ως ομαλή συνέχεια των ελαφρά καμπυλωμένων άκρων. Η ακραία ημίσεια γλυφή φέρει κόσμημα ραμφοειδούς απόφυσης.

Στην πίσω όψη το σώμα της τριγλύφου παρουσιάζει υποχώρηση κατά 2,5 εκ. σε σχέση με το ορατό τμήμα του. Αυτή η διαφορά έγκειται στη λάξευση μιας εσοχής, η οποία διατρέχει την τρίγλυφο σε όλο της το ύψος. Πίσω από την εσοχή αυτή ολίσθαινε το γεινιάζον μέλος της μετόπης διαμορφώνοντας ταυτόχρονα και το προφίλ της. Μετά την ταινία πλάτους 3,6 εκ. η οποία χωρίζει τη γλυφή από την εσοχή, ακολουθεί -στην επιφάνεια ώσεως- αναθύρωση κυμαινόμενου πλάτους 6 έως 6,5 εκ. περίπου.

Ο λίθος στο σημείο επαφής τριγλύφου και της μετόπης έχει υποστεί καθολική απόκρουση, η οποία εκτείνεται διαγώνια από την κεφαλή και συνεχίζεται μέχρι το αριστερό πέρας της τριγλύφου. Σημαντικό τμήμα της κατά πλάτος επίστεψης είναι κατεστραμμένο. Από τη συνεχόμενη μετόπη δεν σώζεται σχεδόν τίποτα. Η πίσω όψη του μέλους έχει υποστεί εκτεταμένη φθορά εξαιτίας των σύγχρονων γεωργικών εργασιών με άροτρο αλλά και λόγω της φυσικής φθοράς. Στην άνω επιφάνεια διακρίνεται ίχνος εντορμίας για την υποδοχή συνδέσμου. Σημειώνεται ότι η ευαισθησία του υλικού κατασκευής των αρχιτεκτονικών μελών κατά πάσα πιθανότητα, υποδεικνύει τη χρήση ξύλινων συνδέσμων για την συναρμογή των μελών στη ζωφόρο του οικοδομή

<sup>102</sup>Οι διαστάσεις τριγλύφου και μετόπης στο ανάκτορο της «Παλατίτσας» είναι: τρίγλυφο 37,5εκ. μετόπη 56,2 εκ. Ρωμαιοί 1955,146; Κοτταρίδη 2009. Σχεδόν ίδιων διαστάσεων είναι και αντίστοιχα μέλη του περίπτερου ναού του Απόλλωνα στο Πτόν Βοιωτίας, ο οποίος ανακατασκευάστηκε μετά την ανοικοδόμηση της Θήβας από τον Κάσσανδρο το 316 π.Χ. και την επανένταξη της στο βοιωτικό Κοινό. Αυτή την περίοδο ήταν πιθανότητα το επίσημο μαντείο του Κοινού, Ορλάνδος 1915, 110-111.

<sup>103</sup> Ορλάνδος 1977-1978, 226.



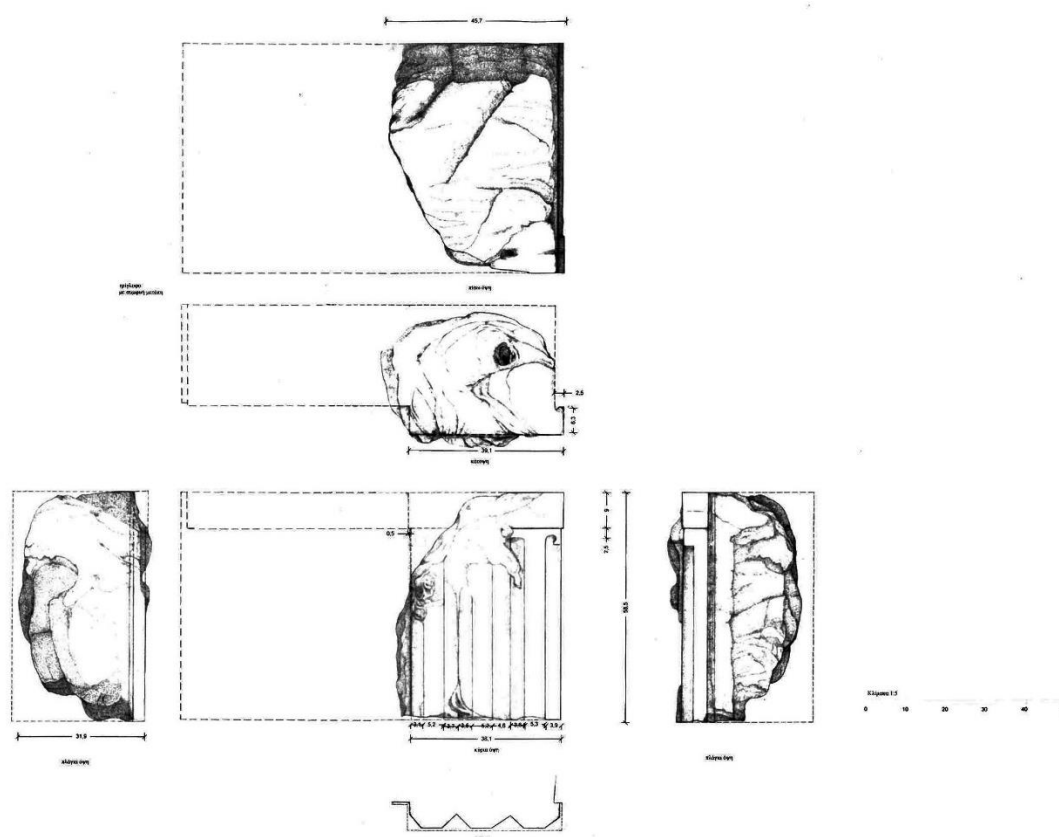

Αγελαία τρίγλυφος από ασβεστιτικό ψαμμίτη εκτελεσμένη στο ίδιο τεμάχιο λίθου με τμήμα δεξιόστροφης μετόπης. Το αρχιτεκτονικό μέλος έχει απωλέσει σημαντικό μέρος της γεωμετρίας του, κυρίως κατά πλάτος και, σε μικρότερο βαθμό, καθ' ύψος, στην άνω έδρα και στην επιφάνεια ώσεως της μετόπης. Εκτεταμένη βλάβη εντοπίζεται στην πρόσοψη ενώ στην πίσω και στη μία πλάγια όψη του λίθου διασώζεται η αρχική επιφάνεια και διακρίνονται με σαφήνεια τα ίχνη από τα εργαλεία



55. Το δεύτερο τρίγλυφο από το διάζωμα. Ορθοφωτογραφία Μ. Σκαμαντζάρη

λάξευσης στην επιφάνειά του. Οι έντονες διαβαθμίσεις αλλοίωσης που παρατηρούνται σε μεγάλο βαθμό στο τμήμα που καταλαμβάνει η εισέχουσα συμφυής μετόπη, θα μπορούσαν να εξηγηθούν από την ύπαρξη ανάγλυφου διακόσμου στην επιφάνειά της, που λόγω της προεξέχουσας θέσης του ήταν περισσότερο εκτεθειμένος στη φθορά.

Οι μέγιστες σωζόμενες διαστάσεις είναι: πλάτος 65,2εκ., ύψος 55,81εκ. βάθος 33,6εκ. Το καθαρό πλάτος τριγλύφου 37,5 εκ. με σωζόμενο ύψος της επίστεψης 8,47εκ., ενώ το άγλυπτο τμήμα μεταξύ της κεφαλής και του πέρατος των γλυφών 2,4εκ. περίπου. Παρά την εκτεταμένη κάκωση του λίθου είναι εμφανής η μικρή προεξοχή της κεφαλής. Το πλάτος γλυφών μαζί με το πλάτος των μηρών ισούται με 13 εκ. περίπου. Οι γενικές διαστάσεις του τριγλύφου (πλάτος 38 εκ. και ύψος σε 58 εκ. περίπου) συμφωνούν με τις αντίστοιχες μετρήσεις στο τρίγλυφο με

αρ. ευρ. 3596. Ο μονόλιθος, μπορεί επομένως να αποκατασταθεί με συνολικό μήκος 96 εκατοστά περίπου.

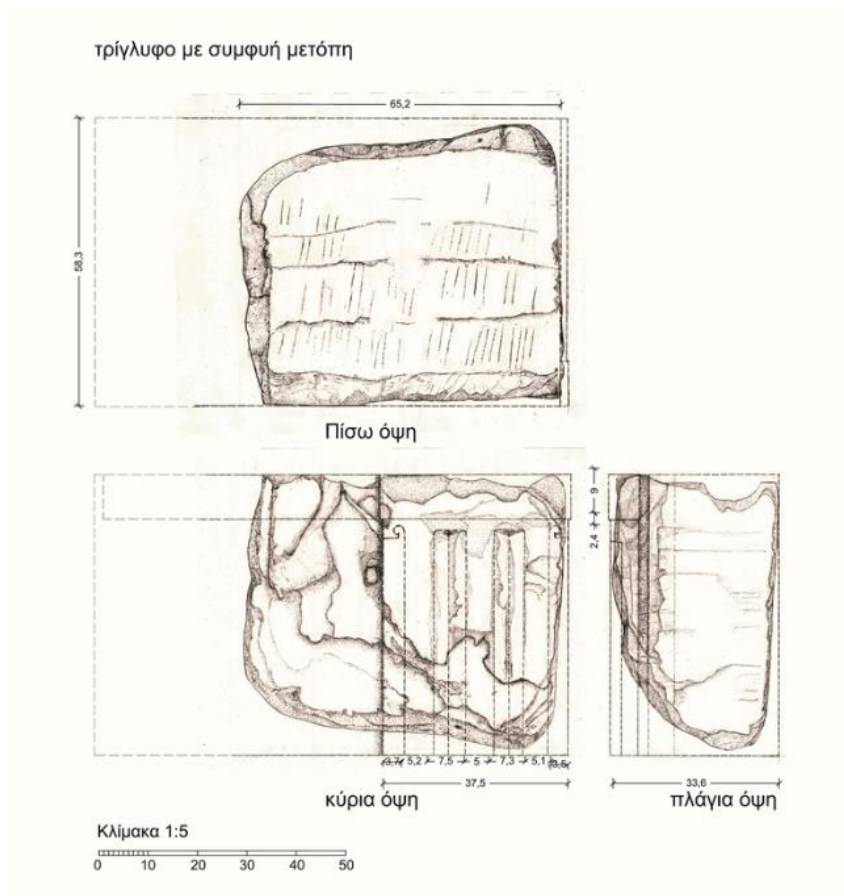

Μετόπη κατεργασμένη σε ασβεστιτικό ψαμμίτη με αρ.ευρ.3227, εκτελεσμένη στο ίδιο τεμάχιο λίθου με τη γειτονική τρίγλυφο, ελλειπής και διαβρωμένη. Οι συνολικές διαστάσεις του μέλους μαζί με τον μηρό και τις δύο ημιγλυφές του τριγλύφου είναι: πλάτος 71,5 εκ., ύψος 58 εκ., βάθος 25,1 (μετόπη) έως 31,8 εκ.(τρίγλυφο). Το ωφέλιμο πλάτος της μετόπης μετρήθηκε στα 57εκ. περίπου, χωρίς να υπολογίζεται το μη ορατό τμήμα της. Παρά την αδυναμία ακριβούς μέτρησης φαίνεται ότι η κεφαλή της μετόπης εμφάνιζε τον ίδιο βαθμό προεξοχής και εναρμονιζόταν ως προς το ύψος με την κεφαλή της συμφυούς τριγλύφου.<sup>104</sup> Στο σημείο γειτνίασης με την τρίγλυφο μετά το πέρασ του αναγλύφου, διακρίνονται κατάλοιπα κατακόρυφου ίχνους στην ακραία και αφανή



56. Η μετόπη με τον μύθο της Ανδρομέδας

<sup>104</sup> Στον Παρθενώνα η κεφαλή της μετόπης είναι στενότερη της τριγλύφου αλλά εντονότερα εξέχουσα. Η ισοϋψής διάταξη των κεφαλών των μετοπών και των τριγλύφων, η οποία σχηματίζει μια συνεχή κατά μήκος ταινία σε ισοσταθμία, συνεχίζεται στους Ρωμαϊκούς χρόνους και στα χρόνια της Αναγέννησης, Κωνσταντινίδης, 1959,52. Στην Αττική για πρώτη φορά διαχωρίστηκαν στον Πεισιστράτειο Εκατόμπεδο και στο εξής ήταν συνήθης πρακτική σχεδόν σε όλη την ηπειρωτική Ελλάδα (αρχαϊκός Απόλλωνα στους Δελφούς) έως τους ελληνοισλαμικούς χρόνους. Στην Ηπειρωτική Ελλάδα το γεγονός ότι η διάκριση υφίσταται σε ορισμένα κτίρια π. χ στον ναό της Δέσποινας στη Λυκόσουρα τον 2<sup>ο</sup> π.Χ. αιώνα, παρά τη γενικότερη ομοιομορφία, μειώνει τη σημασία του ως ασφαλούς κριτηρίου χρονολόγησης. Στην Κ. Ιταλία και την Σικελία η διαφορά δεν είναι ποτέ σταθερή, Coulton 1968, 172.

επιφάνεια της μετόπης με πλάτος 2 εκ. περίπου. Οι διαστάσεις του μηρού μαζί με τις δύο ημιγλυφές είναι 12εκ.: πλάτος μηρού 5,1 εκ., ημιγλυφών 3,3 έως 3,6 εκ. Το υπολειπόμενο τμήμα συμπληρώνεται με δύο μηρούς, μία πλήρη και μία γωνιαία γλυφή και επομένως προκύπτει μονόλιθος με συνολικό πλάτος 95 εκ. περίπου. Η αναλογία ύψους προς πλάτος της μετόπης είναι 1:1. Σε σχέση με το τρίγλυφο (αρ. ευρ.3596) βρίσκεται στη συνήθη αναλογία 2:3.

Στην απόληξη της ακραίας ημίσειας γλυφής της συμφυούς πτυχής διακρίνονται αμυδρά κατάλοιπα της ραμφοειδούς απόφυσης, η οποία κοσμεί στην ίδια θέση την τρίγλυφο με αρ.ευρ.3596. Η μετόπη χωρίς τον διάκοσμο τοποθετείται αρκετά εσώτερα της τριγλύφου. Η πτυχή της τριγλύφου βρίσκεται σε προεξοχή 6,2 εκ. Η διαφορά του βάθους εξαργυρώνεται με το έξεργο ανάγλυφο 6,3 εκ., στο πεδίο της μετόπης. Ο βαθμός προεξοχής του αναγλύφου υπαγορεύτηκε από την πλέον σε βάθος θέση της μετόπης αφενός, και αφετέρου από την ανάγκη να συνοδεύσει αρμονικά τις σκιές και το ανάγλυφο των τριγλύφων.

Στην άνω επιφάνεια σε φαινομενικά ακροσφαλή και έκκεντρη, ως προς το βάθος του λίθου, θέση σώζεται μια στενή φωλιά σχήματος τραπεζίου με κατακόρυφη τη μία και κεκλιμένη την άλλη πλευρά, μήκους 7 εκ., πλάτους 3 έως 3,5 εκ. και βάθους 13,7εκ. Πρόκειται για οπή ανάρτησης, που χρησίμευε κατά την διαδικασία ανύψωσης και τοποθέτησης των μελών στην οριστική τους θέση.<sup>105</sup> Τέτοιου



57. Η οπή ανάρτησης στην μετόπη.

είδους ίχνη άφηνε ο ελληνικός λύκος και είναι γνωστό ότι έπρεπε να τοποθετηθεί στην άνω έδρα και στο κέντρο βάρους του στοιχείου προς ανέλκυση και κατά συνέπεια το οικοδομικό στοιχείο αποτελεί τεκμήριο του αρχικού πλάτους του αρχιτεκτονικού μέλους και αποκαθίσταται στα 96 εκ. περίπου που επιβεβαιώνεται από το άθροισμα της μετόπης με το σωζόμενο πλάτος τριγλύφου που διαθέτουμε.

Σύμφωνα με τον Μ. Κορρέ η έκκεντρη θέση της οπής ανάρτησης είτε α) αποσκοπούσε στην προστασία της ακμής της κύριας όψης κατά τη διαδικασία ανύψωσης, εξασφαλίζοντας την προς τα πίσω κλίση του λίθου και την ελεγχόμενη επαφή με το υποκείμενο επιστύλιο, είτε β) μπορεί να ερμηνευτεί στην περίπτωση κατά την οποία η ανάρτηση και η τοποθέτηση των λίθων στην τελική τους θέση, προηγήθηκε της κατεργασίας του γλυπτού διακόσμου της ζωφόρου<sup>106</sup>.

<sup>105</sup> Το σύστημα αυτό ανυψώσεως εφαρμόστηκε σε πόρινους και μαρμάρινους ναούς από τις αρχές του βου αιώνα π.Χ. έως τους ελληνιστικούς χρόνους. Συνίσταται στη λάξευση στην άνω επιφάνεια του λίθου ενός ή περισσότερων κατακόρυφων τόνων σχήματος τραπεζίου του οποίου η μία πλευρά ήταν κατακόρυφη και η άλλη κεκλιμένη. Εντός του τόνου αυτού τοποθετούνται δύο ή τρία σιδηρά τεμάχια εκ των οποίων το ένα είχε κάτω σχήμα τραπεζίου και έφερε οπή εκ της οποίας διερχόταν το άγκιστρο της τροχαλίας. Από το τέλος της ελληνιστικής εποχής ο λύκος είχε κεκλιμένες τις δύο εκατέρωθεν παρειές και διέθετε τρία σιδηρά τεμάχια (ρωμαϊκός λύκος). Στο Ερέχθειο παρατηρούνται και τα δύο είδη προερχόμενα από την αρχική φάση και από τη ρωμαϊκή επισκευή. Τον ρωμαϊκό λύκο περιγράφει στα Μηχανικά του ο Ήρων ο Αλεξανδρεύς ενώ η επί μακρόν χρήση του μαρτυρείται και στην Αναγέννηση από το σχέδιο του Leonardo da Vinci περί το 1500 μ.Χ., Ορλάνδος, 1955-60, 173-174; Κορρές 2012, 4,5.

<sup>106</sup> Κορρές 1988,104-107.

Ένα δεύτερο ίχνος στο πάνω μέρος και κοντά στην επιφάνεια ώσεως φαίνεται ότι οφείλεται σε διάνοιξη τώρμου εισαγωγής συνδέσμου, προορισμένου για την οριζόντια συναρμογή των μελών της ζωφόρου.<sup>107</sup> Το πάρινο τεμάχιο αρχικά καλυπτόταν με λεπτό λευκό επίχρισμα (stucco)<sup>108</sup>, από το οποίο διατηρούνται αμυδρά υπολείμματα στην κύρια όψη της μετόπης πάνω στις πτυχώσεις του ενδύματος της Ανδρομέδας.

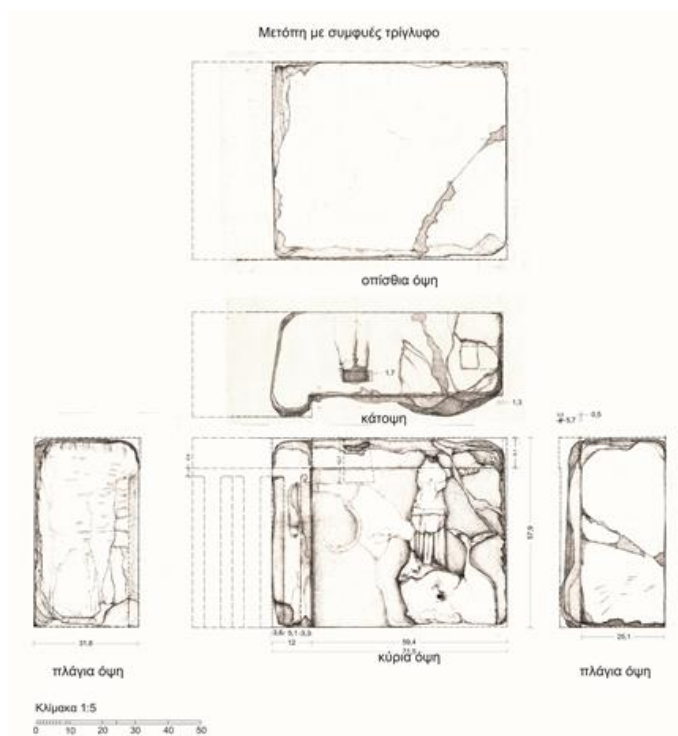

Στο έδαφος της μετόπης φιλοτεχνείται η σωτηρία της Ανδρομέδας. Σώζεται η μορφή της αλυσοδομένης στο βράχο ηρωίδας χωρίς το κεφάλι και το Κήτος στα πόδια της έτοιμο να την κατασπαράξει. Στη θέση που θα καταλάμβανε η μορφή του Περσέα, δεξιά προς το θεατή, εντοπίζεται η μεγαλύτερη φθορά, ωστόσο μπορούμε να διακρίνουμε κάποια ίχνη της αδιαμφισβήτητης παρουσίας του ήρωα στη σύνθεση. Ο ανάγλυφος διάκοσμος στη μετόπη δείχνει φροντίδα, επιμέλεια, πλούτο και εκλέπτυνση στην εκτέλεση των λεπτομερειών, ενώ καλή κατεργασία του λίθου διακρίνεται στην πίσω και την πλάγια όψη της μετόπης, που δεν έχει υποστεί φυσική φθορά ή κακώσεις από ανθρώπινη επέμβαση.

<sup>107</sup> Οι μετόπες συνήθως δεν στερεωνόνταν στο επιστύλιο. Είναι βέβαια γνωστές περιπτώσεις μετοπών, όπως του Ηραίου στο Άργος και ή της μετόπης στο Palazzo di Conservatori που στερεωνόνταν με μεταλλικά καρφιά στο αντίθημα. Συνήθως οι πλάκες των ζωφόρων, κυρίως όταν αυτές είναι λεπτές, όπως της Φιγάλειας, ή όπως του Ερεχθείου, όταν οι μορφές είναι σχεδόν ολόγλυφες, προσηλώνονται στις πλάκες της ζωφόρου, Μπόνιας 187. Οι σύνδεσμοι των λίθων ονομάζονταν από τους αρχαίους *δεσμοί*, *δεσμά*, *αμφιδέαι* και αργότερα τώρμοι για την ένθεση των συνδέσμων εντός των λίθων. Λαξεύονταν στο άνω μέρος των αρμών επαφής και αντιστοιχούσαν προς το εκάστοτε σε χρήση σχήμα συνδέσμου αλλά λίγο ευρύτεροι σε όλες τις διαστάσεις και κατανέμονταν κατά το ήμισυ του μήκους τους σε καθέναν από τους συναρμοζόμενους λίθους. Εντός των τώρμων εισάγονταν οι σύνδεσμοι. Ορλάνδος 1955-60, 177-8; Κορρές 2012, 6.

<sup>108</sup> Η επίχριση γινόταν με κονίες, προϊόντα οπτήσεως των ασβεστολίθων. Τα κονιάματα χρησιμοποιούνταν κατά την αρχαιότητα όχι τόσο για τη σύνδεση των υλικών δομών (που εφαρμόστηκε κυρίως κατά τους ρωμαϊκούς χρόνους) όσο για την επίχριση επιφανειών αλλά ακόμα και αρχιτεκτονικών μελών μνημειωδών οικοδομημάτων από πορόλιθο ή κογχυλιάτη λίθο των οποίων η εξωτερική επιφάνεια δεν ήταν τελείως επίπεδη, όπως τα μέλη που εξετάζουμε. Εκτός από την εξομάλυνση τις φυσικών μικρών πόρων του πετρώματος και την κάλυψη των αρμών παρείχε προστασία στα ευπαθή μέρη του λίθου. Επίχρισμα εφαρμοζόταν και στο μάρμαρο, εσωτερικά, π.χ. Θόλος των Αθηνών ή εξωτερικά π.χ. στον Παρθενώνα. Τα κυριότερα κονιάματα είχαν ως βάση τον ασβέστη ή τον γύψο. Ορλάνδος 1955-60, 46, 57, 68; Μπούρας, 1999, 179-180.

Στη μελέτη συμπεριλήφθηκε και ένα τμήμα θωρακίου προκειμένου να εξεταστεί εάν συνανήκει στο ίδιο με τις τριγλύφους και τις μετόπες οικοδόμημα, το οποίο φέρει στην πρόσοψη ανάγλυφους κεραυνούς ανάμεσα σε ρομβοειδή διάχωρα. Πρόκειται για την επίστεψη και μέρος από τον κορμό θωρακίου με αρ.ευρ.3884 από ασβεστίτικο ψαμίτη σωζόμενου ύψους 38 εκ., και

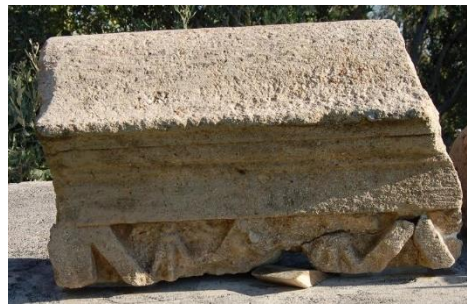

58. Τμήμα θωρακίου με ανάγλυφα διάχωρα

πλάτους 65,4 εκ.. Το μέγιστο βάθος στο ύψος της επίστεψης είναι 27,4 εκ. και στον κυρίως κορμό αντίστοιχα 15εκ. Απολήγει άνω σε σαμαρωτή κουπαστή ύψους 6,75εκ. η οποία φέρει προεξέχον λεπτό κυμάτιο πάχους 2 εκ. περίπου. Κάτω από την κουπαστή ακολουθεί κυρτό κυμάτιο και εν συνεχεία οριζόντια ζώνη με ύψος 12,12εκ. Ο κορμός του θωρακίου διαμορφώνεται με ανάγλυφη διακόσμηση ρομβοειδών πλαισίων που απομιμείται τα δρύφρακτα κιγκλιδώματα. Στο ανώτερο τμήμα ανάμεσα στα κενά που σχηματίζουν τα έξεργα πλαίσια διακρίνονται ανάγλυφοι κεραυνοί. Το σχήμα είναι ιδιαίτερα ορατό στο πρώτο διάχωρο. Παρά την ευρεία φθορά το ίδιο μοτίβο διακρίνεται και στο δεύτερο διάχωρο σε αντίθετη όμως φορά<sup>109</sup>. Διακόσμηση με οριζόντια κυμάτια που διαιρούν την επιφάνεια σε άνισου ύψους ταινίες παρουσιάζεται και στην πίσω όψη του μέλους.

Η παρουσία του συμβόλου του κεραυνού συνάδει περισσότερο με τον θεό του ουρανού και του κεραυνού και εν προκειμένω μας οδηγεί στην ταύτιση του μέλους με το ιερό του Διός Σωτήρος, ιδρυμένο επίσης στην Αγορά της Μεσσήνης<sup>110</sup>.

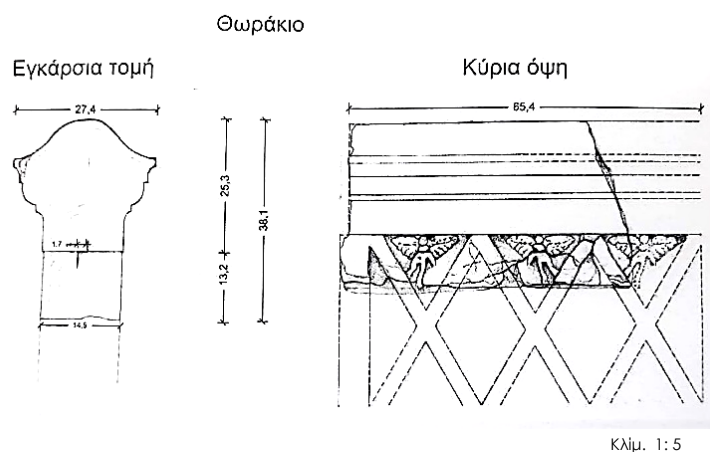

Κλίμ. 1:5

#### αρχιτεκτονικά μέλη κατασκευών εντός του ιερού

<sup>109</sup> Θέμελης, 1991, 105.

<sup>110</sup> Θέμελης, 2014, 70.

Παράλληλα μελετήθηκαν δύο τμήματα βάθρων, ένα γωνιακό με εξωτερικά καμπυλωμένη επιφάνεια που έφερε ανάγλυφη παράσταση από το θεματολόγιο του θαλάσσιου θιάσου και ένα ανακλινδροειδές τμήμα βάθρου με ανάγλυφο διάκοσμο. Αναλυτικότερα:

Γωνιακό τμήμα βάθρου από ασβεστιτικό ψαμίτιη με εξωτερικά καμπύλη επιφάνεια, την οποία καταλαμβάνει η παράσταση, που αναπτύσσεται σε ολόγλυφο διάκοσμο. Έχει διαστάσεις 96 x 42 x 75εκ. Στέφεται με εξέχουσα ταινία ύψους 15 εκ. περίπου, ενώ στην πλάγια όψη φέρει ταινία αναθύρωσης 4εκ. περίπου. Στην ζωφόρο που σχηματίζεται εξωτερικά φιλοτεχνείται παράσταση Κήτους, στη ράχη του οποίου διακρίνονται ίχνη ιππεύουσας Νηρηίδας. Βόρεια του Ωδείου, σε παρακείμενο παλαιοχριστιανικό τάφο εντοπίστηκαν, ως οικοδομικό υλικό σε δεύτερη χρήση, ολόκληρο το κεφάλι (αρ.ευρ.3965), το οποίο έχει αποκολληθεί τελειώς από τον λαιμό του τέρατος, τμήμα της φιδόσχημης φολιδωτής ουράς του (αρ. ευρ. 3964) και μικρό τμήμα του δεξιού πρόσθιου ποδιού (αρ.ευρ.3966).

Ο γλυπτός διάκοσμος συγγενεύει τεχνοτροπικά με τον αντίστοιχο στον βωμό της Περγάμου 2ου π.Χ. αιώνα<sup>111</sup> ενώ το θαλάσσιο θεματολόγιο προσιδιάζει σε ναούς του Ποσειδώνα και σε μνημεία, τα οποία προπαγάνδιζαν ναυτικές νίκες

στους ελληνοιστικούς χρόνους. Βάσει των σωζόμενων καταλοίπων, το θραύσμα της ουράς, τα λιγοστά ίχνη της μορφής της Νηρηίδας στην επιφάνεια, τις αντίστοιχες παραστάσεις του Κήτους κατά την ελληνοιστική περίοδο αλλά και την εκτίμηση διαθέσιμου χώρου και παράστασης επιχειρήθηκε μία πιθανή σχεδιαστική αποκατάσταση του μοτίβου: Η φολιδωτή ουρά περιελισσόμενη δημιουργεί δύο σπείρες, ακολουθεί διπλός κυματισμός, ενώ το τελευταίο τμήμα της ουράς ορθούμενο καταλήγει σε πλατύ πτερύγιο.

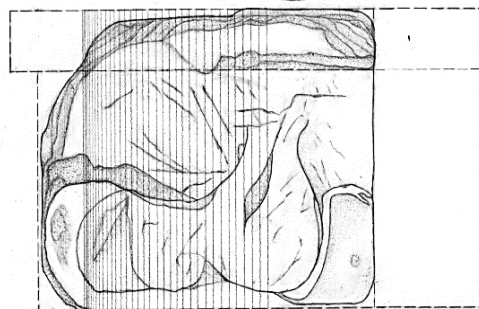
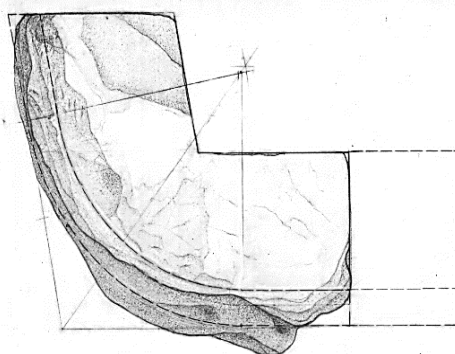
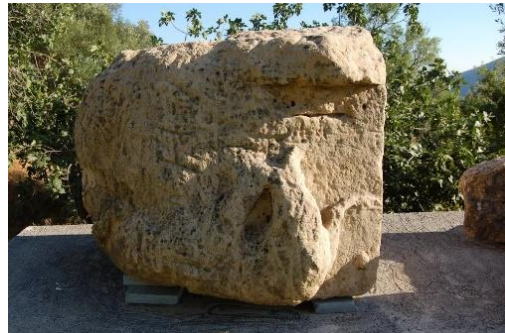

Κλίμ. 1 :20

59. Γωνιακό τμήμα βάθρου με το Κήτος, ως φορέας Νηρηίδας.

<sup>111</sup> Θέμελης 1991,105.



60. Το κεφάλι του Κήτους και τμήμα της φιδόσχημης ουράς ΠΑΕ, 1991, πίν.69.



Τμήμα βάρθρου ανακλιντροειδούς σχήματος από ασβεστιτικό ψαμίτη με μήκος 92,3 x πλάτος 73,05εκ. και μέγιστο σωζόμενο ύψος 39εκ. Σε απόσταση 18 εκ. περίπου από τις πλάγιες ακμές και 28 εκ. από την εμπρόσθια ακμή του λίθου διαμορφώνεται βαθιά κοιλότητα βάθους 27εκ. περίπου, αδρά κατεργασμένη με χοντρό βελόνι, που παρακολουθεί το γενικό σχήμα του μέλους. Έχει μήκος 59,16εκ. πλάτος 35,52εκ. και βάθος 27,3εκ. Η λαξευμένη επιφάνεια σχηματίζει σε κάτοψη δύο πλευρικά σκέλη ενώ στη βάση φέρει ακανόνιστη διαμπερή οπή πλάτους 12εκ. περίπου. Η εμπρόσθια όψη υπερυψωμένη φέρει στο ανώτερο τμήμα ταινία ύψους 12,91 εκ., Το τμήμα κάτω από την ταινία έχει χονδροειδή λάξευση και ακατέργαστη όψη και συμπεραίνεται ότι είτε ήταν αθέατο είτε επιχρισμένο με παχιά στρώση κονιάματος. Οι πλευρές απολήγουν σε προεξέχον χείλος ύψους 4 εκ. ενώ κοντά στις γωνίες φέρουν από ένα ανάγλυφο σχεδόν έξεργο κόσμημα, πιθανόν φυτικό ή ζωικό, ορατό από την εμπρόσθια όψη. Εξέχουν κατά 8,55εκ. στην αριστερή πλευρά και 8,2εκ. στη δεξιά πλευρά, στην οποία διαπιστώνονται εκτεταμένες αποκρούσεις. Διακοσμημένη ήταν και η υπόλοιπη επιφάνεια του μέλους με δύο κάθετες έξεργες ανάγλυφες ταινίες πλάτους 4εκ. που ξεκινούσαν κάτω ακριβώς από το προτεταμένο χείλος και στη βάση του λίθου, σχηματίζοντας εσωτερικά ορθογώνιο πλαίσιο με πλάτος περίπου 11εκ.



61. Το ανακλιντροειδές βάρθρο με φυτικό ή ζωικό διάκοσμο

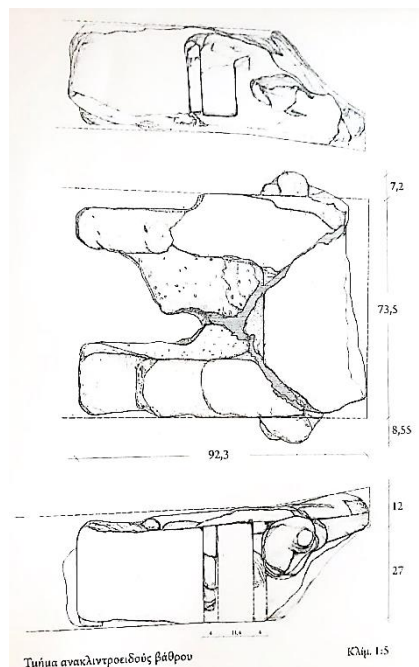

ανάλυση επιμέρους μορφών στον εσωτερικό σχεδιασμό του τριγλύφου

Ο τρόπος συνάρτησης καμπύλης και ευθείας στην εκτέλεση των λεπτομερειών στην πρόσοψη των τριγλύφων παρουσιάζει γενικότερο ενδιαφέρον, επειδή δείχνει την πρόθεση για λεπτή και επιμελημένη εργασία, μαρτυρά το πνεύμα του αρχιτέκτονα και βοηθά στην κατανόηση του αρχιτεκτονικού έργου. Κυρίως όμως η εξέταση τέτοιων μορφών στην όψη του τριγλύφου παρέχει ασφαλές τεκμήριο χρονολόγησης ως ένα στοιχείο που βαθμηδόν εξελίσσεται<sup>112</sup>.

Οι παρατηρήσεις μας αναγκαστικά περιορίζονται στα λιγιστά στοιχεία που διαθέτουμε στην ορατή κατά το ήμισυ -εξαιτίας του διακόσμου που επικαλύπτει την υπόλοιπη απόληξη- αυλάκωση της τριγλύφου και στα αμυδρά ίχνη που σώθηκαν στην πρόσοψη του έτερου τριγλύφου. Επομένως δεν μπορούμε να γνωρίζουμε εάν οι γλυφές είχαν το ίδιο ή διαφορετικό ύψος, ομοιόμορφες απολήξεις και ακόμα, σε ποιόν ακριβώς βαθμό εισχωρούσαν στην κεφαλή της τριγλύφου. Στα μνημεία των ελληνιστικών χρόνων διαφορές τέτοιου είδους, στο ίδιο ή και μεταξύ ενός ή και περισσότερων τριγλύφων δεν αποτελούν εξαίρεση.

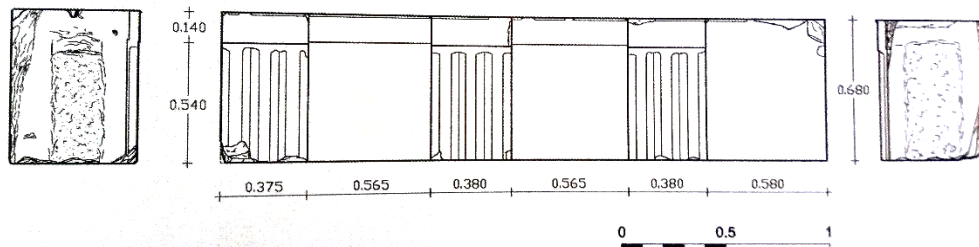

62. Αιγαί, τμήμα δωρικής ζωφόρου μεγάλου περιστυλίου του ανακτόρου, Κοτταρίδη 2007-2009, ΒΛ532

Το σχήμα της γραμμής, προς την οποία συνάπτονται άνω οι ακμές των γλυφών, μεταβάλλεται σταδιακά από τους αρχαϊκούς έως τους ελληνιστικούς χρόνους. Στα πρωιμότερα παραδείγματα διαμορφώνεται σε κλειστή καμπύλη, ενώ αντίθετα στα ελληνιστικά παραδείγματα εκφυλίζεται σε αμιγώς οριζόντια γραμμή<sup>113</sup>. Στην Ιταλία και τη Σικελία παρατηρείται έντονη ανομοιομορφία.

Τον 5ο αιώνα π.Χ. οι αυλακώσεις των τριγλύφων είχαν συνήθως καμπύλη απόληξη, όπως στον

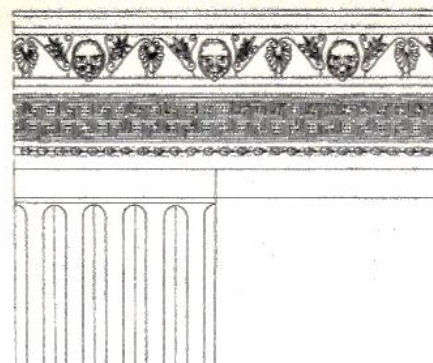

63. Λοκροί Επιζεφύριοι, ναός casa Marafioti, β' μισ. 6ου αιώνα π.Χ., Gullini 1983, pl. 16,2.

Παρθενώνα. Η καμπύλη σε ορισμένα μνημεία ήταν πεπλατυσμένη, αλλά οι γωνίες των γλυφών στην κορυφή παρουσιάζονται πάντα αποστρογγυλεμένες. Από τον 4ο αιώνα π.Χ. παρουσιάζεται σποραδικά με κάποιες παραλλαγές στη μορφή της π.χ. στη Θόλο των Δελφών, στο Μητρώο της Ολυμπίας, στο ναό του Ασκληπιού στην Επίδαυρο, στον ναό της Αθηνάς Αλέας στην Τεγέα, στην αυλή του βωμού στη Σαμοθράκη το 330-320π.Χ. στη στοά του

<sup>112</sup> Ρωμαίος 147,1955.

<sup>113</sup> Μπούρας 1999,209.



Φιλίππου στη Δήλο, στο προσκίνιο του Λυσιστράτου στη Θάσο κ.ά.

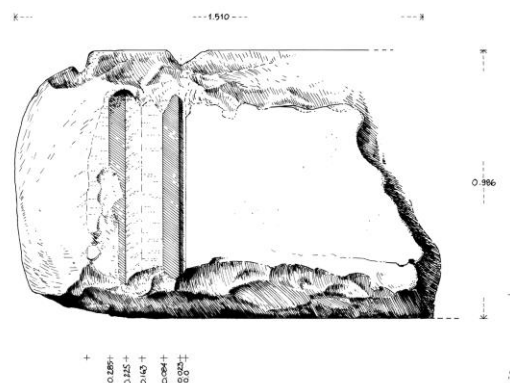
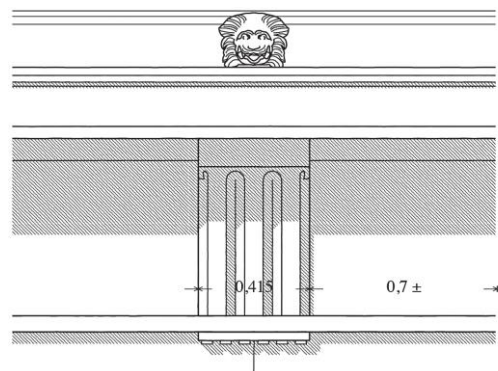

64. Τεγέα, ναός της Αθηνάς Αλέας, τρίγλυφο με καμπύλη απόληξη γλυφών από το διάζωμα του προνάου, Tegea II 2014, 363, fig.12.

65. Δήλος, η στοά του Φιλίππου, Moretti, 2015, 104 fig.23b.

66. Θάσος, Διονύσιον προσκίνιο του Λυσίστρατου, 330-310 π.Χ., σχεδιαστική αποκατάσταση τμήματος από τη ζωφόρο με καμπύλη απόληξη γλυφών και ωτία ως επίστεψη των ημιγλυφών, Grandjean and Salviat 2000, 269, 216.

Στα μέσα του 4ου π.Χ. αιώνα αντικαθίσταται κυρίως από μία επίπεδη καμπύλη ή μία ευθεία γραμμή που κάμπτεται μόνο στις γωνίες, όπως για παράδειγμα στο Χορηγικό μνημείο του Νικία το 320/319 π.Χ., στον ναό του Διός στον Στράτο Ακαρνανίας, 330-321 π.Χ. και στο ανάκτορο της «Παλατίτσας». Ο νέος τρόπος στέψης των γλυφών, όπως είναι φυσικό, επικράτησε σταδιακά. Χαρακτηριστικό παράδειγμα της μετάβασης αποτελεί το διάζωμα των τριγλύφων στην αυλή του βωμού στη Σαμοθράκη όπου συνυπάρχουν η καμπύλη και οριζόντια επίστεψης των γλυφών και επιπλέον η τριγωνική κοπή και το σταγονόσχημο ράμφος στην κορυφή των ημίσεων γλυφών, ενώ στους ελληνιστικούς χρόνους επαναλαμβάνονται στο Ιερόν. Η απουσία τυποποίησης και η εφαρμογή της νέας και της παραδοσιακής φόρμας στην ίδια ζωφόρο αποτελεί τεκμήριο του βαθμού της ελευθερίας στην εκτέλεση τέτοιων λεπτομερειών από τεχνίτες, οι οποίοι είχαν διαφορετικές καταβολές είτε ήταν περισσότερο εξοικειωμένοι με τις παραδοσιακές ή τις τρέχουσες πρακτικές<sup>14</sup>.

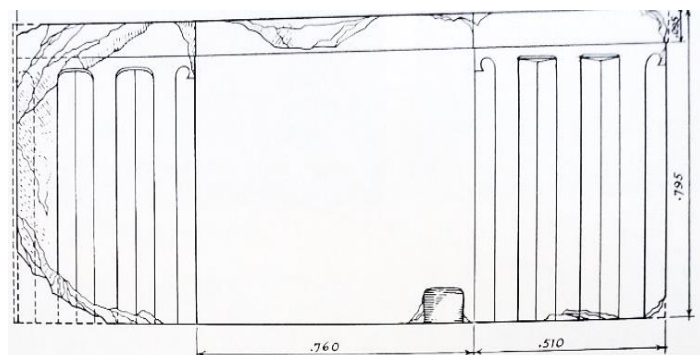

67. Σαμοθράκη, σχεδ. αποκ. τμήματος από τη ζωφόρο της αυλής του βωμού (τρίγλυφα με ωτία με καμπύλη και ευθεία απόληξη των γλυφών), γ' τέτ. 4ου αιώνα π.Χ., Lehman 1969, 169 fig. 114

<sup>14</sup> Lehmann, 1964, 82; Lehmann 1969, 169.

Εν τέλει, η γραμμή που ενώνει την άνω ακμή της τριγλύφου με την εισέχουσα ακμή της γλυφής, μηδενίστηκε και μία τελειώς ευθεία γραμμή έκανε την εμφάνισή της. Το σχήμα αυτό, κατεξοχήν χαρακτηριστικό των Ελληνιστικών χρόνων, πρωτοεμφανίστηκε στον ναό της Αθηνάς Προναίας III στους Δελφούς, το 360π.Χ., στη στοά στον Ωρωπό, στον ναό του Δία στη Νεμέα, στη Θόλο της Επιδαύρου το 340 π.Χ. στον ναό του Απόλλωνα Πτώου στη Βοιωτία το 320 π.Χ. στον ναό του Ηρακλέους στις Κλεωνές, στη στοά του Αντιγόνου στη Δήλο κ. α.<sup>115</sup>

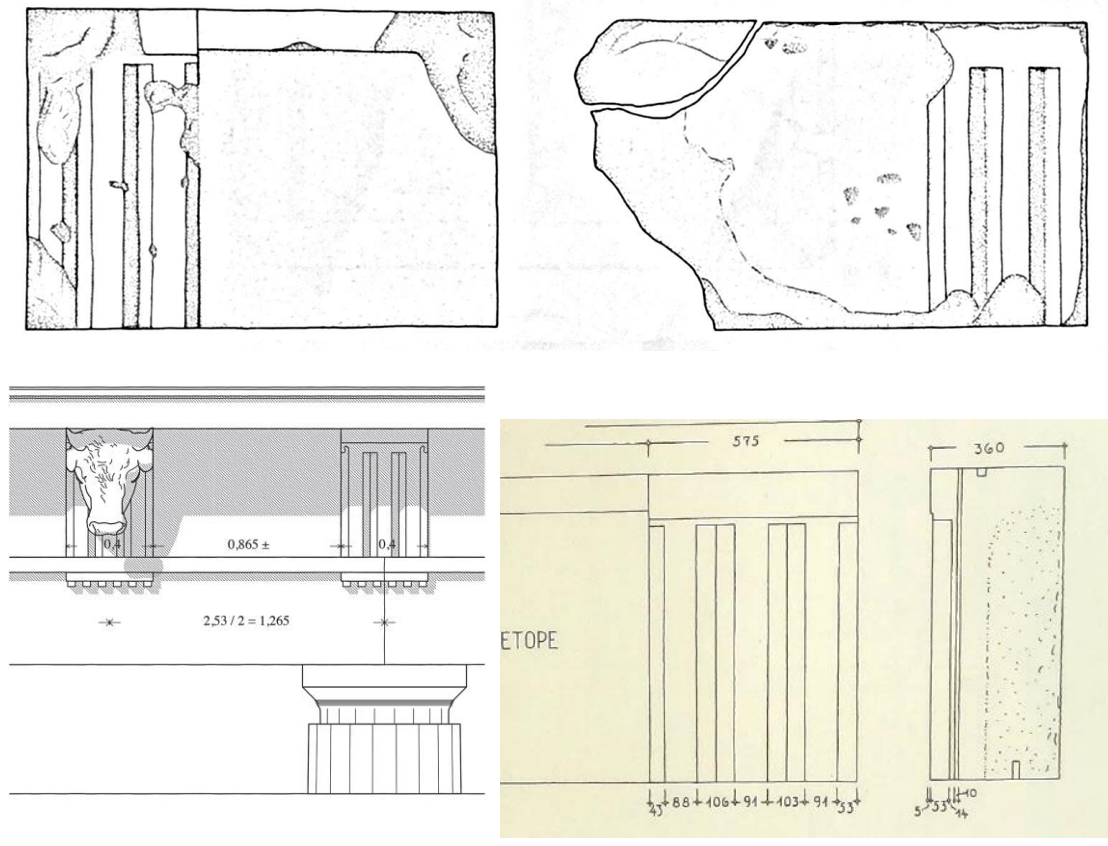

68. Κλεωνές, ναός του Ηρακλή, τμήμα ζωφόρου με οριζόντια απόληξη γλυφών και απουσία ωτίων, χαρακτηριστικό της Πελοποννησιακής σχολής. Mattern 2015, taf. 7a.  
 69. Δήλος, σχεδ. αποκατάσταση στοάς του Αντίγονου, Moretti, 2015, 102, fig. 22 b.  
 70. Ίλιον, ναός της Αθηνάς, τμήμα ζωφόρου με οριζόντια οροφή γλυφών, 3ος αι. π.Χ. Goethert und. Schleif 3ος αι. π.Χ. taf. 7.

Εκτός του σχήματος της γραμμής, στην οποία απολήγουν προς τα άνω οι γλυφές των τριγλύφων, και το σχήμα το οποίο δίνεται στις κοιλότητες των γλυφών που εισχωρούν εντός της κεφαλής των τριγλύφων, υφίσταται σημαντική διαφοροποίηση καθώς προχωρούμε από την αρχαϊκή εποχή προς τους ρωμαϊκούς χρόνους. Από το δεύτερο μισό του 4ου π.Χ. αιώνα, η εισχώρηση των γλυφών στην κεφαλή της τριγλύφου βαθμιαία και σιγά σιγά μειώνεται και, τελικά, μηδενίζεται οριστικά το βάθος τους στα μέσα του 3ου π.Χ. αιώνα,<sup>116</sup> π.χ. ναός της Αρτέμιδος στην Επίδαυρο<sup>117</sup>. Ενώ δηλαδή μέχρι το τέλος του 5ου και έως τα μέσα του 4ου

<sup>115</sup> Miller 1976, 79-80; Coulton, 1968, 172; Ορλάνδος 1915, 99.

<sup>116</sup> Ορλάνδος 1915 τόμ.1, 108, σχ. 19; Coulton 1968, 172 υποσ.104.

<sup>117</sup> Roux 1961, 55.

αιώνα π. Χ. έχει το σχήμα Α, βαθμιαία και σιγά σιγά το σχήμα αυτό αρχίζει να μεταβάλλεται. Το βάθος της ελαττώνεται με τέτοιο τρόπο, ώστε κατά τους ελληνιστικούς χρόνους μηδενίζεται, ενώ στους ρωμαϊκούς χρόνους η γραμμή που ενώνει την κεφαλή της τριγλύφου με την εισέχουσα ακμή της γλυφής αντί να ανεβαίνει, κατεβαίνει<sup>118</sup>.

Στο τρίγλυφο με αρ.ευρ.3596 παρατηρούμε ότι οι ακμές συνάπτονταν άνω σε μία γραμμή, μέσω μιας ανερχόμενης καμπύλης στα άκρα της γλυφής. Η ανεπαίσθητη καμπύλη εξελίσσεται με τέτοιο τρόπο, ώστε αποβαίνει σταδιακά ευθεία χωρίς να διακόπτεται η πορεία της. Η κοιλότητα της γλυφής δεν εισχωρεί αισθητά προς τα άνω, όπως στα προγενέστερα κτίρια, αλλά δεν είναι και εντελώς ευθεία. Σύμφωνα με το σχέδιο του Ορλάνδου, το σχήμα της εσοχής της γλυφής προσεγγίζει το σχήμα Γ είναι δηλαδή νεότερο από το Α και Β. Το σχήμα Γ απαντά σε όλα τα πτολεμαϊκά οικοδομήματα στη Σαμοθράκη. Η χρονολογία κατασκευής αυτών των οικοδομημάτων κυμαίνεται μεταξύ 276-247 π. Χ.<sup>119</sup> Βάσει των παραπάνω συμπεραίνεται ότι η κατασκευή της ζωφόρου είναι αρχαιότερη των μέσων του 3ου αιώνα π.Χ.

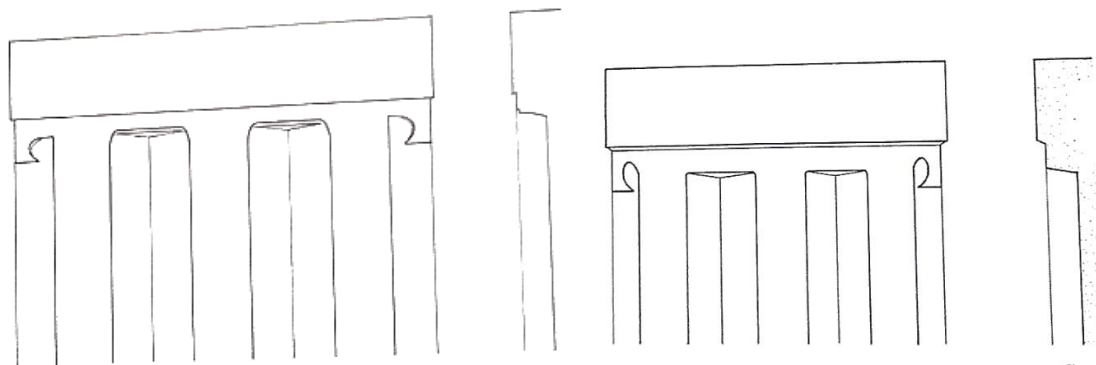
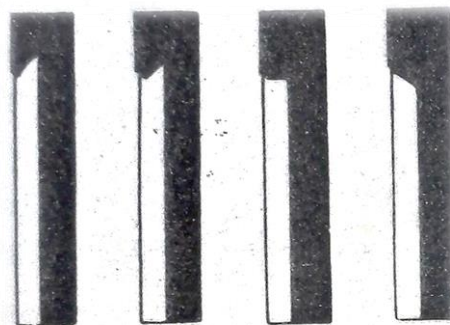

71. Σχηματική απόδοση της μεταβολής της κοιλότητας των γλυφών: (Α) τέλος του 5ου αιώνα έως τα μέσα του 4ου αιώνα π.Χ. (Β) β' μισό 4ου αιώνα π.Χ. έως πρώιμη ελληνιστική εποχή (Γ) ελληνιστικούς και (Δ) ρωμαϊκούς χρόνους, Ορλάνδος, 1915Α, 108,εικ.19.

72. Όψεις και τομές τριγλύφων μνημείων από το ιερό της Σαμοθράκης, από τη ροτόντα της Αρσινόης, 280-270 π.Χ. και τη στοά στα μέσα 3<sup>ου</sup> αι. π.Χ., Wescoat 2, fig.5

<sup>118</sup> Martin 1959, εικ. Η.

<sup>119</sup> Av. Ορλάνδος, 1915, 108-109.

Μια ακόμα παρατήρηση αφορά ειδικότερα στην ακραία ημίσεια γλυφή, η οποία φέρει άνω στην πρόσοψη, κόσμημα ραμφοειδούς απόφυσης (ωτίο ή σκουλαρίκι), το οποίο δημιουργεί μία ιδιότυπη σκοτία. Τα πρώτα παραδείγματα του μοτίβου προέρχονται από την Ακρόπολη των Αθηνών. Τα αρχαιότερα του 500 π. Χ. κτίρια της του Ιερού Βράχου όπως και ο θησαυρός των Αθηναίων στους



73. Ακρόπολη αρχαϊκό κτίριο Β. Τμήμα ζωφόρου, μέσα του αι. π. Χ. Travlos 1980, εικ.82.

Δελφούς δεν διαθέτουν αυτήν τη λεπτομέρεια. Εμφανίστηκε περίπου το 500 π.Χ. στα *οικήματα* των επιγραφών, στα αρχαϊκά κτίρια Β και C της Ακροπόλεως των Αθηνών, στα μέσα του 6ου αιώνα π. Χ. και σταδιακά εφαρμόστηκε σχεδόν σε όλα τα δωρικά κτίρια στην Αττική<sup>120</sup>. Ειδικότερα, μετά τον Παρθενώνα και τα Προπύλαια παρατηρείται εντονότερη προσπάθεια να επιστεγασθεί αισθητικά η ημίσεια γλυφή. Στην Αττική χρησιμοποιείται ευρύτατα σε ναϊκά και στωϊκά δωρικά οικοδομήματα του 5ου αλλά και μεταγενέστερα οικοδομήματα, του 4ου π.Χ. αιώνα, όπως στο Χορηγικό μνημείο του Νικία<sup>121</sup>, στη στοά του Φίλωνος στην Ελευσίνα<sup>122</sup> στην ανατολική στοά του Ασκληπιείου<sup>123</sup>.

Η ύπαρξη αυτής της μορφής επίστεψης της ημιγλυφής σύμφωνα με τον Coulton,<sup>124</sup> είναι χαρακτηριστικό που απουσιάζει τελείως από τα μνημεία της Πελοποννησιακής και της Θηβαϊκής τεχνοτροπίας, όπως για παράδειγμα στον ναό του Απόλλωνα στο Πτώον<sup>125</sup>, στον θησαυρό των Θηβαίων στους Δελφούς<sup>126</sup> ή στον τρίτο ναό του Καβειρίου στη Θήβα<sup>127</sup>. Σε αυτά τα μνημεία η κορυφή της ημίσειας γλυφής δεν φέρει σταγόνα, αλλά εκτελείται ακριβώς ίδια με το μισό της πλήρους, ευθεία ή καμπύλη, ανάλογα με τη μορφή της εκάστοτε επίστεψης των ακέραιων γλυφών<sup>128</sup>.

Έως τώρα η μοναδική εξαίρεση στις διαπιστώσεις του Coulton ήταν η παρουσία του κοσμήματος στα τρίγλυφα από τη βόρεια στοά στη Μεσσήνη, του 3ου αιώνα π.Χ.<sup>129</sup>. Συνεπώς η χρήση του και στο τρίγλυφο που μελετάμε είναι η δεύτερη γνωστή καινοτομία της

<sup>120</sup> Coulton, 1968, 173, υποσ.5.; Τραυλός 1980, 53, 482, 66 εικ. 82; Ορλάνδος 1967-8 94.

<sup>121</sup> Dinsmoor 1910, 460, εικ. 1.

<sup>122</sup> Noak 1927, 126, εικ. 56.

<sup>123</sup> Coulton, 1968, 173 υποσ. 106.

<sup>124</sup> Σύμφωνα με τον Coulton στον ναό του Απόλλωνα στις Βάσσειες Φιγάλειας η σταγόνα αποτυπώνεται από τον Cockerell και Robertson, αλλά παραλείπεται από τον Hallerstein και Blouet, Coulton, 1968, 173, και υποσ. 107; Miller 1973, 80-1; Tomlinson 1983, 287; Wescoat 2003, 111; Κοτταρίδη 2009, 168.

<sup>125</sup> Ορλάνδος, 1915, 10.

<sup>126</sup> Roux 1961, 324 εικ. 101.

<sup>127</sup> Heyder - Mallwitz, 1978, πίν. 23.

<sup>128</sup> Coulton, 1968, 173.

<sup>129</sup> Themelis 2010, 106-110; Themelis 2012, 35-37; Sioumpara 2015, 211.

Πελοποννησιακής σχολής και ανήκει επίσης σε μνημείο ιδρυμένο στην Αγορά της Μεσσήνης.



Το σταγονόσχημο ράμφος, λεπτομέρεια που προσδίδει ανάλαφρη όψη στη λιτή μορφή των τριγλύφων και αποτελεί αισθητική απόληξη που στολίζει την απλή εικόνα των μηρών, το παραλαμβάνει κατόπιν η μακεδονική από την αθηναϊκή αρχιτεκτονική.

Χρησιμοποιείται ευρύτατα στο ανάκτορο της Βεργίνας<sup>130</sup> και στους μακεδονικούς τάφους, όπως στον τάφο των Λευκαδίων,<sup>131</sup> του «Φιλίππου»<sup>132</sup> του «πρίγκηπα», 350 π.Χ.<sup>133</sup> κ.α. στη στοά στον Ωρωπό<sup>134</sup>. Στο κτίριο D στην Καρθαία<sup>135</sup>, το μοτίβο συνδυάζεται με ευθεία απόληξη στις γλυφές, χαρακτηριστικό που επίσης εμφανίζεται στη στοά του Αντίγονου στη Δήλο<sup>136</sup>, στο ιερόν της Σαμοθράκης<sup>137</sup> και στη ΒΔ στοά της Θάσου<sup>138</sup>.



74. Αγορά της Μεσσήνης βόρεια στοά. Το μοναδικό παράδειγμα επίστευσης ημιγλυφής με ραμφόσχημη σταγόνα από την Πελοποννησιακή σχολή 3ου αι. π.Χ., Themelis 2010, fig.2 και η δεύτερη εμφάνισή του από τον ίδιο χώρο στο τρίγλυφο από τον ναό του Ποσειδώνα.

75. Ανάκτορο των Αιγών, τρίγλυφος με ωτία από το μεγάλο περιστύλιο του ανακτόρου. Κοτταρίδη 2007-2009, 168 ΒΛ532.

76. Δήλος, στοά Αντιγόνου, λεπτομέρεια από το τρίγλυφο με διακόσμηση της άνω ημίσειας γλυφής με ωτία και ευθύγραμμη απόληξη γλυφών.

<sup>130</sup> Ρωμαίος 1953, 146. Κοτταρίδη 2009, 168.

<sup>131</sup> Πέτσας 1966,67; Fedak 1990, 356 εικ. 138; Ζάμπας 2016,527- 539.

<sup>132</sup> Ανδρόνικος 1984,101,57. Mangoldt 2012, πιν. 111, 1Β130

<sup>133</sup> Ανδρόνικος 1984, 160, 199.

<sup>134</sup> Coulton 1968, 173.

<sup>135</sup> Κανελλόπουλος 1990,56.

<sup>136</sup> Miller 1976,205.

<sup>137</sup> Lehmann 1969, πίν.39, 167 εικ. 112.

<sup>138</sup> Martin 1959,26-27.

Η χρήση του σταγονόσχημου ράμφους έγινε ιδιαίτερα δημοφιλής και στην Μικρά Ασία, λόγω της ιδιαίτερης προτίμησης της περιοχής στο ιωνικό στοιχείο. Φαίνεται ότι υιοθετήθηκε για να προσδώσει ανάλαφρη όψη στον λιτό δωρικό ρυθμό, ούτως ώστε να ταιριάζει με την τοπική παράδοση. Εμφανίζεται για πρώτη φορά στη στοά του λιμανιού της Μιλήτου<sup>139</sup> και αργότερα χρησιμοποιείται σχεδόν σε όλα τα δωρικά κτίρια, σε πολλά από τα οποία εμφανίζεται σε μεγαλύτερο μέγεθος και πιο εξεζητημένη μορφή<sup>140</sup>.



77. Λιμύρα Λυκίας, τρίγλυφο με σταγονόσχημο ράμφος από τη δωρική ζωφόρο από το podium στο Πτολεμαίον α' τέταρτο 3<sup>ο</sup> αιώνα π.Χ., Stanzl, 2015, 178 abb.5.

#### ο ανάγλυφος διάκοσμος

Η παρουσία γλυπτού διακόσμου στη ζωφόρο που επεκτείνεται εκτός από τη μετόπη και στην όψη της τριγλύφου, είναι μία επέμβαση η οποία -παρά την έλλειψη συχνών μαρτυριών- μαρτυρά ότι το τρίγλυφο υψίσταται ουσιαστικές τροποποιήσεις που υποβαθμίζουν προοδευτικά τη μείζονα λειτουργία του<sup>141</sup>.

Η διακόσμηση, τα περίτεχνα χαρακτηριστικά και ο συνδυασμός δύο ρυθμών σε μία ενιαία τάξη που κατά βάση παρέμενε δωρική προσέδιδε συνθετώτερο και πιο ανάλαφρο χαρακτήρα σε ένα δωρικό κτίριο. Την ίδια στιγμή, τέτοιες λεπτομέρειες συνιστούν τεκμήρια της εποχής ανέγερσης επειδή αποκλείουν την κατασκευή του ναού πριν τον θάνατο του Μ. Αλεξάνδρου, εποχή κατά την οποία κυριαρχούσαν ακόμα η δωρική λιτότητα και οι αυστηρές αναλογίες και ο διάκοσμος στα φέροντα κατασκευαστικά στοιχεία ήταν πρακτική απαράδεκτη προς το μορφολογικό αίσθημα των Ελλήνων<sup>142</sup>. Στη Μικρά Ασία οι μεικτοί αρχιτεκτονικοί ρυθμοί παρουσιάστηκαν ήδη από την αρχαϊκή εποχή με τον ναό της Άσσου, το 525 π.Χ. Η πλούσια διακόσμηση απλωνόταν στις στενές πλευρές του επιστυλίου σε μία συνεχή ιωνική ζωφόρο και στις ανάγλυφες μετόπες στην τυπική δωρική ζωφόρο, σε μια εποχή κατά την οποία είχαν πλέον παγιωθεί τα χαρακτηριστικά του δωρικού ρυθμού<sup>143</sup>.

<sup>139</sup> Wiegand 1906 I, 6, εικ. 2.

<sup>140</sup> Coulton, 1968, 173-4.

<sup>141</sup> Lauter 2016, 232.

<sup>142</sup> Ορλάνδος, 1915, 108-109.

<sup>143</sup> Stupperich, 1996, 33-42.



Ο ναός του Λυσιμάχου στο Ίλιον κατασκευάστηκε τον 3ο αιώνα π.Χ. προφανώς υπό την επίδραση του αρχαϊκού ναού της Άσσου. Στο χώρο της ζωφόρου φέρει πλούσιο ανάγλυφο διάκοσμο, όπως επίσης στα γείσα, στη σίμη και στο βάθος των φατνωμάτων<sup>144</sup>. Ενδιαφέρον



είναι ότι παρά τη χρήση αυξημένης διακοσμητικότητας -οικεία πρακτική στο ιωνικό περιβάλλον- η μορφή των τριγλύφων δεν θίγεται σε κανέναν από τους δύο ναούς.

Ασυνήθιστα στοιχεία, που φανερώνουν την ελευθερία πειραματισμών της ελληνιστικής περιόδου, με το συνδυασμό παραδοσιακών μορφών και νέων προσμίξεων εμφανίζονται και στον δωρικό ναό του Διός στην Πέργαμο το 225-200π.Χ. Το πάνω μέρος των ημιγλυφών των τριγλύφων φέρει σταγόνες σε μορφή άκανθας ενώ ο θριγκός, και η σίμη κοσμούνται με κεφάλια σατύρων και έλικες <sup>145</sup>.

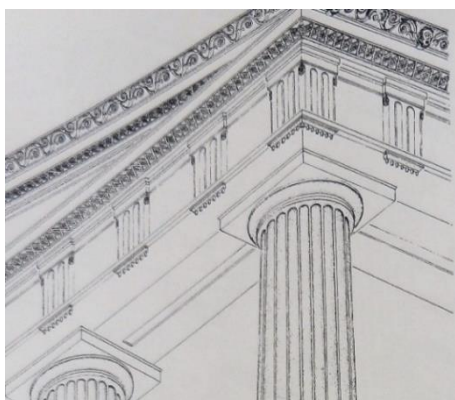

78. Άσσος, ναός της Αθηνάς γλυπτός διάκοσμος στο επιστόλιο α) η πάλη του Ηρακλή με τον Τρίτονα ή Νηρέα και η φυγή των Νηρηίδων, <http://travelogues.gr/archive/fullsize/c64606229428370d2c47c4a62590c64b.jpg> και β) σκηνή συμποσίου ίσως προς τιμήν του Ηρακλή, κατά ιωνική παράδοση οι μορφές εικονίζονται ανακλιμένες στο έδαφος και όχι σε ανάκλιτρα. 525π.Χ. <http://asiaminor.ehw.gr/forms/fLemmaBodyExtended.aspx?lemmaID=6553>

79. Ίλιον, ναός της Αθηνάς, Θραύσμα ανάγλυφης μετόπης Goethert und.Schleif, 3ος αι. π.Χ. Taf.49.

80. Ίλιον, ναός της Αθηνάς, ανάγλυφη ροζέτα από τη ζωφόρο της περιστασης Goethert und.Schleif, 3ος αι. π.Χ., Taf. 31.

81. Πέργαμος, ναός του Διός, διακόσμηση με σταγόνες στα τρίγλυφα 225-200 π. Χ., Radt, 93 abb.41.

<sup>144</sup> Goethert und Schleif 1962, 12 κ.ε.

<sup>145</sup> Radt, 2011, Abb. 41, 93.

Στον ναό του Απόλλωνα στο Πτώον Βοιωτίας που χρονολογείται στο τέλος του 4ου αιώνα π.Χ. ο Ορλάνδος είχε εντοπίσει ίχνη διακόσμησης κυματίου στο μοναδικό σωζόμενο θραύσμα πάνω από την κεφαλή του τριγλύφου. Στον διάκοσμο του ναού περιλαμβάνονταν και άλλα ιωνικά στοιχεία όπως λέσβιο κυμάτιο στον άβακα και αιγυπτιακό στο επιστύλιο και τα γείσα<sup>146</sup>.

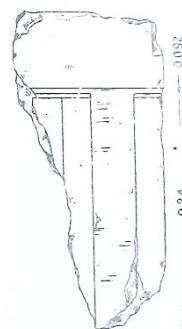

Σε ένα τμήμα ζωφόρου από τη Σάμο τον 3ο αιώνα π.Χ. τοποθετούνται ανάγλυφα κοσμήματα πάνω στην επιφάνεια των τριγλύφων με μορφή τριπόδων που, όπως στα Προτύλαια της Ελευσίνας τον 1ο αιώνα π.Χ. είχαν κάποια νοηματική σχέση με τον προσδιορισμό του κτιρίου<sup>147</sup>.



Διακοσμημένη επιφάνεια των τριγλύφων εναλλάξ<sup>148</sup> με σαράντα οκτώ κεφαλές ταύρων, σε αντίθεση με τις ακόσμητες μετόπες σε δωρικό κτίσμα, απαντάται στη στοά του Αντίγονου στη Δήλο, ένα επίμηκες μνημείο 120 μέτρων, που χρονολογείται μεταξύ των ετών 246-239 π. Χ.



82. Πτώον Βοιωτίας ναός Απόλλωνα τρίγλυφο με ευθεία απόληξη γλυφών χωρίς ωτία. Ορλάνδος 1915,99 σχ.7.

83. Σάμος, τμήμα ζωφόρου του 3ου αι. π.Χ.. Ανάγλυφα τρίγλυφα με μορφή τριπόδων και ανάγλυφες μετόπες, Jones 2000, 360 fig.5

83a. Μεταπόντιο, Tavole Palatine (ναός της Ήρας) γ' τέτ. 6ου αι. π.Χ., Mertens 1993 taf. 73.2.

84. Δήλος, στοά του Αντίγονου, ανάγλυφα τρίγλυφα με οριζόντια απόληξη γλυφών και ραμφοσχημη σταγόνα, 246-239π.Χ. Moretti 2015, 103 fig.22.

<sup>146</sup> Ορλάνδος, 1915, 108-9.

<sup>147</sup> Lauter 2016, 233-234; Jones 2002, 353-390.

<sup>148</sup> Οι άξονες των ακόσμητων τριγλύφων συνέπιπταν με τους άξονες των κίωνων, Webb 1996, 137.



Κάποιες από τις σωζόμενες προτομές έχουν ίχνη ερυθρού χρώματος στους οφθαλμούς. Η ανάθεση κεφαλών ταύρων σε ιερά, ήταν συνήθης πρακτική των Μακεδόνων βασιλέων από την εποχή του Μεγάλου Αλεξάνδρου<sup>149</sup>.

Από τις Θεσπιές Βοιωτίας παραμένει μοναδικό ένα τμήμα ζωφόρου από τη μέση ελληνιστική εποχή. Τα πεδία των μετοπών προεξέχουν από το βάθος της πλάκας έως το ανώτερο σημείο του μετώπου των τριγλύφων. Παρά την πρόθεση για τονισμό της αντίθεσης του φωτός και της σκιάς, τονίζεται εξίσου και η διαρθρωτική διαφορά μεταξύ μετόπης και τριγλύφου<sup>150</sup>.

Ένα ακόμα παράδειγμα συνδυασμού δωρικής ζωφόρου με ανάγλυφες μετόπες και συνεχή, ανάγλυφο διάκοσμο στην επιφάνεια του επιστυλίου, που παραπέμπει στον αρχαϊκό ναό της Άσσου, προέρχεται από τον ναό του Διονύσου Βρησαίου στη Λέσβο τον 1ο αιώνα π. Χ. Το θέμα της μετόπης, λόγω εκτεταμένης φθοράς δεν είναι αναγνωρίσιμο. Στο επιστύλιο διακρίνεται μόνο μία ανδρική μορφή, που κρατά ένα χαμένο σήμερα αντικείμενο<sup>151</sup>.

Τον 1ο αιώνα π. Χ. η υποτίμηση των τριγλύφων εξελίχθηκε σε τέτοιο βαθμό, ώστε ο διάκοσμος επικάλυψε και σχεδόν αντικατέστησε την αρχιτεκτονική φόρμα. Χαρακτηριστικά παραδείγματα προέρχονται από τα Μικρά Προπύλαια της Ελευσίνας και το Κάστρο της Σάμου<sup>152</sup>.

«Πρωτο-ελληνιστικά» χαρακτηριστικά -συνδυασμοί μορφολογικών τύπων και συνδυασμοί κτιρίων- παρουσιάζονται στην Κάτω Ιταλία και τη Σικελία από τους αρχαϊκούς χρόνους. Στην πραγματικότητα -παρά το ότι φαίνονται πρωτοποριακά σε σχέση με τα μνημεία της Ελλάδας και της Μικράς Ασίας- πρόκειται για πειραματισμό, που βρισκόταν σ' ένα επίπεδο πριν την αυστηρή θέσπιση κανόνων. Οι αποικίες της Δύσης αγνόησαν συστηματικά τους περιορισμούς, που επιβλήθηκαν από την αυστηρή τυποποίηση.

85. Θεσπιές Βοιωτίας, τμήμα ζωφόρου με εξέχοντα πεδία μετοπών, Lauter 2016 408, πίν.40<sup>α</sup>.

86. Αθήνα, Παναγία Γοργοεπήκοος. Εντοιχισμένο τμήμα δωρικής, ανάγλυφης ζωφόρου από την Ελευσίνα. Hesberg 1994, 9a.

87. Συρακούσες, Άκραι, ανάγλυφο τρίγλυφο 525-500 π.Χ. Spawforth 2006, 125.

88. Μεταπόντιο, Tavole Palatine (ναός της Ήρας) γ' τέτ. βου. αι. π.Χ., Mertens 1993 taf. 73.2

<sup>149</sup> Courby 1912, 8 – 11, 23, 24, 25, 28.

<sup>150</sup> Lauter 2016,408.

<sup>151</sup> Koldewey 1890, 63, 64; Webb 1996,152.

<sup>152</sup> Lauter, 2016 233-234; Jones 2002, 353-390.



Αντίθετα, οι συνδυασμοί δωρικού και ιωνικού ρυθμού, οι ιωνικές ζωφόροι και τα διακοσμητικά στοιχεία στην αττική αρχιτεκτονική, καταδεικνύουν την υπέρβαση ενός -ήδη ολοκληρωμένου- συστήματος. Η θεμελιώδης διαφορά έγκειται στο γεγονός ότι προηγουμένως είχαν εσωτερικευθεί πλήρως οι κανόνες που είχαν τεθεί<sup>153</sup>.

89. Λεπτομέρεια από τη ζωφόρο του Παρθενώνα με συνεχόμενο ιωνικό αστράγαλο πάνω από την κεφαλή των τριγλύφων και των μετοπών, Ορλάνδος 1977-1978 223, σχ.140.

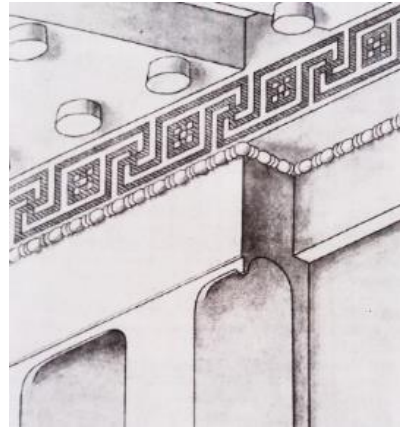

<sup>153</sup> Lauter 2016, 49-50; Barletta 1983, fig. 20, 22, 32.

## 3.2. Ο ΑΝΑΓΛΥΦΟΣ ΔΙΑΚΟΣΜΟΣ ΣΤΗ ΜΕΤΟΠΗ ΚΑΙ ΣΤΟ ΒΑΘΡΟ

ο μύθος της Ανδρομέδας στη μετόπη

Στη σωζόμενη μετόπη απεικονίζεται η σκηνή της σωτηρίας της Ανδρομέδας μετά την έγκαιρη επέμβαση του Περσέα. Η άτυχη ηρωίδα παριστάνεται με ποδήρη χιτώνα και ιμάτιο, όρθια, αλυσοδεμένη πάνω στον βράχο την ώρα που το Κήτος πλησιάζει απειλητικά, έτοιμο να την κατασπαράξει. Στα αριστερά της διακρίνεται με δυσκολία μέρος του περιγράμματος του άνω κορμού του σωτήρα της. Κάτω από τα ανασηκωμένο δεξί του χέρι μόλις αχνοφαίνεται ένα ημικυκλικό αποτύπωμα, που λόγω του σχήματος θα μπορούσε να είναι ο δερμάτινος σάκκος (κύβισις), μέσα στον οποίο ο τερατοκτόνος ήρωας κουβαλούσε το κεφάλι της Μέδουσας<sup>154</sup>.

Σύμφωνα με τον μύθο, η Ανδρομέδα κόρη του Κηφέα και της Κασσιόπης, βασιλέων του φοινικικού βασιλείου των Αιθίοπων, τιμωρήθηκε από τον Ποσειδώνα επειδή η μητέρα της προκάλεσε την οργή του θεού, όταν περηφανεύτηκε ότι είναι πιο όμορφη από τις Νηρηίδες. Ο θεός, εξοργισμένος από την ασέβειά της, τιμώρησε όλη τη χώρα με λιμό και έστειλε το Κήτος, ένα θαλάσσιο τέρας που λυμαινόταν τη

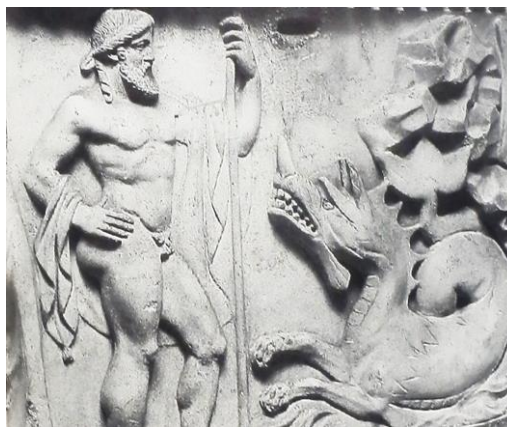

91. Η Ανδρομέδα αλυσοδεμένη στον βράχο και δίπλα της αντί του Περσέα, ο τιμωρός της, ο θεός Ποσειδώνας που κρατά τρίαινα και πατά σε ακρόπρωρο πλοίου, ρωμαϊκό ανάγλυφο, LIMC I 58 s.v. Neptunus.

92. Μαρμάρινο ανάγλυφο ρωμαϊκών χρόνων. Ο Ποσειδώνας και το Κήτος, LIMC VII 76 Neptunus.

<sup>154</sup>Εκτός από τον σάκκο τα υπόλοιπα εφόδια του Περσέα ήταν ο κωνικός σκούφος με μαγικές ιδιότητες που τον έκανε αόρατο (πέτασος ή κυνή του Άδη) τα «πτερόεντα» σανδάλια του (ταλάρια) και ένα δρεπανόσχημο μαχαίρι (την άρπη) δώρο του Ερμή. Σύμφωνα με μία εκδοχή του μύθου ο Περσέας μετά την επιτυχή εκτέλεση του άθλου, πρόσφερε στην Αθηνά ως αντάλλαγμα το κεφάλι της Μέδουσας το οποίο εκείνη τοποθέτησε στην αιγίδα της. Ο ήρωας φαίνεται ότι έχει σχέση και με την πόλη της Μεσσηνίας παρόλο που δεν έχει αποσαφηνιστεί επαρκώς. Ogden 2008, 68. 2014.

Από τη γενιά του Περσέα και της Ανδρομέδας, όπως μαθαίνουμε από τις φιλολογικές πηγές, κατάγονταν οι μυθικοί βασιλείς της Μεσσηνίας Αφαρέας και Λεύκιππος, οι οποίοι μαζί με τους απογόνους τους εικονίζονταν σε τοιχογραφία του Αθηναίου Ομφαλίωνα στον οπισθόδομο του ναού της Μεσσήνας. Προεξάρχουσα ήταν η θέση τους και στο ανάθημα των Αργείων στους Δελφούς, το οποίο συνδέοταν με τη συμβολή του Αργού στην ίδρυση της Μεσσηνίας μαζί με τον Επαμεινώνδα το 369 π.Χ. Στους αυτοκρατορικούς χρόνους ανήκει ένα γλυπτό κομμένο κεφάλι της Μέδουσας που το κρατά με την αριστερή παλάμη του ο Περσέας και πιθανότατα βρισκόταν στο ιερό της Ίσιδας και του Σαράπιδος, Θέμελης 2017, 179 - 185.

χώρα και αφάνιζε τον πληθυσμό.

Η σωτηρία από τη μάστιγα, σύμφωνα με τη μαντεία του Άμμωνα Δία, ήταν η θυσία της άτυχης κόρης του βασιλιά. Η όμορφη βασιλοπούλα αλυσοδέθηκε σε ένα βράχο κοντά στην ακτή και αφέθηκε βορά στον τρομερό θαλάσσιο δαίμονα. Την κατάλληλη στιγμή εμφανίστηκε από τον ουρανό ο Περσέας, με τα φτερωτά του σανδάλια, ο οποίος είχε μόλις αποκεφαλίσει τη φοβερή Μέδουσα, με όπλα που είχε αποκτήσει με τη μεσολάβηση της Αθηνάς.

Ο ήρωας κατέβαλε το άγριο τέρας με την επίδειξη της κεφαλής της Μέδουσας, αφού προηγουμένως προειδοποίησε την κόρη να κλείσει τα μάτια της για να μην αντικρίσει το θέαμα, που απολίθωνε όποιον το αντίκριζε. Μέσα σε εκδηλώσεις ευγνωμοσύνης από τον λαό της χώρας απελευθέρωσε την Ανδρομέδα, τέλεσε θυσία στους θεούς και την παντρεύτηκε, ως έπαθλο για το γενναίο του κατόρθωμα<sup>155</sup>.



93.Καμπανία, παράσταση σε κρατήρα με την Αθηνά και τον Περσέα που φοράει τα σανδάλια του, ενώ η Αθηνά του δίνει τα κατάλληλα όπλα για να επιτελέσει τον άθλο του. Στην ασπίδα της το γοργόνιο. LIMC VII 95 s.v. Perseus.

94. Ο Περσέας και το Κήτος ,LIMC I 304 αρ.90 s.v.Perseus

95. Η απελευθερωμένη Ανδρομέδα. Εικονίζονται ο Πάνας, η Αφροδίτη, ο Ποσειδώνας, ο Περσέας και στην κάτω ζώνη η Κασσιόπη, ο Κηφέας και ο Έρως που ετοιμάζει το θρόνο. Ζωγράφος του Δαρείου, γ' τέτ. του 4<sup>ου</sup> αι. π.Χ. LIMC I 64, Andromeda.

96. Ανάγλυφο από τον ναό της Ίσιδας, Πομπηία. Ο Περσέας με την Ανδρομέδα πετούν μαζί στη Σέριφο, μετά την απελευθέρωσή της και τους γάμους τους. 1<sup>ος</sup> αι. μ.Χ., LIMC I 783,101 s.v Andromeda.

<sup>155</sup> Ogden 2008, 67-69; LIMC I 774 κ. ε. s. v Andromeda.

Η ιστορία του Περσέα και της Ανδρομέδας υπήρξε ένας από τους πιο δημοφιλείς μύθους της αρχαιότητας. Μας είναι κυρίως γνωστός από ομώνυμες τραγωδίες του Σοφοκλή και του Ευριπίδη, οι οποίες σώζονται αποσπασματικά, αλλά όπως φαίνεται άσκησαν τεράστια επιρροή στη λογοτεχνία και στην εικονογραφική παράδοση<sup>156</sup>. Και οι δύο πραγματεύονται την έκθεση της ηρωίδας στην ακτή της Αιθιοπίας και την σωτηρία της από τον Περσέα<sup>157</sup>. Από το 450 π.Χ. και εξής το θέμα γνώρισε εξαιρετική δημοφιλία στην αττική αγγειογραφία, ένα πεδίο στο οποίο οι αττικοί καλλιτέχνες επιδόθηκαν σε



μία άνευ προηγουμένου παραγωγή αγγείων στην επιφάνεια των οποίων φιλοτεχνούσαν την ιστορία της. Στη Σοφοκλεία Ανδρομέδα ήταν δεμένη σε πασσάλους και φορούσε ανατολίτικα ρούχα. Στην Ευριπίδεια αντίθετα εμφανιζόταν με ελληνική φορεσιά δεμένη σε βραχάδες άνοιγμα ή σε δύο πασσάλους. Η πιο παλιά παράσταση του θέματος σώζεται σε έναν μελανόμορφο κορινθιακό αμφορέα το 575-550π.Χ<sup>158</sup>.

Το μόνο πεδίο τέχνης στο οποίο ο θαλάσσιος θίασος περιλαμβάνεται εντός του μυθολογικού θέματος της σωτηρίας της Ανδρομέδας από το Κήτος με τη βοήθεια του Περσέα είναι η κατωιταλιωτική αγγειογραφία. Από τα είκοσι αγγεία της αττικής και της κατωιταλιωτικής αγγειογραφίας των αρχαϊκών και των κλασικών χρόνων που διακοσμούνται με τον μύθο μόνο τρία συμπεριλαμβάνουν τις Νηρηίδες και είναι όλα απουλικά<sup>159</sup>.



97. Ο Περσέας με τα «πτερόεντα» σανδάλια και τον σάκκο (κύβισις) μέσα στον οποίο έχει το κεφάλι της Μέδουσας, πετά πέτρες στο Κήτος και η Ανδρομέδα δίπλα του παρακολουθεί. Η παλαιότερη μαρτυρία του μύθου στην αγγειογραφία από το Cerveteri. 575 550 π.Χ. Κρατ. Μουσείο Βερολίνου, LIMC I 87 s. v. Perseus.

98. Λουτροφόρος με παράσταση της αλυσοδομένης Ανδρομέδας. Δίπλα της οι γονείς της, μία θεραπαινίδα και μία αριστοκράτισσα, γ'τέτ. 4<sup>ο</sup> αι.π.Χ. Εθνικό Μουσείο Νάπολης LIMC I 13 s.v. Andromeda

Η συμπερίληψη των Νηρηίδων στη σκηνή της περιπέτειας της Ανδρομέδας ήταν καινοτομία των αγγειογράφων διότι δεν αναφέρονται πουθενά στο δράμα του Ευριπίδη. Οι θαλάσσιες θεότητες είχαν βασικό ρόλο στην πλοκή του μύθου. Ήταν οι θεές με τις οποίες συγκρίθηκε η Κασσιόπη και η έπαρσή της ήγειρε τη θεική οργή και

<sup>156</sup> LIMC I 775 s.v Andromeda I.

<sup>157</sup> Σαχανά 2012, 117.

<sup>158</sup> Barringer 1995, 112 σημ.7; Phillips 1968, 2, 3, 7; Ogden 2008, 67 - 69.

<sup>159</sup> Σαχανά 2012, 117.

προκάλεσε το πάθημα της κόρης της. Την ίδια στιγμή, υποδεικνύουν και τοπογραφικό προσδιορισμό, εφόσον τα γεγονότα εκτυλίσσονταν στην ακτή. Σύμφωνα με την Barringer στον συγκεκριμένο μύθο παριστάνονται επιπροσθέτως και ως εσχατολογικά σύμβολα, όπως αντίστοιχα και στον μύθο της αρπαγής της Ευρώπης<sup>160</sup>. Στα ταφικά μνημεία νεκρών πολεμιστών της πρώιμης ελληνιστικής εποχής η παρουσία τους είχε σαφέστατα χαρακτήρα νεκρικό και ηρωϊκό. Από το τέλος του 4ου αιώνα π. Χ., τουλάχιστον στην Απουλία και στη Μαύρη θάλασσα, η χρήση του διερύνθηκε και σε άλλα μέλη της κοινωνίας, όπως φαίνεται στις παραστάσεις ταφικών αγγείων με τον μύθο της Ανδρομέδας και της Ευρώπης, τα οποία ως θέματα ήταν ιδανικά για γυναικείες ταφές<sup>161</sup>. Στους ρωμαϊκούς χρόνους πλήθος παραστάσεων του μύθου παρουσιάζονται σε μαρμάρινα και πώρινα ανάγλυφα ναϊσκων και ταφικών βωμών, μαρμαρινα συμπλέγματα, τοιχογραφίες πλούσιων οικιών, σε επένδυση σαρκοφάγων κ.ά.

Πέρα από τη συμβολική τους σημασία, οι παραστάσεις στην αγγειογραφία μας πληροφορούν για το σύνολο των μορφών που απάρτιζαν την αφηγηματική παράσταση. Εκτός από το ζεύγος, βέβαιη είναι η παρουσία των γονέων της Ανδρομέδας, Κηφέα και Κασσιόπης, οι οποίοι παρουσιάζονται πάντα σε απόγνωση, να θρηνούν την τραγική μοίρα της κόρης τους. Άλλα πρόσωπα που εμπλέκονται στην παρουσίαση του θέματος και ενδεχομένως εικονίζονταν στη ζωφόρο είναι μια θεραπαινίδα ή ένας ασιάτης, μέλη της αριστοκρατικής κοινωνίας της Αιθιοπίας, όμιλος θεών που παρακολουθεί ή και ο ίδιος ο Ποσειδώνας, λόγω του άμεσου συσχετισμού του με τον εν λόγω μύθο. Τέλος, πολύ πιθανή θεωρείται, όπως σημειώθηκε, η ύπαρξη μορφών από το θαλάσσιο θίασο όπως Νηρηίδες, έρωτιδείς, θαλάσσια πανίδα κ.ά.

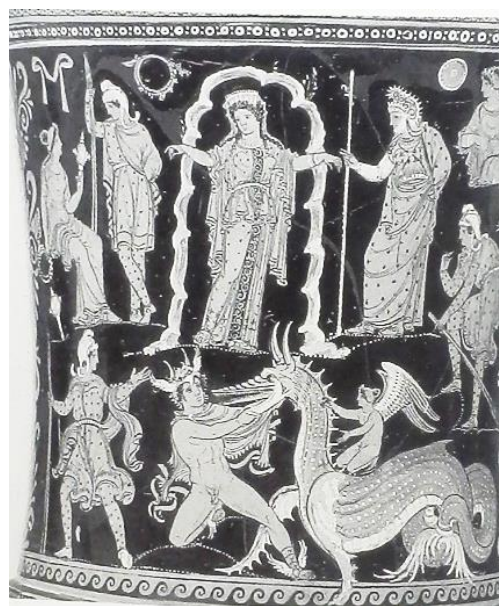

99. Απουλική ερυθρόμορφη λουτροφόρος με την αλυσοδεμένη Ανδρομέδα σε βραχώδες άνοιγμα στην πάνω ζώνη, ενώ κάτω ο Περσέας καταβάλλει το Κήτος, στο οποίο επιβαίνει φτερωτός έρωτιδέας, 350-340π.Χ. Μουσείο Γκετί, Λ. Αντζελες, LIMC I 89 s.v. Perseus.

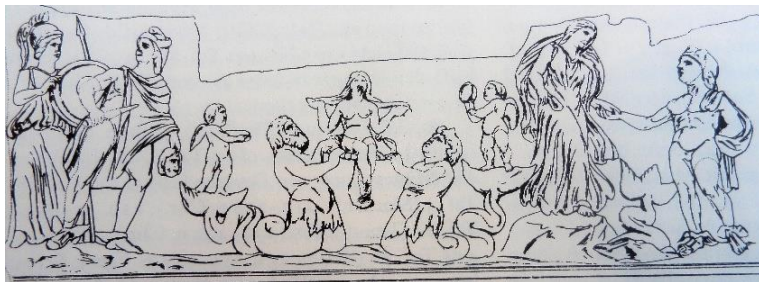

100. Ρώμη, η σωτηρία της Ανδρομέδας. Προέρχεται, κατά πάσα πιθανότητα από ανάγλυφο επένδυση σαρκοφάγου LIMC I 88 s.v. Andromeda

<sup>160</sup> Barringer 1995, 114, 119, 207-208.

<sup>161</sup> Σαχανά 2012, 219.



101. Πάρινο ανάγλυφο ταφικού βωμού με παράσταση της σωτηρίας της Ανδρομέδα.. Flavia Solva, (ρωμαϊκή επαρχία). Γκρατς Αυστρία, Εθν. Μουσείο LIMC I 57, Andromeda.

102. Τμήμα ανάγλυφης πλάκας με την Ανδρομέδα το Κήτος και τον Περσέα. Τριρ Εθν. Μουσείο, Γερμανία. LIMC I 61 s. v. Andromeda.

103. Μαρμάρινο ανάγλυφο με τον μύθο. Ο Περσέας βοηθά την Ανδρομέδα να κατέβει από τον βράχο. Πιθανόν επί Αδριανού. Μουσείο Καπιτωλίου, Ρώμη. LIMC I 86 s. v. Andromeda.

104. Μαρμάρινο ανάγλυφο με τον Περσέα και την Ανδρομέδα, 150μ.Χ. Moosburg Αυστρία. Εντοιχισμένο σε εκκλησία στο Παρίσι. LIMC VII 1 98 s. v. Perseus.

105. Μαρμάρινο ανάγλυφο με παράσταση της Ανδρομέδας και του Περσέα. Ανάμεσά τους το Κήτος. Αυτοκρατορικοί χρόνοι. Νάπολη, Εθνικό Μουσείο, LIMC I 84 s. v. Andromeda.

106. Boscotrecase, τοιχογραφία. Η Ανδρομέδα αλυσοδεμένη το βράχο, ο Κηφέας βγαίνει από το παλάτι του και υποδέχεται τον Περσέα. Νέα Υόρκη Μητρ. Μουσείο, LIMC I 32 s. v. Andromeda.

107. Πομπηία, τοιχογραφία. Ο Περσέας, η Ανδρομέδα και το Κήτος. Ρωμαϊκής εποχής. Νάπολη, LIMC I 67 s. v. Andromeda.

ο θαλάσσιος θίασος στο βάθρο

Στη καμπυλόσχημη ζωφόρο που σχηματίζεται στην εξωτερική επιφάνεια του βάθρου εικονίζεται το Κήτος, ένα θαλάσσιο υβριδικό τέρας, στο οποίο επιβαίνει μία από τις πενήντα κόρες του Νηρέα. Το τέρας έχει κεφάλι σκύλου, κορμό αλόγου και φολιδωτό, περιελισσόμενο σώμα που κατέληγε σε πλατύ ουραίο πτερύγιο. Εικονίζεται περήφανο με εξευγενισμένη έκφραση, όρθιο λαιμό, το κεφάλι κατευθείαν εμπρός, με αιχμηρή οδοντοστοιχία που προβάλλει απειλητικά μέσα από το μισάνοιχτο στόμα, εύρωστο κορμό και πόδια προτεταμένα σε ζωηρό καλπασμό.

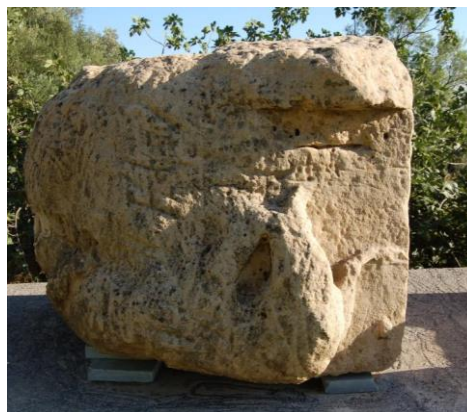

108. Το εντυπωσιακό γωνιακό βάθρο από τη Μεσσήνη με παράσταση Κήτους και υπεύουσας Νηρηίδας

Παρά την εκτεταμένη καταστροφή της μορφής της Νηρηίδας, από τα φτωχά ίχνη του περιγράμματος, φαίνεται πολύ αγνά ότι πιθανόν επικαθόταν με ελαφρώς γερμένο κορμό επάνω στο θαλάσσιο τέρας<sup>162</sup> με τα πόδια λυγισμένα και το κεφάλι της στραμμένο προς τη φορά της κίνησης. Το αριστερό της χέρι είτε αγκάλιαζε τον λαιμό του Κήτους είτε το είχε εναποθέσει χαλαρά πάνω του. Στο δεξί άνω άκρο το οποίο, αν εκτιμάται σωστά, βρισκόταν σε έκταση θα κρατούσε κάποιο αντικείμενο που δυστυχώς έχει καταστραφεί τελείως. Βάσει αντίστοιχων παραδειγμάτων άλλων κορών από τους ελληνοιστικούς χρόνους, εικάζεται ότι πτυχωτό της ένδυμα λόγω της υπερβολικής ταχύτητας του μεταφορέα της θα είχε παρασυρθεί από τον αέρα αφήνοντας ακάλυπτο μέρος ή και όλον τον επάνω κορμό. Η Νηρηίδα που επιβαίνει σε θαλάσσιο πλάσμα αποτελεί το πλέον προσφιλές μοτίβο απεικόνισης ενός ευρύτερου εικονογραφικού κύκλου εξαιρετικά δημοφιλούς στην αρχαία τέχνη, τον θαλάσσιο θίασο<sup>163</sup> που εξετάζεται στη συνέχεια.

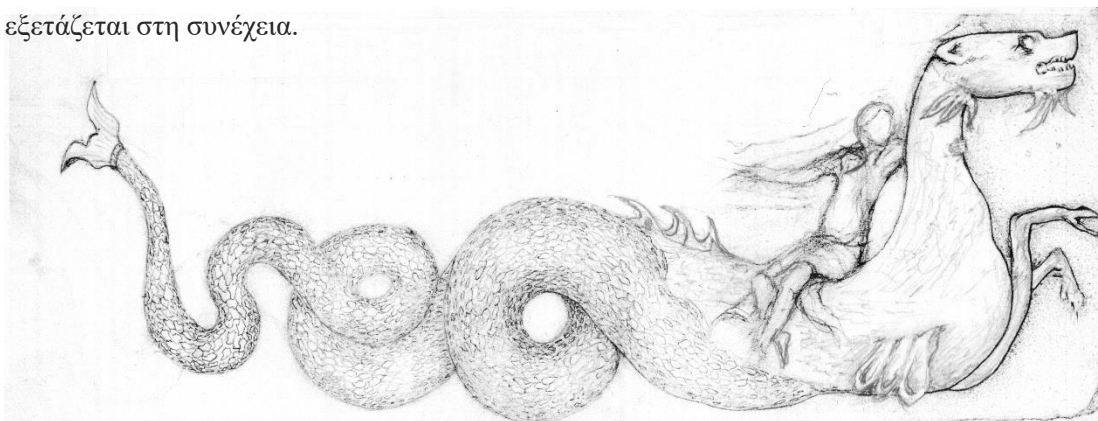

<sup>162</sup> Η στάση του σώματος των Νηρηίδων αλλάζει σταδιακά. Τον 5<sup>ο</sup> αιώνα π.Χ. αποδίδονται με ορθό κορμό σε ήρεμη στάση, ενώ από τον 4<sup>ο</sup> αιώνα π.Χ. κλίνουν ελαφρά προς την κατεύθυνση της κίνησης. Αργότερα εμφανίζονται σε ποικιλία στάσεων, τελείως ξαπλωμένες ή και με στραμμένα τα νώτα προς τον θεατή. Σαχανά 2012, 12.

<sup>163</sup> Οι Νηρηίδες ήταν οι πενήντα θαλάσσιες κόρες του Νηρέα και της Δωρίδας. Αναφέρονται από τον Ησίοδο (Θεογ.240), τον Όμηρο (Σ 38,49) τον Πίνδαρο (11<sup>ος</sup> Πυθιον.2) και άλλους συγγραφείς της αρχαιότητας. Τα κάλλη τους εξείρονται πολύ λυρικά στον Ορφικό Ύμνο των Νηρηίδων, (24, 1-8).



Με τον όρο θαλάσσιος θίασος εννοείται η ακολουθία σημαντικών θεοτήτων της θάλασσας, που απαρτίζεται από έναν μεγάλο αριθμό φανταστικών, μειζογενών τεράτων, όπως Κητών, Ιππόκαμπων, Ιχθυοκένταυρων, Ιχθυόταυρων, Ιχθυογρυπών, το μυθικό τέρας της Σκύλλας-<sup>164</sup> αλλά και υπαρκτών πλασμάτων π.χ. δελφινιών, τα οποία είναι μεταφορείς Νηρηίδων, Τριτωνίδων, Ερώτων κ.λπ. Συνηθισμένη είναι και η συμμετοχή θεών ή θεοτήτων, όπως του Ποσειδώνα, της Αμφιτρίτης, του Έρωτα, της Αφροδίτης, ή ηρώων, του Αχιλλέα, του Ηρακλή κ. ά. Από το τέλος του 2ου αιώνα π.Χ. εμφανίζονται και άλλες υβριδικές μορφές π.χ. ο θαλάσσιος λέοντας, η θαλάσσια έλαφος κ.λπ. Μεταξύ αυτών, κυρίως το Κήτος και ο Ιππόκαμπος εμφανίζονται μεμονωμένα, ενώ τα υπόλοιπα παρουσιάζονται κατά κανόνα ως φορείς Νηρηίδων και ο ρόλος τους στα μνημεία θαλάσσιου θιάσου είναι γενικά δευτερεύων.



109. Τα λουτρά του Ποσειδώνα, (Ivaccrum Ostiense). Επιδαπέδιο ψηφιδωτό με παράσταση του θρίαμβου του Ποσειδώνα, περιβάλλεται από θαλάσσια πλάσματα, Όστια Ιταλία, αϊθ. 4. στο Bulletin - Medelhavsmuseet, 18 SO IV, Tav. CXXIV.

Το θαλάσσιο τοπίο των παραστάσεων ποικίλλεται συνήθως με διάφορα είδη ψαριών, μαλακίων κ.ά. ενώ η θάλασσα δηλώνεται με θέουσα σπείρα. Ενίοτε ιπτάμενοι έρωτες διανθίζουν τη σύνθεση. Ο θίασος αποτελεί μια θεματική ενότητα με απεριόριστες δυνατότητες παραλλαγών. Άλλοτε συνδέεται με συγκεκριμένα μυθολογικά συμβάντα, όπως για παράδειγμα ο γάμος του Ποσειδώνα και της Αμφιτρίτης και άλλοτε εικονίζεται απλώς η ζωηρή και εύθυμη πορεία των θαλασσίων πλασμάτων δίχως να υπονοείται με σαφήνεια συγκεκριμένο θεματικό πλαίσιο<sup>165</sup>. Τις περισσότερες φορές, ο όμιλος των θαλάσσιων πλασμάτων παρουσιάζεται σε κατά μήκος ανάπτυξη πάνω στον οριζόντια άξονα κινούμενος προς την ίδια ή την αντίθετη κατεύθυνση.<sup>166</sup>

<sup>164</sup> Θέμελης, 1979, 118κ.ε.; Γιαννούλη 2008, 161.

<sup>165</sup> Σαχανά, 2012 71, 78.

<sup>166</sup> Σαχανά, 2012, 3.

## γένεση και εξέλιξη

Οι παραστάσεις του θιάσου εδραιώθηκαν κυρίως στην ελληνιστική εποχή, αλλά αποτελούν κατάληξη μιας πορείας που είχε ξεκινήσει παλαιότερα. Στα ταφικά μνημεία του Τάραντα, όπου ο μύθος του Αχιλλέα ήταν ιδιαίτερος προσφιλής, και συγκεκριμένα στα πόρινα ανάγλυφα των ταφικών ναΐσκων και τα πήλινα προσαρτήματα που στερεώνονταν στα ξύλινα τοιχώματα των σαρκοφάγων, μπορούμε να παρακολουθήσουμε την εξέλιξη του θαλάσσιου θιάσου σε εικονογραφικό επίπεδο από τη γένεσή του έως και την πρώιμη ελληνιστική περίοδο. Τα επίσημα δημόσια μνημεία ναοί, τιμητικά μνημεία, κ.ά. με αντίστοιχο θέμα εμφανίζονται αργότερα από τα ταφικά<sup>167</sup>.

Τον 3ο αιώνα π.Χ. με το μνημείο των Ταύρων στη Δήλο εμφανίζεται η πιο παλιά μαρτυρία<sup>168</sup> της χρήσης του θιάσου στη μνημειακή, δημόσια τέχνη. Σε αυτό το μνημείο οι Νηρηίδες πλαισιώνουν ένα σκάφος που ανήκει στον στόλο του νικητή, πιθανόν το νικηφόρο, και εγγράφονται έτσι στο πλαίσιο της θριαμβικής τέχνης που στόχο είχε πλέον την προβολή του αναθέτη. Ωστόσο, όπως θα δούμε στη συνέχεια, οι παραστάσεις Νηρηίδων στη συνοδεία πλοίου δεν είναι καθόλου συνηθισμένες<sup>169</sup>.



110. Αττικό αγγείο από την Ερέτρια. Οι Νηρηίδες στη σκηνή πάλης Πηλέα και της αδερφής τους Θέτιδας εικονίζονται πεζές να τρέχουν τρομαγμένες, 430-420 π.Χ. ΕΑΜ. LIMC I 806 αρ.290 s.v. Nereides.

Η δημιουργία του θιάσου οφείλεται στο αισχύλειο δράμα *Νηρηίδες* της τριλογίας *Αχιλλής*<sup>170</sup> που διδάχθηκε το 480 π.Χ. περίπου, όπου ο τραγικός ποιητής καινοτόμησε παρουσιάζοντας τις Νηρηίδες καθήμενες επάνω σε δελφίνια με τα όπλα του ομηρικού ήρωα και όχι πεζές που παριστάνονταν έως τότε. Στον Αισχύλο επομένως οφείλεται η επινόηση της σύνδεσης δύο ανεξάρτητων μορφών, οι οποίες σχημάτισαν τον πυρήνα του θιάσου. Στο εξής, οι πεζές Νηρηίδες θα ήταν στις εικαστικές τέχνες σπάνια εξαίρεση<sup>171</sup>.

Η πρώτη εμφάνιση του θιάσου προέρχεται από την ιδιωτική ταφική τέχνη κάτω από την

<sup>167</sup> Σαχανά 2012,88,96 .

<sup>168</sup> Σαχανά 2012,323.

<sup>169</sup> Οι παραστάσεις του θιάσου σε ιερό χώρο πριν τους ελληνιστικούς χρόνους ήταν σπάνιες και μονομελείς, στον ναό του Άρεως στην Αγορά της Αθήνας, του Ασκληπιού στην Επίδαυρο, τον ναό του Μαρασά με τους Διόσκουρους και τους Τρίτωνες στους Λοκρούς και σε ένα παρθενώνιο θραύσμα που ο Γ. Δεσπίνης αναγνώρισε ως τμήμα Τρίωνα. Σαχανά 2012,226-27.

<sup>170</sup> Lesky 1990, 382.

<sup>171</sup> LIMC I 122, 127, s.v. Achilleus (Kossatz-Deissmann). Στην αρχαιότητα γενικά φαίνεται ότι οι Νηρηίδες συνδέθηκαν σε πολύ μεγάλο βαθμό με τα όπλα του Αχιλλέα. Σε ένα σχόλιο στις *Αχαρνείς* του Αριστοφάνη (στ. 883) λέγεται ότι σε μια τραγωδία του Αισχύλου, οι Νηρηίδες ήταν κριτές κατά την κρίση των όπλων του Αχιλλέα, όταν έριζαν για την κατοχή τους ο Οδυσσεύς και ο Αίας, Αριστ.Αχαρνείς,883,1980,142 σημ.3.

επιρροή της λογοτεχνίας αλλά και των θρησκευτικών δοξασιών που θεωρούσαν ήδη από τον 8<sup>ο</sup> αιώνα π.Χ. τις Νηρηίδες κυρίως, και λιγότερο τα άλλα θαλάσσια πλάσματα αρωγούς και προστάτες της ψυχής κατά το ταξίδι της στις νήσους των Μακάρων<sup>172</sup>. Οι αρχαιότερες

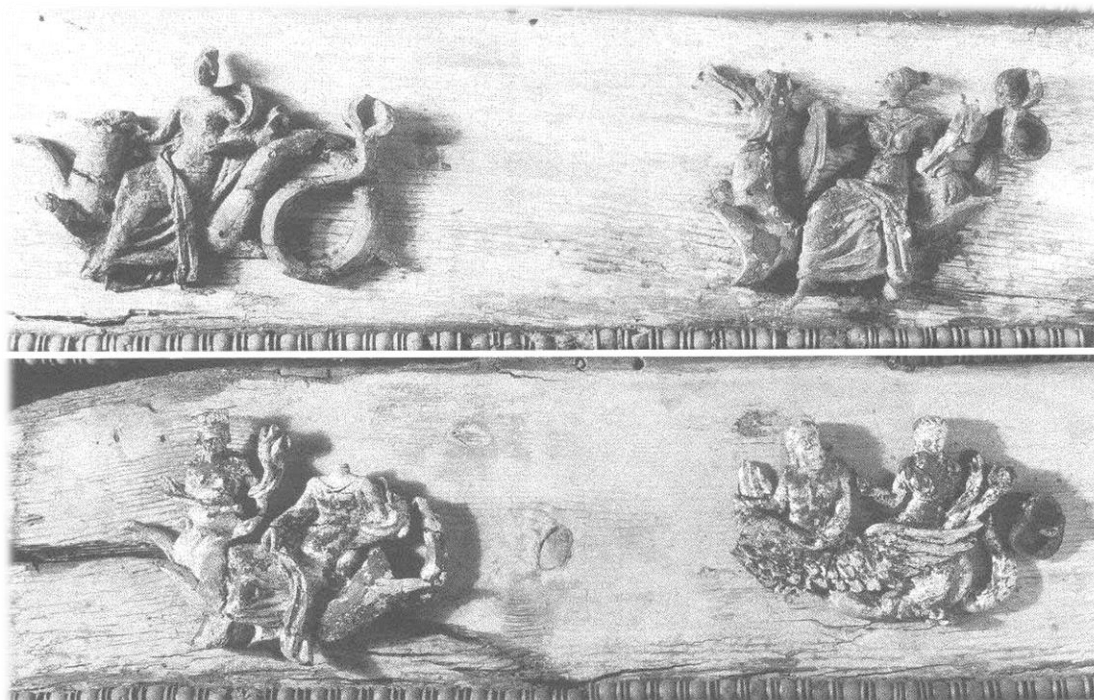

111. Νηρηίδες που κουβαλούν τα όπλα του Αχιλλέα βαίνουν επί θαλάσσιων πλασμάτων σε ξύλινες (δεκαπέντε συνολικά) πολύχρωμες, επίχρυσες απλίκες από την επένδυση ξύλινης σαρκοφάγου. Από τύμβο του Ταμάν κοντά στην Άναπα, Κριμαία. Αρχές 3<sup>ου</sup> αι. π.Χ.

μαρτυρίες εντοπίζονται στην αττική αγγειογραφία πριν από τα μέσα του 5ου αιώνα π.Χ. και στα μηλιακά ανάγλυφα, τα οποία ήταν επένδυση σαρκοφάγων, από όπου προέρχεται και η πιο παλιά παράσταση Νηρηίδας επιβαίνουσας σε Κήτος και κουβαλά τα όπλα του Αχιλλέα<sup>173</sup>. Η επίδραση της Αττικής τέχνης εξακτινώθηκε προς τα ανατολικά και τα δυτικά, στον Πόντο και τη Μεγάλη Ελλάδα, και σύντομα παρήγαγαν τις δικές τους παραστάσεις με τον θίασο και τα αχιλλεία όπλα στην ταφική τέχνη<sup>174</sup>.

Μέσα στον 5ο αιώνα π.Χ. ιστορούνται στα σχετικά μνημεία και οι βασικότεροι μύθοι που πλαισίωνε ο θαλάσσιος θίασος (η σωτηρία της Ανδρομέδας, η αρπαγή της Ευρώπης, ο θρίαμβος του Ποσειδώνα, οι γάμοι του Ποσειδώνα και της Αμφιτρίτης κ.ά)<sup>175</sup>. Ταυτόχρονα σχεδόν ξεκινά και η αποδέσμευση του θιάσου από τα μυθολογικά συμφραζόμενα και η παρουσία του, ως αυτούσιου θέματος, γίνεται κανόνας στην ελληνιστική εποχή και έπειτα.<sup>176</sup> Μετά από μία κάμψη στην παρουσίαση του θιάσου κατά τη μέση και ύστερη ελληνιστική εποχή, ο 1ος αιώνας π.Χ. σηματοδοτεί την επιστροφή του θαλάσσιου θιάσου και την αναβίωση του μοτίβου των Νηρηίδων στην ιδιωτική τέχνη. Τότε επανεμφανίζονται πιο πλούσιες και

<sup>172</sup> Σαχανά 2012, 321.

<sup>173</sup> Σαχανά 2012, 320; Jacobstahl 1931, 29 αρ.21, πίν11; LIMC VI 812, 386 s.v Nereides (Icard-Gianolio και szabados).

<sup>174</sup> Σαχανά 2012,321

<sup>175</sup> Σαχανά 2012,7.

<sup>176</sup> Σαχανά 2012, 71, 86, 20-21.205-207.

πολύπλοκες συνθέσεις δίπλα στις Νηρηίδες και τους μεταφορείς τους, σε αντιδιαστολή με τις απλούστερες που προηγήθηκαν. Η επάνοδος μπορεί να οφείλεται στο αναβιωμένο ενδιαφέρον των καλλιτεχνών για τα παλιά πρότυπα ή ακόμα και στην κατασκευή κάποιου διάσημου έργου τέχνης που επανέφερε τις Νηρηίδες στο προσκήνιο. Καθαρή εικασία αποτελεί η σκέψη ότι το ξακουστό έργο ήταν το σύνταγμα του Σκόπα, ένα έργο τοποθετήθηκε -μετά από λαφυραγώγηση ή αγορά- στον Ιππόδρομο του Φλαμινίου στη Ρώμη<sup>177</sup>. Σύμφωνα με ορισμένους μελετητές πρόκειται για τον Σκόπα τον νεώτερο, τον τέταρτο κατά σειρά γλύπτη της μεγάλης οικογένειας των γλυπτών, ο οποίος έζησε και εργάστηκε τον 1ο αιώνα π.Χ.<sup>178</sup>. Η



112. Μαρμάρινο ανάγλυφο λεπτομέρεια από τον βωμό του Αηνόβαρβου. Νηρηίδες σε θαλάσσιους ιχθυόταυρους, 1<sup>ος</sup> αι. π. Χ., Σαχανά 2012, πίν.71 ,εικ. Γ 131.

πομπή των Νηρηίδων στα ανάγλυφα του Μονάχου είναι μοναδική για την εποχή της, καθώς δεν εικονίζεται άλλη παρόμοια στη δημόσια τέχνη. Εκτός από τα ανάγλυφα του Μονάχου, αντιπροσωπευτικά παραδείγματα της εποχής είναι επιπλέον η ζωφόρος των Θερμοπυλών και η ζωφόρος του καττύματος χωρίς όμως την παρουσία Νηρηίδων<sup>179</sup>. Πλήθος παραδειγμάτων προέρχονται από την ιδιωτική τέχνη, σε τοιχογραφίες και ψηφιδωτά πολυτελών οικιών και τη γλυπτική κήπων (Πομπηία, Herculaneum)<sup>180</sup>.

Ο θίασος διακρίνεται σε παραστάσεις με μυθολογικά συμφραζόμενα και αυτοτελείς, απλές παραστάσεις εκτός μυθολογικού πλαισίου ή με χαρακτήρα τιμητικό και θριαμβικό. Η απόδοση πλήρους ή τμηματικού θιάσου φαίνεται να καθορίζεται είτε από τον διαθέσιμο χώρο είτε από την πρόθεση του καλλιτέχνη να φιλοτεχνήσει συντεταγμένο τον θαλάσσιο θίασο, ως σύμβολο για τη μετάδοση κάποιου μηνύματος. Οι περισσότεροι πλήρεις θίασοι ανήκουν στην αγγειογραφία της πρώιμης ελληνιστικής εποχής. Στον τομέα της γλυπτικής οι πλήρεις θίασοι είναι ελάχιστοι, αν και η δυνατότητα ανάπτυξης μιας πομπής μορφών σε μια ζωφόρο, για παράδειγμα, είναι προφανής<sup>181</sup>.

<sup>177</sup> Barringer 1995, 144 σημ.14; Lattimore 1976, 30.

<sup>178</sup> Coarelli 1976, 27; Simon 1986, 92.

<sup>179</sup> Σαχανά 2012,97-98

<sup>180</sup> Σαχανά 2012,325.

<sup>181</sup> Σαχανά 2012,79-80.

Ενίοτε εικονίζονται δύο ή και περισσότερα μοτίβα τα οποία δεν ανήκουν στην ίδια παράσταση, αλλά τοποθετούνται σε διαφορετικές πλευρές ή διαφορετικά πλαίσια του ίδιου μνημείου. Τα μοτίβα του θιάσου στην περίπτωση αυτή δεν σχηματίζουν μια ενιαία παράσταση αλλά δεν είναι και τελείως ασύνδετα μεταξύ τους. Ανήκουν στο εικονογραφικό πρόγραμμα του μνημείου και συνεκτικός τους δεσμός είναι ο κοινός χαρακτήρας τους που παραπέμπει το θεατή στις σύγχρονές τους ενιαίες παραστάσεις του θαλάσσιου θιάσου. Συνήθεις είναι και οι παραστάσεις αποκλειστικά με δύο μοτίβα ίδια ή διαφορετικά πάνω στην ίδια επιφάνεια σε εραλδική ή αντίνωτη διάταξη<sup>182</sup>.



113. Αγαλματικά συμπλέγματα από τη ΒΑ Πελοπόννησο με ζεύγη αντωπών Νηρηίδων στη ράχη υπόκαμπων συνοδεία δελφινιών. 4ος- 1ος αι. π.Χ. Formia, Νάπολη. Lattimore 1976, πίν.18-19 εικ.24 -25.

114. Ρώμη, Villa Medici, ανάγλυφο σαρκοφάγου με τον Ποσειδώνα και τον θαλάσσιο θιάσο. Ιπτάμενοι ερωτιδείς εμπλουτίζουν την παράσταση, μέσα 2ου αι. μ. Χ.

<sup>182</sup> Σαχανά 2012, 78.

Η απεικόνιση μεμονωμένων μορφών προηγήθηκε της ολοκληρωμένης παρουσίασης του θιάσου. Το Κήτος, ο Τρίτων και το δελφίνι εμφανίστηκαν κατά τον 7ο αιώνα π.Χ. Οι Νηρηίδες και οι Ιππόκαμποι στο α΄ μισό του 6ου αιώνα π.Χ. Η αρχαιότερη παράσταση Κήτους με αναβάτη άνδρα χρονολογείται στα τέλη του 7ου αιώνα π.Χ. Φιλοτεχνήθηκε σε ένα χάλκινο ανάγλυφο όχανο ασπίδας από την Ακρόπολη.<sup>183</sup> Η πρώτη παράσταση στην οποία το Κήτος εμφανίζεται μέσα σε συγκεκριμένα μυθολογικά συμφραζόμενα και μάλιστα στον μύθο του Περσέα και της Ανδρομέδας τοποθετείται στις αρχές του 6ου αιώνα π.Χ.<sup>184</sup> και φιλοτεχνήθηκε σε έναν κορινθιακό αμφορέα από το Cerveteri.<sup>185</sup> Σε αυτές τις πρώιμες παραστάσεις το Κήτος εικονίζεται με κεφαλή λιονταριού, σώμα ερπετού με φολίδες ουρά ψαριού και ακανθωτή χαίτη. Όπως και ο Ιππόκαμπος μπορεί να εικονίζεται και αυτοτελές χωρίς να είναι φορέας κάποιας μορφής Νηρηίδας, ερωτιδέα, θεού ή ήρωα.<sup>186</sup>



115. Το Κήτος με κεφαλή λιονταριού σώμα φιδιού σε μελανόμορφο αγγείο. LIMC 173 αρ.56 s. v. Monstra. Περίμητο έλασμα νεκρικής χρήσης με σχήμα Κήτους όπως εξελίχθηκε μέσα στον 4 αι. π.Χ. Από τάφο του 4ου αι. π.Χ. στο Κερτζ. Σαχανά, 2012, Πιν.22, AX10

Η κλασική μορφή του Κήτους παρουσιάζεται το 500 π.Χ. και στο εξής επικρατεί στην τέχνη. Εικονίζεται πλέον με μακρύ μυτερό ρύγχος και σουβλερά δόντια φιδόσχημο σώμα με ακανθωτή χαίτη και δύο μεγάλα πτερύγια κάτω από το στήθος. Μετά τον 4ο αιώνα π.Χ. η μορφή του εξελίσσεται ακόμα περισσότερο. Το κεφάλι του γίνεται μακρύτερο με πιο μυτερά αυτιά, δόντια και ρύγχος και αποκτά πτερύγια κάτω από το σαγόνι. Η ουρά του ενώ προηγουμένως σχηματιζόταν με απλούς κυματισμούς στο εξής συστρέφεται και αναπτύσσεται



116. Νηρηίδα επιβαίνουσα σε Κήτος. Ελληνορωμαϊκό ψηφιδωτό από την Καρχηδόνα. Μουσείο Bardo, Τύνιδα.

<sup>183</sup> Rumpf 1969, 113-116; Lattimore 1976, 28; LIMC VIII Suppl.732,18 s.v Ketos (Boardman).

<sup>184</sup> Σαχανά, 2012,14.

<sup>185</sup> Boardmann 1987, 79 σημ.37; VIII Suppl.732,23 s.v Ketos (Boardman)

<sup>186</sup> Σαχανά, 2012,71.

σε μία, δύο ή περισσότερες σπείρες<sup>187</sup>.

Παραδείγματα μορφών που χρησιμοποιούν τα θαλάσσια πλάσματα για τη μεταφορά τους προέρχονται ήδη από στην αρχαϊκή τέχνη. Στην ελληνιστική εποχή οι Νηρηίδες απεικονίζονται σε ποικίλες στάσεις. Άλλοτε επιβαίνουν στο θαλάσσιο πλάσμα με όρθιο κορμό, άλλοτε είναι ξαπλωμένες και άλλοτε κολυμπούν δίπλα στους μεταφορείς τους. Κατά κανόνα κρατούν



διάφορα αντικείμενα. Με το ελεύθερο χέρι τους είτε αγκαλιάζουν τον λαιμό του θαλάσσιου ζώου ή το ακουμπούν χαλαρά πάνω του ή στα πόδια τους. Αποδίδονται κατενώπιον ή με στραμμένα τα νότα προς τον θεατή και άλλες με το κεφάλι προς ή την αντίθετη φορά της κίνησης με τα πόδια ελεύθερα ή σταυρωμένα με χάρη. Φορούν ποδήρεις χιτώνες και μιάτια, όπως στα αττικά αγγεία, που τυλίγουν τα πόδια ή και όλον το σώμα ή ακόμα και το κεφάλι. Αρχικά αφηνόταν ακάλυπτος ο ένας ώμος τους, σταδιακά το ένδυμα αφήνει σε κοινή θέα όλο τον επάνω κορμό και εν τέλει παριστάνονται σε απόλυτη γυμνότητα. Μετά το 340 π.Χ. σπανίως εικονίζονται ντυμένες<sup>188</sup>.



118. Νηρηίδα κατενώπιον με ελεύθερα πόδια ιππεύει θαλάσσιο ίππο κρατώντας περικεφαλαία. Πολύχρωμο πήλινο διακοσμητικό εξάρτημα από τον Τάραντα, αρχ. 3ου αι. π. Χ. Μουσείο Λούβρου, Παρίσι. Icard – Szabados στο: Σαμαρά - Κάουφμαν 2008, 114.  
119. Πήλινες πλάκες (από τη σειρά 22 πήλινων πλακών) από το περιστύλιο της οικίας του Φαίνου στην Πομπηία, όπου είχαν συγκεντρωθεί για να επισκευαστούν μετά από τον σεισμό του 63 π.Χ. Πρώιμη αυτοκρ. Εποχή, Σαχανά 2012, πίν.141, Π249.

120. Θαλάσσιος θίασος Νηρηίδων που εικονίζονται σε διάφορες στάσεις σε ακροκέραμο (τερακότα) από τη villa Giulia, Ρώμη 3<sup>ος</sup> -2<sup>ος</sup> αι. π.Χ. Ετροuscoικό LIMC I 481 αρ.208 s.v.Nereides.

<sup>187</sup> Boardman 1987, 81-82; LIMC VIII 732 κ.ε. s.v. Ketos (Boardman).

<sup>188</sup> Σαχανά 2012,13-25-28; Barringer 1995, 175 αρ.19, 178 αρ.29; Rumpf 1969, 120; LIMC VI 473, 148-151 s.v. Nereides (Icard-Gianolio και szabados)

ο θιάσος ως φορέας μηνυμάτων

Οι παραστάσεις του θιάσου εμπλουτίζονται με ορισμένα συμβολικά αντικείμενα που είτε κρατούν οι μορφές ή στέκονται δίπλα τους και παραπέμπουν στον μύθο ή το σκοπό της σύνθεσης. Μεταξύ αυτών περιλαμβάνονται ιερά αντικείμενα και σκεύη που σχετίζονται με κρυφές μυστηριακές λατρείες, όπως στο λατρευτικό σύνταγμα στη Λυκόσουρα και αντικείμενα που παραπέμπουν σε διονυσιακούς



θιάσους και κόμους όπως αντίστοιχα στη μικρή ζωφόρο των Θερμοπυλών.<sup>189</sup> Οι μορφές του θιάσου μπορεί επιπλέον να μεταφέρουν όπλα και στρατιωτικό εξοπλισμό καθώς και αντικείμενα σχετικά με τον γάμο και τη γυναικεία περιποίηση, π.χ. λουτροφόρο, γαμήλιο πυρσό, κάτοπτρο, κ.ά. που είναι χαρακτηριστικά στοιχεία της σύνδεσής τους με αυτού του είδους τα θέματα.<sup>190</sup> Συχνότερες είναι και οι απεικονίσεις θαλάσσιων αντικειμένων ενώ μετά τη νίκη στο Άκτιο το 31 π.Χ. απαντάται πλήθος μνημείων με παραστάσεις Τριτώνων ή Ιχθυοκένταυρων με πηδάλιο ή ηλύτα (ή κόγχη).<sup>191</sup>

Όπως αναφέρθηκε, η εμφάνιση του θαλάσσιου θιάσου στις εικαστικές τέχνες παρουσιάστηκε στον μύθο της μεταφοράς και της παράδοσης των όπλων του Αχιλλέα από την μητέρα του Θέτιδα και τις αδελφές της, Νηρηίδες μετά τη διδασκαλία της δημοφιλούς τραγωδίας του Αισχύλου *Αχιλλής* στις αρχές του 5ου αι. π.Χ. Η σχέση του ήρωα με τον Ποσειδώνα και η εμπλοκή των Νηρηίδων προσέδωσε στη θαλάσσια πομπή τις συμβολικές αξίες της μακαριότητας και της αθανασίας, ποιότητες που απέκτησε εξαιτίας του αχιλλείου



μύθου αλλά και της σχέσης των άλιων κορών με την αθανασία. Κατά την πρώιμη ελληνιστική εποχή σε ταφικά μνημεία από την Απουλία και τη Μαύρη θάλασσα οι παραστάσεις θαλάσσιου θιάσου στο μύθο του Αχιλλέα συμβόλιζαν ταυτόχρονα την ευδαιμονία και την γενναιότητα του νεκρού πολεμιστή.<sup>192</sup> Η σύνδεση του θιάσου με την αξιοσέβαστη ιδιότητα του πολεμιστή αποτυπώνεται ξεκάθαρα και στα μακεδονικά μνημεία, στα οποία αντίστοιχες παραστάσεις

121. Νηρηίδα πάνω σε θαλάσσιο πλάσμα από διάκοσμο οροφής (Stucco) στη Via Latina, 170-180μ.Χ. Ρώμη. LIMC I 481 αρ.212s.v.Nereides. 122. Το Κήτος μεταφέρει Νηρηίδα που μεταφέρει τα όπλα του Αχιλλέα σε βοιωτική πυξίδα. Τέλη του 5ου αι. π.Χ. Μουσείο Λούβρου. Σαμαρά - Κάουφμαν 88.

<sup>189</sup> Boadman 1995,343-344; Σαχανά 2012, 219-220.

<sup>190</sup> Barringer 1991,657 κ.ε.

<sup>191</sup> Σαχανά, 2012,166-169.

<sup>192</sup> Σαχανά, 2012,205 υποσ.135, 206-207. Η πομπή Νηρηίδων με τα όπλα κάποια στιγμή αποδεσμεύτηκε από τα στενά όρια του μύθου του Αχιλλέα και από συνοδός του ήρωα στη νήσο Λευκή μετατράπηκε σε συνοδό όλων των ψυχών στον παράδεισο, LIMC I 128 s.v Achilleus. Κατά την Barringer οι Νηρηίδες σχετίζονται με τα ελευσινιακά μυστήρια και κατ'έκταση και με τον θεό Διόνυσο, που επίσης συνδεόταν με την Ελευσίνα και τα ελευσινία μυστήρια, Barringer 1995,150. Και τα διονυσιακά μυστήρια υπόσχονταν μετά θάνατον μακαριότητα. Πλούτ. Παραμ. εις σύζ. 611 D.



εξάρουν το στρατιωτικό ιδεώδες και τις στρατιωτικές δομές της μακεδονικής κοινωνίας.<sup>193</sup>

Την ίδια εποχή οι θαλάσσιοι θίασοι εμφανίζονται συστηματικά σε παραστάσεις μυθικών συμβάντων π.χ. σε σκηνές σωτηρίας της Ανδρομέδας, στην πάλη του Πηλέα και της Θέτιδας, στην αρπαγή της Ευρώπης κ.ά. όπου μια μυθική ηρωίδα μεταβαίνει από ένα στάδιο ζωής σε



123. Η πάλη του Πηλέα και της Θέτιδας παρουσία των Νηρηίδων, Σαχανά 2012, πίν.3, Α36.

ένα άλλο, π. χ. από τον ελεύθερο στον έγγαμο βίο και από τη ζωή στον θάνατο. Ο μύθος της Ανδρομέδας έχει νεκρικά και γαμήλια στοιχεία<sup>194</sup>. Το κλαδί που φέρνει ο Κηφέας ή αλλιώς η τροφός είναι μεταθανάτιο δώρο στην κόρη που σε λίγο θα γινόταν νύφη στον Άδη. Η παρουσία του θιάσου και στις δύο περιπτώσεις ερμηνεύεται, εάν ο γάμος και ο θάνατος θεωρηθούν καταστάσεις αλληλένδετες με κοινό παρονομαστή τη ριζική και αμετάκλητη μεταβολή του ανθρώπινου βίου. Ακολούθως οι Νηρηίδες ήταν ακόλουθοι και αρωγοί των ανθρώπων στις μεγάλες τομές του βίου τους, η σπουδαιότερη των οποίων ήταν ο θάνατος, έννοια με την οποία σχετίζονται στενά<sup>195</sup>.

Από την πρώιμη ελληνιστική εποχή σε δημόσια οικοδομήματα, κυρίως σε μνημεία νίκης, η λειτουργία του συνδέεται πρωτίστως με την ανάδειξή του σε σύμβολο ναυτικής επικράτησης και θαλασσοκρατορίας.<sup>196</sup> Η εσκεμμένη επιλογή της παράστασης αποσκοπούσε επιπλέον στη νομιμοποίηση και στην επιβεβαίωση της εκάστοτε ηγεμονίας. Περίτρανα τεκμήρια ναυτικών θριάμβων εκτός από το μνημείο των Ταύρων, είναι ο Βωμός της Περγάμου, το μνημείο της Κυρήνης και άλλες μνημειακές κατασκευές που παρουσιάζονται παρακάτω.<sup>197</sup> Ανεξάρτητα από το μοτίβο της συνοδείας του θιάσου που επέλεξαν οι ελληνιστικοί ηγεμόνες είχαν πρόθεση να τονίσουν όχι μόνο το ανδραγάθημά τους αλλά την αρετή και την ευτυχία, χαρίσματα που ορίστηκε



124. Ανάγλυφη ζωφόρος του Μασσαλείου της οικογένειας των Ιουλίων, Δύο φτερωτοί Τρίτωνες κρατούν ρόπαλα και με το άλλο σηκώνουν ασπίδα στρογγυλή (clypeus), επί Αυγούστου. LIMC VIII 76 αρ.31 s.v Tritones..

από τους θεούς να κατέχουν, τους διαφοροποιούσαν από τους υπολοίπους και τους αναδείκνυαν νικητές.<sup>198</sup> Ο συμβολισμός του θιάσου για την προβολή ναυτικής επικράτησης

<sup>193</sup> Σαχανά 2012, 215; Barringer 1995, 117-118.

<sup>194</sup> Barringer 1995, 119.

<sup>195</sup> Rocco 1953, 174-175; LIMC I 789-790 s.v Andromeda I.; Barringer 1995, 118

<sup>196</sup> Froning 1981, 120.

<sup>197</sup> Σαχανά 2012, 250.

<sup>198</sup> Σαχανά 2012, 255.

αξιοποιήθηκε στο έπακρο και από τη ρωμαϊκή προπαγανδιστική τέχνη.<sup>199</sup>

Στην περίπτωση ναυτικών νικών, οι ελληνιστικοί ηγεμόνες παραλληλίζονταν με τον Ποσειδώνα, στο βασίλειο του οποίου είχε γίνει η σύγκρουση που τους ανέδειξε. Η



εξουσία του θεού στη θάλασσα αποτέλεσε πρότυπο για τους ελληνιστικούς μονάρχες πολλοί από τους οποίους τον μιμήθηκαν και στα πορτραίτα τους<sup>200</sup>. Στην ίδια κατεύθυνση κινήθηκε και η αξιοποίηση της νομισματοκοπίας με ανάλογες παραστάσεις προπαγάνδισης ισχύος και πολιτικού υπολογισμού<sup>201</sup>. Μετά τη ναυτική νίκη στο Άκτιο το 31 π.Χ. ο Αύγουστος εκμεταλλεύτηκε την παράδοση απεικόνισης του θιάσου από τα ελληνιστικά χρόνια, ιδιαίτερα τη μορφή του Τρίτωνα σε μνημεία ναυτικών νικών<sup>202</sup>. Τα ταφικά και τα πολιτικά μνημεία μοιράζονται και άλλο ένα κοινό στοιχείο. Ο θαλάσσιος θίασος των ταφικών συνοδεύει τις ψυχές των αφηρωισμένων νεκρών προς τις νήσους των Μακάρων και την αθανασία.

Παράλληλα συνοδεύει τα πλοία των νικητών μετά από ναυμαχίες. Και στις δύο περιπτώσεις είναι θριαμβευτικός και



εορταστικός ακόλουθος. Η λειτουργία του ως συνοδού - κοινό χαρακτηριστικό με τον διονυσιακό θίασο- εξηγεί πώς ένα θέμα τέχνης χρησιμοποιήθηκε από τόσο διαφορετικές κατηγορίες μνημείων<sup>203</sup>. Έπομένως, ο θίασος που αρχικά συνδεόταν με αρχέγονες δοξασίες και εσχατολογικούς συμβολισμούς, και που ακριβώς λόγω αυτής του της ιδιότητας χρησιμοποιήθηκε στην ταφική τέχνη, πέρασε κατόπιν στη δημόσια χάνοντας σταδιακά, τη μυθολογική του δύναμη και αποκτώντας συμβολική, καθώς τάχθηκε περισσότερο στην υπηρεσία της πολιτικής παρά της θρησκείας.

126. «Μικρά Ζωφόρος των Θερμοπυλών». Δύο τμήματα ανάγλυφης μαρμάρινης ζωφόρου με παράσταση θιάσου Νηρηίδων, Τριτώνων και άλλων θαλάσσιων πλασμάτων που συνοδεύονται από Έρωτες. Μόλος Θερμοπύλες, Lattimore 1976 33-34 πίν.10-11

125. Αργυρό τετράδραχμο του Δημητρίου Πολιορκητή. Η παράσταση που υπαινίσσεται τη νίκη του στη Σαλαμίνα της Κύπρου το 306π.Χ. Στον οπισθότυπο ο Ποσειδώνας με τρίαίνα. Στην κύρια όψη μία Νίκη που πατά πάνω σε πλώρα και σαλπίζει το κέρας του θριάμβου. 301-295 π.Χ., <https://argolikivivliothiki.gr>.

<sup>199</sup> Holscher 1979,339.

<sup>200</sup> Σαχανά 2012,71,255

<sup>201</sup> Lehmann 1973, 179; Σε μια καμέα αγάτη στην Τυνησία το γ' τέτ. του 1ου αιώνα π.Χ. εικονίζεται ο Οκταβιανός να κρατά τα ηνία πάνω σε άρμα Ιππόκαμπων μιμούμενος το θρίαμβο του Ποσειδώνα, ενώ σε σειρά νομισμάτων ο Μάρκος Αντώνιος με την Οκταβία οδηγούν άρμα Ιππόκαμπων σε ευθεία ταύτιση με την κυριαρχία του θείκου ζεύγους, Σαχανά, 2012, 72-73

<sup>202</sup> Υπεύθυνη για την αισθητή αύξηση των παραστάσεων των Τριτώνων είναι η Πέργαμος. Η πόλη αυτή αξιοποίησε την αγωνιστική και πολεμική πλευρά τους εικονίζοντάς τους στην Γιγαντομαχία του Μεγάλου Βωμού και στο θέατρό τους να πολεμούν κατά των Κητών και υβριδίων. Οι αγωνιστικές παραστάσεις, περγαμινό, κατά πάσα πιθανότητα, δημιούργημα συμβόλιζαν την πολεμική αρετή των Ατταλιδών και του κράτους τους και την επικυριαρχία τους, όχι μόνο τη θάλασσα, αλλά και τη γενικότερη υπεροχή τους την οποία εξασφάλισαν με τις στρατιωτικές τους νίκες. Πιθανόν, από την επίσημη περγαμινή τέχνη και οι Ρωμαίοι γνώρισαν τη χρήση των Τριτώνων ως εμβλημάτων της νίκης και της αγωνιστικότητας. Θα παρουσιάσουν όμως τα πρώτα δείγματα αξιοποίησης των μοτίβων στην θριαμβική τέχνη μόνο κατά την εποχή του Αυγούστου, Σαχανά 2012,321, 323.

<sup>203</sup> Σαχανά 2012,322,328.

η επιλογή του θιάσου σε ιερά και επίσημα μνημεία

Ο θαλάσσιος θιάσος εμφανίζεται σε ιερά και δημόσιους χώρους από τα κλασικά χρόνια<sup>204</sup> μέχρι τους αυτοκρατορικούς χρόνους ως ανάγλυφος διάκοσμος σε αρχιτεκτονικά γλυπτά ναών, βωμών και άλλων κτιρίων, σε τιμητικά, θριαμβευτικά μνημεία ή σε λατρευτικά αγάλματα που βρίσκονται μέσα στην ιδιοκτησία του θεού.<sup>205</sup> Για τα περισσότερα μνημεία με παραστάσεις του θιάσου που βρίσκονται μέσα σε ιερά και σε χώρους ναών, δεν γνωρίζουμε το όνομα του αναθέτη. Ορισμένα εξ αυτών συνδέονται με ένα συγκεκριμένο ιστορικό γεγονός και όχι με ένα συγκεκριμένο πρόσωπο ή μπορεί να έχουν πολλές ομοιότητες με μνημεία που συνδέονται με βεβαιότητα με τον αναθέτη.<sup>206</sup> Τα μνημεία με δημόσιο, επίσημο χαρακτήρα μέσα σε θρησκευτικούς χώρους δεν μπορούν προσεγγιστούν ως ενιαίο σύνολο όσον αφορά στη σημασία του θαλάσσιου θιάσου στο περιβάλλον τους, ο οποίος άλλες φορές έχει ξεκάθαρη σχέση με τη λατρευόμενη θεότητα και τις οικείες λατρευτικές πρακτικές, άλλες μόνο διακοσμητική λειτουργία, ενώ σε εγκαταστάσεις ύδρευσης σχετίζεται με τη χρήση του κτιρίου. Γενικότερα τα θαλάσσια μοτίβα στα ιερά, εκτός μεμονωμένων περιπτώσεων, δεν ήταν φορτισμένα με κάποιο εσχατολογικό, μυστηριακό περιεχόμενο έτσι όπως είχε εκφραστεί προηγουμένως στα ταφικά μνημεία. Θρησκευτικό περιεχόμενο, συμβολισμό ή λειτουργία είχαν αποκλειστικά και μόνο σε συγκεκριμένες μεμονωμένες περιπτώσεις π.χ. ιερό της Δέσποινας στη Λυκόσουρα ή στο Ισαίο της Πομπήιας<sup>207</sup>. Παρότι θαλάσσια πλάσματα μεμονωμένα εισήλθαν στην επίσημη τέχνη τον 5ο αιώνα και τις αρχές του 4ου αιώνα π.Χ. από την εποχή αυτή έως το μνημείο της Δήλου δεν υπάρχουν άλλα παραδείγματα στη δημόσια τέχνη.<sup>208</sup>

Κατόπιν αυτού μέσα στην ελληνιστική εποχή οι παραστάσεις του θιάσου- πολυπρόσωπες ή μοναχικές- υπηρετούν τη θριαμβική τέχνη και την αυτοπροβολή του αναθέτη. Οι ελληνιστικοί ηγεμόνες επιδόθηκαν σε έναν άνευ προηγουμένου ανταγωνισμό επιδιώκοντας τον θαυμασμό με τη δαπάνη και το μέγεθος των αναθημάτων. Η ανάθεση σε ιερά -πρακτική αρχαιότερη των ελληνιστικών χρόνων- αυτή την εποχή έφτασε σε αξιοθαύμαστα επίπεδα ποιότητας, ποσότητας και πλούτου αναθημάτων. Το στήσιμο του αναθήματος μέσα σε δημόσιους και ιερούς χώρους με αθρόα προσέλευση επισκεπτών ανακαλούσε στη μνήμη των προσερχομένων το άξιο μνείας γεγονός και την ευλάβεια του ίδιου του αναθέτη<sup>209</sup>. Παράλληλα οι Επίγονοι επεδίωξαν να παρουσιάσουν τη θαλάσσια κυριαρχία τους ως παγκόσμια τοποθετώντας τον εαυτό τους δίπλα στον Ποσειδώνα. Στα ελληνιστικά χρόνια οι ναυτικές συγκρούσεις έλαβαν χώρα στην περιοχή

<sup>204</sup> Πρόκειται για τις Νηρηίδες στον ναό του Άρεως στην Αθηναϊκή Αγορά, στον ναό του Ασκληπιού στην Επίδαυρο και τους Τρίτωνες από την Ακρόπολη, Σαχανά 2012,31-32.

<sup>205</sup> Σαχανά 2012, 226.

<sup>206</sup> Σαχανά 2012, 227.

<sup>207</sup> Σαχανά 2012, 233-234.

<sup>208</sup> Σαχανά 2012,33.

<sup>209</sup> Σαχανά 2012, 234.

του Αιγαίου ενώ αργότερα, στα αυτοκρατορικά χρόνια το ενδιαφέρον για τον θαλάσσιο έλεγχο επεκτάθηκε σε ολόκληρη τη Μεσόγειο. Τα προπαγανδιστικά μνημεία εμφανίζονται ως μία γενική διακήρυξη παντοδυναμίας στη θάλασσα και δεν παρέχουν εικονογραφικές ενδείξεις για την ακριβή περιοχή ελέγχου που προφανώς δηλωνόταν από τις επιγραφές που τα συνόδευαν.<sup>210</sup> Στη συνέχεια παρουσιάζονται αντιπροσωπευτικά μνημεία των ελληνοιστικών χρόνων με παραστάσεις θαλάσσιου θιάσου.

#### το μνημείο των Ταύρων στη Δήλο

Το μνημείο των Ταύρων ή το Νεώριον των επιγραφών είναι η πιο παλιά μαρτυρία ύπαρξης του θαλάσσιου θιάσου των Νηρηίδων στην επίσημη πολιτική τέχνη. Πρόκειται για ένα μνημείο νίκης, στο οποίο θαλάσσιος θίασος Νηρηίδων πλαισιώνει το νικηφόρο σκάφος. Το ανάθημα ήταν ένα πλοίο τοποθετημένο εντός του σηκού του κτιρίου σε μια ρηγή δεξαμενή με μαρμάρινη επένδυση που είχε διαμορφωθεί στο δάπεδο της μακρόστενης αίθουσας. Πάνω από τις μακρές πλευρές ενός χαμηλού θρανίου που περιέθετε περιμετρικά τη δεξαμενή αναπτυσσόταν η εντοιχισμένη η ζωφόρος (90μ. x 1,60μ.) με πλούσιο γλυπτό διάκοσμο που έφερε παράσταση θαλάσσιου θιάσου. Λόγω της αποσπασματικής διατήρησης είναι δύσκολη η συνολική αποκατάσταση του θέματος. Γνωρίζουμε ότι ο θίασος περιλάμβανε δελφίνια και Νηρηίδες που έβαιναν στη ράχη θαλάσσιων πλασμάτων.<sup>211</sup> Με βεβαιότητα αποκαθίσταται η μορφή ενός Τρίτωνα που μεταφέρει Νηρηίδα.<sup>212</sup> Η άλια κόρη κάθεται με ορθό κορμό, σταυρωμένες κνήμες, ανασηκωμένο το δεξί χέρι για να συγκρατεί το ιμάτιο, που πιθανότατα κάλυπτε το σώμα από τα ισχία και κάτω αφήνοντας τον κορμό γυμνό.<sup>213</sup> Ο θαλάσσιος θίασος θα έδινε την εντύπωση ότι το συνοδεύει μέσα στα κύματα έτσι όπως ήταν διευθετημένος κατά μήκος των μακρών πλευρών του πλοίου.

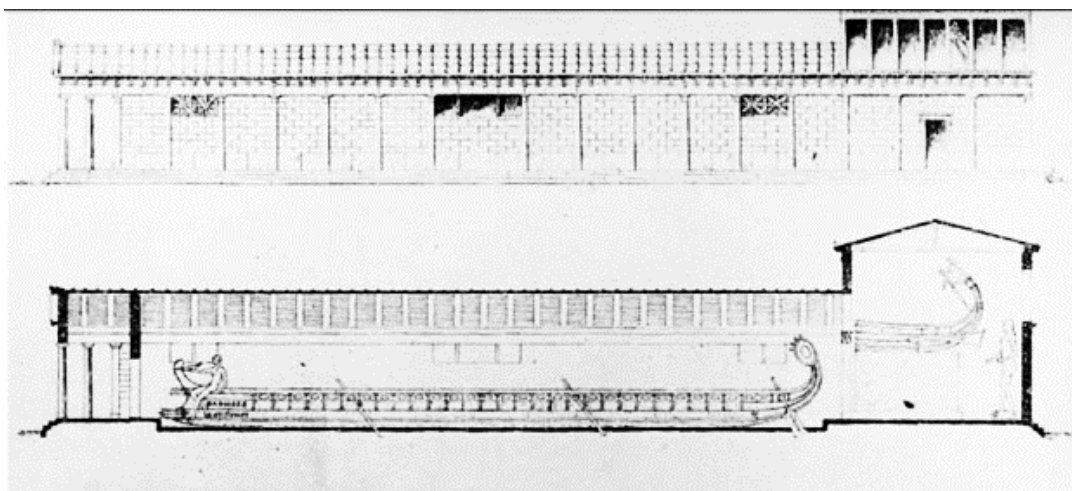

<sup>210</sup> Σαχανά 2012, 255.

<sup>211</sup> Roux 1981, 62; Marcadé 1969, 359; Lattimore 1976, 31.

<sup>212</sup> Marcadé 1969, 73.

<sup>213</sup> Marcadé 1969, 74-78.

Το κτίριο -με βάση αρχιτεκτονικά, οικοδομικά στοιχεία και την ανάλυση των γλυπτών- χρονολογείται μεταξύ του τέλους του 4ου αιώνα π.Χ. και στις αρχές του 3ου αιώνα π.Χ. και έχει συνδεθεί κυρίως με τον Δημήτριο τον Πολιορκητή και τη ναυτική επιτυχία του κατά του Πτολεμαίου Α΄ στη Σαλαμίνα της Κύπρου το 306 π.Χ. μια νίκη αποφασιστικής σημασίας μέσω της οποίας έγινε κυρίαρχος του Αιγαίου. Δικαιολογημένα το μνημείο ιδρύθηκε στη Δήλο η οποία ήταν το κέντρο του Αιγαίου και έδρα του Κοινού των Νησιωτών του οποίου ηγήθηκε.<sup>214</sup> Το πλοίο που τελικά ανατέθηκε πρέπει να ήταν η τριάρμενος του Αντίγονου Γονατά. Ο Πausανίας (1.29,1) κατά την επίσκεψή του στη Δήλο περιγράφει ένα πλοίο ανίκητο που διέθετε εννέα σειρές ερετών και παραπάνω από ένα κατάστρωμα. Το πλοίο που είδε ο περιηγητής συσχετίστηκε με την «ιερά τριήρη», την τριάρμενο του Αντίγονου Γονατά,<sup>215</sup> και η νίκη που προπαγάνδιζε το μνημείο, συνδέθηκε με τη νίκη του Αντιγόνου στην Κω το 262 π.Χ. Σύμφωνα με τις πηγές υποσχέθηκε ο Αντίγονος να την αφιερώσει στον Απόλλωνα, εάν τελικά του χάριζε τη νίκη.<sup>216</sup> Η έρευνα συνδύασε τα δεδομένα και αποφάνθηκε, ότι η οικοδόμηση άρχισε μεν από τον Δημήτριο με αφορμή τη νίκη του στη Σαλαμίνα αλλά η αποπεράτωσή του κληροδοτήθηκε στον Αντίγονο Γονατά, ο οποίος σαράντα χρόνια αργότερα

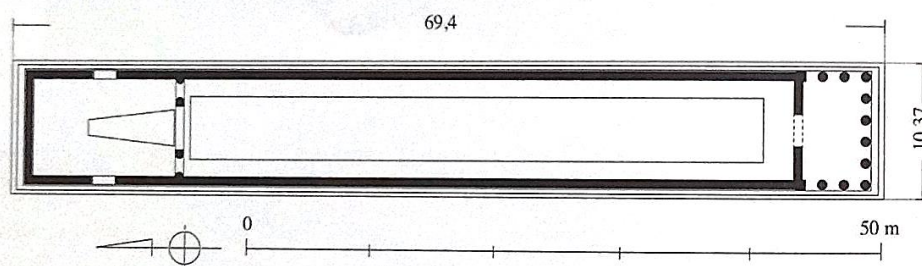

Fig. 14. Le Néōrion : plan restitué au 1/500 (J.-J. Malmay).

το ολοκλήρωσε, αφού προηγουμένως το μετασκεύασε για να χωρέσει το ανάθημά του που ήταν μεγαλύτερο από το αρχικά προβλεπόμενο.<sup>217</sup>

Ενδιαφέρον είναι και ο παραλληλισμός του Δημητρίου του Πολιορκητή με τον θεό Ποσειδώνα, ορμώμενος από τη ναυτική επικράτησή του. Τα νομίσματα που κυκλοφόρησε στα πλαίσια της διάδοσης της νίκης του εικονίζουν στη μία όψη τη μορφή του Ποσειδώνα θεό - προστάτη του νικητή και στην άλλη μια Νίκη που πατά σε πρώρα πλοίου. Το θέμα της ζωφόρου στοχεύει στην ταυτόχρονη προβολή της δυναστείας και της νίκης που χάρισε την εξουσία στη θάλασσα. Η μορφή του Ποσειδώνα στη ζωφόρο θεωρείται πολύ πιθανή καθώς με αυτόν τον τρόπο ο Αντίγονος θα έκανε μια εσκεμμένη αναφορά στον θεό προστάτη του πατέρα του τον Ποσειδώνα, θέτοντας το μνημείο, την τριάρμενο και τον θαλάσσιο θίασο στην υπηρεσία των Αντιγονιδών<sup>218</sup>.

<sup>214</sup> Tarn 1910,211.

<sup>215</sup> Tarn 1910, 211-212, 217.

<sup>216</sup> Tarn 1910,212.

<sup>217</sup> Roux 1981, 63 - 79

<sup>218</sup> Σαχανά 2012,239.

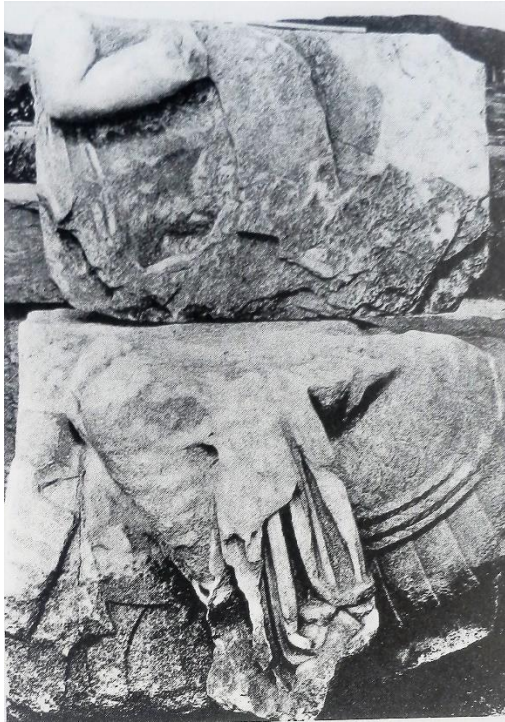

127. Μνημείο των Ταύρων, Δήλος πλάγια τομή και κάτοψη του μνημείου, Webb, 1996, fig.110.

128. Μνημείο των Ταύρων, Δήλος, η ζωφόρος με τον θαλάσσιο θίασο, α. Νηρηίδα που ιππεύει θαλάσσιο πλάσμα Webb, 1996, fig. 111, β. κορμός Τρίτωνα από τον θαλάσσιο θίασο, Βρετανικό μουσείο, Marcadé 1951 pl. XVI, γ. θραύσμα βαινουσας μορφής σε θαλάσσιο πλάσμα, pl. X, 1α , δ. η θάλασσα στο κάτω μέρος της παράστασης Marcadé 1951, pl. XIV, 11ζ.

Το δηλιακό μνημείο είναι προς το παρόν το μοναδικό δημόσιο μνημείο που συνδέεται με κάποιον ηγεμόνα, ενώ ο η πομπή Νηρηίδων που αναπτύσσεται εκατέρωθεν του πλοίου αναθήματος είναι σημαντική για την επιβεβαίωση του συμβολισμού του θιάσου. Ο διάκοσμος της ζωφόρου πρέπει να αντιγράφει γνωστά πρότυπα των αναθημάτων νίκης και την ανάθεση πλοίου κατόπιν νικηφόρας ναυμαχίας, που ήταν συνήθης πρακτική κατά την αρχαιότητα. Η παρουσία του θαλάσσιου θιάσου σε ανάλογες περιπτώσεις δεν θα αποτελούσε καινοτομία αλλά θα ήταν ήδη αναγνωρίσιμος από εξοικειωμένους με το θέμα θεατές<sup>219</sup>. Η παράδοση του μνημείου των Ταύρων παρελήφθη από τους ρωμαίους αυτοκράτορες, στρατηγούς και ευπατρίδες της Res Publica, οι οποίοι αντί να χρησιμοποιήσουν Τρίτωνες υιοθέτησαν τον θαλάσσιο θίασο με Νηρηίδες για να διατυμπανίσουν τη νίκη τους σε ένα πασίγνωστο μνημείο, τις πλάκες του Μονάχου, που παρουσιάζεται παρακάτω.<sup>220</sup>

ο κρατήρας του Ζωγράφου του Δαρείου

Τη θεωρία του συσχετισμού του θιάσου των Νηρηίδων και της ναυτικής νίκης ενδυναμώνει και ένα έργο, όχι από τη δημόσια αλλά την ιδιωτική τέχνη, ο αποσπασματικά σωζόμενος απουλικός κρατήρας που αποδίδεται στον Ζωγράφο του Δαρείου. Η μοναδική στην αρχαία αγγειογραφία σκηνή εγγράφεται σε ιστορικό και όχι μυθολογικό πλαίσιο και συγκεκριμένα στη θρυλική αναμέτρηση του Μακεδόνα στρατηλάτη με τον Δαρείο, μάλλον στη μάχη της Ισού το 333 π.Χ. Από τα σωζόμενα θραύσματα διακρίνεται η διαίρεση του σώματος του αγγείου σε τρεις οριζόντιες ζώνες με σκηνή μάχης Ελλήνων και Περσών στην πρώτη, βλαστόσπειρα στη δεύτερη και στο κατώτερο πλαίσιο οι μορφές δύο ανδρών, ενός καθιστού σε βαθειά περισυλλογή άνδρα και ενός ξαπλωμένου. Στην ίδια ζώνη θίασος Νηρηίδων οδηγεί δύο πλοία. Μία γυναικεία μορφή επιγράφεται ΑΣΙΑ<sup>221</sup>.

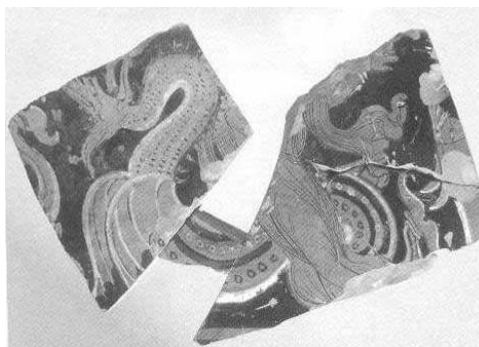

129. Θραύσματα ερυθρόμορφου απουλικού κρατήρα του Ζωγράφου του Δαρείου. Η αρχαιότερη παρουσία θιάσου Νηρηίδων που ηγείται νικηφόρου σκάφους και εγγράφεται εντός ιστορικού πλαισίου. Στην κοιλιά του αγγείου σε μια μοναδική σκηνή ιστορείται η μάχη μεταξύ των Ελλήνων του Αλέξανδρου και του στρατού του Δαρείου, μάλλον η μάχη της Ισού το 333 π.Χ. Εκτός από τον θίασο των Νηρηίδων που οδηγεί δύο πλοία - ελληνικές τριήρεις - εικονίζονται επίσης δύο μορφές της ηττημένης πλευράς. Ένας καθήμενος, σε στάση θρήνου, πολεμιστής αναλογίζεται τις συνέπειες της βαριάς ήττας, δίπλα στον νεκρό σύντροφό του. 330-310 π. Χ. Από ιδιωτική συλλογή στη Γερμανία. Σαχανά 2012, πίν.8-9, Α

<sup>219</sup> Η ζωφόρος με βάση τη μαρτυρία του Πλίνιου (Nat. Hist.36.26) για το θαλάσσιο θίασο ένα έργο του Σκόπα που μεταφέρθηκε στη Ρώμη και λόγω της εποχής στην οποία ανήκει θεωρήθηκε ότι βρίσκεται κάτω από την άμεση επιρροή του σκοπαδικού έργου, Lattimore 1976, 13-18. Οι διαστάσεις της την καθιστούν μοναδικό πρόδρομο της ζωφόρου της Γιγαντομαχίας του Βομού της Περγάμου, Lattimore 1976,31.

<sup>220</sup> Σαχανά 2012, 256.

<sup>221</sup> Schauenburg 2002, 47-55.

Σύμφωνα με την ερμηνεία της Ι. Σαχανά, η οποία το δημοσιεύει στη διατριβή πρόκειται για ελληνικές τριήρεις με τριπλή σειρά ερετών, έμβολο με οφθαλμούς, μια σειρά τριγλύφων πάνω από τα κουπιά και ακροστόλιο με ταινίες. Ο Ζωγράφος του Δαρείου φιλοτέχνησε στην επιφάνεια του αγγείου ένα ιδιαίτερα αγαπητό θέμα στην κατωϊταλιωτική αγγειογραφία, τη μάχη της Ισού και εμπλούτισε την παράσταση με τον στόλο του Αλέξανδρου στο δυναμικό του οποίου προστέθηκαν τα φοινικικά και τα κυπριακά πλοία που άλλοτε πρόσφεραν τις υπηρεσίες τους στους Πέρσες.



Τις ανδρικές μορφές τις ταυτίζει με το στρατόπεδο των ηττημένων. Ένας στρατιώτης κάθεται σκυφτός, περίλυπος για την πανωλεθρία της περσικής δύναμης. Δίπλα του κείται νεκρός ένας από τους συντρόφους του<sup>222</sup>.

Ο κρατήρας του Ζωγράφου του Δαρείου αποτελεί το μοναδικό εικονογραφικό παράλληλο του μνημείου των Ταύρων, στο οποίο έχει φιλοτεχνηθεί η αρχαιότερη έως τώρα παράσταση θαλάσσιας πομπής Νηρηίδων ως ακολουθία νικηφόρου πλοίου, αρχαιότερη μάλιστα του δηλιακού μνημείου. Χρονολογείται μετά την εκστρατεία του Μεγάλου Αλεξάνδρου στην Ασία. Ανήκει σε ιδιωτική συλλογή στη Γερμανία<sup>223</sup>.

το ιερό του Ποσειδώνα και της Αμφιτρίτης στην Τήνο

Από το ιερό του Ποσειδώνα και της Αμφιτρίτης στην Τήνο προέρχονται τουλάχιστον τέσσερις Ιππόκαμποι που βρέθηκαν μέσα και γύρω από τον ναό. Χρονολογούνται στις αρχές του 3ου αιώνα π.Χ. όταν ανακατασκευάστηκε ο ναός του ιερού.<sup>224</sup> Τα θαλάσσια τέρατα παριστάνονταν με ορθό λαιμό το κεφάλι στραμμένο αριστερά ή δεξιά και τα πόδια προτεταμένα σε ζωηρό καλπασμό. Η ουρά περιελισσόμενη δημιουργούσε μία σπείρα και ένα διπλό κυματισμό και κατέληγε σε πλατύ περύγιο. Η καταλληλότητα του θέματος είναι αυτονόητη (Όμηρος Ν 26-30.) σε ένα ιερό του Ποσειδώνα και μάλιστα σε ένα κυκλαδίτικο νησί<sup>225</sup>.

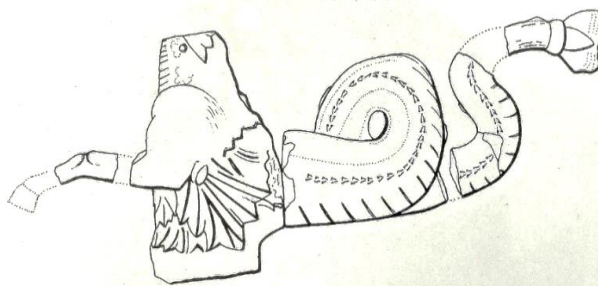

130. Σχεδ. παράσταση σύμφωνα με τα ευρήματα του χώρου της μορφής ενός αγάλματος ιππόκαμπου Etienne 1986, pl. 139 και 134.

<sup>222</sup> Σαχανά 2012, 253.

<sup>223</sup> Σαχανά 2012, 252-253.

<sup>224</sup> Queyrel 1986, 283, 286.

<sup>225</sup> Ridgway I 1990, 155.



Στόχος ήταν η υπενθύμιση της κυριαρχίας του θεού στη θάλασσα και τα πλάσματά της και προσέδιδε αίγλη στο ιερό τέμενος. Η ακριβής θέση των θαλάσσιων ίππων δεν έχει αποσαφηνιστεί. Επειδή τα μεγαλύτερα τμήματα βρέθηκαν στο εσωτερικό του ναού πιστεύεται ότι είτε ήταν μπροστά στον ναό είτε τοποθετήθηκαν ελεύθερα δίπλα στο λατρευτικό άγαλμα του Ποσειδώνα και της Αμφιτρίτης. Δεν αποκλείεται ωστόσο να ήταν τοποθετημένα ως ακρωτήρια πάνω στον μνημειώδη πειόσχημο βωμό του Ποσειδώνα. Σύμφωνα με επιγραφικά δεδομένα το λατρευτικό έργο της Τήνου φιλοτεχνήθηκε από τον Αθηναίο γλύπτη Τελεσίνο<sup>226</sup>.

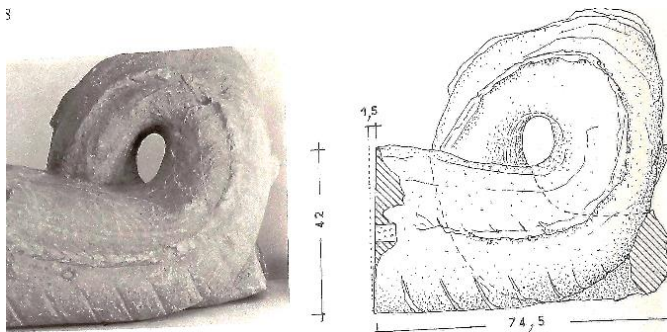

131. Τμήμα φιδόσχημης ουράς Ιππόκαμπου από το ιερό του Ποσειδώνα και της Αμφιτρίτης ενός από τα τέσσερα τμήματα αγαλμάτων, δύο θηλυκών και δύο αρσενικών που βρέθηκαν στο εσωτερικό του ναού.

Ήταν τοποθετημένα είτε στο εσωτερικό είτε στον πειόσχημο βωμό του ναού. Ανήκουν στις αρχ. 3<sup>ο</sup> αι. π.Χ. και αποδίδονται στον Αθηναίο γλύπτη Τελεσίνο. Τήνος, Αρχαιολ. Μουσείο. Etienne 1986, pl.133-134.

#### ο Φάρος της Αλεξάνδρειας

Στο ίδιο πλαίσιο της ναυτικής πτολεμαϊκής προπαγάνδας ανήκει και ο Φάρος της Αλεξάνδρειας. Η αρχιτεκτονική του μορφή είναι γνωστή από νομίσματα και έργα μικροτεχνίας. Σύμφωνα με ένα ελληνιστικό επίγραμμα ήταν αφιερωμένος στον Δία Σωτήρα και τον Ποσειδώνα Σωτήρα. Ο πρώτος όροφος είχε πυργοειδή μορφή με τέσσερις πλευρές, επί του οποίου υψωνόταν εξαγωνική κατασκευή, ο δεύτερος όροφος και στεφόταν από κυλινδρικό πυργίσκο. Ο διάκοσμος απλωνόταν στις τέσσερις γωνίες του στηθαίου του πρώτου ορόφου και περιλάβανε ισάριθμους Τρίτωνες. Στην κορυφή δέσποζε μία κολοσσική ανδρική μορφή<sup>227</sup>. Οι Τρίτωνες, θαλάσσια όντα στην υπηρεσία του Ποσειδώνα υποδέχονταν τα πλοία που προσέγγιζαν αλλά πιστοποιούσαν και τη ναυτική κυριαρχία του Πτολεμαίου Β΄ του Φιλάδελφου, επί της εποχής του κτίστηκε ο Φάρος<sup>228</sup>. Επί της διακυβέρνησής του το Κοινό των Νησιωτών τέθηκε δύο φορές υπό τον έλεγχο της Αιγύπτου: από την αρχή της βασιλείας του το 285 π.Χ. έως τη ναυμαχία της Κω το 262 π.Χ. και για δεύτερη φορά στο τέλος της θητείας του. Η προσωνομία Σωτήρας των θεών στους οποίους ήταν αφιερωμένος ο Φάρος παρέπεμπε πιθανότατα στον Πτολεμαίο Α΄ τον



132. Ο Φάρος της Αλεξάνδρειας γνωστός μόνο από τις παραστάσεις των νομισμάτων και τα έργα μικροτεχνίας. Κατασκευάστηκε τον 3ο αι. π.Χ. επί Πτολεμαίου Β΄ του Φιλάδελφου.

<https://www.schoolplaten.com/kleurplaat-vuurtoren-van-alexandrie-i11289.html>

<sup>226</sup> Roussel 1910, 391

<sup>227</sup> Bernard 1996, 135 -138.

<sup>228</sup> LIMC VIII 77 αρ.50 s.v Tritones.

Σωτήρα θεμελιωτή της δυναστεία των Λαγιδών, θέτοντας έτσι και τον Φάρο στην υπηρεσία της δυναστικής προπαγάνδας<sup>229</sup>.



133. Τρεις εκδοχές παράστασης του φάρου. Στις γωνίες της βάσης τέσσερις Τρίτωνες υποδέχονταν τα πλοία που προσόρμιζαν στο λιμάνι. Στην κορυφή Τρίτωνας ή Ποσειδώνας. <http://www.onassis.org/onassis-magazine/issue-56/alexandria>.

### μνημείο Νίκης στην Αγορά της Κυρήνης

Τα θαλάσσια μοτίβα κυρίως των Τριτώνων χρησιμοποιήθηκαν στη δημόσια προπαγανδιστική επίσημη τέχνη κατά κόρον από τους Επιγόνους<sup>230</sup> και, όπως και οι Νίκες, συνδέονται με μνημεία ναυτικής νίκης, π.χ. στο φάρο της Αλεξάνδρειας, στο Βωμό της Περγάμου, στο μνημείο της Κυρήνης κ.ά. Εξάλλου ο Τρίτωνας είναι βοηθός του Ποσειδώνα που τον υπηρετεί και τον συνοδεύει στα θαλάσσια ταξίδια. Κατά τους ελληνιστικούς χρόνους το μοτίβο μπορεί να θεωρηθεί καθιερωμένο στο συμβολισμό της ναυτικής επικράτησης. Στη βιβλιογραφία τα σχετικά μνημεία συνδέονται συνήθως με ναυτικές νίκες των αναθετών και την προπαγάνδη της εξουσίας τους στη θάλασσα. Ίδιο στόχο εξυπηρετούσε και το μνημείο νίκης στην Αγορά της Κυρήνης, το οποίο απομμεύεται πρόρα πλοίου σκαλισμένη σε μάρμαρο. Αφορμή για την ανάθεση



134. Άγαλμα Νίκης που πατά σε βάση με σχήμα πρόρας. Στημένο στην Αγορά της Κυρήνης. 254-240 π.Χ. Σαχανά 2012, πίν.62-63, εκ.104.

<sup>229</sup> Σαχανά 2012,241.

<sup>230</sup> Με βάση έμμεση μαρτυρία του Προπέρτιου, μαθαίνουμε ότι στη Ρώμη ήταν διαδεδομένη η φήμη, σύμφωνα με την οποία ο Τρίτωνας οδήγησε το πλοίο του Αυγούστου μέσα από τα συντρίμια του αντιπάλου του Μ. Αντωνίου στο Άκτιο. Με αφορμή αυτήν την πληροφορία έχει υποστηριχθεί από την έρευνα ότι ο θαλάσσιος θίασος ήταν στην ελληνική και την ρωμαϊκή αρχαιότητα συνοδός του νικητήριου σε ναυμαχία πλοίου. Σαχανά 2012,323-324. Εκτός από το μνημείο της Δήλου κανένα άλλο θριαμβικό μνημείο δεν εικονίζει θίασο Νηρηίδων, Σαχανά 2012,252.

υπήρξε η επικράτηση στον Γ΄ Συριακό πόλεμο.

Το 246 π.Χ. η Κυρηναϊκή τέθηκε κάτω από την κυριαρχία της Αιγύπτου, μετά τον γάμο της πριγκίπισσας της Κυρηναϊκής Βερενίκης και Πτολεμαίου Γ΄, ενώ το 241 π.Χ. ειρήνη μεταξύ Πτολεμαίου Γ΄ και Σέλευκου<sup>231</sup>. Όπως ο Δημήτριος ο Πολιορκητής, και ο Πτολεμαίος Γ΄ στα νομίσματα εμφανίζεται ως κάτοχος της εξουσίας του Ποσειδώνα με την τρίαινα στον ώμο<sup>232</sup>.

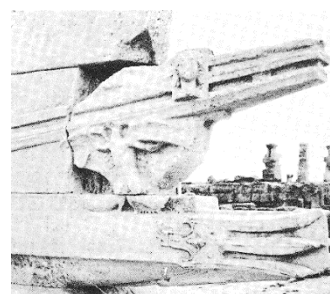

135.(Λεπτομ.)Πάνω από το έμβολο ενόπιοι Τρίτωνες ετοιμοπόλεμοι, με ασπίδα στο ένα χέρι και δόρυ στο άλλο. Σαχανά 2012,πίν.62-63, εικ.104.

η εσθήτα της Δέσποινας στη Λυκόσουρα Αρκαδίας

Θαλάσσιο θέμα απαντάται και στη Λυκόσουρα Αρκαδίας στο, απομακρυσμένο από τη θάλασσα, Ιερό της Δέσποινας (προσωνόμιο της κόρης του Ποσειδώνα και της Δήμητρας?) τον 2<sup>ο</sup> αιώνα π.Χ. η λατρεία της οποίας δεν σχετιζόταν με το υγρό στοιχείο. Η παράσταση κοσμούσε τμήμα της εσθήτας της Δέσποινας στο περίφημο Σύνταγμα του Μεσσήνιου γλύπτη Δαμοφόντα, η δραστηριότητα του οποίου δεν έχει με βεβαιότητα προσδιοριστεί<sup>233</sup>. Σύμφωνα με τον Πausανία (8,37,2-4) το κολοσσιαίο έργο είχε συνολικό ύψος βάρους και όρθιων μορφών περίπου 6 μέτρα και πλάτος 8,40 μέτρα. Ο ίδιος αναφέρει ότι φιλοτεχνήθηκε ολόκληρο σε ένα κομμάτι μαρμάρου που έσκαψαν και το βρήκαν πλησίον του ιερού, οδηγημένοι από ένα όνειρο. Στο ιερό της Δέσποινας υπήρχε βωμός του Ποσειδώνα Ίππιου<sup>234</sup>.



Η εσθήτα έπεφτε πάνω από το κεφάλι και τους ώμους της Δέσποινας. Το ένα άκρο κατέληγε στα πόδια της και το άλλο το συγκρατούσε με το αριστερό της χέρι, με το οποίο παράλληλα κρατούσε ένα σκήπτρο. Στο τμήμα που κρατούσε η Δέσποινα το ύφασμα αναδιπλωνόταν και

<sup>231</sup> Σαχανά 2012,240 – 241.

<sup>232</sup> Ermetti 1981, 131-133.

<sup>233</sup> Ο Dickins τοποθετεί τη δράση του λίγο πριν τα μέσα του 2ου αιώνα π.Χ. Ο Θέμελης τεκμηριώνει τη δράση του στο τέλος του 3ου αιώνα π.Χ. βασιζόμενος σε επιγραφή από το χώρο της αρχαίας Μεσσηνίας την οποία συνδυάζει με ιστορική ανάλυση, Θέμελης 1996, 167-172. Ο διάσημος γλύπτης δούλευε τα κολοσσιαίων συνήθως διαστάσεων μαρμάρινα έργα του με την τεχνική του ακρόλιθου αλλά συνθέστερα με αυτήν του τεμαχισμού. Πρόκειται για τεχνική συναρμογής χωριστά επεξεργασμένων τεμαχίων, με τη βοήθεια μεταλλικών συνδέσμων και κόλλας, μια άκρως ωφέλιμη μέθοδος αξιοποίησης του σπάνιου αυτού υλικού στην περιοχή της Μεσσηνίας. Ο Δαμοφόντας φιλοτέχνησε αποκλειστικά μορφές θεών και ηρώων. Δούλεψε κυρίως το μάρμαρο κυρίως αλλά και χαλκό και ξύλο. Ο Pausanias λάτρης του περίφημου γλύπτη παραδίδει δεκαπέντε έργα του (πέντε εξ αυτών πολύμορφα) ανιδρυσμένα σε τέσσερα ιερά της Πελοποννήσου, Θέμελης, 2003, 308, Θέμελης 1993,105.

<sup>234</sup> Mylonopoulos 2003,104-107.

-τεχνηέντως- αποκαλυπτόταν στον θεατή η γλυπτή διακόσμηση. Στη πάνω ζώνη μεταξύ άλλων διακοσμητικών θεμάτων εικονιζόταν και ο θαλάσσιος θιάσος<sup>235</sup>. Η παρουσία του θιάσου παραξενεύει και η ερμηνεία του δυσκολεύει ακόμα περισσότερο από τη σιωπή των πηγών πάνω σε τέτοια ζητήματα μυστηριακών ιεροπραξιών. Πολλοί μελετητές συμφωνούν ότι στο Αρκαδικό ιερό, το σεβαστότερο των Μεγαλοπολιτών, ανιχνεύονται ελευσινιακές επιρροές<sup>236</sup>. Είναι πολύ πιθανόν οι Αρκάδες αναγνώριζαν στη θεά τους την κυριαρχία σε όλα τα στοιχεία της φύσης<sup>237</sup>.

136. Σχεδ. παράσταση του γλυπτού διακόσμου της εσθήτας της Δέσποινας και ανάγλυφο μαρμάρινο κομμάτι στο κολοσσιαίο ακρόλιθο λατρευτικό σύνταγμα με παράσταση θαλάσσιου θιάσου. Μεταξύ άλλων Νηρηίδα που ιππεύει και κρατάει τα ηνία του Κήτους. Έργο του Μεσσήνιου γλύπτη Δαμοφώντα σε μάρμαρο Δολιανών. Λυκόσουρα Αρκαδίας, τέλος 3ου αι. π.Χ.. Θέμελης, 2003, 308.



### η ζωφόρος του καττύματος

Στον διάσημο γλύπτη Δαμοφώντα αποδίδεται η «ζωφόρος» με παράσταση θαλάσσιου θιάσου Ερώτων, δελφινιών, Τριτώνων που κρατούσαν διάφορα αντικείμενα, ηπύτα, τρίαινα, πυρσό κ.ά. Κοσμούσε το κάττυμα σανδάλου του αριστερού ποδιού ενός, κολοσσιαίων διαστάσεων, ακρόλιθου αγάλματος ίσως λατρευτικού, στο Palazzo dei Conservatori<sup>238</sup>. Το πόδι προεξείχε από ποδήρες ένδυμα και αποδίδεται σε γυναικεία θεότητα. Η κάτοχος του ποδιού εικάζεται ότι είτε ήταν η Ίσιδα Πελαγία προστάτιδα της ναυσιπλοΐας ή η Αφροδίτη. Χρονολογείται στον 2ο αιώνα π.Χ.<sup>239</sup>.



137. Ανάγλυφη ζωφόρος που κοσμεί το κάττυμα του σανδάλου ενός κολοσσιαίου αγάλματος της Ίσιδας Αθηνοδωρίας ως Πελαγίας ή της Αφροδίτης. Αποδίδεται στον Μεσσήνιο γλύπτη Δαμοφώντα. 2<sup>ος</sup> αι. π.Χ. Ρώμη, μπροστά στην εκκλησία του S. Cesario (μάρμαρο) Lattimore 1976, 35-36 πίν.12-13.

<sup>235</sup> Ο ανάγλυφος διάκοσμος πιθανότατα κοσμούσε το πραγματικό κεντημένο ύφασμα με το οποίο έντυναν το ξόανο της θεάς πριν την αντικατάστασή του από το περίφημο σύνταγμα, Dickins 1906, 372, 375. Συντετημημένος θιάσος είχε φιλοτεχνηθεί με ανάλογο τρόπο πάνω σε ένα από τα οριζόντια διάχωρα του επενδύτη που φορούσε η θεά στον ναό της Αφροδίτης στην Αφροδισιάδα, που τοποθετείται από τον 3ο έως τον 1ο αιώνα π.Χ., Σαχανά 2012, 230. Το θέμα του θιάσου απαντάται και στον πεσσο της Αρτέμιδος στην Έφεσο και στο Διδυμαίο της Μιλήτου, όπου στα πλαίσια της πολυγωνικής βάσης ενός κίονα των αυτοκρατορικών χρόνων παριστάνονται θαλάσσια μοτίβα ασύνδετα μεταξύ τους π.χ. Νηρηίδα σε Κήτος, σε Ιχθυόταυρο κ.λπ. Κατά μία άποψη υλοποιήθηκαν με βάση ανθίβολα (σχέδια διάτρητα για αντιγραφή) που διέθετε το εργαστήριο του γλύπτη γεγονός που βοηθά στην ερμηνεία ότι ο θαλάσσιος θιάσος ήταν θέμα του συρμού εκείνη την εποχή, Σαχανά 2012, 231.

<sup>236</sup> Dickins 1905, 129.

<sup>237</sup> Σαχανά 2012, 230. Σύμφωνα με τον Πausανία όταν δούλευε το έργο του στη Λυκόσουρα είχε αναθέσει μία στήλη στον Ποσειδώνα Ασφάλειο για να προστατέψει τον ίδιο και το πολύμορφο έργο του από έναν καταστροφικό σεισμό, Θέμελης <https://www.eleftheriaonline.gr/local/politismos/history/item/151730-o-poseidonas-sti-messinia.8/6/2018>.

<sup>238</sup> Lattimore 1976, 47, σημ.19.

<sup>239</sup> Dickins 1905, 308-314. Η Σαχανά την αποδίδει στην θεά Αφροδίτη λόγω της σχέσης της με τη θάλασσα και την παρουσία των πολυπληθών Ερώτων, Σαχανά 2012, 231.

ο βωμός του Διός στο ιερό της Αθηνάς Νικηφόρου στην Πέργαμο

Ο περίλαμπρος βωμός ήταν αφιερωμένος στον Δία με τον οποίο συνέδεαν την καταγωγή τους Ατταλίδες και στην Αθηνά Νικηφόρο, προστάτιδά τους στη νικηφόρα έκβαση των πολέμου εναντίων των Γαλατών. Στη μεγάλη ζωφόρο του βωμού φιλοτεχνήθηκε η Γιγαντομαχία<sup>240</sup>. Από τον θίασο επιλέχθηκαν μόνο οι Τρίτωνες, οι βοηθοί του Ποσειδώνας στη μάχη των Γιγάντων, οι οποίοι δεν παρουσιάστηκαν την ώρα της μάχης αλλά την ώρα που σάλπισαν τα επινίκια. Το μήνυμα του Βωμού αναφερόταν συγχρόνως και στο κράτος και στη δυναστεία. Απαθανάτιζε το θρίαμβο κατά των Γαλατών 166 π.Χ. και τιμούσε μέσω του Δία - γενάρχη της δυναστείας, την παντοδυναμία της. Η νίκη κατά των βαρβαρικών φύλων ανέδειξε τον Ευμένη Β΄ σε σωτήρα και προστάτη των μικρασιατικών πόλεων. Ο αγώνας παραλληλίστηκε με τον αγώνα των θεών κατά των Γιγάντων. Γενικότερα συμβόλιζε την επικράτηση του πολιτισμού τάξης εναντίον της βαρβαρότητας, του ελληνισμού εναντίον των βαρβάρων και κατ' επέκταση την ανάδειξη των μελών της δυναστείας σε υπερασπιστές του ελληνικού κλασικού πολιτισμού<sup>241</sup>.

Το εικονογραφικό πρόγραμμα του βωμού ήταν εμπνευσμένο από την Θεογονία του Ησιόδου ενώ στη σύνθεση του θέματος εμπλέκονταν και φιλοσοφικές θεωρίες σχετικές με την διαίρεση και την αρμονία του κόσμου (η παντοδυναμία του Δία είχε υμνηθεί από τον στωικό φιλόσοφο Κλεάνθη)<sup>242</sup>. Ολόκληρο το αριστερό σκέλος του Πει ήταν κατελιμμένο από θαλάσσιες θεότητες προεξάρχοντος του Ποσειδώνα στο άρμα του που σύρεται από δύο Ιππόκαμπους.

Τα μηνύματα προπαγάνδας τα οποία δεν ήταν απλοϊκά και εύληπτα, αφού οι έννοιες και νοήματα που έφεραν απευθύνονταν σε μια ανώτερη τάξη, που είχε εντρυφήσει σε οικεία ζητήματα στωικής φιλοσοφίας. Οι υπόλοιποι ήταν εκπαιδευμένοι να θαυμάζουν τον νικητή

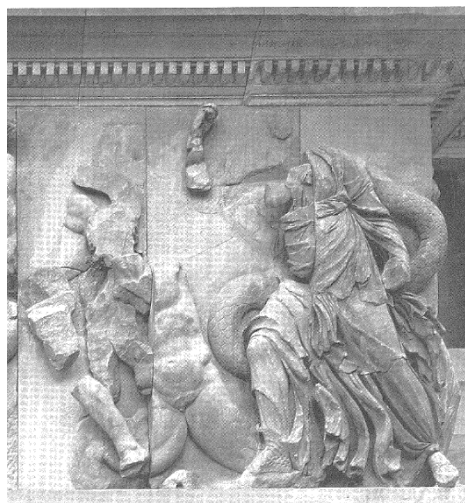

138. Τμήμα της βόρειας ζωφόρου του Βωμού της Περγάμου με παράσταση θαλάσσιου θιάσου με Τρίτωνες ηπυτάζοντες, στην ακολουθία του άρματος του Ποσειδώνα. 166 π.Χ. Βερολίνο. Σαχανά 2012, πίν.55- 56, Γ 51.

<sup>240</sup> Gruben 2000,474.

<sup>241</sup> Σαχανά 2012,

<sup>242</sup> Webb 1998, 241,245,252; Andrae 1998, 162,166.

μέσα από τα λαμπρά του αναθήματα και έτσι περιορίζονταν στην επιφανειακή ανάγνωση των συμβόλων.<sup>243</sup> Αξιοσημείωτο είναι το γεγονός ότι οι θαλάσσιες θεότητες στον βωμό της Περγάμου συμβόλιζαν την ισχύ στη θάλασσα, αλλά δεν προπαγάνδιζαν κάποια ναυτική νίκη. Οι Ατταλίδες σε αντίθεση με τις επιτυχίες τους στην ξηρά δεν φημίζονταν για τη θαλασσοκρατορία τους όπως οι Μακεδόνες και οι Αυγύπτιοι. Ο Ευμένης Β΄ μέσα από τη σύλληψη του εικονογραφικού προγράμματος του Βωμού θέλησε να διαδώσει την παντοδυναμία του κράτους και της δυναστείας του, στην οποία συμπεριέλαβε και τη θάλασσα<sup>244</sup>.

Ο θαλάσσιος θίασος με το μοτίβο των Τριτώνων φαίνεται ότι υπήρξε ιδιαίτερα αγαπητό θέμα της τέχνης στην πόλη της Περγάμου<sup>245</sup>.



139. Μαρμάρινη ακέραια πλάκα του θεάτρου της Περγάμου πιθανόν από το σκηνικό με αναμέτρηση θαλάσσιων πλασμάτων. Μέσα 3<sup>ο</sup> – μέσα 2<sup>ο</sup> αι. π. Χ. Πέργαμος. LIMC VIII 82, 114 s.v. Tritones

#### οι πλάκες του Μονάχου

Οι πλάκες του Μονάχου είναι το πρώτο χρονολογικά μνημείο της ύστερης ελληνιστικής εποχής με πλήρη θαλάσσιο θίασο<sup>246</sup>. Η λειτουργία, η ταύτιση του μνημείου, η ταυτότητα του αναθέτη και ο χρόνος κατασκευής του είναι ζητήματα που έχουν απασχολήσει πολύ την έρευνα. Ωστόσο, ο ελληνικός χαρακτήρας του έργου είναι αδιαμφισβήτητος. Σύμφωνα με ένα χωρίο του Πλίνιου (Nat. Hist.36.26), ήταν έργο του Πάριου γλύπτη Σκόπα που μεταφέρθηκε από την Ελλάδα στη Ρώμη και τοποθετήθηκε σε περίοπτη θέση στον ιππόδρομο του Φλαμινίου κοντά στο ναό του Ποσειδώνα και του Άρεως<sup>247</sup>. Οι ανάγλυφες πλάκες αποτελούσαν επένδυση κάποιου ορθογωνίου δημόσιου μνημείου, βωμού ή βάσης αγάλματος που βρισκόταν μέσα σε



<sup>243</sup> Simon 1975, 58; Σαχανά 2012,279.

<sup>244</sup> Σαχανά 2012,247-248.

<sup>245</sup> Winter 1908, 296. Παράσταση θαλάσσιου θίασου εικονίζεται σε ακόμα τέσσερις ζωφόρους που δεν είναι εξακριβωμένο σε ποια ακριβώς κτίρια ανήκαν. Θαλάσσιος θίασος κοσμούσε και το θέατρο της Εφέσου. Περισσότερα στο Σαχανά 2012, 245-247, όπου παρατίθεται και η σχετική βιβλιογραφία.

<sup>246</sup> Οι ανάγλυφες πλάκες με τη θυσία αναφέρονται για πρώτη φορά τον 17ο αιώνα στους καταλόγους της συλλογής αρχαιοτήτων της οικογένειας Santacroce στη Ρώμη. Μετά από ένα περίπου αιώνα αναφέρονται και οι υπόλοιπες με τον γάμο του Ποσειδώνα και της Αμφιτρίτης. Ήταν όλες τοποθετημένες στην αυλή του ανακτόρου στην Piazza Cairolì, στο αρχαίο Campus Martius έως τον 19ο αιώνα όταν αποσπάστηκαν από την Ιταλία. Περιηγητές τον 17ο και τον 18ο αιώνα τις κατέγραψαν και τις σχεδίασαν. Σήμερα οι πλάκες με τη θυσία φυλάσσονται στο Μουσείο του Λούβρου ενώ με τον γάμο του θεϊκού ζεύγους στη Γλυπτοθήκη του Μονάχου, Coarelli 1968,218, 314.

<sup>247</sup> Σαχανά 2012, 96 - 102.



κάποιο ιερό του Ποσειδώνα στη Ρώμη ή σε ελληνικό χώρο και μετά τη ρωμαϊκή κατάκτηση λαφυραγωγήθηκαν ή αγοράστηκαν και μεταφέρθηκαν στη Ρώμη. Από τον Πλίνιο μαθαίνουμε για το θεματολόγιο της ζωφόρου και τις μορφές που απάρτιζαν τον ανάγλυφο διάκοσμο του μνημείου, στο οποίο εικονίζονταν δύο διαφορετικά θέματα. Στη μία μακρά πλευρά και στις δύο στενές αναπτυσσόταν παράσταση της γαμήλιας τελετής του Ποσειδώνα και της Αμφιτρίτης με θίασο Νηρηίδων και άλλων πλασμάτων της θάλασσας. Στην άλλη μακρά πλευρά καθαρτήρια τριπλή θυσία (suovetaurilia) μιας τελετής (census- τήμησις) στα πλαίσια της απογραφής των Ρωμαίων πολιτών και των περιουσιών τους και της κατάταξή τους σε μία από τις πέντε κοινωνικές τάξεις και στα σώματα στρατού<sup>248</sup>.

Η παρουσία του Ποσειδώνα στη σκηνή ερμηνεύεται από την ιδιότητα του θεού ως κυρίαρχου της θάλασσας και των πλασμάτων της και κατά συνέπεια, δικαίως επιτηρεί μια διαδικασία η οποία λαμβάνει χώρα στην ακτή και πραγματοποιείται από θαλάσσιες θεότητες. Οι Νηρηίδες ακολουθούσαν τη γαμήλια άμαξα του Ποσειδώνα και της Αμφιτρίτης κρατώντας γαμήλιους πυρσούς και αντικείμενα που σχετίζονται με την γαμήλια τελετή. Η αισθαντική απόδοση του θιάσου επιτυγχάνεται με τα ημίγυμνα σώματα των άλιων κορών, τις πλούσιες πτυχώσεις των λεπτών ιματίων τους, τις περίπλοκες συστροφές των ουρών των θαλάσσιων πλασμάτων και τις αισθησιακές, τολμηρές στάσεις των σωμάτων. Ο πλούσιος διάκοσμος διανθιζόταν και με πλήθος άλλων μορφών μεταξύ αυτών τη Θέτιδα και τον Αχιλλέα, την ακολουθία του Φόρκυος και άλλα θαλάσσια πλάσματα, Ερωτιδείς κ.λπ.<sup>249</sup>. Δεδομένου ότι δεν σώζεται άλλη πομπή στη δημόσια τέχνη από αυτή την εποχή, η πομπή των Νηρηίδων στο συγκεκριμένο μνημείο παραμένει έως σήμερα μοναδική<sup>250</sup>.



<sup>248</sup> Stilp 2001, 48 κ.ε.

<sup>249</sup> Σαχανά 2012,99.

<sup>250</sup> Σαχανά 2012,325.

Με τις πλάκες του Μονάχου εισάγεται στη Ρώμη η ελληνιστική συνήθεια της χρήσης του θαλάσσιου θιάσου για να προβληθεί η εξουσία του ηγεμόνα και του οίκου του<sup>251</sup>. Η θρησκευτική σκηνή της γαμήλιας τελετής του θεϊκού ζεύγους δηλώνει την ευσέβεια του αναθέτη ενώ παράλληλα αποτελεί και συγκεκριμενοποιημένη αυτοπροβολή του. Ο αναθέτης δεν ήταν απαραίτητα νικητής στη θάλασσα, αλλά η ανέγερσή του μπορεί κάλλιστα να συνδέεται με σωτηρία του από ένα ναυάγιο, με επικερδή εμπορική συμφωνία, ή ακόμα και ναυτική νίκη που όμως δεν δηλώνεται από το εικονογραφικό πρόγραμμα<sup>252</sup>.

Λόγω εσφαλμένης ερμηνείας της μαρτυρίας του Πλίνιου συνδέθηκαν με το σκοπαδικό έργο



140. Οι πλάκες του Μονάχου (ή ο βωμός του Γναίου Δομήτιου Αηνόβαρβου), αποτελούσαν επένδυση ορθογώνιου μνημείου άγνωστο έως σήμερα. Λευκό ελληνικό μάρμαρο. Πάνω οι ζωφόροι στο σύνολό τους και εν συνεχεία στιγμιότυπα από τον γλυπτό διάκοσμο του μνημείου. Στις δύο στενές και στη μία μακρά πλευρά εικονίζεται θιάσος Νηρηίδων και άλλων θαλάσσιων πλασμάτων που συνοδεύει τη νυφική άμαξα του Ποσειδώνα και της Αμφιτρίτης. Στη σκηνή συμμετέχει και η Δωρίς, η μητέρα τη νύφης. Η άλλη πλευρά κοσμεείται με παράσταση του *census* (τίμησις) και του *lustrum* (καθατήριας θυσίας) ενώ ερωτιδείς διανθίζουν τη σύνθεση, αρχ.1<sup>ου</sup> αι. π.Χ. Μόναχο Γλυπτοθήκη και Γαλλία, Μουσείο Λούβρου. Σαχανά 2012, πίν.70-72,εικ.130-131.

των μέσων του 4ου αιώνα π.Χ. Ωστόσο, τέτοια πολυπρόσωπη σύνθεση δεν μπορεί να νοηθεί πριν από τον πρώιμο 1ο αιώνα π.Χ. Αφορμή για την επάνοδο του θαλάσσιου θιάσου πρέπει να ήταν η φιλοτέχνηση του περίφημου σκοπαδικού συντάγματος στις αρχές του 1ου αιώνα π.Χ. Η εντύπωση που προκάλεσε προφανώς στάθηκε η αφορμή για να αναζωπυρωθεί το ενδιαφέρον της τέχνης για τον θαλάσσιο θίασο με τις Νηρηίδες. Την περίοδο αυτή, τα μοτίβα του θιάσου αποκτούν μια εντεινόμενη διακοσμητική λειτουργία στην τέχνη της Ρώμης. Η επιλογή απεικόνισης ενός μυθολογικού και ενός ιστορικού θέματος δείχνει τον εκλεκτικισμό της ρωμαϊκής τέχνης<sup>253</sup>. Βάσει των εσωτερικών χαρακτηριστικών του θέματος και της τεχνοτροπίας χρονολογείται γενικά μεταξύ του 2ου και του 1ου αιώνα π.Χ. Ανάμεσα στους

<sup>251</sup> Σαχανά 2012,258-266.

<sup>252</sup> Σαχανά 2012, 249-257.

<sup>253</sup> Marcadé 1951, 80; Lattimore 1976, 4, 13 – 18. Σχετικά με την αντιγνωμία των ερευνητών πάνω στο σκοπαδικό έργο Σαχανά 2006,96-102.





πιθανούς αναθέτες, εκτός από τον Γναίο Δομήτιο Αηνόβαρβο<sup>254</sup> τον πρεσβύτερο ή τον νεώτερο, που συνδέονταν και οι δύο, ιδιαιτέρως, με τον Ποσειδώνα, έχουν προταθεί ο Μ. Αντώνιος και ο Λεύκιος Μόμμιος που είχε διαρπάξει τις πλάκες από το ναό του Ποσειδώνα στα Ίσθμια κατά τη λεηλασία της Κορίνθου το 146 π.Χ.<sup>255</sup>

ο θίασος μετά το Άκτιο

Μετά τη ναυμαχία στο Άκτιο το 31 π.Χ. τα επίσημα μνημεία της αυτοκρατορικής εποχής με θαλάσσια θέματα υπερέρχουν αριθμητικά των αντίστοιχων ελληνιστικών. Ο Αύγουστος, ένθερμος θαυμαστής του Μεγάλου Αλεξάνδρου ενστερνίστηκε τις συνήθειες των ελληνιστικών ηγεμόνων για να εντάξει τον εαυτό του στην ελληνιστική θρησκευτική παράδοση. Η τελική επικράτησή του κρίθηκε στη θάλασσα και όπως οι προκάτοχοί του, συνδέθηκε με τον



141. Μαρμάρινο ομοίωμα εμβόλου πλοίου στη μία όψη Ιχθυοκένταυρος που φουσά ηπύτα, στην άλλη Νίκη που στεφανώνει πιθανόν τον Αγρίππα, από την εποχή του Αυγούστου. Σαχανά 2012, πίν.64, Γ130.

Ποσειδώνα και με την ακολουθία του θεού, τον θαλάσσιο θίασο<sup>256</sup>. Τα εικονογραφικά πρότυπα

<sup>254</sup> Ο Γ.Δ. Αηνόβαρβος, οπαδός του Μ. Αντωνίου και νικητής των πειρατών το 42 π.Χ., ήταν γόνος μιας πολύ ισχυρής αριστοκρατικής οικογένειας της ρεπουμπλικανικής Ρώμης που ανήγαγε την καταγωγή της στον Neptunus. Είχε επιτυχή σταδιοδρομία στο ναυτικό και θητεία στη Βιθυνία από την οποία γύρισε με πολλά λάφυρα μεταξύ των οποίων ήταν και το μνημειώδες γλυπτό σύνταγμα το οποίο τοποθέτησε στον ναό του Ποσειδώνα, ο οποίος υπήρχε ήδη από τον 3ο αιώνα π. Χ. στο circus Flaminius (aedes Neptuni in circo), αφού τον ανακαίνισε με δικά του έξοδα. Τα λείψανα του ναού έχουν ταυτιστεί με τα ερείπια που βρέθηκαν κατά την οικοδόμηση της εκκλησίας S. Salvatore in campo που βρίσκεται πολύ κοντά στο μέγαρο της αναγεννησιακής οικογένειας Santacroce, Σαχανά 2012, 101 και σημ. 83,84.

<sup>255</sup> Ο διαφορετικός χαρακτήρας του μνημείου ως προς την τεχνοτροπία αρχικά είχε οδηγήσει στην αμφισβήτηση της σύνδεσης των πλακών. Το ένα έχει επίσημο ιερό χαρακτήρα και το άλλο αποτελεί μία ζωνρά κινημένη σύνθεση. Stlpr 2001, 48 κ.ε. Ramage 2000, 78.

<sup>256</sup> Σε νομίσματα και έργα μικροτεχνίας εικονίζεται με τα διακριτικά σύμβολα του Ποσειδώνα, Σαχανά 2012,280.

που έθεσε στην υπηρεσία της πολιτικής του προπαγάνδας ήταν τμήματα ή εξαρτήματα αιχμαλωτισμένων πλοίων π.χ. πλώρες ακροστόλια κ.ά. ανάμεσα σε θαλάσσια πλάσματα.

Κανένα μνημείο στο Άκτιο δεν έχει πομπή Νηρηίδων<sup>257</sup>. Προτιμήθηκαν δηλαδή τα Περγαμηνά και όχι τα Μακεδονικά μοτίβα και αντί των Νηρηίδων και των άλλων μοτίβων του θιάσου προκρίθηκαν οι Τρίτωνες<sup>258</sup>, οι οποίοι δεν παριστάνονταν σε ώρα μάχης αλλά αμέσως μετά σαλπίζοντας τη νίκη με ηπύτα ή κρατώντας πηδάλιο. Οι συνθέσεις, συνήθως σε εραλδική διάταξη εκατέρωθεν κεντρικού μοτίβου, είναι ολιγοπρόσωπες με μηδενική αφηγηματικότητα και αναγνωρίσιμες σε επίπεδο συμβολισμού. Αυτός ο εικονογραφικός τύπος μετατράπηκε σε ένα ξεκάθαρο μήνυμα που απευθυνόταν σε όλες τις κοινωνικές τάξεις<sup>259</sup>.

Οι πασίγνωστες φήμες που παραδίδει ο Ρωμαίος ποιητής Προπέρτιος<sup>260</sup> -πιθανότατα με υποκίνηση του ίδιου του Αυγούστου- και οι παραστάσεις ναυτικών λαφύρων, γνωστές ήδη από τα ελληνιστικά χρόνια, συνέβαλαν στην ανάδειξη των Τριτώνων που σάλπιζαν τα επινίκια σε σύμβολα με δύναμη και περιεχόμενο κατανοητό και από τον πιο απλοϊκό Ρωμαίο<sup>261</sup>. Η εικονογραφία της νίκης του Ακτίου εξακτινώθηκε σε όλη τη ρωμαϊκή αυτοκρατορία<sup>262</sup>

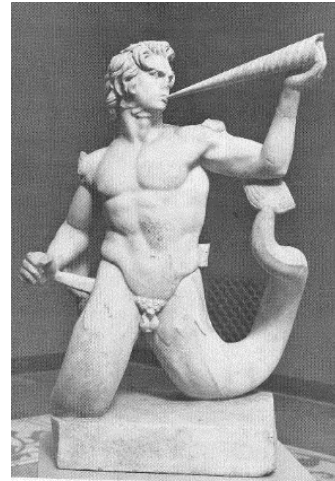

142. Τρίτωνας σαλπίζει τα επινίκια. Ρώμη, πιθανόν από τον διάκοσμο του υδραγωγείου της Aqua Marcia κοντά στη σημερινή εκκλησία Santa Croce di Gerusalemme. Σαχανά 2012, πίν.61, Γ102



143. Πλάκες ανάγλυφης μαρμάρινης ζωόρου. Ιππόκαμποι και δελφίνια που κοσμούν τα rostra πλοίων, τα οποία εικονίζονται ως λάφυρα μεταξύ αγκυρών, ακροστολίων, αφλάστων, βουκρανίων κ.λπ. Βασιλική του San Lorenzo εκτός των τειχών, Ρώμη. Σαχανά 2012 πίν.98,εικ.208.

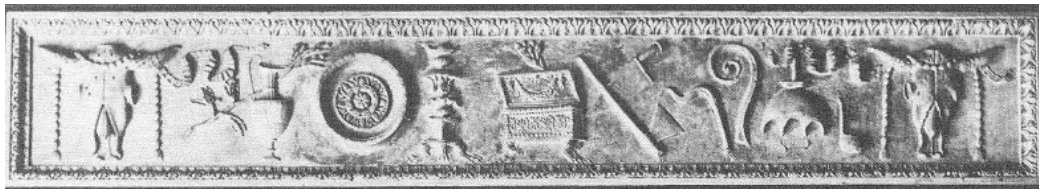

<sup>257</sup> Σαχανά 2012, 281.

<sup>258</sup> Σαχανά 2012,282.

<sup>259</sup> Σαχανά 2012, 282.

<sup>260</sup> Στη Ρώμη υπήρχε διαδεδομένη φήμη ότι το πλοίο του Αυγούστου οδήγησαν μέσα από τα συντρίμια του αντιπάλου του, ο ηπυτάζων Τρίτωνας και θαλάσσιες θεότητες, που πιθανότατα είναι οι Νηρηίδες. Η πληροφορία προερχόταν από μαρτυρία του Προπέρτιου, ο οποίος στην 4<sup>η</sup> Ελεγεία του εκθέτει την αυλική εκδοχή της ναυμαχίας στο Άκτιο, Σαχανά 2012, 255.

<sup>261</sup> Σαχανά 2012, 319.

<sup>262</sup> Η απλή αναπαράσταση ατάκτων ερμιμένων όπλων, όπως στο πρότυπο της Αθηνάς στην Πέργαμο παρότι οικείο εικονογραφικά θέμα, δεν ήταν ακριβώς κατάλληλο, γι' αυτό αναθεωρήθηκε από τον Αύγουστο που ήθελε να προβάλλει την ειρήνη, τη σταθερότητα και την ασφάλεια και ταυτόχρονα επιθυμούσε να καταστήσει το πρόσωπό του αγαπητό. Αντί για σωρούς όπλων τα λάφυρα τα κουβαλούν Τρίτωνες που σαλπίζοντας θυμίζουν τη νίκη στο Άκτιο, Σαχανά 2012,327-328.

το μεγάλο μνημείο στον λιμένα των λεόντων της Μιλήτου

Το μνημείο χρονολογείται στο τέλος της *res publica*. Έχει συνδεθεί κυρίως με τον Αύγουστο και τη νίκη στο Άκτιο<sup>263</sup>. Πάνω σε κρηπίδα 11 μέτρων υψωνόταν τριγωνικό βάθρο με καμπύλα τοιχώματα στο πάνω μέρος έφερε ανάγλυφη ζωφόρο με ζεύγος αντίπτων Ιχθυοκένταυρων με ηπύτες και πηδάλια και ανάμεσά τους ζεύγος δελφινιών. Στα σημεία σύγκλισης των ζωφόρων υπήρχαν τρεις πρόρες. Πάνω από τη ζωφόρο υψωνόταν η καθαυτό βάση του μνημείου τριγωνικού πρίσματος που επιστεφόταν με ανάγλυφη ζωφόρο με παράσταση εξαρτημάτων και τμημάτων πλοίων. Στην κορυφή είχε τοποθετηθεί τρίποδας που πατούσε σε τρεις λέοντες. Αναμφίβολα πρόκειται για ένα μνημείο νίκης<sup>264</sup>.

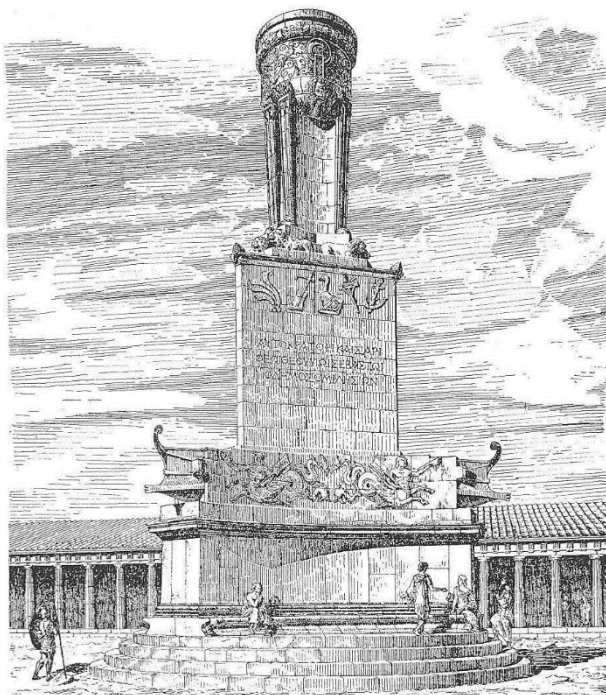

144. Σχεδ. αποκατ. του μεγάλου μνημείου στον λιμένα των Λεόντων της Μιλήτου. Αντίπτωτοι Τρίτωνες με άφλαστα στους ώμους. Επί Αυγούστου ή Πομπηίου, Σαχανά 2012, πίν.68-69, Γ 130.



145. Αρχιτεκτονικά λείψανα των μαρμάρινων ανάγλυφων πλακών από τον διάκοσμο του μνημείου. Froning 1981, πίν.40, 1-2.

<sup>263</sup> Kleiner 1968, 54 εικ.34, 56; Ridgway III 2002, 44, 63 υποσ.29.

<sup>264</sup> Σαχανά 2012, 270.

### 3.2. ΠΡΟΤΑΣΕΙΣ ΓΙΑ ΤΗ ΣΧΕΔΙΑΣΤΙΚΗ ΑΠΟΚΑΤΑΣΤΑΣΗ ΤΟΥ ΝΑΟΥ

Το υλικό μελέτης με κριτήριο τη φορά της μετόπης κατατάσσεται σε δύο κατηγορίες: η πρώτη περιλαμβάνει τις αριστερόστροφες και η δεύτερη τις δεξιόστροφες μετόπες. Για χάρη της κανονικότητας θα έπρεπε το κτίριο να περιθέεται αποκλειστικά από ίδιας φοράς στοιχεία. Η αγνόηση του κανόνα προφανώς έγινε με την τοποθέτηση σε κάποιο σημείο της ζωφόρου είτε μίας τριγλύφου συμφυούς με δύο μετόπες<sup>265</sup> είτε μίας μεμονωμένης μετόπης, με αποτέλεσμα να διαρραγεί ο κανόνας της εναλλαγής ομόστροφων στοιχείων του διαζώματος.

Το κτίριο είναι δωρικό, επομένως, η ρυθμική εναλλαγή των τριγλύφων προς τα εσώτερα τοποθετημένα τετράγωνα πεδία των μετοπών υπαγορεύει τη θέση των κιόνων και συμβάλλει στην αποκατάσταση των μεταξονίων. Από τα διαθέσιμα στοιχεία δεν μπορούμε να γνωρίζουμε, εάν οι μετόπες ήταν όλες ίσες ή εάν και κατά πόσον υιοθετήθηκε η λύση της προοδευτικής διεύρυνσης των μετοπών για τη θεραπεία του γνωστού προβλήματος της γωνιακής τριγλύφου. Έτσι, στις προτάσεις αποκατάστασης της ζωφόρου, κατά το άπλωμα του ρυθμού του τριγλύφου θεωρήθηκαν όλες οι μετόπες ίσες και εφαρμόστηκε η λύση των στενότερων γωνιακών μεταξονίων διαστημάτων<sup>266</sup>. Στην παρούσα φάση η αυθεντική θέση των μελών πάνω στη ζωφόρο δεν είναι δυνατόν να αποκατασταθεί με ασφάλεια και η τοποθέτηση των σωζόμενων λίθων στο διάζωμα είναι ενδεικτική.

Παράλληλα, επιχειρήθηκε η αποκατάσταση συνολικά της κύριας όψης του ναού -χάρη της πληρότητας- με κριτήριο την εξέλιξη του δωρικού κανόνα, τη συμμόρφωση ή τις αποκλίσεις από τους τυπικούς κανόνες και την τάση της εποχής για σταδιακά περισσότερο ραδινούς κίονες, μικρότερα επιστύλια και περιληπτική απόδοση των λεπτομερειών, έτσι όπως τεκμηριώνεται μέσα από τη μελέτη των συγκριτικών παραλλήλων και της βιβλιογραφίας. Οι δωρικοί περίπτεροι ναοί αποτελούν το σημείο αναφοράς στην εξέλιξη του δωρικού ρυθμού. Από τα αρχαϊκά έως και την όψιμη ελληνική περίοδο διατηρούν αναλλοίωτη την αρχιτεκτονική τους δομή και όψη δίχως μεγάλες αλλαγές παρά μόνο στις αναλογίες, οι οποίες παρακολουθούν τις εξελίξεις της εκάστοτε εποχής και μπορούν να τεθούν σε σύγκριση με άλλους τύπους ναών, τον τετράστυλο και τον δίστυλο τύπο<sup>267</sup>.

<sup>265</sup> Mattern 2015, 117-118. Στον Παρθενώνα τρίγλυφα και μετόπες ήταν ανεξάρτητα τεμάχια. Σε ναούς μικρότερης κλίμακας, οι ακόσμητες συνήθως μετόπες ήταν εκτελεσμένες στο ίδιο τεμάχιο λίθου προς τη μία ή και τις δύο γειτονικές προς αυτήν τριγλύφους. Άλλοτε πάλι μία τρίγλυφος φέρει συμφυείς αμφοτέρως τις εκατέρωθεν της μετόπες. Αργότερα σε μικρά μνημεία κατασκευάζεται ολόκληρη ζωφόρος ή επιστύλιο και ζωφόρος στο ίδιο τεμάχιο π.χ. προσκήνιο θεάτρου Αμφιαρείου. Για να μην κινδυνεύει ο γλυπτός διάκοσμος των μετοπών από το ύπερθεν γέισο κατασκευάζονταν συνήθως λίγα χιλιοστά χαμηλότερες από τα τρίγλυφα και πιθανόν καταβιβάζονταν εκ των άνω εντός των πλαγίων εγκοπών των τριγλύφων. Ο αρμός του υποκείμενου επιστυλίου διχοτομεί κατά κανόνα το πλάτος της τριγλύφου, Ορλάνδος, 1977-1978, 229-232 ; Μπούρας 1999, 208 -209.

<sup>266</sup> Ο Βιτρούβιος (4, 3.5) προτείνει για την αντιμετώπιση του ζητήματος τις ακραίες ημιμετόπες (semimetopion). Η λύση αυτή, εντελώς αντίθετη με το μορφολογικό αίσθημα των Ελλήνων, εφαρμόστηκε από τους αρχιτέκτονες της Αναγέννησης. Για την ακρίβεια, ο κανόνας είχε παραβιαστεί ήδη από τους ρωμαϊκούς χρόνους, Ορλάνδος 1977-1978, 229 υποσ. 4 και 232. Σε επιστύλια και στοές σχήματος Π επειδή συμβαίνει ακριβώς το αντίστροφο δίνεται η ανάλογη λύση με μείωση του πλάτους των μετοπών και αύξηση του γωνιακού μεταξονίου, Μπούρας 1999, 210.

<sup>267</sup> Κυλινδρέας 2015, 52-53.

Η παρακολούθηση της εξέλιξης, όπως καθορίζεται από τις εξάστυλες και τις οκτάστυλες προσόψεις δείχνει κατά πόσον ένα κτίριο είναι συμμορφωμένο ως προς αυτήν την εξέλιξη. Η σχέση επιστυλίου και ζωφόρου είναι ένα στοιχείο που διαφοροποιείται με την πάροδο του χρόνου, καθορίζει το σχεδιασμό του θριγκού και αποτελεί τεκμήριο χρονολόγησης. Οι τιμές του επιστυλίου, των κίωνων, του γείσου και του αετώματος είναι υποθετικές. Το ύψος του επιστυλίου ορίστηκε στα 50 εκ. περίπου ενώ το πλάτος, σύμφωνα με τον τυπικό μετρολογικό κανόνα θα ήταν ίσο περίπου με την κάτω διάμετρο συν δύο πλάτη τριγλύφου<sup>268</sup>. Το ύψος των κίωνων ορίστηκε σε 6,5 κάτω διαμέτρους ενώ οι εσωτερικές σχέσεις που διέπουν το κιονόκρανο σχεδιάστηκαν σύμφωνα με τους νόμους που προτείνει ο Coulton<sup>269</sup>. Οι αναλογίες του δωρικού κίονα επιβάλλονται από τη σχέση της κάτω διαμέτρου προς το ύψος του κίονα. Στην αρχαϊκή εποχή ο λόγος της διαμέτρου προς το ύψος είναι περίπου 4 κάτω διαμέτρους και αυξάνεται συνεχώς. Στα κλασικά κτίρια το ύψος του κίονα ισούται 5,25 έως 5,5 κάτω διαμέτρους (2,25 έως 2,50 φορές το μεταξόνιο και σχεδόν τριπλάσιο του ύψους του θριγκού). Στους επόμενους αιώνες το ύψος του κίονα υπερβαίνει τις 6 και εν τέλει προσεγγίζει τις 8 κάτω διαμέτρους<sup>270</sup>.

Πίν. 3. διαστάσεις και αναλογίες Κάτω διαμέτρου Κίονα (ΚΔ) / Μεταξονίου(ΜΞ) δωρικών ναών κατά τον 4ο αι. π.Χ. και την ελληνιστική εποχή						
τύπος ναού	χρονολόγηση	ναός/ιερό κτίριο	Κ.Δ	ΜΞ	Κ.Δ /ΜΞ	Διαστάσεις στολοβάτη-τοιχοβάτη
Τετράστυλοι πρόστυλοι / αμιφρόστυλοι	β' ή μ. 4ου αι. π.Χ.	Τεγέα, ναός της Αρτέμιδος Κναναάτιδος,	0, 80μ.	2μ.	1:2,5	6,8 x 13,6μ.
	τέλ. 4ου αι. π.Χ.	Θάσος, ο ναός του Διονύσου	0,63μ.	2,67μ.	1:4,23	8,43 x 9,6μ.
	~300 π.Χ.	Λίνδος (Ρόδος), ο ναός της Αθηνάς	0,805μ.	2,305μ.	1:2,86	7,75 x 21,6μ.
	Ελληνιστική περίοδος	Λέρνα (Κόρινθος), ο ναός του Ασκληπιού	0,623	2,9μ.	1:4,65	6,99 x 13,60μ.
	225-200π.Χ.	Πέργαμος, ο ναός του Διός	0,678μ.	2,015μ.	1:2,97	6,76 x 10,13μ.
	μέσ. 2ου αι. π.Χ.	Θήβα, Καβείριο	0,816μ.	1,8μ.	1:2,2	6,21 x 15,2μ.
Δίστυλοι εν	αρχ. 4ου αι. π.Χ.	Θάσος, ο ναός του Αγοραίου Διός	0,48μ.	1,23μ.	2,56	4,80 x 10,23μ.

<sup>268</sup> Κανελλόπουλος 1996,58.

<sup>269</sup> Coulton 1979, 81-153. Μετά το 460 π.Χ. διαπιστώνεται απάλειψη του έντονου οιδήματος και μικρότερη προβολή του άβακα από το επιστύλιο, η εξέλιξη της μορφής του εχίνου σε σχεδόν ευθεία με κλίση 45° προς την οριζόντια μορφή στους ελληνιστικούς χρόνους. Coulton, 1973,78; Miller 1976, 63; Βασδάρης 1992-1993,76-92. Στα μεταγενέστερα παραδείγματα αυξάνεται και η αναλογία του ύψους του άβακα προς το ύψος του εχίνου, ωστόσο δεν είναι πάντα αλάνθαστο χρονολογικό κριτήριο, Μπούρας 1999,206.

<sup>270</sup> Κωνσταντινίδης, 1973, 23;, Κανελλόπουλος 1996, 154.

	400 π.Χ.	Ιαλυσός, ο ναός του Ερεθυμίου Απόλλωνος	0,97μ.	2,43μ.	2,5	7,84 x 13,10μ.
	τέλ.3ου αι. π.Χ.	Δωδώνη, ο ναός της Αφροδίτης,	0,285μ.	1,28μ.μ.	4,49	4,70 x 8,50μ.
	3ος αι. π.Χ.	Μαμούρτ Καλέ, ο ναός της Κυβέλης	0,806μ.	~2,07μ.	2,56	7,25 x 11,45μ.
	3ος αι. π.Χ.	Ολβία Ποντιακή, ο ναός του Διός	0,57μ.	2,42μ.	4,24	7,57 x 13,85μ.
	~135 π.Χ.	Δήλος, ο ναός της Ίσιδας	0,50μ.	2,025μ.	4,05	5,25 x 12μ.
	Άγνωστη	Άγ. Φλώρος (Μεσσηνία) ο ναός του Παμίσου	.....	1,67μ.	.....	5,47 x 6,47μ.
Περίτεροι	345- 335 π.Χ.	Τεγέα, ο ναός της Αθηνάς Αλέας	1,55μ.	3,613μ.	1:2,33	19,19 x 47, 55μ.
	330-320 π.Χ.	Νεμέα, ο ναός του Διός	1,63μ.	3,750μ.	1:2,3	20,09 x 42,55μ.
	αρχές 3ου αιώνα π.Χ.	Πέργαμος, ο ναός της Αθηνάς Πολιάδος,	0,754μ.	2,367μ.	1:3,13	12,27 x 21,77μ.
	190 π.Χ.	Μεσσήνη, ο ναός του Ασκληπιού	0,978μ.	2,39μ.	1:2,44	12,71 x 27,01μ.
	160-150 π.Χ.	Κως, ο ναός (Α) του Ασκληπιού	1,21μ.	3,165μ.	1:2,61	15,96 x 31,17μ.

Πίν. 5. σχέση τριγύφου και μετόπης ύστερων κλασικών και ελληνιστικών χρόνων χρόνων.

ναός / ναόσχημο κτίριο - χρονολόγηση	πλάτος: ύψος τριγύφου	πλάτος τριγύφου / πλάτος μετόπης
Αρτέμιδος Επιδαύρου τέλ. 4ου αι. π.Χ.	1:1,48	1:1,47
Ασκληπιού Κορίνθου τέλ. 4ου αι. π. Χ.	1:1,52	1:1,46
Ασκληπιός Δήλου τέλος 4ου αι. π. Χ.	1:1,57	1:1,63
Χορηγικό μνημείο του Νικία 320/319 π.Χ.	1:1,64	1:1,28
Ζεύς Στράτος 314 π.Χ.	1:1,50	1:1,53
Αθηνάς Λινδίας 300 π. Χ	1:1,63	1:1,54
Αθηνάς στο Ίλιον 300 π. Χ.	1:1,47	1:1,50
Αθηνάς, Περγάμου αρχ.3 <sup>ου</sup> αι. π.Χ.	1:1,73	1:1,53
Δωδεκάθεον, Δήλος ~300 π.Χ.	1:1,63	1:1,36
Μητρός, Mamurt Kaleh, 281-263 π.Χ.	1:1,76	1:1,52

Κιόνια 2, β΄ήμ. 2ου αι. π. Χ.	1:1,70	1:1,50
Δήμητρας, Αιγές 2ου αι. π. Χ.	1:2,06	1:1,47
Ναός Α, Κως, 170-160 π. Χ.	1:1,57	1:1,50
Ήρας Βασιλείας Περγάμου, 158-138 π. Χ.	1:1,63	1:1,48
Ιερόν Σαμοθράκης, 2ου αι. π.Χ.	1:1,54	1:1,50
Ναός στη Μίλητο (ύστ. ελληνιστ. χρόνοι)	1:1,67	1:1,61
Ηρώων ,Μεσσήνη, ύστερος 1ος αι. π.Χ.	1:1,54	1:1,50
Ελληνιστικό Ηρώο Άσσου	1:1,60	1:1,08

Από τη μετόπη και το τρίγλυφο ελήφθησαν τιμές:

Πίν. 4. διαστάσεις / εσωτερικές σχέσεις μελών ζωφόρου						
τρίγλυφο (με αρ.θμ.ευρ.3596)			μετόπη (αρ. ευρ.3227)			τρίγλυφο/μετόπη
πλάτος	ύψος	πλάτος/ ύψος	πλάτος	ύψος	πλάτος/ ύψος	πλάτος τρίγλυφου/ πλάτος μετόπης
38,1εκ.	58,5εκ.	1:1,535	57,9εκ.	58εκ.	1:1	1:1,52

#### Ι. στον τύπο του τετράστυλου πρόστυλου ναού

Σε αυτήν την εκδοχή τα αρχιτεκτονικά μέλη εναποτέθηκαν σε τετράστυλο πρόστυλο οικοδόμημα το οποίο διαθέτει τρία μεταξόνια διαστήματα ίσα με δύο φορές το μέτρο του διαζώματος<sup>271</sup>. Γενικότερα, στον δωρικό τετράστυλο πρόστυλο τύπο -σε σχέση με τους δωρικούς περίπτερους ναούς- επιβάλλονται πιο αέρινες αναλογίες με σκοπό τη διεύρυνση των μετακτινίων διαστημάτων<sup>272</sup>. Σε μία τετράστυλη πρόσοψη, η αυστηρή εφαρμογή του κανόνα (κάτω διάμετρος ίση με δύο φορές το πλάτος τριγλύφου) θα παρήγαγε κεντρικό μεταξόνιο ίσο με 192 εκ. και ωφέλιμο άνοιγμα 115,8 εκ., και -λόγω της συμπίεσης του άξονα του ακραίου κίονα με την έσω ακμή της ύπερθεν τριγλύφου- γωνιακό μετακτίονιο 96,75 εκ. το εύρος του

<sup>271</sup> Ο δωρικός τετράστυλος πρόστυλος ναός παρότι δεν αποτελεί κλασικό τύπο ναού, επανέρχεται στην υστεροκλασική και την ελληνιστική περίοδο, εποχή κατά την οποία κυριαρχεί η κομψότητα και οι ανάλαφρες αναλογίες. Για παράδειγμα οι ναοί της Αθηνάς Λινδίας στη Ρόδο, (300 π.Χ.) του Ηρακλέους στις αρχαίες Κλεωνές, (2ος αι. π.Χ.), του Διός στην Πέργαμο (225-250 π.Χ.) κ. ά. Κυλινδρέας 2015,47.

<sup>272</sup> Οι μικρότεροι δωρικοί δίστυλοι εν παραστάσι και οι τετράστυλοι πρόστυλοι ναοί είναι αναλογικά πιο αραιόστυλοι σε σχέση με τους δωρικούς περίπτερους ναούς και κατά συνέπεια ο λόγος Μεταξόνιο: Κάτω Διάμετρος είναι μεγαλύτερος συγκριτικά με τον αντίστοιχο λόγο στους δωρικούς περίπτερους ναούς. Κυλινδρέας 2015,52 - 53.

κεντρικού και των μετακιονίων διαστημάτων είναι ικανοποιητικό για τη διέλευση σε σύγκριση με το ελάχιστο απαιτούμενο <sup>273</sup>, εάν μάλιστα λάβουμε υπόψη ότι στον ναό του Απόλλωνα Μαλεάτα στην Επίδαυρο το γωνιαίο άνοιγμα ισούται με 70 εκατοστά<sup>274</sup>.



Ωστόσο, η τήρηση του κανόνα θα παρήγαγε βαριές αναλογίες στην πρόσοψη του ναού που δεν συνάδουν με το πνεύμα της εποχής. Σε ένα κτίριο συμμορφωμένο με την εξέλιξη η κάτω διάμετρος διαμορφωνόταν κατά κανόνα μικρότερη από δύο πλάτη τριγλύφου. Για να αποκτήσουμε μεγαλύτερα ανοίγματα και κυρίως πιο ραδινές αναλογίες, στον καθορισμό της κάτω διαμέτρου του κίονα εφαρμόστηκαν αναλογίες που ισχύουν σε μικρότερων διαστάσεων κτίρια. Με κάτω διάμετρο ίση με 68 εκ. (1,78 πλάτος τριγλύφου) προκύπτει κεντρικό μεταξόνιο 192 εκ. [(57,9 + 38,1 εκ.) x 2] και ωφέλιμο άνοιγμα 124 εκ. Η αναλογία κάτω διαμέτρου προς μεταξόνιο ισούται με 1: 2,82. Λόγω του γνωστού προβλήματος της γωνιακής τριγλύφου η πρόσοψη διαμορφώνεται με στενότερα γωνιαία μετακίονια. Σύμφωνα με τον κανόνα, το γωνιακό μετακίονιο ενός δωρικού κτιρίου είναι στενότερο κατά το ήμισυ του πλάτους της τριγλύφου από τα αγελαία μετακίονια διαστήματα, ενώ είναι θεαματικά στενότερο, μόνο στην περίπτωση κατά την οποία, η κάτω διάμετρος είναι περίπου ίση με το διπλάσιο του πλάτους της τριγλύφου<sup>275</sup>. Στην περίπτωση κατά την οποία η κάτω διάμετρος ισούται με το ίδιο το πλάτος της τριγλύφου η γωνιακή συμπύκνωση είναι μηδενική<sup>276</sup>. Εφαρμόζοντας τα ισχύοντα για τη γωνιακή σύντηξη λαμβάνουμε γωνιαίο μεταξόνιο ίσο με 19,05 + 57,9 + 38,1 + 57,9 = 172,95 εκ. και μετακίονιο άνοιγμα ίσο με 104,85 εκ. Με τέσσερα στηρίγματα στο μέτωπο του ναού προκύπτει απόσταση μεταξύ των άκρων κίωνων ίση με 5,379 μ. [192 εκ. + (2 x 172,95 εκ. )]. Ο ναός του Παμίσου στον Άγιο Φλώρο της Μεσσηνίας διαθέτει πλάτος στυλοβάτη περίπου ίσο με 5,30 μ.<sup>277</sup>, ο ναός της Αφροδίτης στη Δωδώνη στα τέλη του 3ου αιώνα π.Χ. 4,7 μ.<sup>278</sup>, ενώ ο ιωνικός ναός της Αθηνάς Νίκης στην Ακρόπολη των Αθηνών 5,39 μ.<sup>279</sup>. Μετά τους περσικούς πολέμους, στο σύνολο σχεδόν των ναών στην κυρίως Ελλάδα, το πλάτος του στυλοβάτη των στενών πλευρών ισούται με τον αριθμό των μεταξονίων της πρόσοψης + 1/3 και επομένως θα έχουμε πλάτος στυλοβάτη ίσο με 5,712 μ.<sup>280</sup>.

<sup>273</sup> Neufert 2012, 16.

<sup>274</sup> Λαμπρινουδάκης 1978, 115.

<sup>275</sup> Coulton 1977B, 61-63, εικ.1

<sup>276</sup> Κανελλόπουλος 1996, 39.

<sup>277</sup> Valmin 1938, 425- 426, 434.

<sup>278</sup> Dieterle 2007, 122-125. Οι κίονες της πρόσοψης είναι οκτάπλευροι. Δάκαρης 1993, 20.

<sup>279</sup> Παπαχατζής 1979, 111, (ανατύπωση από Valmin 1938).

<sup>280</sup> Coulton 1974, 63, 83-85.



### Ια. στον τύπο του δίστυλου εν παραστάσι

Μετά από πρόταση του κ. Μ. Κορρέ εξετάστηκε και η περίπτωση του πιο ευέλικτου τύπου, του δίστυλου εν παραστάσι<sup>281</sup>, με την τοποθέτηση στις γωνίες αντί κίωνων παραστάδων. Τα δίστυλα εν παραστάσι οικοδομήματα εξαιτίας της ελαφρώς μεγαλύτερης τριγλύφου τους αναλογικά με την κάτω διάμετρο (κάτω διάμετρος ίση με 1,7-1,8 πλάτος τριγλύφου) αποκλίνουν από την ομαλή εξέλιξη, όπως αυτή καθορίζεται από άλλα μνημειακότερης κλίμακας κτίρια και τον εξάστυλο τύπο<sup>282</sup>. Η πρόταση αυτή δίνει το πλεονέκτημα της αύξησης των γωνιακών μετακτινίων επειδή αποδεσμεύει τη σχεδίαση της πρόσοψης από τους περιορισμούς που θέτει η κάτω διάμετρος του ακραίου κίονα. Στη λύση αυτή μεγαλύτερα γωνιαία ανοίγματα είναι εφικτά με τη διαμόρφωση του πλάτους των παραστάδων μικρότερου της κάτω διαμέτρου. Για παράδειγμα, εάν υπολογιστεί το πλάτος παραστάδας ίσο με 45 εκ. τότε το κεντρικό μετακίονιο θα είναι 124 εκ. και τα πλευρικά 116,5εκ. ενώ με 58 εκ. τα πλευρικά διαμορφώνονται σε 110 εκ. περίπου.

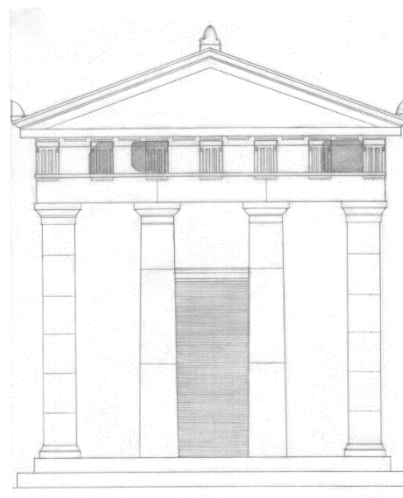

Ο τύπος του δίστυλου εν παραστάσι ναού είχε ευρεία χρήση στην οικοδόμηση των θησαυρών που ιδρύονταν στα μεγάλα πανελλήνια ιερά, προκειμένου να στεγάσουν τα πολύτιμα αφιερώματα των πόλεων και των αποικιών. Ο θησαυρός των Μεγαρέων στην Ολυμπία, το 510 π.Χ., έχει πλάτος παραστάδας 55 εκ. και κάτω διάμετρο κίωνων 70,8 εκ.<sup>283</sup>, των Αθηναίων στους Δελφούς<sup>284</sup> το 510 π.Χ. ή το 490 π.Χ. αντίστοιχο πλάτος παραστάδας είναι 55,2 εκ. με κάτω διάμετρο κίονα 61,6 εκ. ενώ στον θησαυρό των Σικυωνίων στην Ολυμπία το 480 π.Χ. πλάτος παραστάδας είναι 55 εκ. και η κάτω διάμετρος κίονα 75 εκ.<sup>285</sup>.

<sup>281</sup> Το πλάτος του στυλοβάτη στους δωρικούς δίστυλους ναούς κυμαίνεται μεταξύ 4,7μ. (ναός της Αφροδίτης στη Δωδώνη) έως 9μ. περίπου (ναός της Ήρας στο Σύλαρι) και είναι κοινό με το πλάτος του προναού/σηκού ενός τυπικού δωρικού περιπτερου ναού (ναός της Αθηνάς στην Αλίφειρα 5,31μ. και ναός του Ιππολύτου στην Τροιζήνα 9,5μ.) Κυλινδρέας 2015,45.

<sup>282</sup> Κανελλόπουλος 1996, 155.

<sup>283</sup> Gruben 2000, 76-77.

<sup>284</sup> Gruben 2000, 101,103. Χαρακτηριστικό είναι το άπλωμα του ρυθμού στο μέτωπο του θησαυρού των Αθηναίων. Οι τρίγλυφοι της πρόσοψης είναι ίσα κατανεμημένες και δεν εφαρμόστηκε συνίχιση του γωνιακού μεταξονίου. Έτσι κανένα τρίγλυφο δεν βρίσκεται συμμετρικά πάνω από τον άξονα του υποκείμενου κίονα ή της υποκείμενης παραστάδας, καθώς ο αρμός του επιστυλίου κόβει τον κανόνα σε τυχαίο σημείο, Gruben 2000, 52-54. Αυτή η λύση δόθηκε όταν έγινε αντιληπτό ότι οι προκατασκευασμένες ανάγλυφες μετόπες δεν μπορούσαν να καλύψουν τα σχεδιασμένα μεταξόνια, Coulton 1977B, 89-90.

<sup>285</sup> Gruben 2000,77.

## II. στον τύπο του τετράστυλου πρόστυλου με διευρυμένο το κεντρικό άνοιγμα

Η δεύτερη εκδοχή διαφέρει από την προηγούμενη και την παραλλαγή της ως προς το πλάτος του κεντρικού ανοίγματος και εφαρμόστηκε με σκοπό την εξασφάλιση ευρύτερου πλάτους πρόσοψης. Η διεύρυνση του κεντρικού και πλέον χρηστικού ανοίγματος του οικοδομήματος σε βάρος των ακραίων είναι μία λύση με γενικότερη εφαρμογή την εποχή που μελετάμε. Το σχήμα

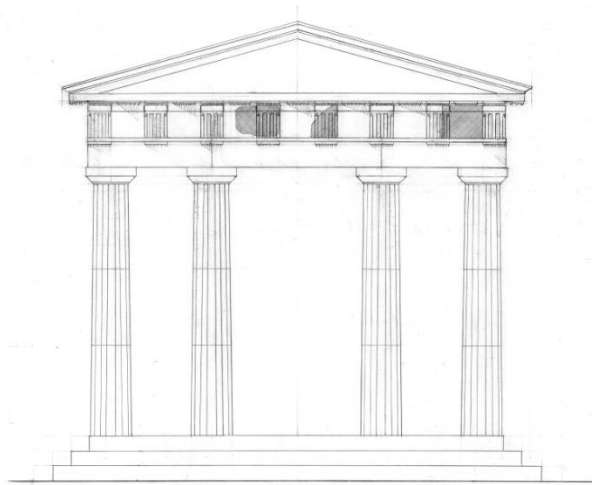

εγκαινιάστηκε με τον αρχαϊκό θησαυρό 3 στη Δήλο<sup>286</sup>, τα αρχαιότερα και τα Μνησίκλεια Προπύλαια των Αθηνών<sup>287</sup>, ενώ προτάθηκε και από τον Βιτρούβιο (4.3.4).

Εδώ διαμορφώθηκε τετράστυλη πρόσοψη με τρία μεταξόνια εκ των οποίων το κεντρικό είναι διευρυμένο κατά μία περίοδο τριγλύφου και τα γωνιαία ίσα με το άθροισμα του μήκους δύο τριγλύφων και δύο μετοπών. Συνεπώς το κεντρικό μεταξόνιο είναι  $(38,1+57,9) \times 3 = 288$  εκ. ενώ το καθαρό άνοιγμα 220εκ.<sup>288</sup> Η συνολική απόσταση μεταξύ των ακραίων στηριγμάτων διαμορφώνεται στα 6.339μ. ενώ το πλάτος του στυλοβάτη ισούται με  $6,67\mu.[288 \text{ εκ.} + (2 \text{ επί } 172,95) + 1/3$ . Μεγεθυμένα μεταξόνια παρουσιάζονται πολύ συχνά σε χρηστικά, δημόσια κτίρια, λόγω των λειτουργικών αναγκών τους. Άλλωστε, η εφαρμογή της μεθόδου σε μικρά κτίρια της Ελλαδικής τεχνοτροπίας αντανακλά τον προβληματισμό που είχε τεθεί ήδη από πολύ πρόωμη εποχή για την εξασφάλιση διευρυμένων προσβάσεων, παρά το ότι απέβαιναν εις βάρος της καθιερωμένης συμμετρίας. Αντίστοιχα παραδείγματα είναι οι δωρικές στοές, οι οποίες, μολονότι ανήκουν σε διαφορετικές χρονικές περιόδους, ανεξαρτήτως εποχής και αριθμού τριγλύφων ανά μεταξόνιο, εισήγαγαν μεγαλύτερα μετακίονια για την εξυπηρέτηση της άνετης διέλευσης π. χ. η Βασιλείος στοά στην Αγορά της Αθήνας το 500-480 π.Χ. και στη στοά της Βραυρώνας το 420 π. Χ.<sup>289</sup> κατά παράβαση των έως τότε γενικών αρχών με τρία μέτρα διαζώματος ανά μεταξόνιο<sup>290</sup>.

Τα διευρυμένα μετακίονια εκτός από την διευκόλυνση της κίνησης ικανοποιούν και την πρόθεση για πιο κομψές και ανάλαφρες κατασκευές. Στο β' μισό του 4ου αιώνα π.Χ.

<sup>286</sup> Vallois 1966,216.

<sup>287</sup> Κανελλόπουλος 1996, 106.

<sup>288</sup> Το μετακίονιο ισούται με τρεις κάτω διάμετρος του κίονα αναλογία που ισχύει γενικά για του διάστυλους ναούς. Το σχήμα αυτό εντοπίζεται και στα μετακίονια διαστήματα στη στοά της Βραυρώνας που ήταν όμως, σύμφωνα με τον Μπούρα, καθαρή σύμπτωση, Μπούρας 1967,34.

<sup>289</sup> Μπούρας 1967,34.

<sup>290</sup> Κανελλόπουλος 2000, 117-119, Πίν. Α.

εφαρμόζονται σε ναόσχημο κτίριο, στο μνημείο του Αρχίλοχου στην Πάρο ( 7,10 x 9 μ.). Το αρχιτεκτονικό νησιωτικό ιδίωμα ευνοούσε τους ασυνήθιστα ραδινούς κίονες και την αραιοστυλία, χαρακτηριστικά που εξέφραζαν την οικειότητα των Κυκλαδιδών με τα ιωνικά στοιχεία<sup>291</sup>. Παρότι τα, αντιτιθέμενα στους αυστηρούς κανόνες, δείγματα αποτέλεσαν κατά την εμφάνισή τους εμφανή εξαίρεση για να τονιστεί το μεταξόνιο της εισόδου, εξελίχθηκαν σε καθολικό κανόνα και βρήκαν γενικότερη εφαρμογή στην κατασκευή κτιρίων, που στο εξής διατηρούν την παράδοση των πολύ λεπτών και κομψών αναλογιών που εγκαινιάστηκε με τον ναό της Νεμέας<sup>292</sup>.

Ζωφόρο με τρεις τριγύφους στο κεντρικό μεταξόνιο διαθέτει ο θησαυρός των Κυρηναίων στους Δελφούς στα μέσα του 4ου αιώνα π.Χ. Ο δίστυλος εν παραστασι οίκος, διαστάσεων 6,10 x 8.64 μ., έχει παραστάδες στην πρόσοψη με ημικίονες στην εσωτερική παράπλευρη όψη, που δίνουν την εντύπωση τετράστυλης πρόσοψης<sup>293</sup>. Το σχήμα υιοθετήθηκε σε πολλά μικρής κλίμακας μνημεία όπως στον ναό της Ίσιδας στη Δήλο το 166 π.Χ.<sup>294</sup>, και στον δίστυλο εν παραστάσι ναό στον Κουρνό της Λακωνίας τον 2ο αιώνα π.Χ.<sup>295</sup>.

Στην κατηγορία του δωρικών τετράστυλων πρόστυλων ναών με τρεις τριγύφους ανά μεταξόνιο ανήκουν ο ναός του Διός στην άνω Αγορά της Περγάμου (6,76 x 10, 13 μ.) το 225-200 π.Χ.<sup>296</sup>, ο ναός του Διονύσου ( 8,43 x 9,6μ.) στην Αγορά της Θάσου στα τέλη του 4ου αιώνα π.Χ.<sup>297</sup>, καθώς και ο ναός του Ασκληπιού στη Λέρνα της Κορίνθου (6,99 x 13,60 μ.), των ελληνιστικών χρόνων<sup>298</sup>. Τρεις τριγύφους ανά μεταξόνιο διέθεταν σε σπάνιες περιπτώσεις και ορισμένοι περίπτεροι ναοί , όπως για παράδειγμα της Αθηνάς Πολιάδος Νικηφόρου στην πόλη της Περγάμου, στις αρχές του 3ου αιώνα π.Χ.<sup>299</sup>, ο ναός του Ασκληπιού στην Μεσσήνη<sup>300</sup> και ο ναός στα Κιόνια Λακωνίας, τον 2ο αιώνα π.Χ.<sup>301</sup>.

Πίν. 6. Σχήμα διαζώματος /διαστάσεις/αναλογίες δωρικών θριγκών των ελληνιστικών χρόνων<sup>302</sup>

χρονολόγηση	ναός/ιερό κτίριο	σχήμα ζωφόρου	ύψ. ζωφόρου	πλάτ.τριγλ.	πλ. μπτ	πλ. τριγλ./ πλ. μπτ	ύψ. επιστ.
4ος αι. π.Χ.	Επίδαυρος, ναός της Αρτέμιδος	2	47,5εκ.	32εκ.	47εκ.	1:1,47	41εκ.
β' ήμ.4ου αι. π.Χ.	Αρχιλόχειο, Πάρος	3-3-3	.....	.....	.....	.....	.....
325 π.Χ.	Σαμοθράκη, Ιερόν	2	74εκ.	48εκ.	72εκ.	1:1,5	64εκ.

<sup>291</sup> Ohnesorg 1982, 271- 290; Κανελλόπουλος 1996,155.

<sup>292</sup> Gruben 2000,469 -470.

<sup>293</sup> Bousquet 1952, 31-76.

<sup>294</sup> Lawrence 1983, 281.

<sup>295</sup> Μόσχος και Μόσχου 1979, 72-114.

<sup>296</sup> Radt 2011, 98.

<sup>297</sup> Bernard and Salviat 1959, 288-335.

<sup>298</sup> Roebuck 1951, 30-39.

<sup>299</sup> Gruben 2000, 469-470.

<sup>300</sup> Sioumpara 2011 taf. 20 και taf.31.

<sup>301</sup> Mattern 2015, 119; Lauter 2016, 353 εκ. 65.

<sup>302</sup> Mattern 2015, 152-153.

~300 π.Χ.	Λουσσοί, ναός Αρτέμιδος Ημερησίας	2	66,5εκ.	39,5εκ.	..... .	.....	.....
~300 π.Χ.	Λίνδος, ναός της Αθηνάς	2-2-2	74εκ.	45,5εκ.	70εκ.	1:1,54	62εκ.
α' τέτ. 3 ου αι. π.Χ.	Πέργαμος, ναός Αθηνάς Νικηφόρου	3	54εκ.	31,2εκ.	47,8εκ.	1:1,53	47,5εκ.
3ος αι π.Χ.	Κόρινθος, ναός του Ασκληπιού	2-3-2	58,2εκ.	38,4εκ.	56εκ.	.....	46,4εκ.
3ος αι π.Χ.	Ίστρια, ναός των Μεγάλων θεών	3-3-3	46,8εκ.	32,4εκ.	43,9εκ.	1:1,44	38εκ.
προ του 281 π. Χ.	Ίλιον, ναός της Αθηνάς	2	84,3εκ.	57,5εκ.	863εκ.	1:1,5	75,1εκ.
282-263 π.Χ.	Μαμούρτ Καλέ	3-3-3	45εκ.	25,6εκ.	38,9εκ.	1:1,52	34,5εκ.
225-200 π.Χ.	Πέργαμος, ναός του Διός	3-3-3	43,4εκ.	28,9εκ.	38,5εκ.	1:1,33	31,5εκ.
2ος αι. π.Χ..	Κουρνό, δίστυλος εν παραστάσι	2-3-2	39εκ.	25-26,5εκ.	36,5εκ. 42,2εκ.	1:1,46 1:1,59	32εκ.
2ος αι. π.Χ.	Μεσσήνη, ναός του Ασκληπιού	3	.....	33,7εκ.	49εκ.	1:1,45	59εκ.
2ος αι π.Χ.	Λυκόσουρα, ναός της Δέσποινας	2	75 εκ.	.....	..... .	.....	54εκ.
2ος αι. π.Χ.	Κλεωνές, ναός του Ηρακλή	2-4-2	78εκ.	44εκ.	73εκ. 56εκ.	1:1,66 1:1,27	76,9εκ.
2ος αι. π.Χ.	Αιγαί, ναός της Δήμητρας	4-4-4	43,6εκ.	21,2εκ.	31,2εκ.	1:1,47	30,8εκ.
2ος αι. π.Χ.	Πέργη, δωρικός ναός	3-3-3	80εκ.	49/50εκ.	80εκ.	1:1,63/66	75εκ.
170-160 π.Χ.	Κως, ναός Α (περίπτερος)	2	96εκ.	61εκ.	91,5εκ.	1:1,5	80,3εκ.
158-138 π.Χ.	Πέργαμος, ναός της Ήρας Βασιλείας	3-3-3	47,3εκ.	29εκ.	43εκ.	1:1,48	34,5εκ.
2ος αι. π.Χ.	Κουρνό, περίπτερος ναός	3	34εκ.	20εκ.	30εκ.	1:1,5	30,5εκ.
2ος αι. π.Χ.	Δήλος, ναός της Ίσιδας	2-3-2	.....	.....	..... .	.....	.....
1ος αι. π.Χ.	Μεσσήνη, Ηρώον	3-3-3	50,8εκ.	33εκ.	49,5εκ.	1:1,15	39εκ.

## Σύνοψη

Τα αρχιτεκτονικά μέλη ανήκουν σε μία δωρική πόρινη ζωφόρο διανθισμένη με ιωνικά στοιχεία, τα οποία απλώνονται τολμηρά ακόμα και στην επιφάνεια των τριγλύφων. Ως φαινόμενο, μολονότι ανήκει στα σπάνια παραδείγματα διακόσμησης, καταδεικνύει σε μέγιστο βαθμό την κατεύθυνση της εποχής προς την αποδόμηση των κατασκευαστικών μερών του δωρικού ναού -τρίγλυφων, επιστυλίων και κίωνων- τα οποία η αρχιτεκτονική της κυρίως Ελλάδας άφηνε κατά κανόνα ακόσμητα. Η παράσταση στο διάζωμα προοριζόταν να μεταδίδει συγκεκριμένα μηνύματα στον προσερχόμενο επισκέπτη του ιερού και είναι λογικό να υποθέσουμε ότι η μετόπη με τη σωτηρία της Ανδρομέδας και το περίτεχνα διακοσμημένο τρίγλυφο ήταν διευθετημένα στην κύρια όψη του ναού, ώστε να είναι άμεσα ορατά. Είναι πιθανό η ζωφόρος να περιέθεε, εκτός από την κύρια, την πίσω και τις πλάγιες όψεις του μνημείου με ή χωρίς γλυπτό διάκοσμο των μελών. Με βάση το διαθέσιμο υλικό, τις αναλογίες και την εξέταση των παραλλήλων, επιχειρήθηκε η υποθετική αποκατάσταση της πρόσοψης με τέσσερα στηρίγματα. Στην πρώτη εκδοχή σχεδιάστηκε ως τετράστυλος πρόστυλος με όλα τα μετακίονια ίσα και σε μία υποπερίπτωση ως δίστυλος εν παραστάσι ναός και στη δεύτερη ως τετράστυλος πρόστυλος με διευρυμένο όμως το κεντρικό άνοιγμα. Εξωτερικά το υλικό κατασκευής, όπως φαίνεται από τα φτωχά υπολείμματα επιχρίσματος στο έδαφος της μετόπης, ήταν καλυμμένα με επίχρισμα (stucco). Ο ναός ιδρύθηκε για να στεγάσει τη λατρεία του θεού Ποσειδώνα στη Μεσσήνη, που σύμφωνα με τις πηγές, διέθετε έναν χώρο λατρείας στην πόλη. Ξεχωριστό ενδιαφέρον, ως προς την ερμηνεία και την ταύτιση του μνημείου που κοσμούσαν, παρουσιάζει ο ανάγλυφος διάκοσμος που απλωνόταν στη ζωφόρο του ναού αλλά και στην εξωτερική όψη του βάθρου, με παράσταση Νηρηίδας στη ράχη του Κήτους, ένα μοτίβο από τον θαλάσσιο θίασο που απαντάται ελάχιστα στην τέχνη. Έως σήμερα, όπως αναφέρθηκε, έχει εντοπιστεί στο δηλιακό μνημείο των Ταύρων και στον κρατήρα του Μονάχου, έργο του Ζωγράφου του Δαρείου.

Η σκηνή στη μετόπη από το διάζωμα του ναού παραπέμπει ξεκάθαρα στον Ποσειδώνα, λόγω του καίριου ρόλου που είχε ο θεός στην πλοκή του μύθου. Παράλληλα, η εξέλιξη των γεγονότων στην ακροθαλασσιά ενέχει και τοπογραφικό συμβολισμό και θα μπορούσε να συσχετιστεί με την προσωνομία που είχε ο θεός στην Αρχαία Μεσσήνη. Η διάσωση της Ανδρομέδας περιλάμβανε διαφυγή θαλάσσιου κινδύνου και ήταν, κατά συνέπεια, κατάλληλο θέμα για να υπηρετήσει κατεξοχήν τους πολιτικούς στόχους ενός παραγγελιοδότη για τον οποίο, ο εν λόγω μύθος είχε ιδιαίτερη σημασία, όπως και ο Ποσειδώνας και η θάλασσα γενικά. Υποθετικά θα μπορούσε να είχε κριθεί νικητής σε κάποια ναυμαχία, ή να είχε θαλάσσια εμπορικά συμφέροντα, ή ακόμα ο ίδιος ή και ο οίκος του να ισχυρίζονταν ότι είχαν καταγωγή από τον Ποσειδώνα. Εάν στην άσκηση της λατρείας του θεού στη Μεσσήνη προκρινόταν η

εξουσία του στη θάλασσα, τότε και η επιγραφική μαρτυρία από το ανάθημα της Παντειμίας που μιλά αόριστα για σωτηρία, θα μπορούσε να διαβαστεί ως πράξη ευγνωμοσύνης προς τον θεό για έναν θαλάσσιο κίνδυνο που διέφυγαν οι οικείοι της.

Ο μύθος της Ανδρομέδας, εντάσσεται στον ευρύτερο εικονογραφικό κύκλο του θαλάσσιου θιάσου που φιλοτεχνείται στο βάθρο και μαρτυρά κατά τη γνώμη μου τη σύλληψη και την εκτέλεση ενός κοινού εικονογραφικού προγράμματος και την ταυτόχρονη υλοποίηση ναού και βάθρου. Λόγω του διαθέσιμου χώρου στη ζωφόρο του βάθρου πιστεύω ότι, ο θίασος με το ίδιο, -του Κήτους ως φορέα Νηρηίδας- ή διαφορετικό μοτίβο, αναπτυσσόταν είτε σε κυκλοτερή διάταξη είτε κινούμενος προς δύο αντίθετες κατευθύνσεις, που συνέκλιναν εκατέρωθεν μιας κεντρικής παράστασης, με απεικόνιση θέματος σχετιζόμενου με τον κόσμο της θάλασσας και τη λατρευόμενη θεότητα.

Η παρουσία του θιάσου των Νηρηίδων στα πόδια των μορφών του αναθήματος, τοποθετούσε την εντυπωσιακή σύνθεση στο θαλάσσιο βασίλειο και διαλαλούσε τον θρίαμβο και τη θαλασσοκρατορία του θεού. Τα αντικείμενα που κρατούσαν οι άλιες θεότητες αποτελούσαν αντιπροσωπευτικά σύμβολα της παράστασης. Δυστυχώς στην περίπτωση μας ό,τι κι αν είχε στο δεξί της χέρι η Νηρηίδα, έχει φθαρεί τελείως με συνέπεια την οριστική απώλεια μιας σημαντικής πληροφορίας για την ερμηνεία του εικονογραφικού θέματος.

Το εντυπωσιακό βάθρο, ως ανεξάρτητη από τον ναό κατασκευή, οπωσδήποτε θα πρέπει να ήταν τοποθετημένο σε περίοπτη θέση, στο άμεσο περιβάλλον του ναού, το πιθανότερο, μπροστά στην κύρια όψη, ενώ το αφιέρωμα που στήριζε θα εξηγούσε τον λόγο της οικοδόμησης του παρακείμενου ναού. Εάν είχε στόχο την υπενθύμιση μιας ναυτικής νίκης, θα στήριζε τμήμα ή εξάρτημα ενός αιχμαλωτισμένου ή νικητήριου πλοίου με συνοδεία Νηρηίδων, όπως στο μνημείο των Ταύρων και στον κρατήρα του Μονάχου. Η απόδοση του βάθρου σε τμήμα του ναϊκού διακόσμου και η αυθεντική του θέση εντός του σηκού επί του οποίου ήταν στημένο το λατρευτικό άγαλμα του Ποσειδώνα ή ένα λατρευτικό σύνταγμα με τον θεό αρματηλάτη σε τέθριππο ή συνωρίδα να τιθασεύει τους θαλάσσιους δαίμονες και την Αμφιτρίτη δίπλα του καθισμένη σε δίφρο, είναι μία ακόμα εκδοχή. Ο θαλάσσιος θίασος πλαισίωνε την κεντρική σύνθεση, ως μέτοχος στους γαμήλιους πανηγυρισμούς ή τον θρίαμβο του θεού, όπως στο λατρευτικό σύνταγμα από το ιερό του Ποσειδώνα και της Αμφιτρίτης στην Τήνο (α' μισ. του 3ου αι. π.Χ.) με το ζεύγος πάνω σε τέθριππο, που κατά μία άποψη, έσερναν οι τέσσερις ιππόκαμποι, στα ανάγλυφα του Μονάχου (1ου αι. π.Χ.), στο λατρευτικό χρυσελεφάντινο σύνταγμα στο ιερό του Ποσειδώνα στην Ισθμία, δωρεά του Ηρώδη του Αττικού κ.ά. Η απεικόνιση της παντοδυναμίας του θεού ήταν συγκεκριμένη προβολή του ίδιου του παραγγελιοδότη και η θριαμβευτική ακολουθία του δεν ήταν άσχετη με αυτήν την επιδίωξη.

Το μοτίβο που κοσμούσε άλλοτε το βάθρο παραπέμπει στη μακεδονική τεχνοτροπία και πιο συγκεκριμένα φωτογραφίζει τον οίκο των Αντιγονιδών, λόγω της προτίμησης της δυναστείας

στον θαλάσσιο θίασο των Νηρηίδων, όπως φαίνεται από το μοναδικό, γνωστό παράλληλο της μακράς ζωφόρου στο μνημείο των Ταύρων στη Δήλο τον 3ο αιώνα π.Χ., το εικονογραφικό πρότυπο της οποίας, σύμφωνα με ένα κομμάτι της έρευνας είναι ο θαλάσσιος θίασος των Νηρηίδων -ένα χαμένο έργο της μεγάλης πλαστικής με μεγάλη απήχηση στην αρχαιότητα- το σύνταγμα του περίφημου γλύπτη Σκόπα του 4ου αιώνα π.Χ. από την Πάρο.

Μετά το δηλιακό μνημείο οι παραστάσεις των άλων κορών εγγράφονται στο πλαίσιο της θριαμβικής τέχνης, που στόχο έχει την προβολή του αναθέτη. Την ίδια στιγμή, η ίδρυση ναού προς τιμήν του Ποσειδώνα ήταν ένα πρόσφορο μέσο έκφρασης των ιδεωδών τους, δεδομένης της ταύτισης της δυναστείας με τον θεό της θάλασσας, πεποίθηση που αντικατοπτρίζεται και στην επιφάνεια των νομισμάτων. Η επιλογή του γλυπτού διακόσμου ευθυγραμμίζεται με τη θεϊκή καταγωγή του μακεδονικού οίκου και την παντοδυναμία του και παράλληλα υπενθυμίζει τις εδραιωμένες αντιλήψεις της εποχής για την τάξη του κόσμου. Αν οι συλλογισμοί μας είναι σωστοί, τότε ο θαλάσσιος θίασος στο βάθρο από τη Μεσσήνη, στο οποίο επαναλαμβάνονταν αναγνωρίσιμα πρότυπα των αναθημάτων νίκης, είναι το δεύτερο γνωστό παράδειγμα εμφάνισης του συνοδού, νικηφόρου θιάσου των Νηρηίδων από τη θρησκευτική αρχιτεκτονική, ένα στοιχείο που κατατάσσει το μνημείο στα σπάνια παραδείγματα γλυπτικής στην Πελοπόννησο αλλά και στον Ελλαδικό χώρο γενικότερα.

Οι παραπάνω διαπιστώσεις ενισχύονται και από τα ιστορικά γεγονότα, τα οποία διασαφηνίζουν περισσότερο συγκεκριμένα ζητήματα που αφορούν στον συσχετισμό μνημείου - αναθέτη και στον προσδιορισμό των χρονικών ορίων της δημιουργίας του. Μετά τον θάνατο του Λυσιμάχου το 281 π.Χ., η Μεσσήνη βρίσκεται στο πλευρό του Αντιγόνου Γονατά, στη στρατηγική δεινότητα του οποίου αποδίδεται η μακεδονική υπεροχή σε σημαντικές πολεμικές αναμετρήσεις στην ξηρά και στη θάλασσα: Η σπουδαία προσωπική του νίκη κατά των Κελτών εισβολέων στη θρακική Λυσιμάχεια το 279 π.Χ., η νίκη κατά του Πύρρου το 272 π.Χ. και η θαλασσοκρατορία του στο Αιγαίο, μέσω δύο ναυτικών επικρατήσεων κατά του κραταιού πτολεμαϊκού στόλου, πρώτα στην Κω μεταξύ των ετών 262 -255 π.Χ. και κατόπιν στην Άνδρο το 246 π.Χ. Ο “Χρεμωνίδειος” πόλεμος λήγει με την οριστική υπαγωγή της Αθήνας στη μακεδονική κυριαρχία το 262/261 π.Χ. και το ίδιο έτος η περιοχή της Δενθελεάτιδος, που είχε περιέλθει στη Σπάρτη το 272 π.Χ., αποδίδεται και πάλι στους Μεσσηνίους. Οι αποφασιστικές σημασίας νίκες του «γέροντα» Αντιγόνου Γονατά επισφραγίζουν τους μακεδονικούς στόχους στην ελληνική χερσόνησο και στο Αιγαίο<sup>303</sup>.

Βάσει των παραπάνω, εύλογη νομίζω είναι η ίδρυση του ναού μεταξύ των ετών 279 -249 π.Χ. και πιο συγκεκριμένα μετά τη λήξη του Χρεμωνίδειου πολέμου το 262/261 π.Χ., χρονικό διάστημα που συμπίπτει με την περίοδο παντοδυναμίας του φιλοσόφου βασιλιά, Αντιγόνου, και την προσάρτηση της Δενθελεάτιδος στη Μεσσήνη. Επομένως, η χρηματοδότηση ενός ναού

<sup>303</sup> Hammond – Walbank 1988, 313 σημ. 6, 587-595.

αφιερωμένου στον Ποσειδώνα, αντικατοπτρίζει τη θέληση του Μακεδόνα βασιλιά που βρισκόταν στο απόγειο της δύναμής του, να διατυμπανίσει την παντοδυναμία του σε ξηρά και θάλασσα. Την ίδια στιγμή, η κατασκευή θα μπορούσε κάλλιστα να συνδεθεί και με τις ισχυρές αριστοκρατικές οικογένειες της Μεσσήνης, τις οποίες είχε αποκαταστήσει ο Αλέξανδρος το 335 π.Χ. και λογικά θα ανήκαν στους πλέον ένθερμους θιασώτες της μακεδονικής κυριαρχίας. Αυτοί οι Μεσσήνιοι αριστοκράτες είναι πιθανό να επέλεξαν να χρηματοδοτήσουν τον ναό του Ποσειδώνα –από τον οποίο είχαν υποτιθέμενη καταγωγή οι Αντιγονίδες- σύμφωνα με τους εικονογραφικούς συμβολισμούς του δηλιακού μνημείου και τα μακεδονικά πρότυπα, αποσκοπώντας να τιμήσουν τους ευεργέτες τους και μέσω αυτών να υπενθυμίσουν και τη δική τους θέση στην πόλη. Στην κατασκευή του ναού φαίνεται ότι εργάστηκαν μακεδονικά συνεργεία.

Εκτός από τα ιστορικά τεκμήρια, τα χρονολογικά όρια εντός των οποίων τοποθετείται η ανέγερση του ναού, συνεργάζονται και με τα αρχιτεκτονικά στοιχεία και συγκεκριμένα με τις λεπτομέρειες στον εσωτερικό σχεδιασμό του τριγλύφου, τον τρόπο δηλαδή που συνέχονται οι ευθείες και οι καμπύλες στην όψη του, τα οποία, όπως είδαμε στην οικεία ενότητα, ταυτίζονται σαφώς με οικοδομήματα, η κατασκευή των οποίων τοποθετείται μεταξύ των ετών 276-247 π.Χ. Στη διαπιστωμένη εξοικείωση των Μακεδόνων με τον δωρικό ρυθμό, μπορεί να βασιστεί ένα ακόμα επιχείρημα για τη σύνδεση του ναού με τη μακεδονική τεχνοτροπία. Στην ίδια λογική προστίθενται και επισημάνσεις που αφορούν στη σπάνια παρουσία της ραμφοειδούς σταγόνας, ένα κόσμημα, που σε αντίθεση με την ευρεία χρήση του στα μακεδονικά κτίρια, απουσιάζει κατά κανόνα από την Πελοποννησιακή σχολή, και στον ανάγλυφο διάκοσμο στην επιφάνεια του τεκτονικού τριγλύφου, στοιχείο που εγγράφεται στη διάθεση εξωνισμού της λιτής και σοβαρής μορφής του μέλους, συνηθισμένη πρακτική στην μακεδονική αρχιτεκτονική για την οποία ο δωρικός ρυθμός δεν είχε ιδιαίτερα βαρύνουσα σημασία.

#### 4. ΠΡΟΤΑΣΗ ΑΝΑΔΕΙΞΗΣ ΚΑΙ ΠΡΟΣΤΑΣΙΑΣ

Τα αρχαιολογικά ευρήματα από τον ναό του Ποσειδώνα στη Μεσσήνη ανήκουν σε ένα ευρύτερο αρχιτεκτονικό σύνολο, τα θεμέλια του οποίου δεν έχουν αποκαλυφθεί ακόμα<sup>304</sup>. Σήμερα, φυλάσσονται στον κήπο του αρχαιολογικού μουσείου της Μεσσήνης, μακριά από τη θέση εντοπισμού τους, απομονωμένα και κατά συνέπεια άγνωστα στο ευρύ κοινό.

Η ιστορική ανάλυση και τεκμηρίωση του μνημειακού πλούτου, είναι μονομερής και δυσανάλογη προσέγγιση, εάν δεν συνοδεύεται από την ανάπτυξη προβληματισμού για την ποιοτική ανάδειξή του, τη σύνδεσή του με το παρόν και την αξιοποίησή του ως δημόσιο αγαθό, εφαλτήριο καθημερινής καλλιέργειας και εξανθρωπισμού. Η φυσική παρουσία του υλικού

<sup>304</sup>Τα αρχαιολογικά λείψανα αποτελούν την υλική απόδειξη ύπαρξης του παρελθόντος. Σε αντίθεση με την ιστορία και την μνήμη, τις άλλες δύο πηγές γνώσεων για το παρελθόν, «δεν είναι διαδικασίες αλλά αποτυπώματα διαδικασιών». Lowenthal 1985, 187.



στον αρχαιολογικό χώρο το καθιστά διαθέσιμο στην παρατήρηση παρέχοντας άμεσες εντυπώσεις για το παρελθόν.

Ο αρχαιολογικός χώρος της Μεσσήνης λειτουργεί σαν ένα παράθυρο ανοικτό στο παρελθόν, ένα υπαίθριο μουσείο προσιτό σε όποιον επιθυμεί να οικειοποιηθεί την ιστορία του τόπου. Το πνεύμα που διέπει την ανάδειξη του χώρου απέχει πολύ από την αποστειρωμένη διαφύλαξη που αποξενώνει τα κατάλοιπα από τη σύγχρονη κοινωνία. Άλλωστε, η τοποθέτηση αρχιτεκτονικών καταλοίπων σε κλειστό χώρο απαιτεί ευρυχωρία και εφαρμόστηκε ως αναγκαίο μέτρο διαφύλαξης και προβολής ανεπανάληπτων μνημειακών συνθέσεων (Ακρόπολη, Επίδαυρος, Δελφοί, Ολυμπία κ.ά.). Κατά συνέπεια, η έκθεσή τους στον χώρο του μουσείου, εκτός του ότι είναι αδύνατη, είναι και μη ενδεδειγμένη διότι θα απομάκρυνε τελείως τα ευρήματα από το φυσικό τους περιβάλλον. Στο ίδιο σκεπτικό, η φύλαξη των αρχαίων διάσπαρτων μελών σε έναν κλειστό αποθηκευτικό χώρο αντιστρατεύεται το σύγχρονο πνεύμα της διάδοσης και της προβολής του αρχαιολογικού πλούτου. Η αποκατάσταση ενός ακόμα κομματιού της ιστορίας ενός τόπου με βαθιές ρίζες στο παρελθόν εμπλουτίζει τον αρχαιολογικό χώρο και παράγει πολιτισμό, ο οποίος είναι το πλέον αποτελεσματικό όχημα επικοινωνίας και διαλόγου.

Η πρόταση ανάδειξης οφείλει να είναι μία σοβαρή, λιτή και απέρριτη δημιουργία που δεν θα επισκιάζει, αλλά αντίθετα θα επιτρέπει την απρόσκοπτη θέαση του εκτιθέμενου αρχαίου υλικού. Η έκθεση των μελών στον αρχαιολογικό χώρο εστιάζει σε μια εκλογικευμένη πρόταση με απλή εφαρμογή και μικρή δαπάνη, η οποία θα υπηρετεί τον σκοπό διάθεσης του πολιτιστικού αγαθού στην υπηρεσία του επισκέπτη, χωρίς ωστόσο η διαδικασία να αποβεί εις βάρος των σημαντικών αρχαιολογικών ανακαλύψεων<sup>305</sup>.

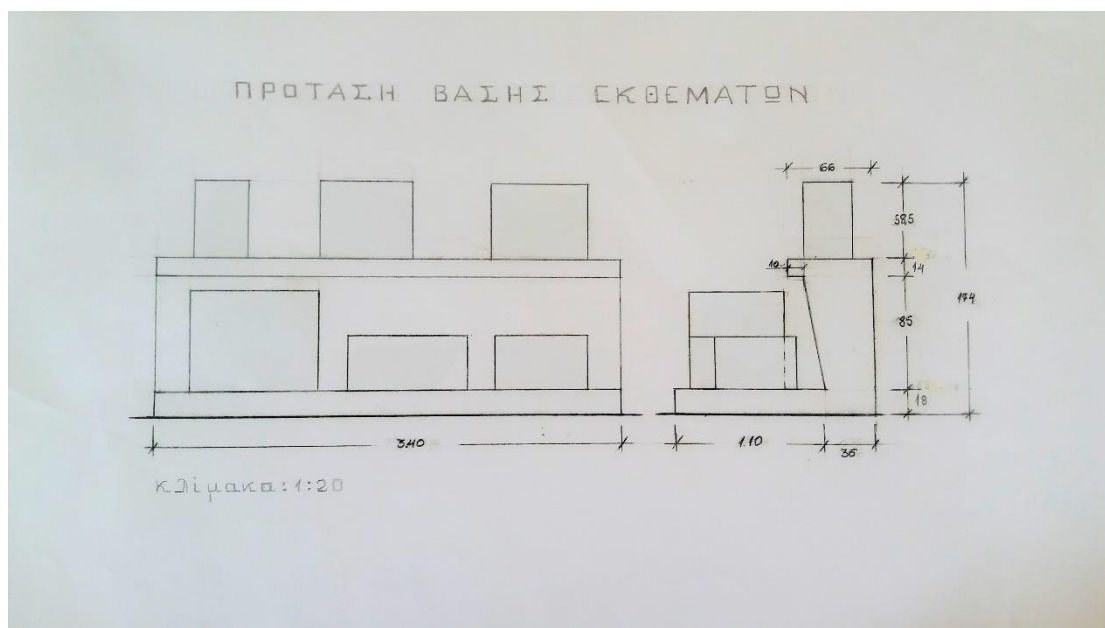

<sup>305</sup>Τα θεμελιώδη κατάλοιπα ως τεκμήρια της ιστορίας συστηματικά προστατεύονται και αναδεικνύονται βάσει θεσπισμένων πλαισίων, κανονισμών και της νομοθεσίας.

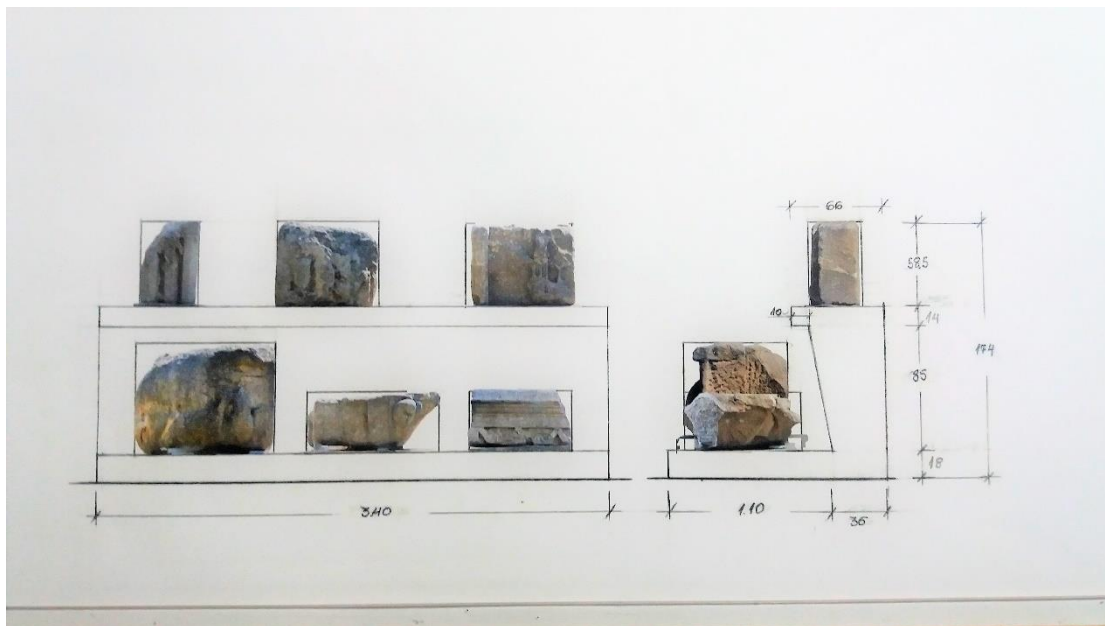

Σε αυτό το πνεύμα, με απόλυτη επίγνωση της ιστορικής αξίας και της μοναδικότητας του υλικού<sup>306</sup>, καθώς είναι οι μοναδικές χειροπιαστές αποδείξεις που, προς το παρόν, διαθέτουμε για το ιερό, η μετακίνηση των αυθεντικών μελών από τον κήπο του μουσείου και η προσωρινή τοποθέτησή τους σε μία λιτή βάση κοντά στο χώρο ευρέσεώς τους, θεωρείται επωφελής πρακτική, η οποία, εκτός των άλλων, έχει και ένα επιπρόσθετο πλεονέκτημα. Σε περίπτωση μελλοντικής αποκάλυψης των θεμελίων του ναού αλλά και άλλων μελών που πιθανόν εντοπιστούν στην υστερορωμαϊκή στοά, η μεταφορά στην αυθεντική θέση τους θα είναι ευκολότερη διαδικασία.

Για την παρεμπόδιση της αποσύνθεσης, της περαιτέρω παραμόρφωσης και την επιβράδυνση της τελικής επιβολής της φύσης στο υλικό, επιβαλλόμενη είναι και η πρόβλεψη για τη

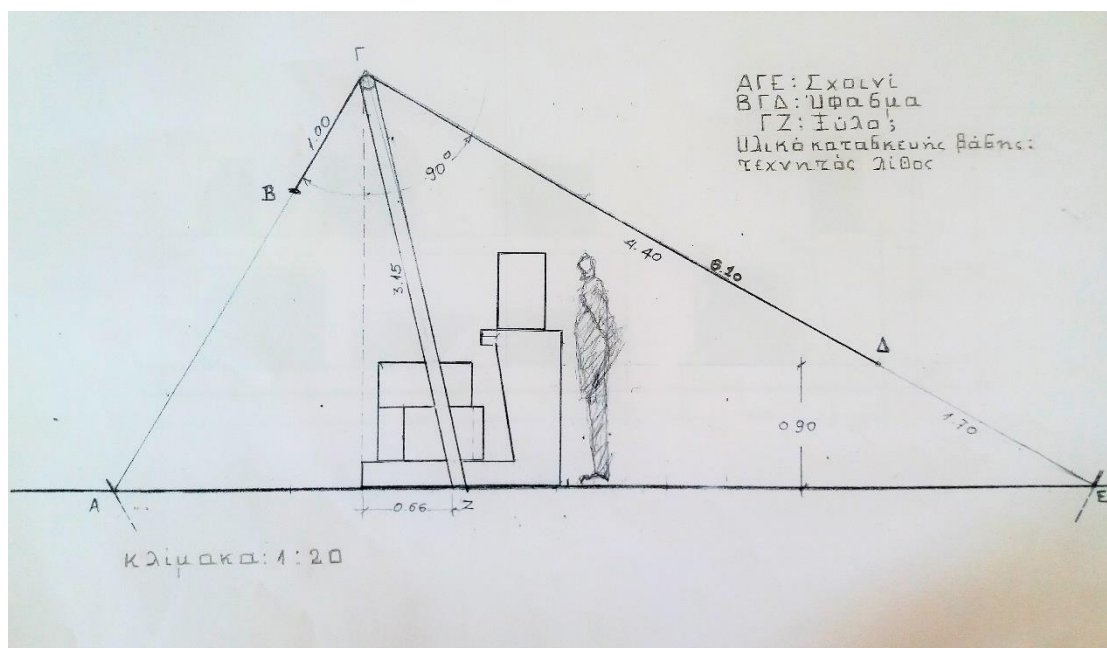

<sup>306</sup>Η ιστορική αξία αναφέρεται στη σημασία του μνημείου ως τεκμήριο της εξέλιξης σε κάποιο πεδίο της ανθρώπινης δημιουργίας Riegl, 54.

δημιουργία ενός στεγάστρου. Η σχεδίαση αποβλέπει σε μια σεμνή κατασκευή, η οποία δεν ανταγωνίζεται σε καμιά περίπτωση τα προβαλλόμενα κομμάτια, αλλά αντίθετα λειτουργεί ως ένα κάδρο που επιτρέπει την απρόσκοπτη θέαση του αρχαίου υλικού, ενώ παράλληλα αποτελεί ένα ουδέτερο περιβάλλον, το οποίο δεν αποσπά την προσοχή του θεατή, αλλά κατευθύνει τη ματιά του στα εκτιθέμενα αρχαιολογικά κατάλοιπα.

Μετά από συζήτηση με τον επιβλέποντα καθηγητή μου, σχετικά με τα πιθανά προβλήματα σε ενδεχόμενη περίπτωση εφαρμογής της ως άνω πρότασης, προσανατολιστήκαμε στην ανάγκη δημιουργίας μίας ανθεκτικής κατασκευής που θα αποτελείται από ευκόλως προμηθεύσιμα, υλικά, χαμηλού κόστους και ταυτόχρονα με μακρά διάρκεια ζωής. Πρόκειται για μία κατασκευή που αποτελείται από δύο βάσεις σκυροδέματος, (τα λεγόμενα «στηθαία περίφραξης» είναι υλικό που χρησιμοποιείται στις εθνικές οδούς, για παράδειγμα, και στους εργοταξιακούς σταθμούς των κατασκευαστικών εταιρειών οδοποιίας). Η μεταφορά στον αρχαιολογικό χώρο επί των οποίων εδράζονται μεταλλικά κατακόρυφα στελέχη (σιδηροσωλήνες Φ48,7) συνδεδεμένα μεταξύ τους με του ίδιου υλικού και ίδιας διατομής οριζόντια στοιχεία. Στα κατακόρυφα στελέχη εισέρχονται κυλινδρικά σπειροειδή στοιχεία (βόλτες) που φέρουν στο ένα άκρο μία υποδοχή σχήματος ελαφρώς ανοικτού, ανεστραμμένου Π, αποστολή των οποίων είναι η ρύθμιση της κλίσης του επιπέδου (με στρόφιγγα) και του ύψους της υφασμάτινης οροφής. Ταυτόχρονα, υποδέχονται τα επιμήκη ξύλα της οροφής (διατομής Φ150) που γεφυρώνουν τα κατακόρυφα μεταλλικά στελέχη. Τα ευρήματα τοποθετούνται σε μεταλλικές δοκούς, διατομής διπλού ταυ. Δύο αντηρίδες μειώνουν την καταπόνηση σε κάμψη των άνω δοκών.

Η συγκράτηση του στεγάστρου εξασφαλίζεται με την τοποθέτηση 4 ακόμα βάσεων σκυροδέματος. Σε έκκεντρη θέση, ως το μήκος τους διαθέτουν μεταλλικά στοιχεία ανεστραμμένου U, στα οποία προσαρμίζονται οι εντατήρες των συρματόσχοινων με τη μεσολάβηση ναυτικών κλειδιών.

Κατά συνέπεια, η πρόταση για την κάλυψη των ευρημάτων που υιοθετείται τελικά, είναι ενδεδειγμένη επειδή στην πραγματικότητα πρόκειται για μία άκρως επαγγελματική δημιουργία, όχι μόνο για την παρούσα περίπτωση, αλλά διότι παρουσιάζει εξαιρετικό ενδιαφέρον από μορφολογικής απόψεως και συνιστά μία ευέλικτη κατασκευή, εύκολα εφαρμόσιμη σε κάθε αρχαιολογικό χώρο, κάθε φορά που θα προκύπτει ανάγκη στέγασης και προβολής αντίστοιχων ευρημάτων.

Την ίδια στιγμή, διαφοροποιείται τελείως από τα στέγαστρα – εκθετήρια των ευρημάτων που συναντώνται στους αρχαιολογικούς χώρους, τα οποία εμφανίζουν αντιαισθητική μορφή, συνιστούν δηλαδή πρόχειρες κατασκευές που δεν αρμόζουν στον χώρο και υλοποιήθηκαν χωρίς προηγούμενη μελέτη και πρόβλεψη, μιμούμενες άλλες, ίδιας λογικής λύσεις, οι οποίες τελικά ζημιώνουν τα προβαλλόμενα κατάλοιπα αλλά και το άμεσο περιβάλλον τους.

Ταυτόχρονα, με την απλή εναπόθεση των βάσεων, χωρίς να είναι απαραίτητη δηλαδή η διάνοιξη κανενός είδους οπών, αποφεύγεται η καταστροφή αρχαιολογικών ευρημάτων, που ενδεχομένως βρίσκονται στο έδαφος στερέωσης των πασσάλων της πρώτης λύσης, το μήκος των οποίων δεν μπορεί να είναι λιγότερο των 70εκ.

Στα πλεονεκτήματα πρέπει οπωσδήποτε να επισημάνουμε, ιδιαίτερος, το χαμηλό κόστος υλοποίησης και την εύκολη προμήθεια των υλικών. Ενδεικτικά αναφέρεται ότι η προμήθεια των ενεχομένων βάσεων από σκυρόδεμα, απαραίτητων για την σταθερότητα και την αντίσταση της όλης κατασκευής, σε περίπτωση θυελλωδών ανέμων, έχουν κόστος μόλις 50€ ανά τεμάχιο, ενώ παράλληλα είναι δυνατή η προμήθειά τους σε κάθε χωριό της υπαίθρου. Η παραγγελία και

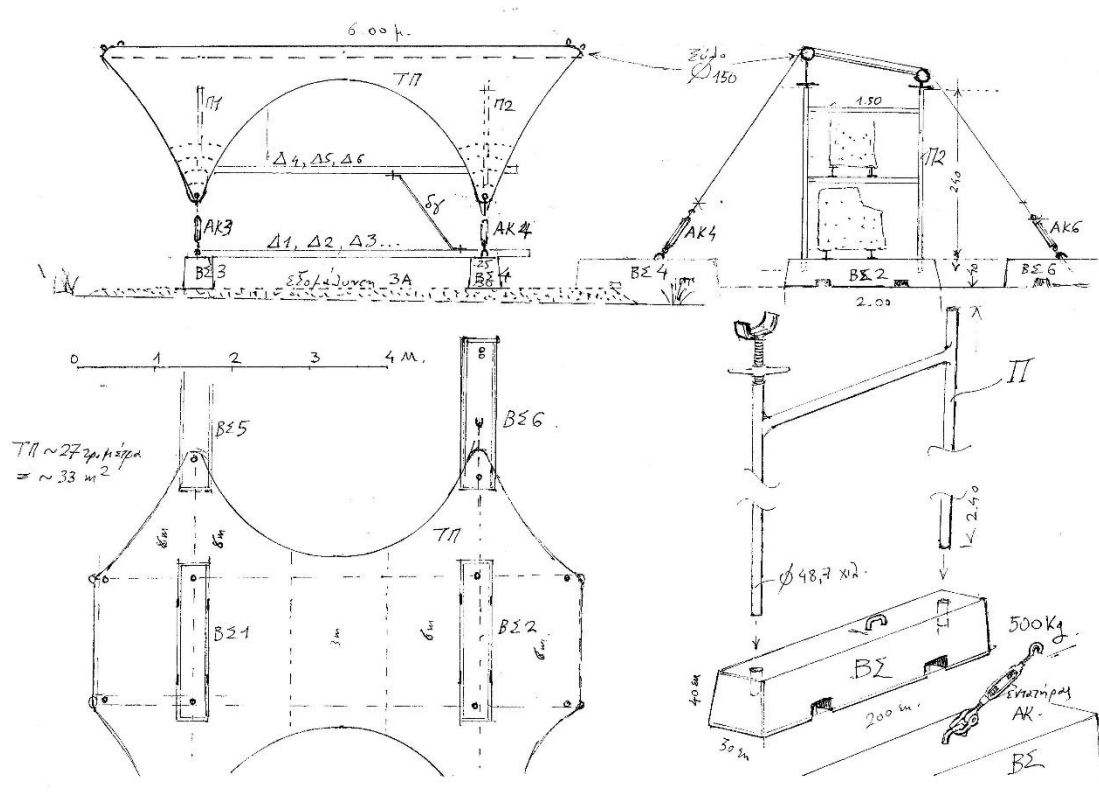

η μεταφορά του υφάσματος μπορεί να γίνει από τον πλησιέστερο προμηθευτή, ενώ τα μεταλλικά στοιχεία στήριξης και συναρμογής είναι διαθέσιμα σε ειδικό κατάστημα (χρωματοπωλείο), που -κατά κανόνα- διαθέτουν συνήθως τα χωριά της Ελλάδας με πληθυσμό 500 περίπου κατοίκων και άνω.

Η τοποθέτηση, η μετατόπιση και το «λύσιμο» είναι μία σχετικά εύκολη διαδικασία καθώς τα βαριά στοιχεία, μεταφέρονται εύκολα με ένα μικρό περνοφόρο ανυψωτικό μηχάνημα με μικρή δυνατότητα ανύψωσης (από τις ειδικές υποδοχές στην έδρα των βάσεων). Η δυνατότητα ημερήσιας ή εβδομαδιαίας ενοικίασής τους, όταν παρίσταται ανάγκη, είναι ιδανική λύση για τους αρχαιολογικούς χώρους, οι πλείστοι των οποίων δεν διαθέτουν τέτοιου είδους εξοπλισμό.

Σε άμεση γειτονία με το εκθετήριο προβλέπεται ακόμα, η τοποθέτηση ενημερωτικού πίνακα με την πιθανή αποκατάσταση της μορφής του ναού και της θέσης των μελών, σε δίγλωσσο επεξηγηματικό κείμενο (ελληνικά και αγγλικά). Το κείμενο θα αναφέρεται στην ταυτότητα του μνημείου, στην επισημάνση της γνήσιας θέσης του, στην επισημάνση του αφηγηματικού μύθου της ζωφόρου και του βάθρου, με τον θεό Ποσειδώνα, ενώ θα συνοδεύεται με σχέδια αποκατάστασης και φωτογραφίες από το διαθέσιμο αρχαιολογικό υλικό. Η παρουσίαση θα στοχεύει στην αντίληψη του αντικειμένου, χωρίς να είναι απαραίτητη προηγούμενη επιστημονική γνώση και εξειδικευμένη ενασχόληση και εμπειρία.

**ΤΟ ΙΕΡΟ ΤΟΥ ΠΟΣΕΙΔΩΝΑ** 3ος αιώνας π.Χ.



**Ο ναός του Ποσειδώνα**

Ο ναός του Ποσειδώνα ήταν Δωρικού ρυθμού και ανεγέρθηκε το 300 π.Χ. κτίστηκε στη νοτιοανατολική περιοχή της Αγοράς, στη κορυφή του αλληλεπόμενου ημισπίου της Ανδρομέδας. Σημείο χαρακτηριστικό είναι ο γλυπτός διάκοσμος στην επιφάνεια των στρώσεων. Η ιδιαιτερότητα αυτή εγγράφεται στους ιωνικούς του Δωρικού κτίριου και αντικατοπτρίζει τις αρχιτεκτονικές αρχές της εποχής του κλασικισμού.

Ορισμένα μέλη από τον ναό χρησιμοποιήθηκαν στην κατασκευή μεταγενέστερων κτισμάτων. Με τέτοιες τμήματα, επιστήλια και γείσα από τοπικό γρανίτη είναι σήμερα ορατά στον πίσω τοίχο της νεορωμαϊκής αποκατάστασης από το αρχαιολογικό και περιβαλλοντικό ίδρυμα ή ύλη της επιμελημένης και από τη μαρτυρία του Παυσανίου, ο οποίος επισκέφθηκε την αρχαία πόλη 530 χρόνια μετά την ίδρυση της.

Σε ένα γειωκό τμήμα βάθρου αποκαλύπτει σε έμβρο αναγλυφό μια Νηρηίδα που εφίρμιει σε λιβάδι. Η παράσταση ανήκει στον αεριογραφικό κύκλο του θεόλαου βίαιου, τη ακολουθία του Ποσειδώνα. Το αντιστοιχικό βάθρο θα ήταν τοποθετημένο σε περίσσεια θέση κατά τον ναό και πιθανόν στηρίζε κάποιο γλυπτό ναυτικού νίκου.



**The Temple of Poseidon**

The Temple of Poseidon is of Doric style and was constructed around 300 BC, at the southeast area of the Agora. Its frieze depicts Andromeda's rescue. One of its rare characteristics is the sculptural decoration on the surface of the triglyphs. This singularity is documented in the Ionic method of the Doric construction and reflects the architectural principles of its era.

Building materials from the temple were later used in the construction of posterior structures. Metopes, triglyphs, architraves and beams made from local sandstone are visible today in the rear wall of the post Roman Arcade. Beside the archaeological and epigraphical data, its existence is verified also by Pausanias' testimony, who visited the ancient city 530 years after its foundation.

At the corner section of a pedestal, a Nereid riding a Sea Monster is depicted in a high relief anaglyph. Such display belongs to the pictorial circle of the aquatic company. Poseidon's entourage. The impressive pedestal would be placed in a prominent position near the temple and possibly supported some kind of naval victory monument.





Η ενημέρωση για την ύπαρξη του ναού θα ξεκινά στον χώρο του μουσείου με τη βοήθεια εποπτικού υλικού, κειμένων, χαρτών, ή ακόμα και ψηφιακών αναπαραστάσεων προκειμένου να διευκρινιστεί το γνήσιο περιβάλλον της λατρείας του θεού στην πόλη. Η επικαιροποίηση του ενημερωτικού φυλλαδίου που διατίθεται θα γνωστοποιεί περιληπτικά τα αρχαιολογικά δεδομένα και σε συνδυασμό με την έκθεση των αποσπασματικών ευρημάτων από το ιερό, τα οποία φυλάσσονται στις αποθήκες του μουσείου, δηλαδή της επιγραφής, της σωζόμενης κεφαλής και του τμήματος της ουράς του Κήτους, είναι αποτελεσματικά εργαλεία για την προβολή του μνημείου.

Η μελλοντική ανασκαφή είναι διαδικασία απαραίτητη και αναμένεται να συμπληρώσει τις ελλείψεις γνώσεις μας για το ιερό. Η εξαγωγή ασφαλέστερων συμπερασμάτων για την, κατά το δυνατόν ανασύνθεση του παρελθόντος, θα προκύψει μετά την καταγραφή, την ταξινόμηση, τη διάχυση των αποτελεσμάτων των ανασκαφικών εργασιών και την τεκμηρίωση των νέων

στοιχείων που θα έρθουν στο φως, εκ των οποίων βεβαίως θα δοκιμαστεί και η αντοχή της παρούσας μελέτης.

Μια οργανωμένη σχεδίαση ορμώμενη από την επιδίωξη της γνώσης του παρελθόντος μέσα από τα μνημεία του, δεν είναι δυνατόν να επικεντρωθεί αποκλειστικά στην υλική μαρτυρία απομονώνοντάς την από την τρέχουσα πραγματικότητα. Συνεπώς, αναγκαία είναι η στόχευση στην εμπλοκή του επισκέπτη, εγχώριου και ξένου, μέσω της διαμόρφωσης συναισθηματικών και βιωματικών δεσμών με τα απομεινάρια του παρελθόντος, μία μέθοδος που μπορεί να φέρει και την τοπική κοινωνία πιο κοντά στην ιστορία της, έτσι ώστε το παρελθόν να γίνει οικείο και εύπλαστο<sup>307</sup> και να ενδυναμώσει τον σύγχρονο βίο.

Η προσαρμογή των στόχων ανάδειξης στα ευρήματα θεωρείται αυτονόητη τακτική, ενώ κύριο αντικείμενο σχεδιασμού πρέπει να είναι ταυτόχρονα η έμφαση στην ιστορική αξία του μνημείου και η διάσωση του πολιτιστικού αγαθού ως παρακαταθήκη του μέλλοντος. Η υλοποίηση ενός οργανωμένου συστήματος προβολής και ανάδειξης εντός του αρχαιολογικού πλαισίου, στο οποίο εντάσσονται τα ευρήματα μπορεί να αποτελέσει τη βάση για τη γεφύρωση της χρονικής απόστασης που χωρίζει τα κατάλοιπα από το παρόν, με σαφή επιδίωξη την ανάπτυξη συγκροτημένης συνείδησης του συνόλου των αξιών του παρελθόντος και της αρχιτεκτονικής κληρονομιάς σε μια περιοχή, όπου ιστορία και μύθος χάνονται στο βάθος του χρόνου.

## βιβλιογραφία

- Ανδρόνικος, Μ. (1984) *Βεργίνα: Οι βασιλικοί τάφοι και άλλες αρχαιότητες*. Αθήνα: Εκδοτική Αθηνών.
- Αραπογιάννη, Ξ. (2010) 'Θουρία'. *Το Έργον της Αρχαιολογικής Εταιρείας*, 20-23.
- Αραπογιάννη, Ξ. (2011) 'Θουρία'. *Το Έργον της Αρχαιολογικής Εταιρείας*, 24-26.

<sup>307</sup> Οι ανάγκες και οι επιδιώξεις κάθε εποχής σε σχέση με το παρελθόν της εκφράζονται στην αντιμετώπιση των ιστορικών κατασκευών. Όταν κατανοηθεί η αξία των πολλαπλών εκδοχών του παρελθόντος, η ευθύνη για την διαφύλαξη του γίνεται λιγότερο δεσμευτική. Κάθε γενιά διαμορφώνει την κληρονομιά της επιλέγοντας τι να αναδείξει, να αγνοήσει ή να αφήσει να αφανιστεί. Η επόμενη γενιά θα δημιουργήσει την δική της εκδοχή, επομένως οι ερμηνείες και οι επιλογές του παρόντος έχουν αποκλειστικό προορισμό τον σύγχρονό τους άνθρωπο. Η έννοια της συνέχειας είναι καθοριστική για την σωστή ανάδειξη των καταλοίπων. Η συνέχεια ξεπερνά τα στενά όρια της ιστορίας και έχει κοινωνικές διαστάσεις. Εμπεριέχει την βιωματική εμπειρία του τόπου και την σημασία της. Χρειαζόμαστε δηλαδή μια κληρονομιά με την οποία διαρκώς θα αλληλεπιδρούμε και η οποία θα αναμειγνύει το παρελθόν με το παρόν. Οι νέες εκδοχές αποδεσμεύουν τις γενιές από παρελθόντα που δεν τις εκφράζουν πια και οδηγούν σε ένα ελεύθερα επιλεγμένο μέλλον. Γκανιάτσας 2016.

- Βασδάρης, Χ. (1992-1993) 'Παρατηρήσεις σε ύστερα Δωρικά κιονόκρανα της Πελοποννήσου'. Στα *Πρακτικά του 4' Διεθνούς Συνεδρίου Πελοποννησιακών Σπουδών, Κόρινθος: 9-16 Σεπτεμβρίου 1990*, τ. Β', 76-92. Αθήνα: Εταιρεία Πελοποννησιακών Σπουδών.
- Γιαννούλη, Β. (2008) 'Μια Νηρηίδα από τη Σάμο'. Στο *Η θάλασσα, θεών, ηρώων και ανθρώπων στην αρχαία ελληνική τέχνη*, 158-167. Αθήνα: Καπόν.
- Γκανιάτσας, Β. (2016) Πανεπιστημιακές παραδόσεις στα πλαίσια του ΔΠΜΣ Προστασία Μνημείων. Αθήνα: Εθνικό Μετσόβιο Πολυτεχνείο.
- Δάκαρης, Σ.Ι. (1993) *Δωδώνη*. Αθήνα: Ταμείο Αρχαιολογικών Πόρων και Απαλλοτριώσεων.
- Ζάμπας, Κ. (2016) 'Παρατηρήσεις για το σχέδιο και την οικοδομική των μακεδονικών τάφων'. Στο *Αρχιτέκτων: Τιμητικός τόμος για τον καθηγητή Μ. Κορρέ*, 527-539. Αθήνα: Μέλισσα.
- Θέμελης, Π. (1969) *Ιερόν Ποσειδώνος εις Ακοβίτικα Καλαμάτας*. Αρχαιολογικά Ανάλεκτα εξ Αθηνών, τ. 2, 248-256.
- Θέμελης, Π. (1988) Ανασκαφή Μεσσήνης. *Πρακτικά της εν Αθήναις Αρχαιολογικής Εταιρείας*, 43-79.
- Θέμελης, Π. (1989α) 'Μεσσήνη' *Το Έργον της Αρχαιολογικής Εταιρείας*, 30-37.
- Θέμελης, Π. (1989) Ανασκαφή Μεσσήνης. *Πρακτικά της εν Αθήναις Αρχαιολογικής Εταιρείας*, 63-122.
- Θέμελης, Π. (1990) Ανασκαφή Μεσσήνης. *Πρακτικά της εν Αθήναις Αρχαιολογικής Εταιρείας*, 56-103.
- Θέμελης, Π. (1991) Ανασκαφή Μεσσήνης. *Πρακτικά της εν Αθήναις Αρχαιολογικής Εταιρείας*, 85 -128.
- Θέμελης, Π. (1993) 'Ο Δαμοφών και η δραστηριότητά του στην Αρκαδία'. In *Sculpture from Arcadia and Laconia: Proceedings of an international conference held at the American School of Classical Studies at Athens. April 10-14 1992*, ed. O. Palaggia and W. Coulson, 99-109. Oxbow Monograph 30.
- Θέμελης, Π. (1994) Ανασκαφή Μεσσήνης. *Πρακτικά της εν Αθήναις Αρχαιολογικής Εταιρείας*, 69-99.
- Θέμελης, Π. (1999) *Αρχαία Μεσσήνη*. Αθήνα: Ταμείο Αρχαιολογικών Πόρων και Απαλλοτριώσεων.
- Θέμελης, Π. (2010) *Αρχαία Μεσσήνη: Ιστορία-Μνημεία-Άνθρωποι*. Αθήνα: Μίλητος.
- Θέμελης, Π. (2000-2002) 'Αριστομένης και Επαμεινώνδας. Εναγισμοί στον τάφο-ιερό του Αριστομένη'. *Μεσσηνιακά Χρονικά* 2, 13-36. Θέμελης, Π. (2014) *Αρχαία Μεσσήνη*. Ταμείο Αρχαιολογικών Πόρων και Απαλλοτριώσεων.
- Θέμελης, Π. (2014) *Αρχαία Μεσσήνη*. Ταμείο Αρχαιολογικών Πόρων και Απαλλοτριώσεων.
- Θέμελης, Π. (2017) 'Περσέας και Μέδουσα'. Στο *Ιερά και λατρείες της Μεσσήνης. Από τα αρχαία στα βυζαντινά χρόνια: Πρακτικά Διεθνούς Αρχαιολογικού Συνεδρίου*, επιμέλεια Π. Θέμελης, Μ. Σπαθή και Κ. Ψαρουδάκης, 179-186. Αθήνα 25 Οκτωβρίου 2014. Αθήνα: Εταιρεία Μεσσηνιακών Σπουδών.
- Καλτσάς, Ν. (2002) *Τα γλυπτά*. Αθήνα: Καπόν.
- Κανελλόπουλος, Χ. (2011) Πανεπιστημιακές παραδόσεις στα πλαίσια του μαθήματος Κλασικής Αρχαιολογίας. Εθνικό και Καποδιστριακό Πανεπιστήμιο Αθηνών: Τμήμα Αρχαιολογίας.
- Κανελλόπουλος, Χ. (1996) *Η δωρική αρχιτεκτονική της Κέας κατά την κλασική και ελληνιστική περίοδο: συμβολή στην κατανόηση του Δωρικού ρυθμού στις Κυκλάδες*. Αθήνα.

- Κανελλόπουλος, Χ. (1990) *Προβλήματα σύνθεσης, μορφολογίας και μεθόδου στο κτήριο D της Καρθαίας. Διατριβή για προδιδακτορικό τίτλο ειδίκευσης στον τομέα Ιστορίας και Αρχαιολογίας του Πανεπιστημίου Αθηνών*. Αθήνα.
- Κανελλόπουλος, Χ. (2000) *Το Υστερορωμαϊκό «τείχος»: περίβολος τεμένους και περιμετρική στοά στο Ασκληπιείο της Επιδαύρου*. Επιτροπή Συντήρησης των Μνημείων Επιδαύρου.
- Καράγιωργα, Θ. (1972) 'Μίλα'. *Αρχαιολογικό Δελτίο T.27, (Χρονικά μέρος Β1)*, 258-262.
- Κορρές, Μ. (2000) 'Κλασική αθηναϊκή αρχιτεκτονική'. Στο *Αθήναι από την κλασική εποχή έως σήμερα, 5ος αιώνας π.Χ. – 2000 μ.Χ.*, επιμέλ. Χατζηαντωνίου Α. 2-45. Αθήνα: Κοντινός Α.Ε.
- Κορρές Μ. (1988) 'Πώς και γιατί η ζωφόρος του Παρθενώνος λαξεύτηκε επάνω στο κτήριο'. Στο *Πρακτικά XIII Διεθνούς Συνεδρίου Κλασικής Αρχαιολογίας, Αθήνα 4-10 Σεπτεμβρίου 1983*, τ.Β' 104-107. Αθήνα.
- Κορρές, Μ. (2010) 'Ο χρυσός αιώνας του Περικλή και ο Παρθενώνας'. In *Mallouchou – Tufano, ed. 2010*, 54-141.
- Κορρές, Μ. (2012) *Μια μέρα στην Ακρόπολη. Η κατασκευή ενός αρχαίου ελληνικού ναού*. Α' Εφορεία Προϊστορικών και Κλασικών Αρχαιοτήτων, Επιτροπή Συντήρησης Μνημείων Ακροπόλεως.
- Κοτταρίδη, (2009) *Το ανάκτορο των Αιγών 2007-2009: Η αρχή ενός μεγάλου έργου*. Θεσσαλονίκη.
- Κωνσταντινίδης, Δ. Η. (1959) *Οι ελληνικοί ρυθμοί των κλασικών χρόνων*. Εθνικό Μετσόβιο Πολυτεχνείο, Πανεπιστημιακές Εκδόσεις.
- Κωνσταντινίδης, Δ. Η. (1973) *Παραδόσεις ιστορίας της Αρχιτεκτονικής, μέρος Β*. Εθνικό Μετσόβιο Πολυτεχνείο, Πανεπιστημιακές Εκδόσεις.
- Κυλινδρέας, Μ. (2015) Ο τετράστυλος πρόστυλος ναός σε σχέση με τον δίστυλο εν παραστάσι οίκο κατά την Αρχαϊκή, Κλασική και Ελληνιστική περίοδο. Διπλωματική Εργασία. Αθήνα.
- Λαμπρινουδάκης, Β. (1978) Ανασκαφή στο Ιερό του Απόλλωνος Μαλεάτα. *Πρακτικά της εν Αθήναις Αρχαιολογικής Εταιρείας*, 111-121.
- Λεονάρδος, Β. (1986) 'Ανασκαφαί του εν Λυκόσουρα ιερού της Δεσποίνης'. *Πρακτικά της εν Αθήναις Αρχαιολογικής Εταιρείας*, 93-126.
- Μαράντου, Ε. (2013) *Θεότητες, λατρεία και χωροθεσία λατρευτικών τόπων στην κεντρική και νότια Πελοπόννησο: γεωμετρικοί - αρχαϊκοί - κλασικοί χρόνοι*. Ιόνιο Πανεπιστήμιο; Τμήμα Ιστορίας. Κέρκυρα.
- Μαράντου, Ε. (2017) 'Ο Θεός των σεισμών και των υδάτων και η λατρεία του στην Κεντρική και Νότια Πελοπόννησο κατά τους πρώιμους ιστορικούς χρόνους'. Στο *HELIKE V: Αρχαία Ελική και Αιγιαλεία. Ποσειδών. Ο θεός των σεισμών και υδάτων, λατρεία και ιερά: Πρακτικά Ε' Διεθνούς Επιστημονικού Συνεδρίου, Αίγιον, 4-6 Οκτωβρίου 2013*, επιμέλεια Ντ.Κατσωνοπούλου, 114-124. Αθήνα.
- Μόσχος Τ. και Α. Μόσχου (1979) 'Κιόνια Α''. *Πελοποννησιακά 13*, 72-114.
- Μπόνιας, Ζ. (2001) Η μετόπη Λ 425 του μουσείου Καβάλας. Στο *ΑΓΑΛΜΑ: Μελέτες για την αρχαία πλαστική πρς τιμήν του Γ. Δεσπίνη*, 181-193.
- Μπούρας, Χ. (1967) *Η αναστήλωση της Στοάς της Βραυρώνος : τα αρχιτεκτονικά της προβλήματα*. Αθήναι: Γενική Διεύθυνσις Αρχαιοτήτων και Αναστηλώσεων; Δημοσιεύματα του Αρχαιολογικού Δελτίου. Αρ.1.



- Μπούρας, Χ. (1990) 'Η Αθήνα κατά την ελληνιστική περίοδο'. Στο *Akten des XIII. Internationalen Kongresses für klassische Archäologie*, 267-274. Berlin: Mainz am Rhein.
- Μπούρας, Χ. (1999) *Μαθήματα Ιστορίας της αρχιτεκτονικής*. Α' τόμος. Αθήνα: Συμμετρία.
- Ορλάνδος, Α. (1915) Ο ναός του Απόλλωνος Πτώου, *Αρχαιολογικό Δελτίο*, τ. 1, 94-110.
- Ορλάνδος, Α. (1955-1960) *Τα υλικά δομής των αρχαίων Ελλήνων και οι τρόποι συναρμογής αυτών κατά τους συγγραφείς, τας επιγραφάς και τα μνημεία*. Αθήνα: Η εν Αθήναις Αρχαιολογική Εταιρεία.
- Ορλάνδος, Α., (1962) Ανασκαφή Μεσσήνης. *Πρακτικά της εν Αθήναις Αρχαιολογικής Εταιρείας*, 99-112.
- Ορλάνδος, Α., (1963) Ανασκαφή Μεσσήνης. *Πρακτικά της εν Αθήναις Αρχαιολογικής Εταιρείας*, 122-129.
- Ορλάνδος, Α. (1977-1978) *Η αρχιτεκτονική του Παρθενώνος*, τ.Β - Γ. Αθήνα: Η εν Αθήναις Αρχαιολογική Εταιρεία.
- Παπαχατζής, Ν. (1976) Ποσειδών Ταινάριος. *Αρχαιολογική Εφημερίς*, 102-125.
- Παπαχατζής, Ν. (1994) *Πανσανίου, Ελλάδος Περιήγησις, Μεσσηνιακά – Ηλιακά*. τ. 3. Αθήνα: Εκδοτική Αθηνών (Επαν.α'έκδ.1979).
- Πέτσας, Φ. (1966) *Ο τάφος των Λευκαδίων*. Αθήνα: Η εν Αθήναις Αρχαιολογική Εταιρεία.
- Ρωμαίος, Κ.Α. (1951) *Ο Μακεδονικός Τάφος της Βεργίνας*. Αθήνα: Εταιρεία Μακεδονικών Σπουδών.
- Ρωμαίος, Κ. Α. (1953-1954) 'Το ανάκτορον της Παλατίτσας'. *Αρχαιολογική Εφημερίς*, 141-150.
- Σαχανά, Ι. (2016) *Οι παραστάσεις του θαλάσσιου θιάσου στην τέχνη της ελληνιστικής και πρώιμης αυτοκρατορικής εποχής*. Διδακτορική διατριβή. Αριστοτέλειο Πανεπιστήμιο Θεσσαλονίκης, Ελλάδα.
- Στεφανάκης, Μ.Ι. και Πατσιαδά, Β. (2009-2011) 'Η αρχαιολογική έρευνα τον αρχαίο δήμο Κυμισαλέων (Ρόδος) κατά τα έτη 2006-2010: μια πρώτη παρουσίαση. Στο *Μελέτες στην κλασική αρχαιολογία, την επιγραφική, τη νομισματική και την παπυρολογία*'. Ευλιμένη 10-12 (2009-2011), 63-104.
- Barletta, B.A. (1983) *Ionic Influence in Archaic Sicily: The Monumental Art*. Gothenburg: Paul Arstroms forlang.
- Barringer, J. (1995) *Divine Escorts, Nereids in Archaic and Classical Greek Art*. Michigan: Ann Arbour.
- Boardman, J. (1985) *Greek Art*. London: Thames and Hudson.
- Bernard, P. and Salviat, F. (1959) 'Nouvelles découvertes aux Dionysion de Thasos'. *British Chronicles* 83, 288-335.
- Bernard, A. (1996) 'Les veilleurs du Phare'. *Zeitschrift für Papyrologie und Epigraphik*, 113,85-90.
- Bousquet, J. (1952) *Fouilles de Delphes, II: Topographie et architecture. Le Trésor de Cyrène*. École française d' Athènes. Paris: De Boccard.
- Broneer, O. (1953) 'Isthmia Excavations'. *Hesperia* 22, 182-195.
- Bruneau, Ph. and Ducat, J. (2005) *Guide de Délos: Sites et monuments*. École française d' Athènes. Paris: De Boccard.
- Coarelli, F. (1976) 'Architettura e arti figurative in Roma: 150-50 A.C'. In *Hellinismus in Mittelitalien, Kolloquium in Göttingen von 5 bis 9 juni 1974*, ed. P. Zanker, 21-51. Göttingen: Vandenhoeck und Ruprecht.

- Coulton, J.J. (1968) 'The Stoa at the Amphiaraion, Oropos'. *The Annual of the British School at Athens*, Vol. 63, pp. 147-183.
- Coulton, J.J. (1974) 'Towards Understanding Doric Design: The Stylobate and Intercolumniations'. *The Annual of the British School at Athens*, Vol. 69, 61-86.
- Coulton, J.J. (1975) 'Towards Understanding Greek Temple Design: General considerations'. *The Annual of the British School at Athens*, Vol. 70, 59-99.
- Coulton, J.J. (1977) *Ancient Greek Architects at work: problems of structure and design*. London: Cornell University Press.
- Courby, F. (1912) *Le Portique d'Antigone ou du Nord –Est: et les constructions voisines*. Paris: Fontemoing.
- Des Courtils, J. and Westcoat, B. D. (2013) 'The Temple of Athena at Assos'. In *TOΠΟΙ, Orient-Occident*, Vol.18/2. 451-457.
- Dickins, G. (1905-1906) Damofhon of Messene. *The annual of the British School at Athens*, 12. 109-136.
- Dieterle, M. (2007) *Dodona, religionsgeschichtliche und historische Untersuchungen zur Entstehung und Entwicklung des Zeus-Heiligtums Hildesheim*. Olms: Hildesheim.
- Dinsmoor, W.B. (1975) *The Architecture of Ancient Greece: An Account of its historical development*. New York: Norton.
- Ermeti, A.L. (1981) *L' Agora di Cirene III,1 .II Momumento navale. Monografie di Archeologia Libica XVI*. Roma
- Etienne, R. J. et Braun J.P. (1986) *Tenos I. Le Sanctuaire de Poseidon et d'Amphitrite*. Bibliothéque de l' École française d'Athènes et de Rome. Paris: Diffusion de Boccard.
- Felten, F. (1996) 'Griechische Heiligtümer in hellenistischer zeit'. In *Blakolmer et al, Fremde Zeiten: Festschrift für Jürgen Borchhardt zum sechzigsten Geburtstag*. Vol. II, 139-158. Vienna: Phoibos.
- Froning, H. (1981) *Marmor Schmuckreliefs mit griechischen Mythen im 1Jh v.Chr*. Mainz : P. von Zabern.
- Grandjean, Y. and Salviat, F. κ.ά. (2015) *Ο οδηγός της Θάσου*.
- Gruben, G. (2000) *Ιερά και ναοί των αρχαίων Ελλήνων*. Αθήνα: Καρδαμίτσα.
- Goethert F.W. und Schleif H. (1962) *Der Athenatempel von Ilion*. Berlin: W. de Gruyder.
- Gullini, G. (1983) *Megale Hellas, storia e civiltà de la magna Grecia*. Milano: Libri Scheiwiller.
- Hammond, N.G.L. and Walbank F.W. (1988) *A History of Macedonia*. Vol.3, 336-167 B. C. Oxford: Clarendon Press.
- Hellmann, M.-Chr. (2002-2010) *L'architecture grecque. Les principes de la construction*. Vol.1. Paris: Picard.
- Von Hesberg, H. (1994) *Formen privater Repräsentation in der Baukunst des 2. und 1. Jahrhunderts v. Chr.* Köln : Böhlau.
- Hoepfner, W. (2006) *Die griechische Agora. Bericht über ein Kolloquium am 16. März 2003 in Berlin. Schriften des Instituts für Klassische Archäologie der Freien*.

- Hölscher, T. (1979) 'Beobachtungen zu römischen historischen Denkmälern'. *Archäologischer Anzeiger*, 337-348.
- Jenkins, I. and Waywel, G. B. (1997) *Sculptors and Sculpture of Caria and the Dodecanese*. London: British Museum Press.
- Jones, M.W (2002) 'Tripods, Triglyphs, and the Origin of the Doric Frieze'. *American Journal of Archaeology*, Vol. 106, No. 3, 353-390.
- Kiderlen, M. und Themelis P. (2010) *Das Poseidonheiligtum bei Akovitika in Messenien*. Wiesbaden: Reichert.
- Kleiner, G. (1968) *Die Ruinen von Milet*. Berlin.
- Koldewey, R. (1890) *Die Antiken Baureste der Insel Lesbos*. Berlin.
- Korres, M. (1994): 'The architecture of the Parthenon'. In *The Parthenon and its Impact in Modern Times*, ed. Tournikiotis P. 55–97. Athens: Melissa.
- Ladstätter, G. (2001) *Forschungen in der Peloponnes*. Athen: Österreichisches Archäologisches Institut.
- Lauter, H. (2016) *Η αρχιτεκτονική των ελληνιστικών χρόνων*. Αθήνα: Εκδόσεις Καρδαμίτσα.
- Lattimore, S. (1976) *The marine thiasos in Greek sculpture*. California: L.Angeles.
- Lawrence, A.W., Tomlinson R.A. (1983) *Greek Architecture*. London: Yale University Press, New Haven.
- LeBas, M. Ph. (1888) *Voyage archeologique en Grece et en Asie Mineure*. Paris.
- Lehmann, P. W. (1960) *The Hieron*. *Institute of Fine Arts of New York University*, ed. K.Lehmann et al. Bollingen Series 60,3. New York: Pantheon Books.
- Lehmann, P. W. and D. Spittle (1964) '*Samothrace: The altar court*'. Ed. K. Lehmann and D.Spittle. Bollingen Series LX-4-11. New York: Pantheon Books.
- Lehmann, P. W. (1969) *Samothrace : excavations conducted by the Institute of Fine Arts of New York University*, ed. K.Lehmann and F.W. Lehmann et al.Vol.3. Bollingen Series LX. New York: Pantheon Books.
- Lesky, A. (1990) *Ιστορία της Αρχαίας Ελληνικής Λογοτεχνίας*. Θεσσαλονίκη: Εκδοτικός Οίκος Αδελφών Κυριακίδη.
- LIMC I, LIMC III, LIMC VI, LIMC VII, LIMC VIII, LIMC Supplementum. *Lexicon Iconographicum Mythologiae Classicae I (1981), III (1986), VI, (1992), VII (1994), VIII (1997), Supplementum (2009)*. Zürich : Artemis.
- Luraghi, N. (2008) *The ancient Messinias*. Cambridge University Press.
- Mckenzie, J. (2007) *The architecture of Aleandria and Agypt: 300 BC to AD 700*. Yale University Press: Pelican History of Art.
- Marcadé, J. (1951) 'Les sculptures décoratives du Monument des Taureaux à Délos'. *Bulletin de Correspondance Hellénique* , 55-89.
- Marcadé J. (1969) *Au musée de Délos : étude sur la sculpture hellénistique en ronde bosse découverte dans l'île*. Bibliothèque des écoles françaises d'Athènes et de Rome. Paris : E. de Boccard.

- Von Mangoldt, H. (2012) *Makedonische Grabarchitektur. Die Macedonischen Kammergraber und ihre Vorläufer*. Tübingen : Wasmuth.
- Mattern, T. (2015) *Das Herakles-Heiligtum Von Kleonai: Architektur und Kult im Kontext*. Wiesbaden: Reichert.
- Merten, D. (1984) *Die Tempel von Segesta und die dorische Tempelbaukunst des griechischen Westens in klassischer Zeit*. Deutsch: Gebundene Ausgabe.
- Miller, S.G. (1978) *Hellenistic Macedonian architecture: its style and painted ornamentation*. Michigan: Ann Arbor.
- Moretti, J.Ch. (2015) L' architecture publique at Delos au III<sup>e</sup> S.a.C. In *Architecture Monumentale Grecque au III<sup>e</sup> s.a.C.*, ed. Des Courtils, 83-115. Bordeaux: Ausonius Éditions. Mémoires 40.
- Müller, K. (2003) *Hellenistische Architektur auf Paros*. Berlin: Gebr. Mann Verlag.
- Mylonopoulos, I.G. (2003) *Πελοπόννησος Οικητήριον Ποσειδώνος*. Κέρνος suppl.13, Liege: Centre International d' Etude de la Religion Greque Antique.
- Neufert, E. (2012) *Neufert Architects Data*. Wiley-Blackwell, 5th Ed.
- Noack, F. (1927) *Eleysis*. Berlin: Leipzig.
- Ogden, D. (2008) *Perseus*. Taylor & Francis, e-Library.
- Ohnesorg, A. (1982) *Der dorische Prostylos des Archilocheion auf Paros*. *Archäologischer Anzeiger*, 271-290.
- Partida, E.C (2000) *The treasures at Delphi : an architectural study*. Jonsered : Paul Astroms Forlag,
- Phillips, K.M. (1968) 'Perseus and Andromeda'. *American Journal of Archaeology*, 72. 71-123.
- Pollit, J.J. (1999) *Η Τέχνη στην Ελληνιστική Εποχή*. Αθήνα: Παπαδήμας.
- Queyrel, F. (1986) 'Les Sculptures' In *Tenos I. Le Sanctuaire de Poseidon et d'Amphitrite*. Biblioteque de l' École française d'Athènes et de Rome. Paris: Diffusion de Boccard.
- Radt, W. (2011) *Pergamon: Geschichte und Bauten einer antiken Metropole*. Darmstadt : Primus Verlag.
- Ramage, N. H. και Ramage, A. (2000) *Ρωμαϊκή Τέχνη*. Θεσσαλονίκη: University Studio Press.
- Ridgway, B.S. (1990) *Hellenistic Sculpture I, The Styles of ca.331-200 B.C*. Madison: University of Wisconsin.
- Ridgway, B.S. (2001) *Hellenistic Sculpture III The Styles of ca.100-31B.C*. Madison: University of Wisconsin.
- Robertson, M. (1959) *The Great centuries of painting. Greek Painting*. Geneva : Skira.
- Roebuck, C. (1951) The Asklepieion and Lerna Princeton. *American School of Classical Studies at Athens*, 30-39.
- Roux, G. (1961) *L'architecture de l'Argolide aux IV<sup>e</sup> et III<sup>e</sup> siècles avant J.-C*. Texte. Paris: E. de Boccard.
- Rumpf, A. (1969) 'Die Meervesen auf den antiken Sarkofhagreliefs'.V,1. Roma: L' Elma di Bretschneider.
- Schaenburg, K. (2002) *Studien zur Unteritalischen Vasenmalerei*. Band II. Ludwig.

- Schmidt-Dounas B. (1994) 'Der dorische Fries der Stoa des Antigonos Gonatas auf Delos'. *Mitteilungen des Deutschen Archäologischen Instituts, Athenische Abteilung*, 109. 227 – 242.
- Schwandner E.-L. und Hoepfner, W. (1990) *Hermogenes und die hochhellenistische Architektur*. Mainz am Rhein : Philipp von Zabern.
- Shipley, G. (2012) *Ο ελληνικός κόσμος μετά τον Αλέξανδρο 323-30 π.Χ.* Μορφωτικό Ίδρυμα Εθνικής Τραπέζης.
- Simon, E. (1996) *Οι θεοί των αρχαίων Ελλήνων*. Θεσσαλονίκη: University studio Press.
- Sioumpara, E. (2015) 'Doric innovations on the conservative landscape of Peloponnese during the Hellenistic period. In *Architecture Monumentale Grecque au III<sup>e</sup> s.a.C.*, ed. Des Courtils, 197-219. Bordeaux: Ausonius Éditions. Mémoires 40.
- Smith, R.R.R. (2009) *Ελληνιστική πλαστική*. Αθήνα: Καρδαμίτσα.
- Spawnforth, T. (2006) *Αρχαίοι ελληνικοί ναοί*. Αθήνα: Ελευθερουδάκη.
- Stewart, A. (1978) Lysippan Studies, The Only Creator of Beauty. *American journal of Archaeology* 82, 163- 171.
- Stilp, F. (2001) *Marriage et Suovetaurilia. Étude sur le soi-disant 'Autel de Domitius Ahenobarbus'*. Revue d' Antiquité, Supplémenti 26. Rome: Giorgio Bretschneider.
- Stupperich, R. (1996) 'Neue Reliefs von Athena-Tempel von Assos'. In *Ausgrabungen in Assos 1992*, eds. Ü. Serdaroglu, – R. Stupperich, 33-42. Bonn: Asia Minor, Studien 28.
- Tarn, W.W. (1910) 'The Dedicated Ship of Antigonos Gonatas'. *Journal of Hellenic Studies* 30, 189 – 222.
- Themelis, P. (1996) 'Damophon'. In *Personal Styles in Greek Sculpture*, ed. Palagia O. - Pollitt J.J. Oxford: Yale Classical Studies 30.
- Themelis, P. (2012) 'The Agora of Messene'. In *tout vendre, tout acheter. Structures et équipements des marchés antiques. Actes du colloque d' Athènes 16-19 Juin 2009*, eds. Chankowski and Adam-Belene, 37-47. Paris: De Boccard.
- Tomlinson, R.M. (1963) Hellenistic Critics and Criticism. *The Journal of Hellenic Studies*. Vol.83, 133-145.
- Townsend, R. F. (2003) 'The Philippeion and fourth-century Athenian architecture'. In *The Macedonians in Athens 322-229 B.C. Proceeding of an International Conference held at the University of Athens, May 24-26, 2001*, 93-101. Oxford: Oxbow books.
- Travlos, J. (1980) *Pictorial Dictionary of Ancient Athens*. New York: Hacker Art Books.
- Tréheux, J. (1986) 'Un document nouveau sur le Néôrion et le Thesmophorion à Délos'. *British Chronicles* 99, 293 – 317.
- Vallois, R. *L'architecture hellénique et hellénistique à Délos jusqu'à l'éviction des Déliens (166 av. J.-C.)* Paris 1944 – 1978, I 1944, II 1966.
- Valmin, N.S. (1930) *Études topographiques sur la Messénie ancienne*. Lund.

- Webb, P. A. (1996) *Hellenistic Architectural Sculpture: Figural motifs in Western Anatolia and the Aegean Islands*. Madison: University of Wisconsin.
- Webb, P. A. (1998) 'The Functions of the sanctuary of Athena and the Pergamon Altar (the Heroon of Telephos) in the Attalic building program'. In *Στέφανος: Studies in honor of Brunilde Sismondo Ridgway*, eds. K.J. Hartswick and M.C.Sturgeon, 241-254. Philadelphia.
- Weber, U. (2015) Building with assembly marks: prefabrication of architectural blocks on building sites at Delos and Pergamon in the III<sup>rd</sup> c.a.C. In *Architecture Monumentale Grecque au IIIeme siècle A.C.*, ed. Des Courtils, 306-316. Bordeaux: Ausonius Éditions. Mémoires 40.
- Wiegand, T. (1906) *Milet: Ergebnisse der Ausgrabungen und Untersuchungen seit dem Jahre 1899*. Berlin: De Gruyter.
- Vitruvii, P. (1997-1998), *De architectura, VI-X, β'έκδ. μετάφραση-σχόλια Π. Λέφας*. Αθήνα : Πλέθρον.
- Wescoat, B.D. (1988) 'Some architectural evidence for sources and program of the Athena temple at Assos'. Στο *Πρακτικά του 12ου Διεθνούς Συνεδρίου Κλασικής Αρχαιολογίας, Αθήνα 4-10 Σεπτεμβρίου 1983, τ.Δ'*, 215-221. Υπουργείο Πολιτισμού: Ταμείο Αρχαιολογικών Πόρων και Απαλλοτριώσεων.
- Winter, F. E. (1982) 'Tradition and Innovation in Doric Design IV: The Fourth Century'. *American Journal of Archaeology*. Vol.86, No.3, 387-400.



