

# Τόπος και Δίκτυο Πολιτισμικής Κληρονομιάς

Η περίπτωση της τέχνης της αγγειοπλαστικής στην Σίφνο



Άννα Κωνσταντοπούλου και Δημήτριος Ντούπας

Εθνικό Μετσόβιο Πολυτεχνείο  
Σχολή Αρχιτεκτόνων Μηχανικών  
Φεβρουάριος 2020

καθηγήτριες: Ρίβα Λάββα και Αθηνά Σταυρίδου

## ΕΥΧΑΡΙΣΤΙΕΣ

Ευχαριστούμε θερμά τις καθηγήτριές μας Ρίβα Λάββα και Αθηνά Σταυρίδου για τη στενή συνεργασία και καθοδήγηση καθ' όλη τη διάρκεια εκπόνησης της διπλωματικής μας εργασίας.

Θερμές ευχαριστίες στους αγγειοπλάστες Γιάννη Αποστολίδη, Αντώνη Καλογήρου, Γιάννη Λεμπέση, Νίκο Λεμπέση και ιδιαίτερα τον Αντώνη Ατσόνιο για τις συνεντεύξεις, τις πληροφορίες και τη βοήθεια που μας προσέφεραν στην έρευνά μας.

Ευχαριστούμε τους Γιάννη Α. Φύσσα και Γιάννη Ν. Φύσσα για την άδεια επίσκεψης των χώρων των αγγειοπλασθειών στο Αρτιμόνι.

Ευχαριστούμε το φίλο Γιώργο Βενιό για τις φωτογραφίες και τα πλάνα των σημείων ενδιαφέροντος.

Τις περισσότερες πληροφορίες για το Αρτιμόνι μας έδωσε η αείμνηστη Μαρία Α. Φύσσα, στην οποία δυστυχώς δεν προλάβαμε να δείξουμε την εργασία μας.

Τέλος ένα μεγάλο ευχαριστώ στην Άντυ, τον Γεράσιμο, την Ηλέκτρα καθώς και στις οικογένειές μας που μας στήριξαν και βοήθησαν σε όλη τη προσπάθειά μας .

Χωρίς τη βοήθεια όλων τους δεν θα ήταν δυνατή η ολοκλήρωση της εργασίας μας.

## ΠΕΡΙΕΧΟΜΕΝΑ

### Ανάλυση

σελίδα

Αφορμή	4
Ο Τόπος	5-9
Γεωλογικό Υπόβαθρο	
Οδικό και Οικιστικό Δίκτυο	
Σημεία Ενδιαφέροντος	
Εξάπλωση Αγγειοπλαστών μετά το 1950	
Θέσεις αγγειοπλαστείων	
Το Δίκτυο	10-13
Κεντρική Ιδέα	
Ανάλυση περιοχών _ Σημεία Παρέμβασης	

### Σχεδιαστική προσέγγιση

Αρχιτεκτονικό Πρόγραμμα	15-16
Σημείο Παρέμβασης 1 - Βαλιανές	17-26
Αξονομετρικό Διάγραμμα «εν έκρήξει»	
Αναλυτική Πρόταση	
Κάτοψη	
Όψεις - Τομές	
Κατασκευαστικές Λεπτομέρειες	
Φωτορεαλιστικές Απόψεις	
Σημείο Παρέμβασης 2 - Αρτιμόνι	27-35
Αξονομετρικό Διάγραμμα «εν έκρήξει»	
Αναλυτική Πρόταση	
Κάτοψη	
Όψεις - Τομές	
Κατασκευαστικές Λεπτομέρειες	
Φωτορεαλιστικές Απόψεις	

37

### Συμπεράσματα

### Ενθετο : Συνεντεύξεις αγγειοπλαστών και φωτογραφίες μακετών

1_ Συνέντευξη: Αντώνης Ατσόνιος	39-42
2_ Συνέντευξη: Γιάννης και Νίκος Λεμπέσης	43-45
3_ Συνέντευξη: Γιάννης Αποστολίδης	46-49
4_ Συνέντευξη: Αντώνης Καλογήρου	50-53
5_ Φωτογραφίες μακετών	54

ΑΝΑΛΥΣΗ

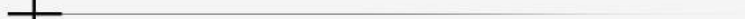



## Αφορμή

Η Σίφνος είναι ένα σχετικά μικρό νησί των Κυκλάδων. Όπως στα υπόλοιπα κυκλαδίτικα νησιά, στο τοπίο κυριαρχούν κτίρια απλής μορφής, μονολιθικά θα έλεγε κανείς, με τον χαρακτηριστικό λευκό αδρό σοβά στις όψεις τους, πλακοστρωμένα μονοπάτια από σχιστόλιθο και ξερολιθιές που οργανώνουν την κλίση του εδάφους. Τα κτίρια μορφολογικά δεν φέρουν διακοσμητικά στοιχεία και το μόνο που ξεχωρίζει είναι εξωτερικές σκάλες και κάποια κεραμικά στοιχεία όπως σπασμένα πιθαράκια, υδρορρόες ή οι λεγόμενοι φλάροι, δηλαδή οι καμινάδες.

Το νησί έχει πολύ μεγάλη κεραμική παράδοση και οι κάτοικοι επί αιώνες ασχολούνταν με την αγγειοπλαστική σκευών της καθημερινότητας που εξήγαγαν στην Ανατολική Μεσόγειο.

Αφορμή για την εργασία αποτέλεσε ένα σύντομο ντοκιμαντέρ του μελετητή της κεραμικής Γιώργου Κυριακόπουλου για την παράδοση της Σίφνου. Σε αυτό το ντοκιμαντέρ εντοπίσαμε ένα ερείπιο αγγειοπλαστείου που μας κίνησε ιδιαίτερα το ενδιαφέρον. Με επιτόπια έρευνα, καταγραφή και συνομιλίες με αγγειοπλάστες τον περασμένο Αύγουστο αρχίσαμε να μελετάμε πιο βαθιά τη δομή των αγγειοπλαστείων. Σημαντική πηγή για την έρευνά μας ήταν η διδακτορική διατριβή του Γερμανού αρχιτέκτονα, του Friedrich Wagner, για τους οικισμούς των αγγειοπλιστών της δεκαετίας του '70. Ο Wagner αποτύπωσε και κατέγραψε όλα τα αγγειοπλαστεία της Σίφνου σε συνεργασία και με τον αρχιτέκτονα Άρη Κωνσταντινίδη.



## Ο Τόπος

Σημαντικό ρόλο στην ανάπτυξη της αγγειοπλαστικής στο νησί αποτέλεσε η γεωμορφολογία του. Τα αποθέματα αργίλου στο έδαφος το καθιστούν ιδιαίτερα κατάλληλο για παραγωγή πυρίμαχων σκευών με μεγάλη αντοχή.

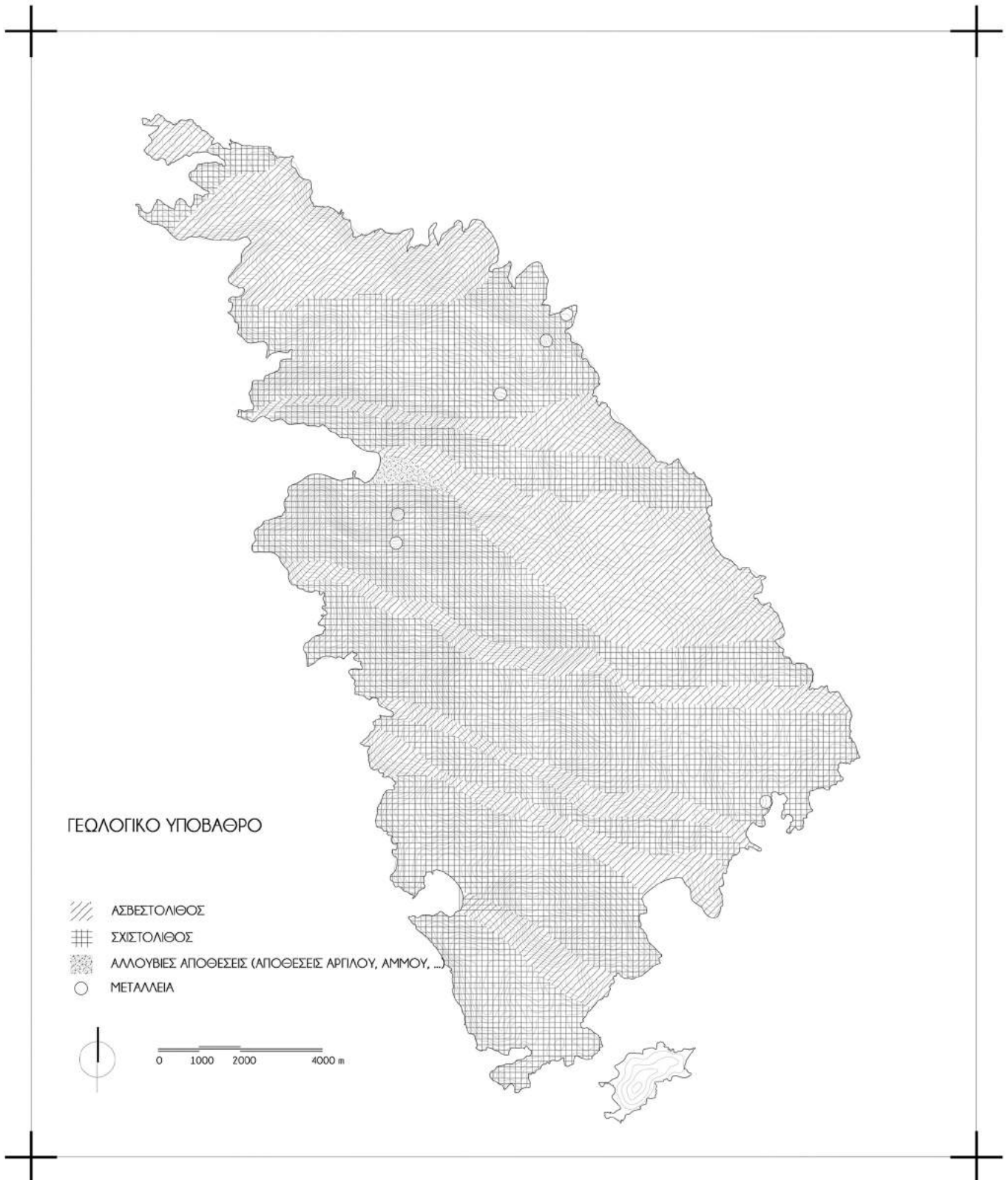

## Ο Τόπος

Το νησί έχει τρεις τύπους οικισμών, τους παραδοσιακούς, οι οποίοι βρίσκονται όλοι στην ενδοχώρα έχοντας γραμμική μορφή και συνδεόνται μεταξύ τους με ένα κύριο μονοπάτι, έναν καστρικό οικισμό και τους παραθαλάσσιους οικισμούς, οι οποίοι διαμορφώθηκαν ως είναι μετά τον Β΄ παγκόσμιο πόλεμο ενώ πριν αποτελούσαν οικισμούς αγγαιοπλαστών και ψαράδων.

Το νησί έχει ένα καλό οδικό δίκτυο, ενώ επίσης σώζεται το παλιό, πυκνό δίκτυο μονοπατιών τα οποία συνδέουν όλους τους οικισμούς περνώντας από την καρδιά τους, δίκτυο που προσελκύει ένα ιδιαίτερα έντονο περιπατητικό τουρισμό στο νησί.



## Ο Τόπος

Τέλος, το νησί διακρίνεται για την έντονη πολιτιστική του δραστηριότητα, καθώς τα τελευταία χρόνια διοργανώνονται αρκετές εκδηλώσεις, εκθέσεις και φεστιβάλ πολιτιστικού χαρακτήρα, με νεότερη προσθήκη την έκθεση νεότερης κεραμικής, τη μόνη στο νησί που έχει σχέση με κεραμική, καθώς η ετήσια έκθεση του σωματείου των αγγειοπλαστών, κάποτε και σε συνεργασία με εικαστικούς καλλιτέχνες, έχει σταματήσει να διοργανώνεται τα τελευταία 10 χρόνια.

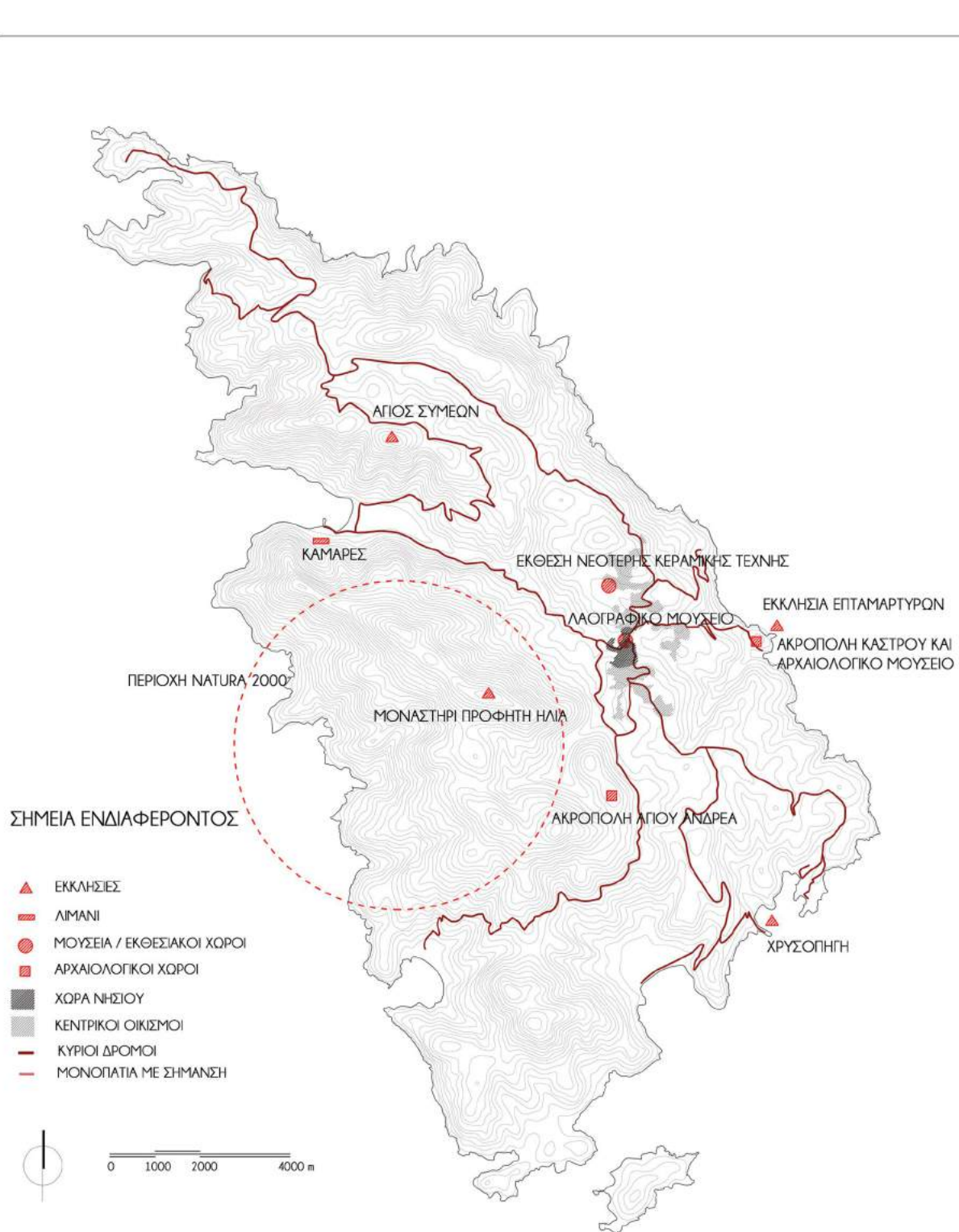



## Ο Τόπος

Την περίοδο ακμής της αγγειοπλαστικής, κατά τον 20ό αιώνα, υπήρχαν στο νησί 110 αγγειοπλαστεία που απασχολούσαν περίπου 500 τεχνίτες. Υπάρχουν 2 τύποι αγγειοπλαστείων. Στον πρώτο ανήκουν αυτά που έχουν καθαρά οικογενειακή δομή, το οποίο σημαίνει ότι ο «μάστορας», όπως τοπικά ονομάζουν τον κύριο αγγειοπλάστη, ήταν ο πατέρας, βοηθούμενος από την υπόλοιπη οικογένεια. Αυτά βρίσκονταν στο κέντρο κυρίως του νησιού και λειτουργούσαν όλο το χρόνο για να εξυπηρετούν την τοπική αγορά. Στον δεύτερο τύπο ανήκουν τα εργαστήρια με βιοτεχνικό χαρακτήρα, στα οποία ο ιδιοκτήτης δεν ήταν απαραίτητα ο αρχιμάστορας, αλλά εκεί εργάζονταν εξειδικευμένοι τεχνίτες και μάστορες. Τα περίφημα τσουκαλάδικα της Σίφνου, για παράδειγμα, παρήγαν μόνο τσουκάλια. Αυτά βρίσκονταν στα παράλια του νησιού, δούλευαν μόνο τους καλοκαιρινούς μήνες, από τον Μάρτιο έως τον Οκτώβριο και εξήγαγαν προϊόντα σε διάφορα μέρη της Ελλάδας και του εξωτερικού.

Μετά τη δεκαετία του 50, όποτε οι εξαγωγές μειώθηκαν δραματικά, οι αγγειοπλάστες εξαπλώθηκαν σε όλα τα μέρη της Ελλάδας αναζητώντας αλλού δουλειά. Στο Μαρούσι, για παράδειγμα, δημιουργήθηκε ένας ισχυρός πόλος Σιφνίων αγγειοπλαστών, μερικούς από τους οποίους συναντάει κανείς μέχρι σήμερα.

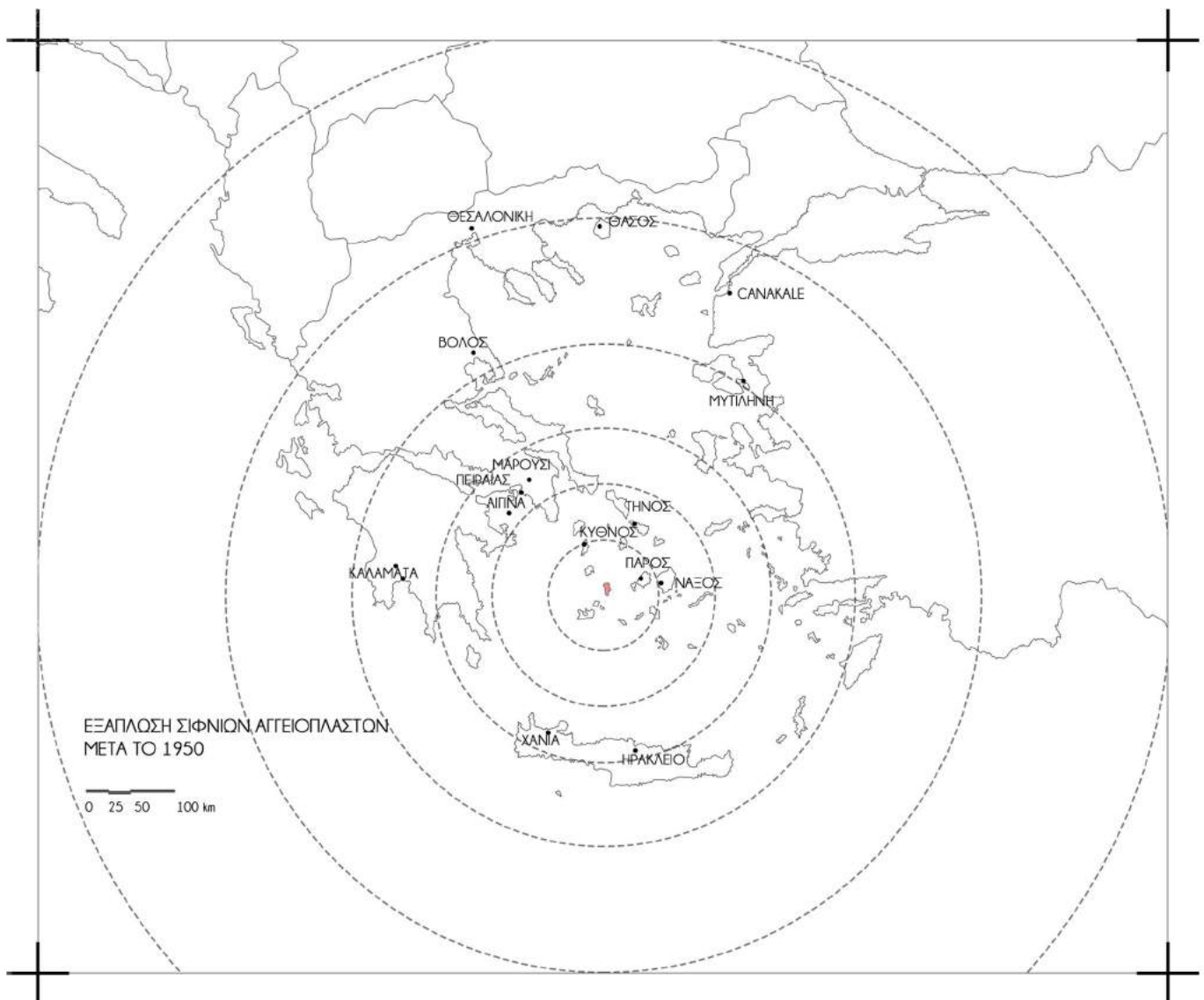

# Ο Τόπος

Σήμερα, από τα 110 εργαστήρια του νησιού λειτουργούν μόνο τα 15.

Η πλειοψηφία των υπολοίπων έχουν μετατραπεί σε σπιτίτια, ξενώνες ή χώρους εστίασης, με ελάχιστες εξαιρέσεις.

Από αυτά που ακόμα δεν έχουν αλλοιωθεί αλλά δεν χρησιμοποιούνται, επιλέγουμε να μελετήσουμε 2. Το ένα βρίσκεται στην ενδοχώρα του νησιού ενώ το άλλο αποτελεί ένα συγκρότημα δύο αγγειοπλαστείων σε απομονωμένη παραλιακή περιοχή.

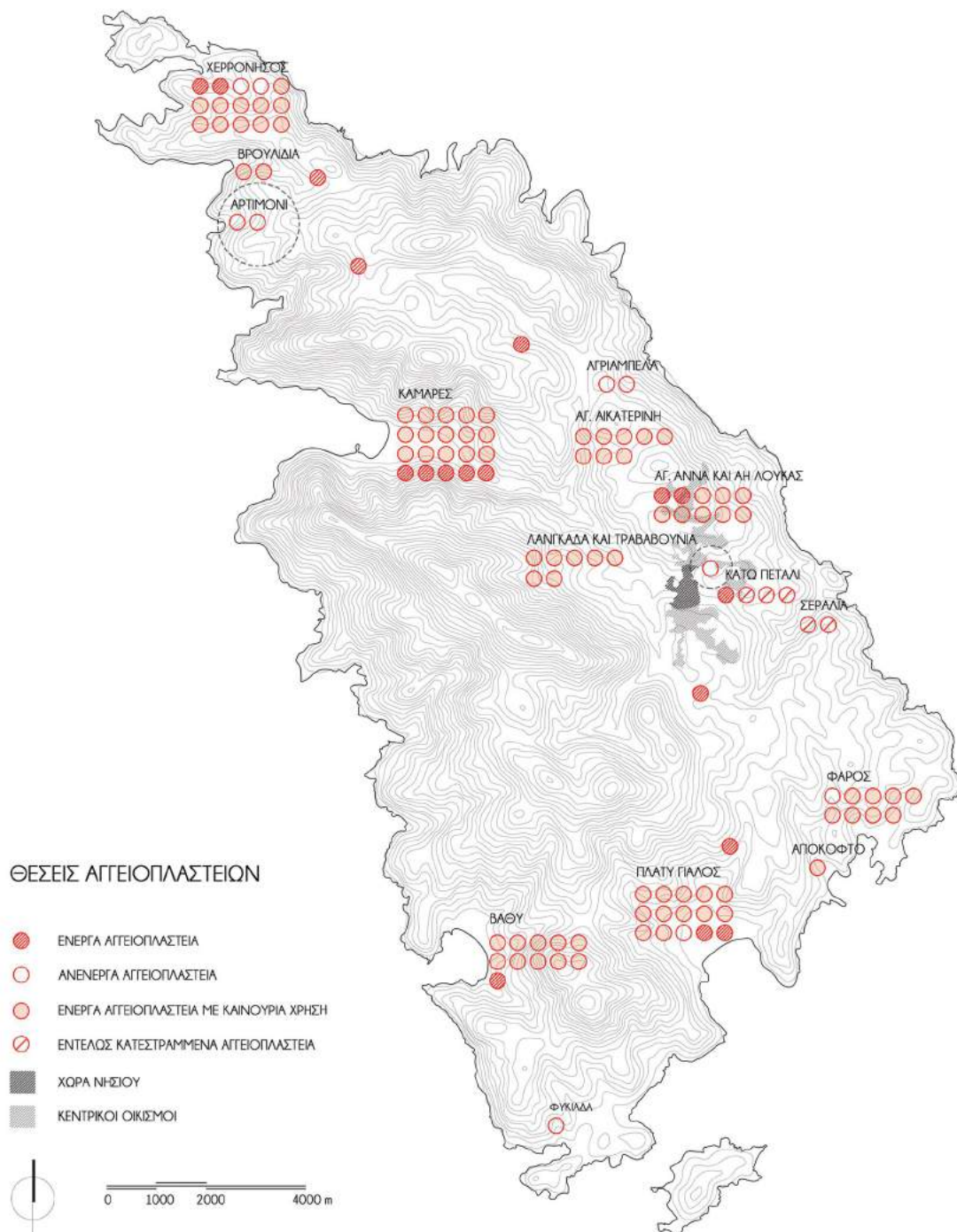

# Το Δίκτυο

## ΚΕΝΤΡΙΚΗ ΙΔΕΑ

ΔΗΜΙΟΥΡΓΙΑ ΔΙΚΤΥΟΥ ΑΓΓΕΙΟΠΛΑΣΤΩΝ  
ΜΕ ΑΦΕΤΗΡΙΑ ΔΥΟ ΣΗΜΕΙΑ ΣΤΗ ΣΙΦΝΟ

### ΥΠΟΜΝΗΜΑ

- ΦΥΣΙΚΗ ΣΥΝΔΕΣΗ
- - ΨΗΦΙΑΚΗ ΣΥΝΔΕΣΗ
- ΑΓΓΕΙΟΠΛΑΣΤΕΙΟ
- ΧΩΡΑ ΝΗΣΙΟΥ
- ▨ ΚΕΝΤΡΙΚΟΙ ΟΙΚΙΣΜΟΙ

0 1000 2000 4000 m

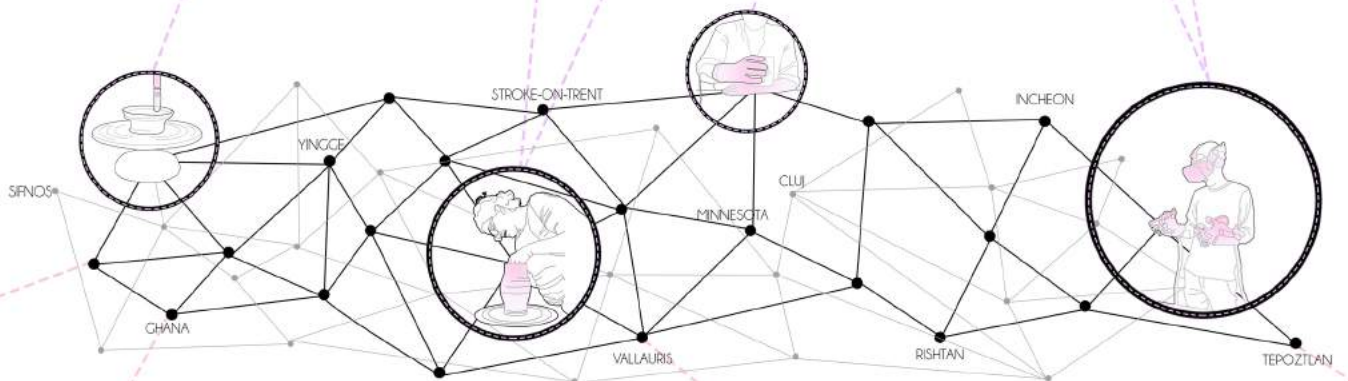

ΔΙΕΘΝΕΙΣ ΔΙΑΣΥΝΔΕΣΕΙΣ ΑΓΓΕΙΟΠΛΑΣΤΩΝ ΚΑΙ ΤΕΧΝΟΛΟΓΙΕΣ



## Το Δίκτυο

**Κεντρική μας ιδέα**, λοιπόν, αποτελεί η δημιουργία ενός δικτύου αγγειοπλαστών στον κόσμο, μιας κοινότητας δηλαδή που επικοινωνεί, συνεργάζεται και ανταλλάσει ιδέες και τεχνικές. Μετά από έρευνά μας, διαπιστώσαμε ότι υπάρχουν αρκετές άλλες πόλεις με σημαντική παράδοση στην κεραμική, όπως το Βαλορί στη Γαλλία, όπου ο Πικάσο έκανε τα διάσημα κεραμικά του, κάποιες στις οποίες διοργανώνονται biennale κεραμικής, όπως η πόλη Γίντζι της Ταιβάν ή το Στρόουκ-ον-Τρέντ στο Ηνωμένο Βασίλειο, ή ακόμα η Αρίτα στην Ιαπωνία, ένα μέρος με μεγάλη παράδοση στα κεραμικά, οι τεχνίτες της οποίας συνεργάζονται πλέον με ειδικούς του βιομηχανικού σχεδιασμού και του ντιζάιν για να εξελίξουν τον τρόπο που λειτουργεί η κοινότητά τους.

Το δίκτυο αυτό βασίζεται σε ψηφιακές συνδέσεις και νέες τεχνολογίες που έχουν αρχίσει να εντάσσονται στον τρόπο παραγωγής των κεραμικών, όπως 3d printer, πλάσιμο αγγείων μέσω VR, ρομποτικοί βραχίονες και γάντια καταγραφής κινήσεων με αισθητήρες.

Αυτό είναι κάτι που ήδη γίνεται ακόμα και στην Ελλάδα. Ήρθαμε λοιπόν σε επαφή με έναν εικαστικό που πειραματίζεται με την κατασκευή κεραμικών με 3d printer, τον Γιάννη Βογδόνο.

Γάντι καταγραφής κίνησης με αισθητήρες



Dojagi, παιχνίδι κεραμικής με VR.

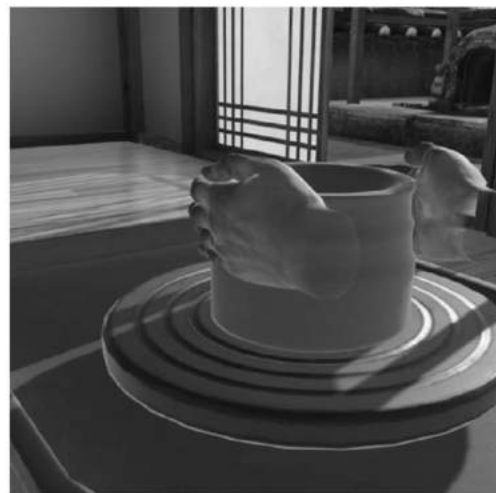

Ρομποτικός βραχίονας "humanMADE"

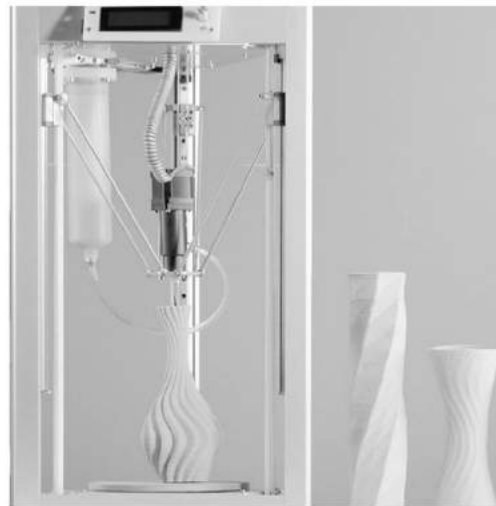

3d printer με πηλό



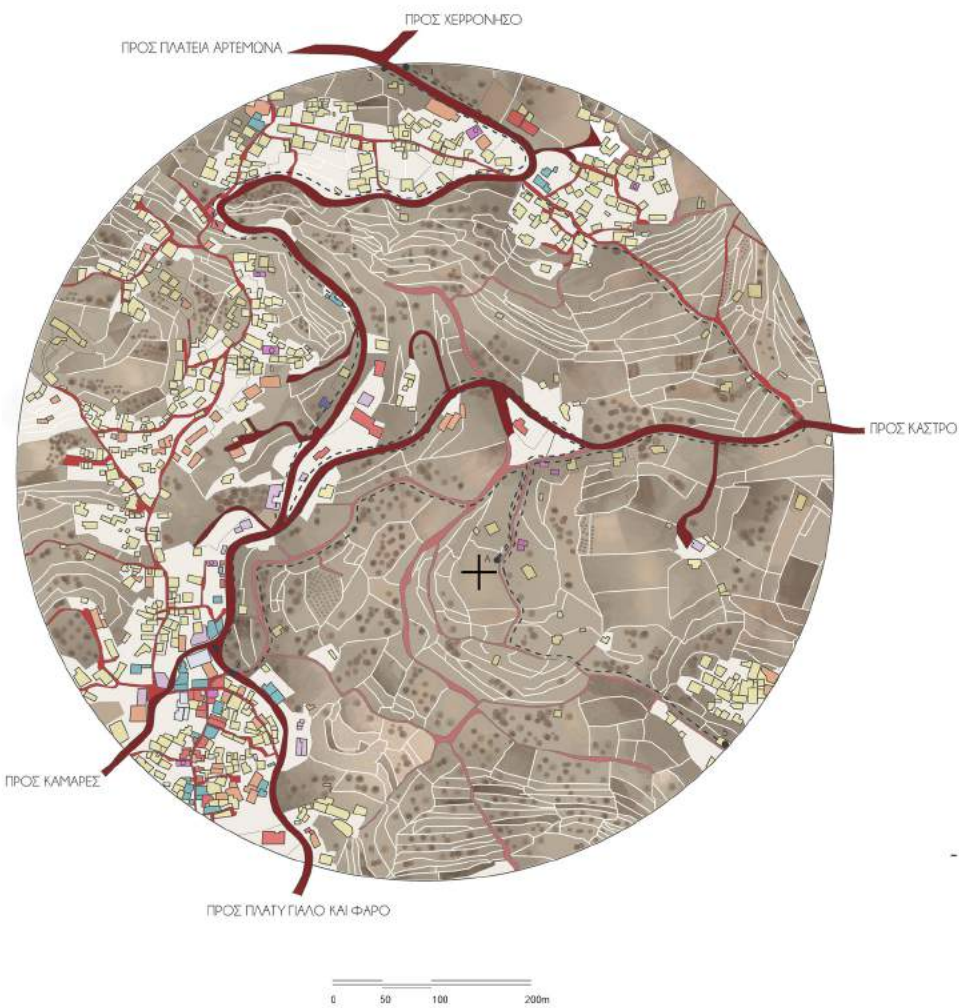

### Χαρακτηριστικά Σημείου Παρέμβασης

- \_ κεντρικό σημείο του νησιού
- \_ περίοπτη θέση με οπτικές φυγές προς τους κεντρικούς οικισμούς
- \_ πολύ εύκολη πρόσβαση με κάθε μέσο
- \_ ερειπιώδης κατάσταση κτιρίου
- \_ κτίσμα του 19ου αιώνα
- \_ φωτεινό τις περισσότερες ώρες της ημέρας
- \_ άγνωστα τα στοιχεία της λειτουργίας του
- \_ λίγα κοντινά κτίσματα
- \_ ξερό τοπίο

### ΔΙΑΔΡΟΜΗ ΠΡΟΣΕΓΓΙΣΗΣ ΤΟΠΟΘΕΣΙΑΣ

- 1-A: 9' ΑΠΟ ΑΠΟΛΛΩΝΙΑ ΜΕΣΩ ΔΡΟΜΟΥ Η' 2' ΜΕ ΤΟ ΑΥΤΟΚΙΝΗΤΟ
- 2-A: 9' ΑΠΟ ΑΠΟΛΛΩΝΙΑ ΜΕΣΩ ΜΟΝΟΠΑΤΙΟΥ
- 3-A: 5' ΑΠΟ ΠΛΑΤΕΙΑ ΑΡΤΕΜΩΝΑ ΜΕ ΤΟ ΑΥΤΟΚΙΝΗΤΟ
- 4-A: 14' ΑΠΟ ΠΛΑΤΕΙΑ ΑΡΤΕΜΩΝΑ ΜΕ ΤΑ ΠΟΔΙΑ
- 5-A: 10' ΑΠΟ ΚΑΤΩ ΠΕΤΑΛΙ ΜΕ ΤΑ ΠΟΔΙΑ

### ΧΡΗΣΕΙΣ ΓΗΣ

ΚΑΤΟΙΚΙΑ	ΕΣΤΙΑΣΗ	ΚΕΝΤΡΟ ΥΓΕΙΑΣ
ΞΕΝΟΔΟΧΕΙΟ	ΧΩΡΟΣ ΠΟΛΙΤΙΣΜΟΥ	ΕΚΚΛΗΣΙΑ
ΕΜΠΟΡΙΟ	ΥΠΗΡΕΣΙΑ	ΔΗΜΟΣΙΟΣ ΧΩΡΟΣ ΣΤΑΘΕΜΕΥΣΗΣ
	ΓΕΩΡΓΙΚΗ ΕΚΤΑΣΗ	

### ΟΔΙΚΟ ΔΙΚΤΥΟ ΚΑΙ ΑΠΟΣΤΑΣΕΙΣ

ΚΥΡΙΟΣ ΟΔΙΚΟΣ ΛΕΩΝΑΣ
ΠΛΑΚΟΣΤΡΩΜΕΝΑ ΜΟΝΟΠΑΤΙΑ
ΧΩΜΑΤΙΝΑ ΜΟΝΟΠΑΤΙΑ





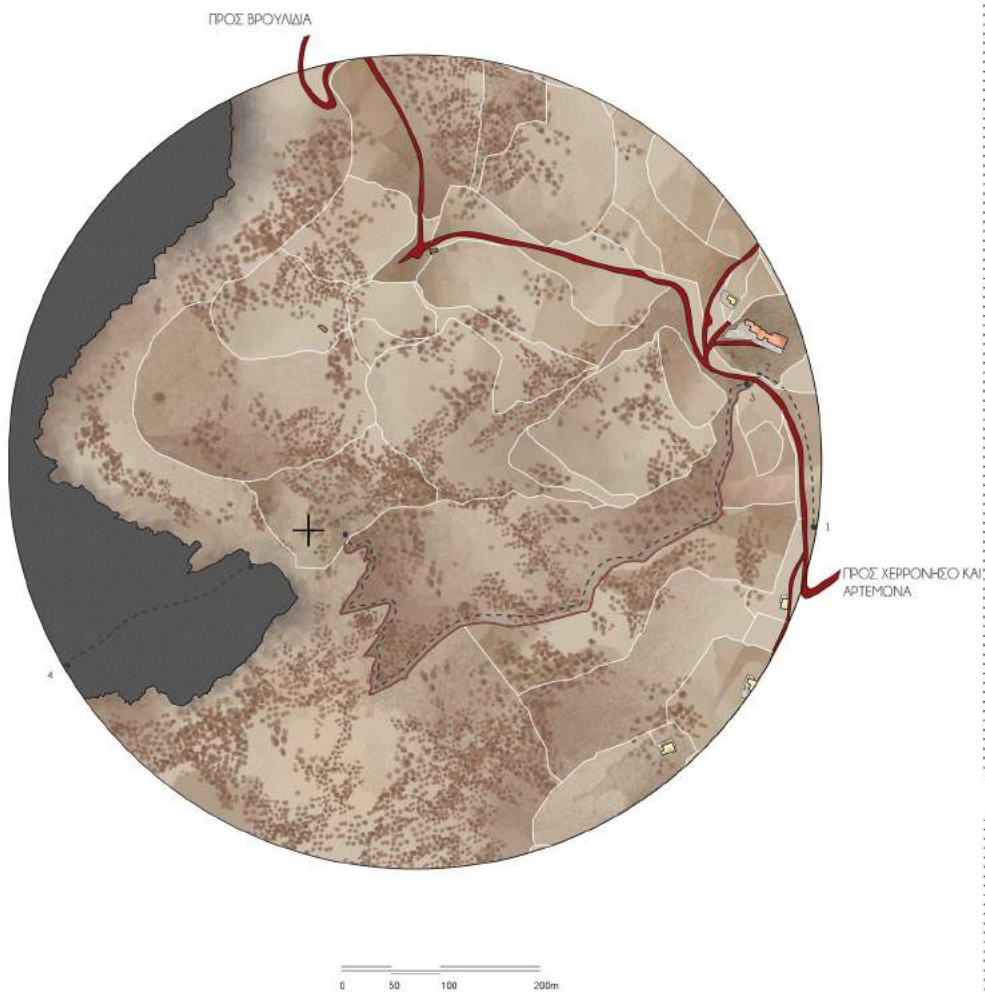

**Χαρακτηριστικά Σημείου Παρέμβασης**

- απομονωμένο
- δε βρίσκεται κοντά σε οικισμό
- δυσδιάκριτο από τον δρόμο
- άμεση σχέση με τη θάλασσα
- δύσκολη πρόσβαση

δύο αγγειοπλαστεία που λειτουργούσαν ενιαία στο χώρο

- μέτρια κατάσταση συντήρησης
- γνωστές συνθήκες λειτουργίας
- έντονη κλίση εδάφους, η οποία διαχωρίζει το οικοπέδου σε πολλά επίπεδα

**ΔΙΑΔΡΟΜΗ ΠΡΟΣΕΓΓΙΣΗΣ ΤΟΠΟΘΕΣΙΑΣ**

- 1-2: 18' ΑΠΟ ΠΛΑΤΕΙΑ ΑΡΤΕΜΟΝΙΑ ΜΕ ΤΟ ΑΥΤΟΚΙΝΗΤΟ
- 3-B: 30' ΜΕ ΤΑ ΠΟΔΙΑ
- 4-B: 15' ΑΠΟ ΛΙΜΑΝΙ ΚΑΜΑΡΩΝ ΜΕ ΒΑΡΚΑ

**ΧΡΗΣΕΙΣ ΓΗΣ**

ΚΑΤΟΙΚΙΑ	ΕΣΤΙΑΣΗ	ΚΕΝΤΡΟ ΥΓΕΙΑΣ
ΞΕΝΟΔΟΧΕΙΟ	ΧΩΡΟΣ ΠΟΛΙΤΙΣΜΟΥ	ΕΚΚΛΗΣΙΑ
ΕΜΠΟΡΙΟ	ΥΠΗΡΕΣΙΑ	ΔΗΜΟΣΙΟΣ ΧΩΡΟΣ ΣΤΑΘΕΥΣΗΣ
	ΓΕΩΡΓΙΚΗ ΕΚΤΑΣΗ	

**ΟΔΙΚΟ ΔΙΚΤΥΟ ΚΑΙ ΑΠΟΣΤΑΣΕΙΣ**

ΚΥΡΙΟΣ ΟΔΙΚΟΣ ΑΞΟΝΑΣ
ΠΛΑΚΟΣΤΡΩΜΕΝΑ ΜΟΝΟΠΑΤΙΑ
ΧΩΜΑΤΙΝΑ ΜΟΝΟΠΑΤΙΑ



ΣΧΕΔΙΑΣΤΙΚΗ ΠΡΟΣΕΓΓΙΣΗ

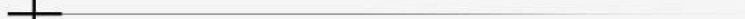

## Αρχιτεκτονικό πρόγραμμα

Όπως προαναφέραμε, η κεντρική ιδέα της παρούσας διπλωματικής εργασίας είναι η δημιουργία ενός διεθνούς δικτύου αγγειοπλαστείων, το οποίο έχει σαν αφετηρία του δύο σημεία στη Σίφνο. **Σκοπός μας είναι η διαφύλαξη και εξέλιξη της κεραμικής παράδοσης της Σίφνου καθώς και η προβολή της σε επισκέπτες του νησιού ή αγγειοπλάστες από άλλες περιοχές.**

Αντιμετωπίσαμε διαφορετικά τα δύο σημεία, ανάλογα με την κατάσταση, τη θέση και τον τρόπο λειτουργίας τους. Δημιουργήσαμε λοιπόν τα παρακάτω διαγράμματα που δείχνουν τις σχέσεις των χώρων ενός αγγειοπλαστείου. Τα διαγράμματά μας βασίζονται σε αντίστοιχα διαγράμματα του F. Wagner.

Οι βασικοί χώροι ενός αγγειοπλαστείου είναι το εργαστήριο, οι βοηθητικοί και οι αποθηκευτικοί χώροι αυτού, τα καμίνια, δηλαδή οι ειδικοί φούρνοι που ψήνονται τα κεραμικά και οι καρούτες, δηλαδή ο χώρος παρασκευής του πηλού από τις πρώτες ύλες. Στα αγγειοπλαστεία που βρίσκονται στα παράλια υπήρχαν και χώροι διημέρευσης και διανυκτέρευσης για τους μάστορες. Όλοι οι χώροι και οι διαφορετικές λειτουργίες συνδέονται μεταξύ τους μόνο μέσω υπαίθριων χώρων.

### Προσέγγιση

Το πρώτο σημείο, στις **Βαλανιές**, απευθύνεται στην τοπική κοινότητα και στους επισκέπτες του νησιού και θα αποτελεί ένα σημείο ενδιαφέροντος που μπορεί να λειτουργεί όλο το χρόνο. Η κατάσταση του υπάρχοντος κτίσματος δε μας επιτρέπει παρά να υποθέσουμε την αρχική του μορφή και τους χώρους αυτού. Έτσι αποφασίζουμε να μην παρέμβουμε στο υφιστάμενο κτίσμα αλλά να κάνουμε μια μόνιμη προσθήκη δίπλα σε αυτό. Οι λειτουργίες θα περιλαμβάνουν έκθεση για τους αγγειοπλάστες και τον τρόπο λειτουργίας ενός αγγειοπλαστείου με ψηφιακό και φυσικό τρόπο, μαθήματα κεραμικής με παραδοσιακά και μη μέσα, τεκμηρίωση και ψηφιακή αρχειοθέτηση των παραδοσιακών τεχνικών και αγγείων, συνεργασία με τους αγγειοπλάστες του νησιού για τη διεξαγωγή των μαθημάτων, επισκέψεις στα εργαστήριά τους, διοργάνωση σχετικών εκδηλώσεων στο χώρο και, τέλος, διασύνδεση του αρχείου που δημιουργείται με το διεθνές δίκτυο των αγγειοπλαστών.

Το δεύτερο σημείο, στο **Αρτιμόνι**, απευθύνεται σε ειδικούς κεραμίστες και καλλιτέχνες και έχει εποχιακή λειτουργία. Η κατάσταση συντήρησης του συγκροτήματος είναι μέτρια, καθώς οι στέγες των κτιρίων έχουν αρχίσει να υποχωρούν. Οι παρεμβάσεις που επιλέγουμε να κάνουμε θα είναι ήπιες και αναστρέψιμες. Οι λειτουργίες του περιλαμβάνουν τη διοργάνωση εργαστηρίων και workshop, την εργασία με τον παραδοσιακό σιφνέικο τρόπο, τον πειραματισμό με νέες τεχνολογίες και μέσα και τέλος τη διασύνδεση και επικοινωνία του με το πρώτο σημείο και τα υπόλοιπα σημεία του δικτύου.



# Αρχιτεκτονικό πρόγραμμα

## ΤΟΠΟΣ

### ΣΗΜΕΙΟ ΠΑΡΕΜΒΑΣΗΣ 1 \_ ΒΑΛΛΙΝΙΣ

- σε ποιους απευθύνεται: **ΤΟΠΙΚΗ ΚΟΙΝΟΤΗΤΑ ΚΑΙ ΕΠΙΣΚΕΠΤΕΣ ΤΟΥ ΝΗΣΙΟΥ**
- αντιμετώπιση: **ΜΟΝΙΜΗ ΠΑΡΕΜΒΑΣΗ**  
ΔΙΑΤΗΡΗΣΗ ΥΠΑΡΧΟΝΤΟΣ ΚΤΙΣΜΑΤΟΣ & ΚΑΤΑΣΚΕΥΗ ΚΑΙΝΟΥΡΙΩΝ ΚΤΙΡΙΩΝ
- πρόγραμμα: **ΕΚΘΕΣΗ ΓΙΑ ΤΟΥΣ ΑΓΓΕΙΟΠΛΑΣΤΕΣ ΚΑΙ ΤΟΝ ΤΡΟΠΟ ΛΕΙΤΟΥΡΓΙΑΣ**  
ΕΝΟΣ ΑΓΓΕΙΟΠΛΑΣΤΕΙΟΥ ΜΕ ΨΗΦΙΑΚΟ ΚΑΙ ΦΥΣΙΚΟ ΤΡΟΠΟ  
**ΜΑΘΗΜΑΤΑ ΚΕΡΑΜΙΚΗΣ ΜΕ ΠΑΡΑΔΟΣΙΑΚΑ ΚΑΙ ΨΗΦΙΑΚΑ ΜΕΣΑ**  
**ΤΕΚΜΗΡΙΩΣΗ ΚΑΙ ΨΗΦΙΑΚΗ ΑΡΧΙΘΕΤΗΣΗ ΠΑΡΑΔΟΣΙΑΚΩΝ ΤΕΧΝΙΚΩΝ**  
ΚΑΙ ΚΕΡΑΜΙΚΩΝ ΣΧΕΔΩΝ ΤΗΣ ΣΙΦΝΟΥ  
  
**ΣΥΝΕΡΓΑΣΙΑ ΜΕ ΤΟΥΣ ΑΓΓΕΙΟΠΛΑΣΤΕΣ ΤΟΥ ΝΗΣΙΟΥ ΓΙΑ ΔΙΟΡΓΑΝΩΣΗ**  
ΜΑΘΗΜΑΤΩΝ, ΕΠΙΣΚΕΨΕΩΝ ΣΤΑ ΕΡΓΑΣΤΗΡΙΑ ΤΟΥΣ ΚΑΙ ΕΚΔΗΛΩΣΕΩΝ  
ΣΤΟΝ ΕΣΩΤΕΡΙΚΟ ΚΑΙ ΕΞΩΤΕΡΙΚΟ ΧΩΡΟ  
  
**ΔΙΑΣΥΝΔΕΣΗ ΚΑΙ ΣΥΝΕΡΓΑΣΙΑ ΜΕ ΔΙΕΘΝΕΣ ΔΙΚΤΥΟ ΑΓΓΕΙΟΠΛΑΣΤΩΝ**

## ΔΙΚΤΥΟ

### ΣΗΜΕΙΟ ΠΑΡΕΜΒΑΣΗΣ 2 \_ ΑΡΤΙΜΟΝΙ

- σε ποιους απευθύνεται: **ΑΓΓΕΙΟΠΛΑΣΤΕΣ ΚΑΙ ΚΑΜΙΤΕΧΝΕΣ**
- αντιμετώπιση: **ΑΝΑΣΤΡΕΨΙΜΗ ΠΑΡΕΜΒΑΣΗ**  
ΣΥΝΓΗΡΞΗ ΚΑΙ ΑΝΑΚΑΤΑΣΚΕΥΗ ΥΠΑΡΧΟΝΤΩΝ ΚΤΙΣΜΑΤΩΝ & ΗΠΙΕΣ ΠΑΡΕΜΒΑΣΕΣ
- πρόγραμμα: **ΔΙΟΡΓΑΝΩΣΗ ΕΡΓΑΣΤΗΡΙΩΝ ΚΑΙ WORKSHOP**  
**ΕΡΓΑΣΙΑ ΣΕ ΠΑΡΑΔΟΣΙΑΚΟ ΣΙΦΝΕΙΚΟ ΕΡΓΑΣΤΗΡΙΟ ΚΕΡΑΜΙΚΗΣ**  
**ΠΕΙΡΑΜΑΤΙΣΜΟΣ ΜΕ ΝΕΑ ΜΕΣΑ ΚΑΙ ΤΕΧΝΟΛΟΓΙΕΣ**  
**ΔΙΑΣΥΝΔΕΣΗ ΚΑΙ ΣΥΝΕΡΓΑΣΙΑ ΜΕ ΔΙΕΘΝΕΣ ΔΙΚΤΥΟ ΑΓΓΕΙΟΠΛΑΣΤΩΝ**

ΔΙΑΓΡΑΜΜΑ ΧΩΡΙΚΩΝ ΣΧΕΣΕΩΝ  
ΣΗΜΕΙΟ ΠΑΡΕΜΒΑΣΗΣ 1

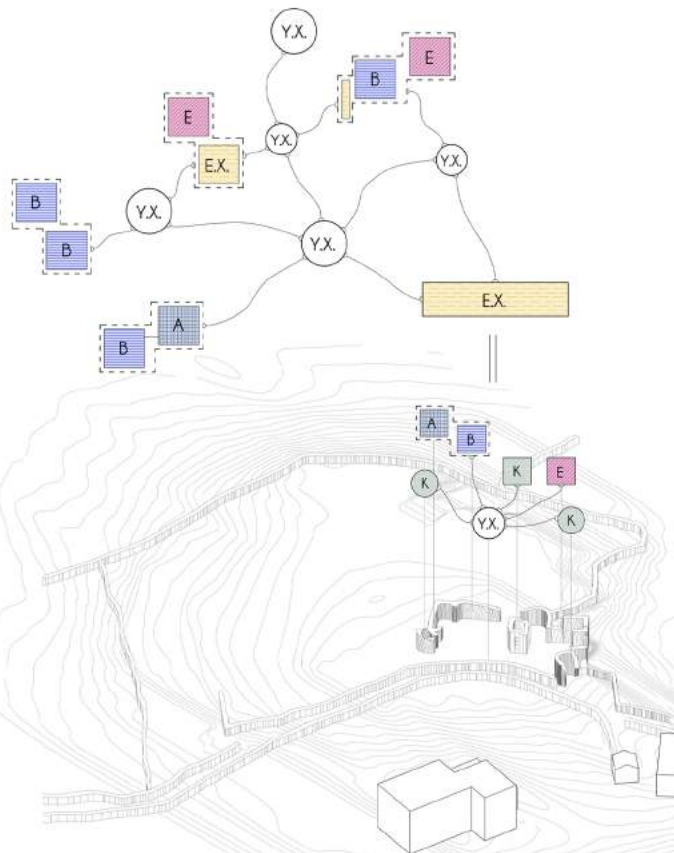

ΔΙΑΓΡΑΜΜΑ ΧΩΡΙΚΩΝ ΣΧΕΣΕΩΝ  
ΣΗΜΕΙΟ ΠΑΡΕΜΒΑΣΗΣ 2

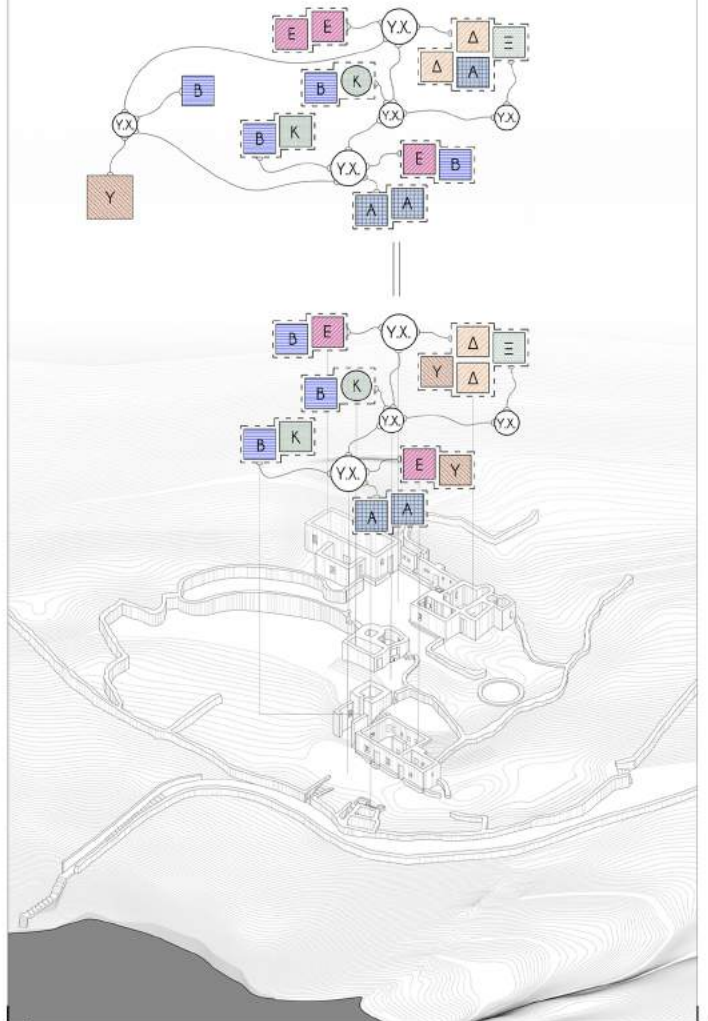

## ΥΠΟΜΝΗΜΑ

- |                          |                     |             |                      |
|--------------------------|---------------------|-------------|----------------------|
| ΥΠΑΙΘΡΙΟΣ ΧΩΡΟΣ          | ΒΟΗΘΗΤΙΚΟΣ ΧΩΡΟΣ    | ΚΑΜΙΝΙ      | ΧΩΡΟΣ ΔΙΗΜΕΡΕΥΣΗΣ    |
| ΕΡΓΑΣΤΗΡΙΟ / ΚΥΡΟΣ ΧΩΡΟΣ | ΑΠΟΘΗΚΕΥΤΙΚΟΣ ΧΩΡΟΣ | ΞΥΛΟΦΟΥΡΝΟΣ | ΧΩΡΟΣ ΔΙΑΝΚΥΤΕΡΕΥΣΗΣ |
| ΕΚΘΕΣΙΑΚΟΣ ΧΩΡΟΣ         |                     |             |                      |

## Σημείο παρέμβασης 1 - Βαλανιές

Στο διάγραμμα που ακολουθεί βλέπουμε αρχικά την πρόσβαση στο πρώτο σημείο, η οποία μπορεί να πραγματοποιηθεί μόνο μέσω ενός ήπιου μονοπατιού. Το σημείο βρίσκεται σε απόσταση δέκα λεπτών με τα πόδια από την πρωτεύουσα του νησιού, Απολλωνία, και τεσσάρων λεπτών με τα πόδια από το πλησιέστερο σημείο στάθμευσης.

Η πρώτη μας κίνηση είναι να δημιουργήσουμε μια υποχώρηση στην ξερολιθιά που οριοθετεί το οικόπεδο έτσι ώστε να δημιουργηθεί μια ενιαία κίνηση από το μονοπάτι που οδηγεί στα κτίριά μας.

Η πορεία αυτή καδράρει την Απολλωνία και στην απόληξή της βρίσκεται ένας χώρος στάσης. Δημιουργούνται άλλοι τρεις χώροι στάσης: ο πρώτος βρίσκεται ήδη πριν τη είσοδο και είναι ένα φυσικό πλάτωμα, στο οποίο μας αποκαλύπτεται για πρώτη φορά το αγγειοπλαστείο μέσω μιας τομής του ενός καμινιού. Ο άλλος χώρος στάσης είναι πιο δημόσιος και έχει επικοινωνία με το αγγειοπλαστείο, τα κτίρια και οπτική φυγή προς τα υπόλοιπα χωριά. Ο τελευταίος χώρος στάσης είναι πιο ιδιωτικός και αποτελεί μια βύθιση στο έδαφος με επικάλυψη από θραύσματα κεραμικών και σχιστόλιθων που τώρα βρίσκονται ανάμεσα στα ερείπια, όπου οι επισκέπτες μπορούν να καθίσουν και να απολαύσουν τη θέα χαλαρώνοντας κάτω από τη σκιά των δέντρων και να έρθουν σε επαφή με τη γη. Ακόμα υπάρχει μια βοηθητική είσοδος για τα υλικά και τα εργαλεία που χρειάζονται οι διαδικασίες που πραγματοποιούνται σε αυτά. Η διαδρομή που προτείνουμε ως βασική μέσα στο χώρο είναι αυτή που περνά μέσα από τους πρώτους δύο όγκους, κυκλικά περνάει μέσα από το παλιό αγγειοπλαστείο και καταλήγει πάλι στην αρχή. Μια σύντομη διαδρομή περνά μπροστά και συνδέει όλους τους όγκους.

Οι λειτουργίες μας οργανώνονται σε τέσσερις μικρούς όγκους, οι οποίοι είναι κοντά στην κλίμακα του οικισμού και του αγγειοπλαστείου. Οι τρεις βασικοί όγκοι οργανώνονται με βάση τους πυρήνες τους. Για τη χάραξη των βασικών πυρήνων μας εμπνεόμαστε από τον πίνακα τυπολογίας εργαστηρίων που είχε δημιουργήσει ο F. Wagner. Όπως στα εργαστήρια οι ενδιάμεσοι τοίχοι οργανώνουν και χωρίζουν τη λειτουργία του κεντρικού χώρου εργασίας σε έναν πιο κύριο, τον χώρο δουλειάς, και έναν με βοηθητική λειτουργία προς αυτό, όπως η αποθήκευση των έτοιμων σκευών, το ίδιο επιχειρούμε να κάνουμε και με τους πυρήνες και τις λειτουργίες των κτισμάτων.

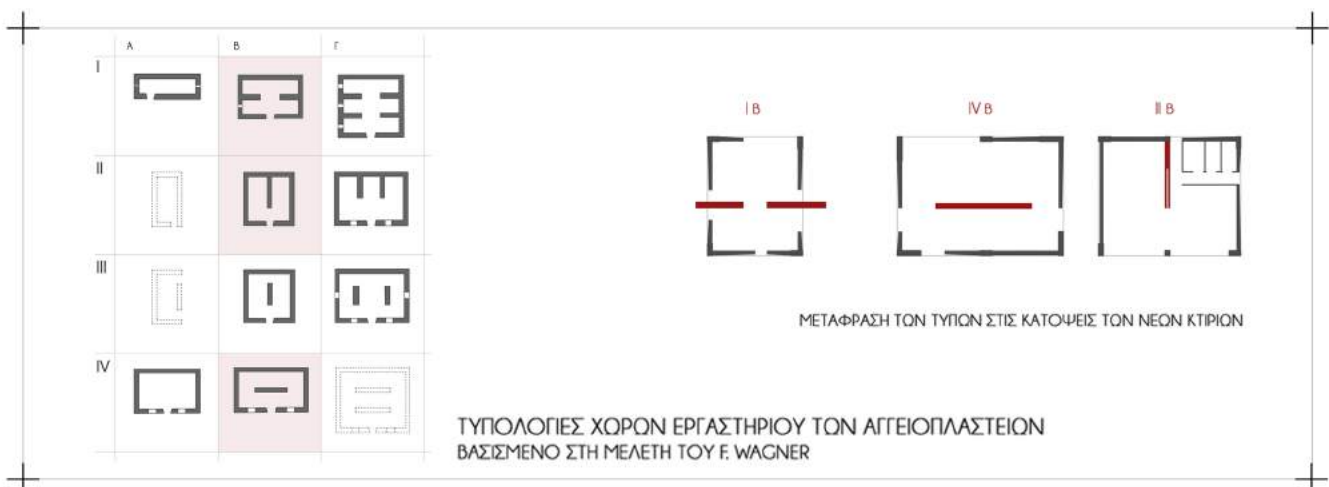



# Αξονομετρικό Διάγραμμα «εν έκρηξει» \_ Σημείο 1

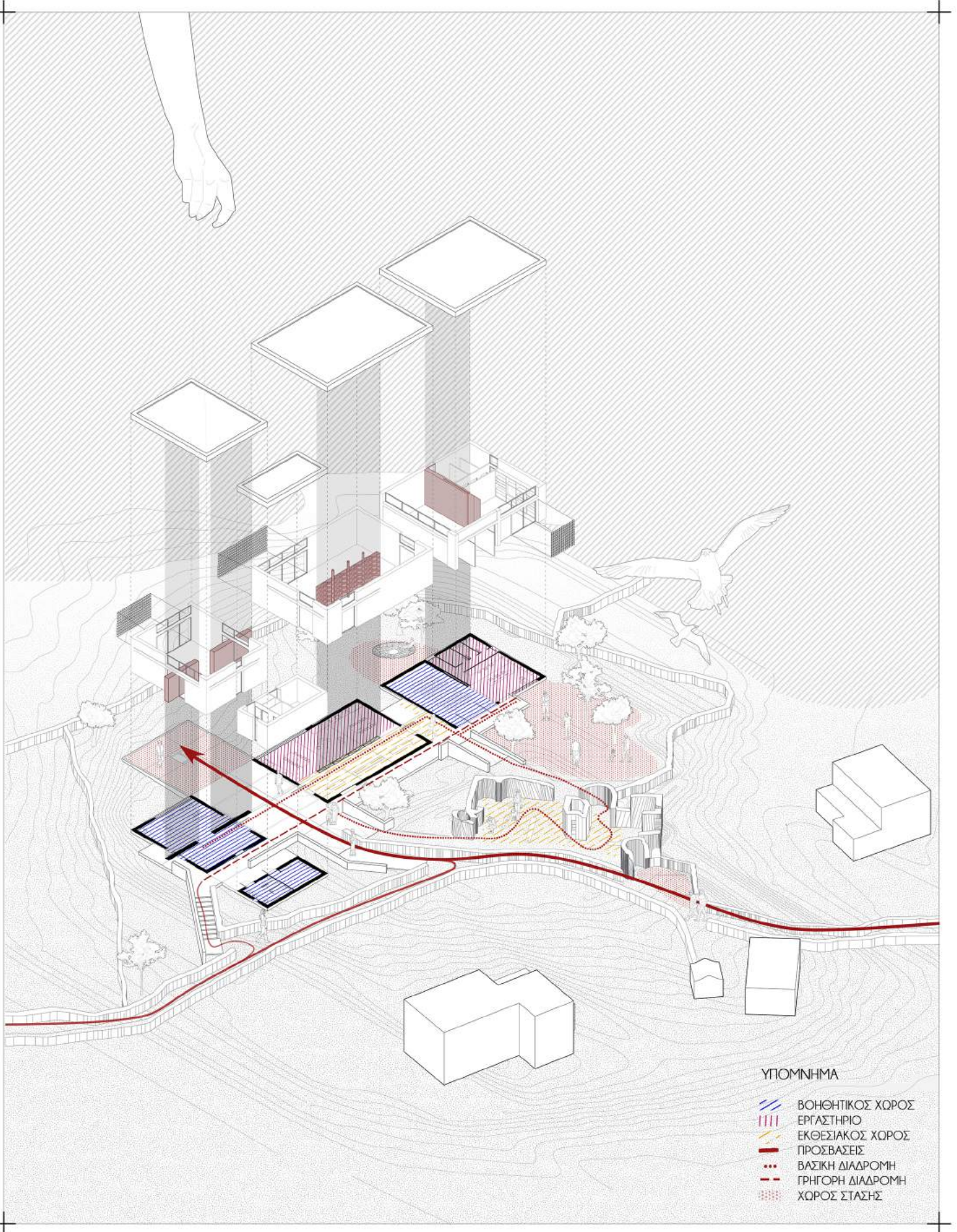



## Αναλυτική περιγραφή πρότασης σημείου 1

Πιο αναλυτικά, φτάνοντας κανείς στο σημείο, συναντά στα αριστερά του στον πρώτο κτιριακό όγκο, το χώρο πληροφοριών, όπου κάποιος μπορεί να πάρει πληροφορίες για τον χώρο ή να κλείσει κάποιο μάθημα, ο οποίος συνδυάζεται με πωλητήριο. Η δεύτερη λειτουργία του όγκου είναι ένα μικρό αναψυκτήριο. Ο δεύτερος και κύριος κτιριακός όγκος του συγκροτήματος περιλαμβάνει εκθεσιακό χώρο και χώρο μαθημάτων. Ο πυρήνας του συγκεκριμένου κτιρίου δεν αποτελεί απλό χώρισμα αλλά είναι ένα videowall, ένας διαδραστικός τοίχος, στον οποίο όσοι βρίσκονται στο χώρο της έκθεσης μπορούν να επιλέξουν και να δουν διάφορα βίντεο και πληροφορίες για τη λειτουργία ενός αγγειοπλαστείου. Στο χώρο των μαθημάτων μπορούν να γίνουν διαδραστικά μαθήματα, επικοινωνία σε ζωντανή σύνδεση με αντίστοιχα εργαστήρια του δικτύου και πρόσβαση σε πληροφορίες και δεδομένα.

Βγαίνοντας από το δεύτερο κτίριο βρίσκεται κανείς μπροστά σε ένα τοίχο με εξοχές όπου υπάρχουν διάφορα φυσικά εκθέματα. Ο τρίτος κτιριακός όγκος, ο οποίος χρησιμοποιείται πιο σπάνια από τους επισκέπτες του χώρου, περιλαμβάνει το αρχείο, στο οποίο με τη συνεργασία τοπικών αγγειοπλαστών γίνεται η τεκμηρίωση των τεχνικών, και έναν χώρο πολλαπλών χρήσεων για διάφορες εκδηλώσεις.

Οι δύο αυτοί χώροι μπορούν να ενωθούν με τη βοήθεια των συρόμενων πανέλων. Ο χώρος εκδηλώσεων εκτονώνεται στο πλάτωμα που υπάρχει μπροστά. Ένας τέταρτος μικρότερος όγκος στα αριστερά εξυπηρετεί βοηθητικές χρήσεις, όπως τα W.C. και αποθηκευτικοί χώροι. Στα ερείπια του παλιού αγγειοπλαστείου δημιουργούμε μια υπαίθρια έκθεση με φυσικά εκθέματα που πληροφορούν για το αγγειοπλαστείο. Τέλος, στην απόληξη του άξονα της εισόδου, τοποθετούμε ένα κάθισμα μέσα στην πλάκα του εδάφους στην οποία υπάρχει η κατασκευή της καρούτας έτσι ώστε παρόλο πουρισκόμαστε σε ελαφριά αιώρηση από το έδαφος, η κατασκευή αυτή μας επαναφέρει στην άμεση σχέση του αγγειοπλάστη με τη γη και την απαρχή της λειτουργίας ενός τέτοιου χώρου.

Από τις όψεις βλέπουμε ότι οι διαστάσεις των καινούριων κτιρίων είναι μικρές έτσι ώστε να εναρμονίζονται με τον οικισμό και την κλίμακα των κτιρίων στα οποία δουλεύουν οι αγγειοπλάστες. Τα υλικά που χρησιμοποιούμε είναι τσιμέντο στο δάπεδο και υπόλευκος αδρός σοβάς στις όψεις. Στις όψεις δημιουργούμε εσοχές με γλυπτικό τρόπο, οι οποίες τονίζουν τα ανοίγματα θέλοντας να δημιουργήσουμε έτσι μια πλαστικότητα και ένα παιχνίδι με το φως και τη σκία που θα γράφει απόλυτα πάνω στις εσοχές ανάλογα με την ώρα της ημέρας. Όλα τα κτίρια έχουν το ίδιο ύψος και είναι μονώροφα καθώς σε όλα τα αγγειοπλαστεία τα μόνα κτίσματα που έχουν παραπάνω από έναν όροφο είναι τα καμίνια. Ανάμεσα στους πρώτους δύο όγκους τοποθετούμε μια πέργκολα, η οποία βρίσκεται στη συνέχεια της χάραξης τους σενάζ και σηματοδοτεί την κεντρική είσοδο και πορεία στα κτίρια. Τα ανοίγματα είναι στενά και στα μεγαλύτερα ανοίγματα τοποθετούνται περσίδες.

Κάνοντας μελέτη ηλιασμού για το διάστημα με την μεγαλύτερη επισκεψιμότητα, δηλαδή το καλοκαίρι, σε συνδυασμό με το διάγραμμα της πυκνότητας του κόσμου ανάλογα με τις ώρες λειτουργίας, σχεδιάσαμε τις περσίδες που τοποθετούνται στα μεγαλύτερα ανοίγματα. Είναι κεραμικές περσίδες, οι οποίες πιάνονται πάνω σε μεταλλικό σκελετό. Ο σκελετός αυτός περιστρέφεται με αισθητήρες φωτός ώστε να δημιουργούν κατάλληλη σκίαση κάθε φορά. Οι περσίδες κατασκευάζονται με 3d printer και κουμπώνουν πάνω στο σκελετό ώστε να είναι ευκολότερο να αντικατασταθεί κάποια αν σπάσει.

Θα θέλαμε να επισημάνουμε ότι προσπαθήσαμε να τυπώσουμε μια περσίδα με τη βοήθεια του εικαστικού Γιάννη Βογδάνη, όμως λόγω περιορισμένης εμπειρίας μας δεν μπόρεσε να υλοποιηθεί. Ο Γιάννης μας είπε ότι ο πιο γρήγορος και εύκολος τρόπος να γίνουν βέβαια οι περσίδες είναι με καλούπια.



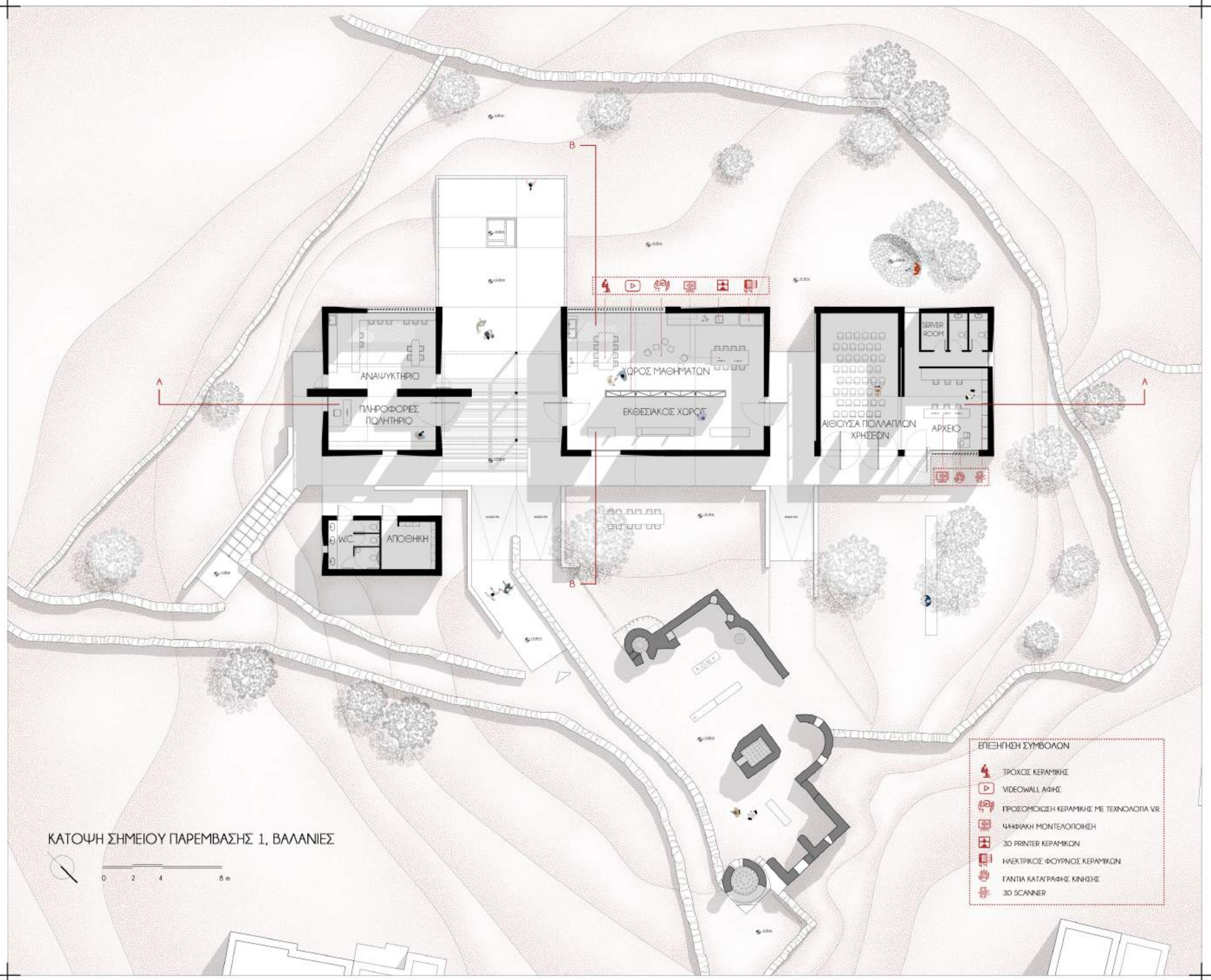

ΚΑΤΟΨΗ ΣΗΜΕΙΟΥ ΠΑΡΕΜΒΑΣΗΣ 1, ΒΑΛΑΝΙΣΣ

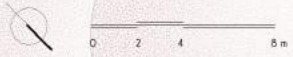

- ΕΠΕΞΗΓΗΣΗ ΣΥΜΒΟΛΩΝ**
- ΤΡΟΧΟΣ ΚΕΡΑΜΙΚΗΣ
  - VIDEOWALL ΑΦΗΣ
  - ΠΡΟΣΟΜΟΙΩΣΗ ΚΕΡΑΜΙΚΗΣ ΜΕ ΤΕΧΝΟΛΟΓΙΑ VR
  - ΨΗΦΙΑΚΗ ΜΟΝΤΕΛΟΠΟΙΗΣΗ
  - 3D PRINTER ΚΕΡΑΜΙΚΩΝ
  - ΗΛΕΚΤΡΙΚΟΣ ΦΟΥΡΝΟΣ ΚΕΡΑΜΙΚΩΝ
  - ΓΑΝΤΙΑ ΚΑΤΑΓΡΑΦΗΣ ΚΙΝΗΣΗΣ
  - 3D SCANNER

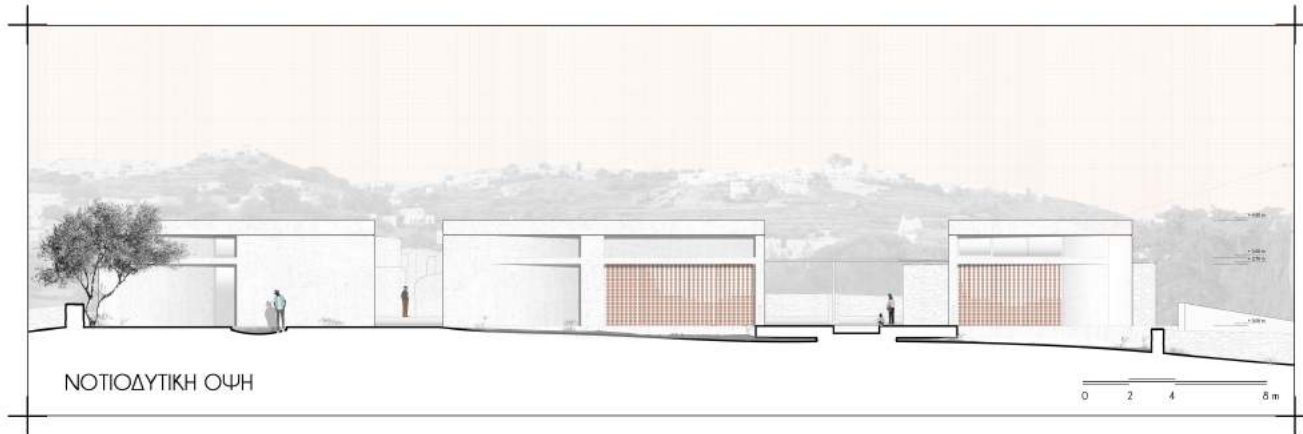
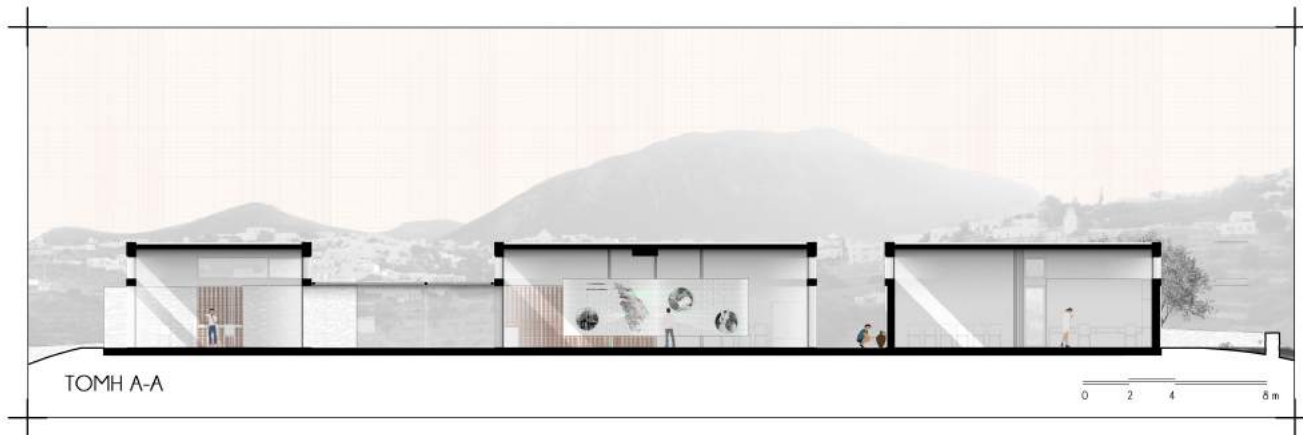
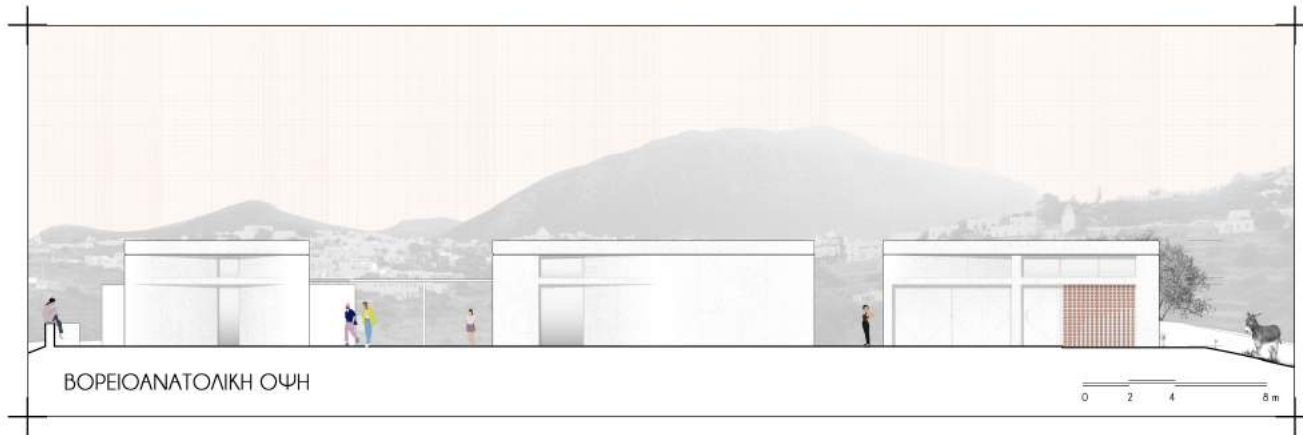



ΝΟΤΙΟΑΝΑΤΟΛΙΚΗ ΟΨΗ

0 2 4 8 m

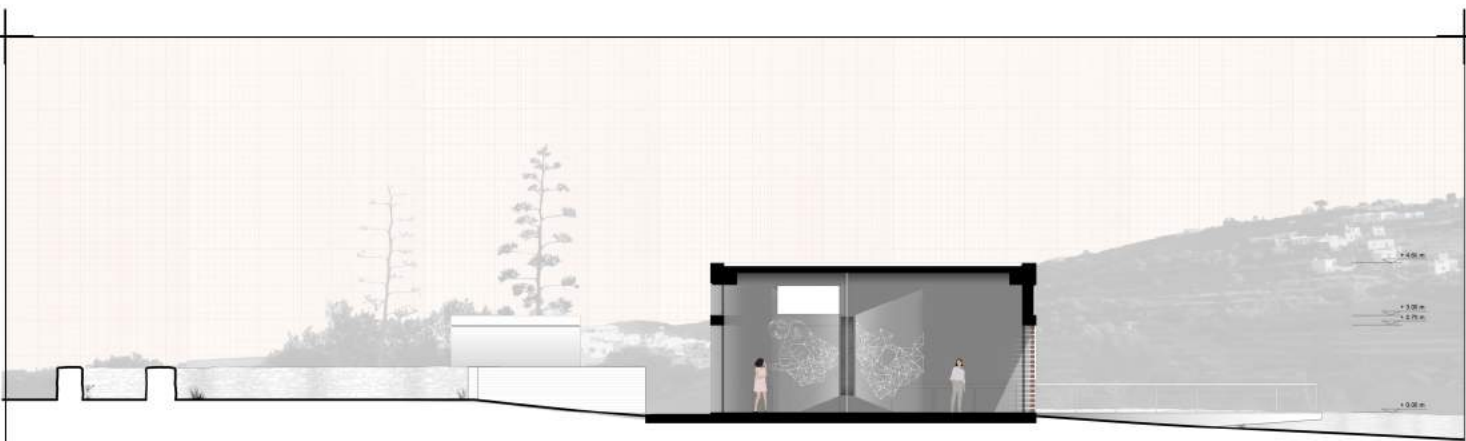

ΤΟΜΗ Β-Β

0 2 4 8 m



# Λεπτομέρειες \_ Σημείο 1

ΣΚΙΑΣΗ ΤΟΥΣ ΚΑΛΟΚΑΙΡΙΝΟΥΣ ΜΗΝΕΣ

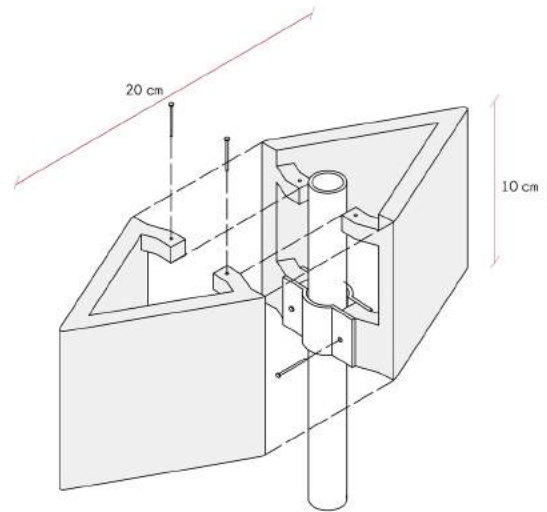
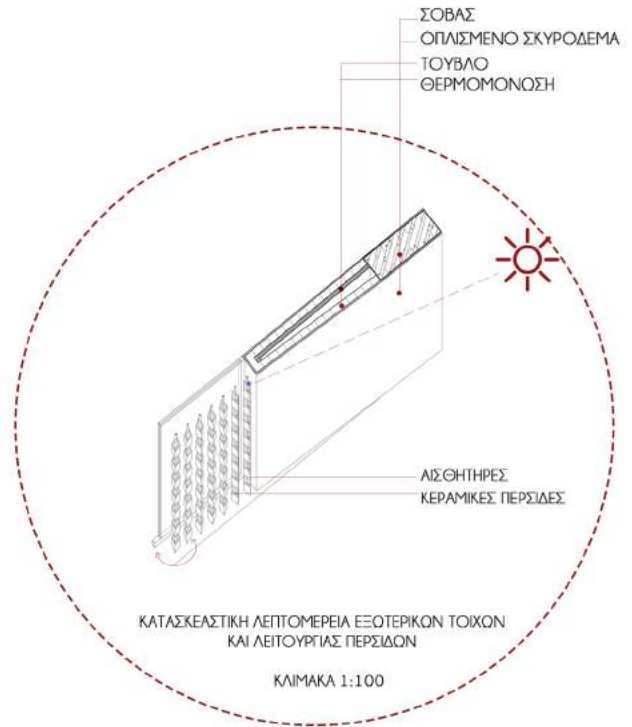
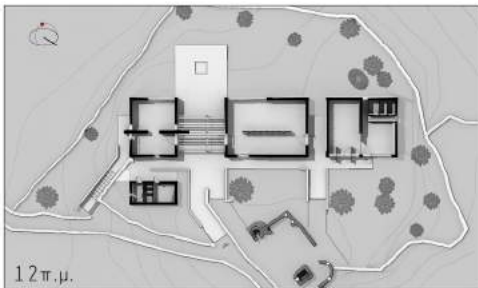
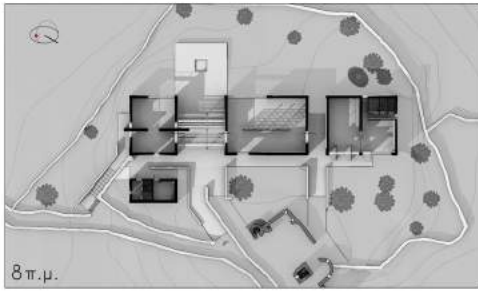

ΛΕΠΤΟΜΕΡΕΙΑ ΚΑΤΑΣΚΕΥΗΣ ΚΕΡΑΜΙΚΩΝ ΠΕΡΣΙΔΩΝ  
ΚΛΙΜΑΚΑ 1:4

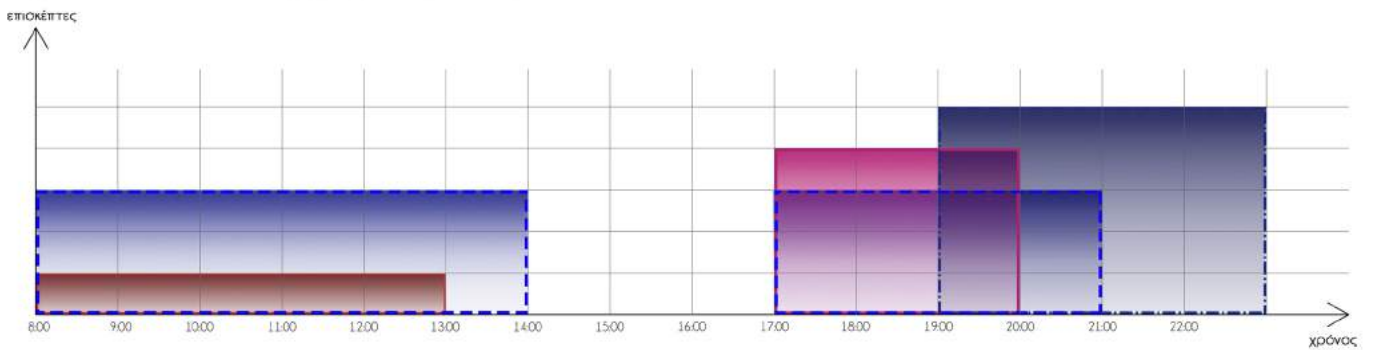

■ αναψυκτήριο 
 ■ αρχείο 
 ■ εργαστήριο 
 ■ αίθουσα πολλαπλών χρήσεων



Φωτορεαλιστική άποψη κτισμάτων μέσα στον οικισμό



Φωτορεαλιστική άποψη χώρου μαθημάτων



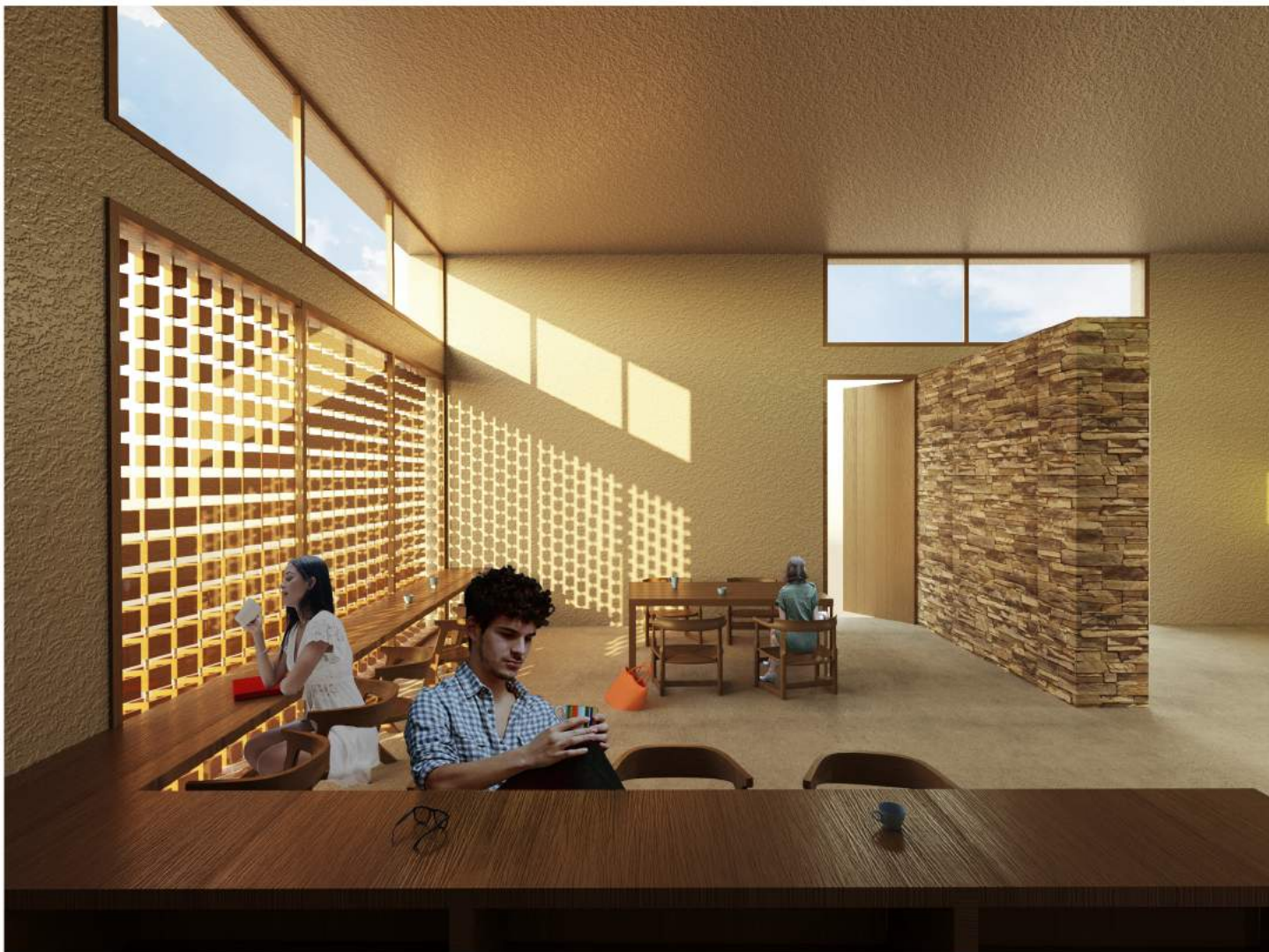

Φωτορεαλιστική άποψη αναψυκτήριου.

## Σημείο παρέμβασης 2 - Αρτιμόνι

Στο διάγραμμα που ακολουθεί βλέπουμε αρχικά την πρόσβαση στο δεύτερο σημείο, η οποία μπορεί να πραγματοποιηθεί με δύο τρόπους. Η πρώτη είναι από μονοπάτι με τα πόδια, απέχει περίπου μισή ώρα από τον κοντινότερο δρόμο όπου κάποιος μπορεί να φτάσει με το όχημά του. Το σημείο αυτό απέχει περίπου είκοσι λεπτά από τον Αρτεμώνα με όχημα και βρίσκεται στη διαδρομή προς τα Βρουλίδια. Η δεύτερη πρόσβαση γίνεται από τη θάλασσα με βάρκα και απέχει περίπου είκοσι λεπτά από το λιμάνι των Καμαρών.

Και από τις δύο εισόδους ο επισκέπτης φτάνει σε κοινό πλάτωμα και μετά οδηγείται στα υπόλοιπα σημεία με τη διαδρομή που υπήρχε από πριν χαραγμένη στον χώρο. Στον χώρο υπάρχει ένα συγκρότημα δύο αγγειοπλαστείων που λειτουργούν μαζί αλλά και αυτόνομα. Το πρώτο αγγειοπλασείο αποτελείται από τα κτίσματα που βρίσκονται στο πρώτο πλάτωμα ενώ το δεύτερο από τα κτίσματα που συναντάει κάποιος όταν ανέβει στο πιο πάνω επίπεδο.

Το συγκρότημα έχουμε επιλέξει να διατηρεί τις αρχικές του χρήσεις. Δηλαδή τα κτίρια που ήταν εργαστήρια παραμένουν εργαστήρια, οι βοηθητικοί χώροι παραμένουν για βοηθητικές χρήσεις και τα καμίνια επιστρέφουν στην αρχική τους λειτουργία.

Γίνονται μόνο δύο προσθήκες στο συγκρότημα για να καλύψουν τις απαραίτητες ανάγκες διαβίωσης στο σημείο.



# Αξονομετρικό Διάγραμμα «εν έκρηξει» \_ Σημείο 2



## Αναλυτική περιγραφή πρότασης σημείου 2

Πιο αναλυτικά, φτάνοντας κανείς στο σημείο συναντά μια διαδρομή που ενώνει τις δύο εισόδους του χώρου εξωτερικά. Από εκεί εισέρχεται στο συγκρότημα από μία από τις δύο εισόδους και βρίσκεται στο πρώτο κεντρικό πλάτωμα. Εκεί συναντά μπροστά του το πρώτο κτίσμα, στο οποίο υπάρχει ο χώρος υποδοχής και το πρώτο εργαστήριο, στο οποίο υπάρχουν τροχοί και εργαλεία κεραμικής έτσι ώστε οι επισκέπτες να μπορούν να δουλέψουν σε ένα παραδοσιακό σιφνέικο εργαστήριο. Απέναντι βρίσκεται ένας υπόσκαφος αποθηκευτικός χώρος πίσω από τις καρούτες.

Δίπλα στο κτίριο του εργαστηρίου βρίσκεται το πρώτο καμίνι, το οποίο και επισκευάζουμε έτσι ώστε να μπορεί να χρησιμοποιηθεί και πάλι. Ανεβαίνοντας τη σκάλα φτάνουμε σε έναν δεύτερο χώρο στάσης όπου και υπάρχει πρόσβαση στο δεύτερο καμίνι, στο οποίο έχουμε την ίδια αντιμετώπιση. Ανεβαίνοντας ακόμα λίγο ο επισκέπτης βρίσκεται στο τρίτο πλάτωμα, το κύριο πλάτωμα του δεύτερου αγγειοπλαστείου. Αριστερά, στη θέση του παλιού εργαστηρίου, βρίσκεται το εργαστήριο με τα ψηφιακά μέσα και τις τεχνολογίες όπου οι επισκέπτες μπορούν να δουλέψουν και να πειραματιστούν. Εκεί υπάρχει και το videowall επικοινωνίας με το δίκτυο των αγγειοπλαστών. Από τη δεξιά πλευρά στα κτίσματα είναι οι χώροι διημέρευσης και η κουζίνα, καθώς και ένας ξυλόφουρνος, τον οποίο επισκευάζουμε στην αρχική του μορφή ώστε να λειτουργεί.

Λίγο πιο αποτραβηγμένα από τα πλατώματα που δημιουργούν τα κτίσματα των αγγειοπλασטיών, αριστερά από την είσοδο από τη θάλασσα, τοποθετούμε δύο νέα κτίσματα που φιλοξενούν τις απαραίτητες λειτουργίες του χώρου διανυκτέρευσης των επισκεπτών και του W.C.

Για μια πιο γρήγορη κίνηση, προσθέτουμε μια σκάλα που οδηγεί απευθείας από το πάνω πλάτωμα στο χώρο διανυκτέρευσης και το W.C.

Οι επεμβάσεις μας στα κτίρια επιλέγουμε να είναι αναστρέψιμες. Έτσι, αφαιρούνται οι ετοιμόρροπες στέγες, καθαρίζεται η πέτρινη τοιχοποιία και στη συνέχεια προσθέτουμε ενισχυμένο σοβά και σενάζ στο τελείωμα για να δέσουμε τα κτίρια. Πάνω από το σενάζ προσθέτουμε μεταλλικό σκελετό σε απόσταση ο οποίος δημιουργεί άνοιγμα για διαμπερή αερισμό και φωτισμό. Στα κτίρια που έχουν τα ψηφιακά μέσα ο φεγγίτης σφραγίζει με κούφωμα ενώ στα υπόλοιπα με σίτα. Σφραγίζουμε τη στέγη με φύλλα χαλκού.

Ο χώρος διανυκτέρευσης είναι μια διαμπερής κατασκευή από μεταλλικό σκελετό με στέγαση από χαλκό. Γύρω γύρω τοποθετούνται πανέλα με καλαμωτή για τον ήλιο και εσωτερικά σίτα, ενώ στη νότια όψη έχουμε οριζόντιες περσίδες. Εσωτερικά, υπάρχει ρολό με αντιανεμικό ύφασμα που μπορεί να κατέβει ώστε να προφυλάσσονται από τον άνεμο τις ώρες και μέρες που χρειάζεται. Τόσο ο χώρος διανυκτέρευσης όσο και το W.C. βρίσκονται σε απόσταση από το έδαφος.



ΚΑΤΟΨΗ ΣΗΜΕΙΟΥ ΠΑΡΕΜΒΑΣΗΣ 2, ΑΡΤΙΜΟΝΙ



ΕΠΕΞΗΓΗΣΗ ΣΥΜΒΟΛΩΝ

-  ΚΑΡΟΥΤΣ (ΚΑΤΑΣΚΕΥΗ ΓΙΑ ΤΗΝ ΠΑΡΑΣΚΕΥΗ ΠΙΛΑΟΥ)
-  ΚΑΜΙΝΙ (ΕΥΛΟΚΑΜΙΝΟ)
-  ΤΡΟΧΟΣ ΚΕΡΑΜΙΚΗΣ
-  ΒΙΔΕΟWALL
-  ΠΡΟΣΟΜΟΙΩΣΗ ΚΕΡΑΜΙΚΗΣ ΜΕ ΤΕΧΝΟΛΟΓΙΑ VR
-  ΨΗΦΙΑΚΗ ΜΟΝΤΕΛΟΠΟΙΗΣΗ
-  3D PRINTER ΚΕΡΑΜΙΚΩΝ
-  ΗΛΕΚΤΡΙΚΟΣ ΦΟΥΡΝΟΣ ΚΕΡΑΜΙΚΩΝ
-  ΓΑΝΤΙΑ ΚΑΤΑΓΡΑΦΗΣ ΚΙΝΗΣΗΣ
-  3D SCANNER

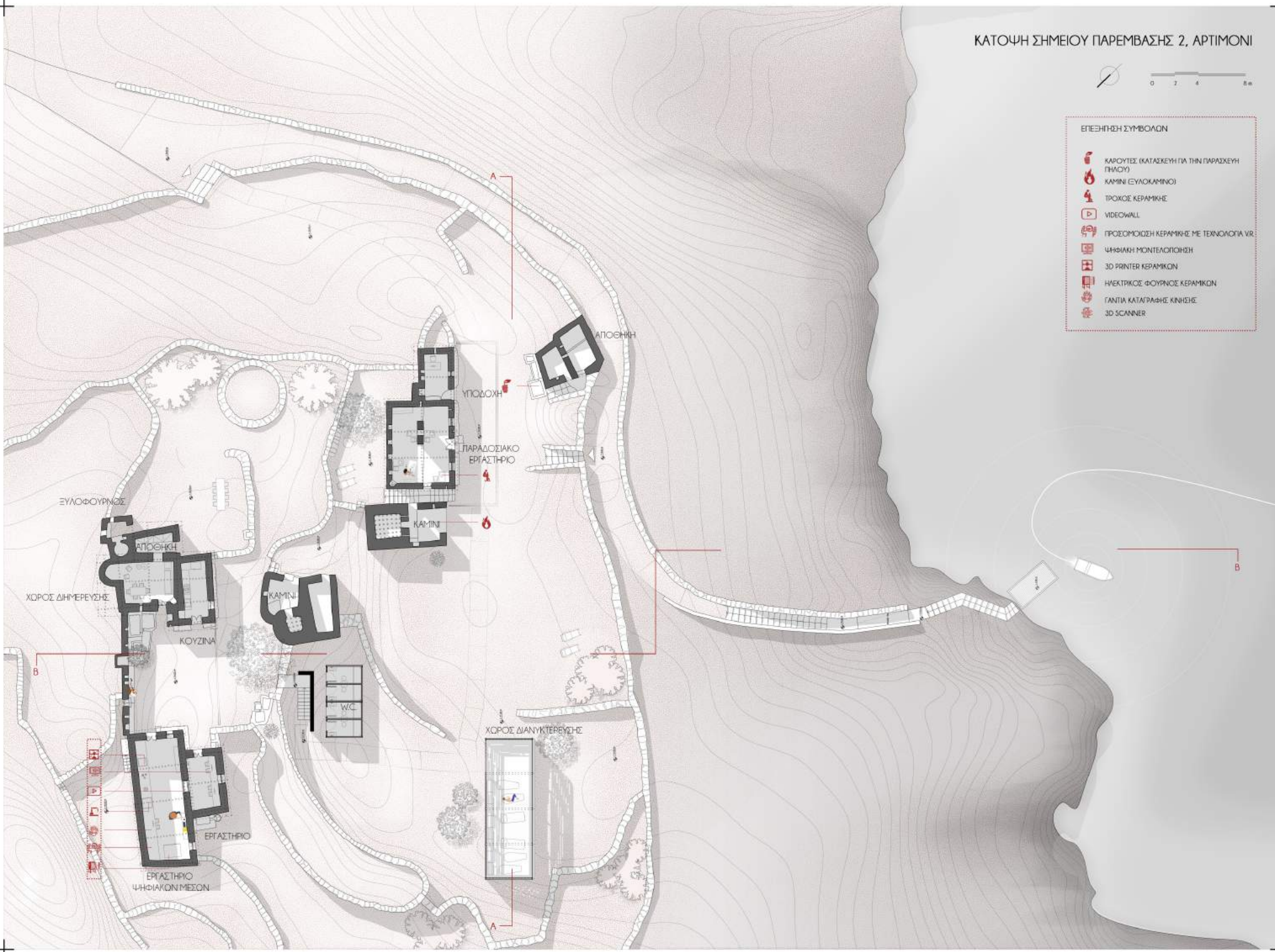

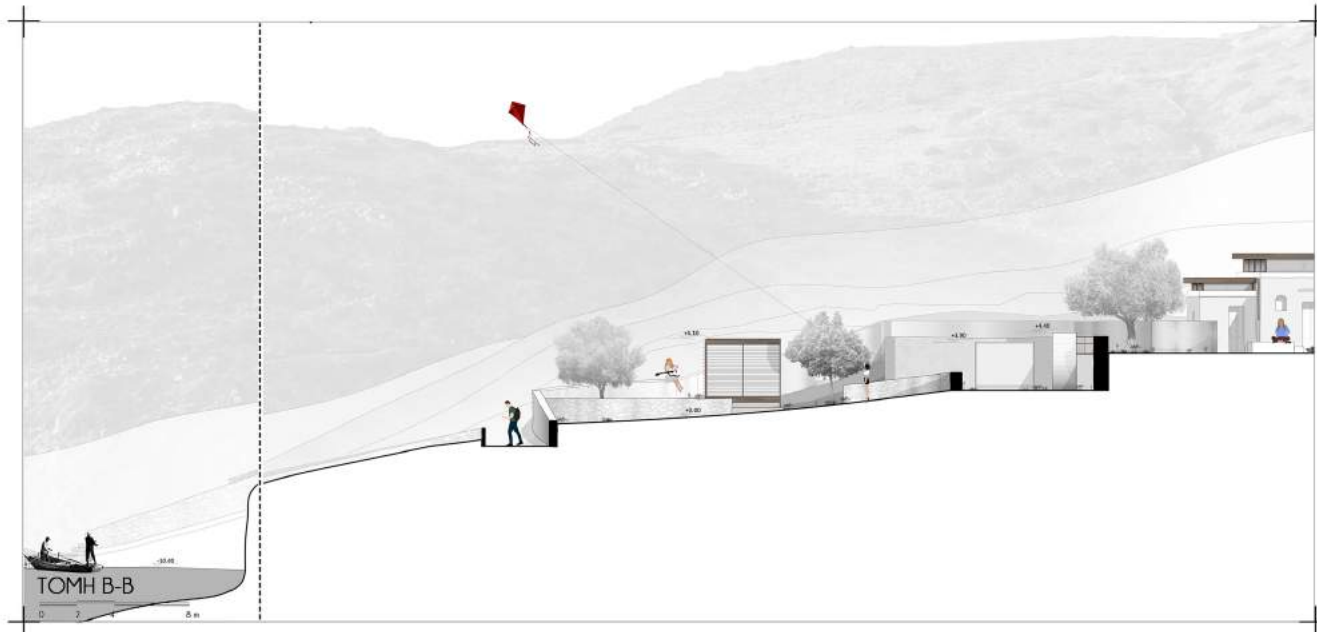

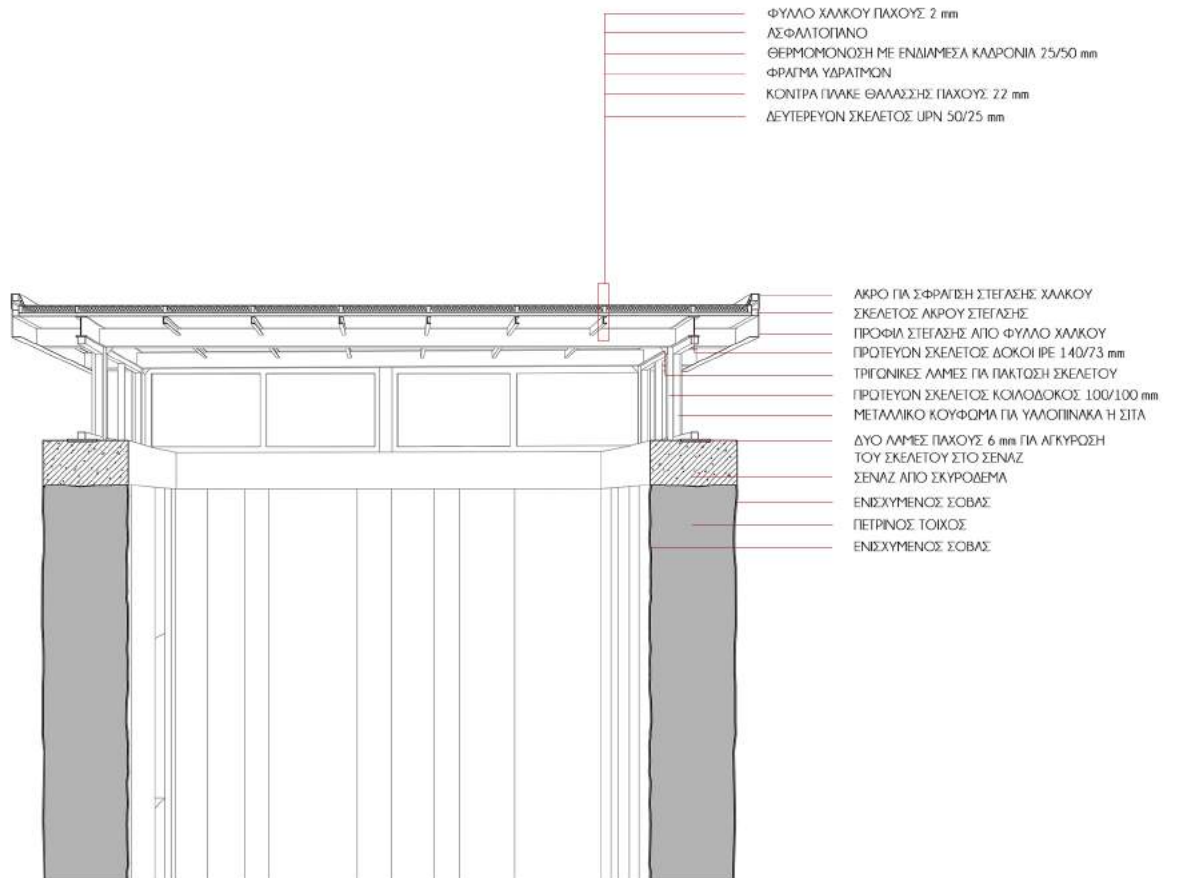

ΛΕΠΤΟΜΕΡΕΙΑ ΝΕΑΣ ΣΤΕΓΑΣΗΣ ΚΤΙΡΙΩΝ

0 0.5 1 2 m

ΛΕΠΤΟΜΕΡΕΙΑ ΚΑΤΑΣΚΕΥΗΣ ΤΟΥ ΧΩΡΟΥ ΔΙΑΝΥΚΤΕΡΕΥΣΗΣ

0 0.5 1 2 m

ΞΥΛΙΝΕΣ ΠΕΡΣΙΔΕΣ  
ΛΑΜΕΣ ΣΤΗΡΙΞΗΣ ΠΕΡΣΙΔΩΝ  
ΠΑΝΕΛΟ ΜΕ ΣΤΑ

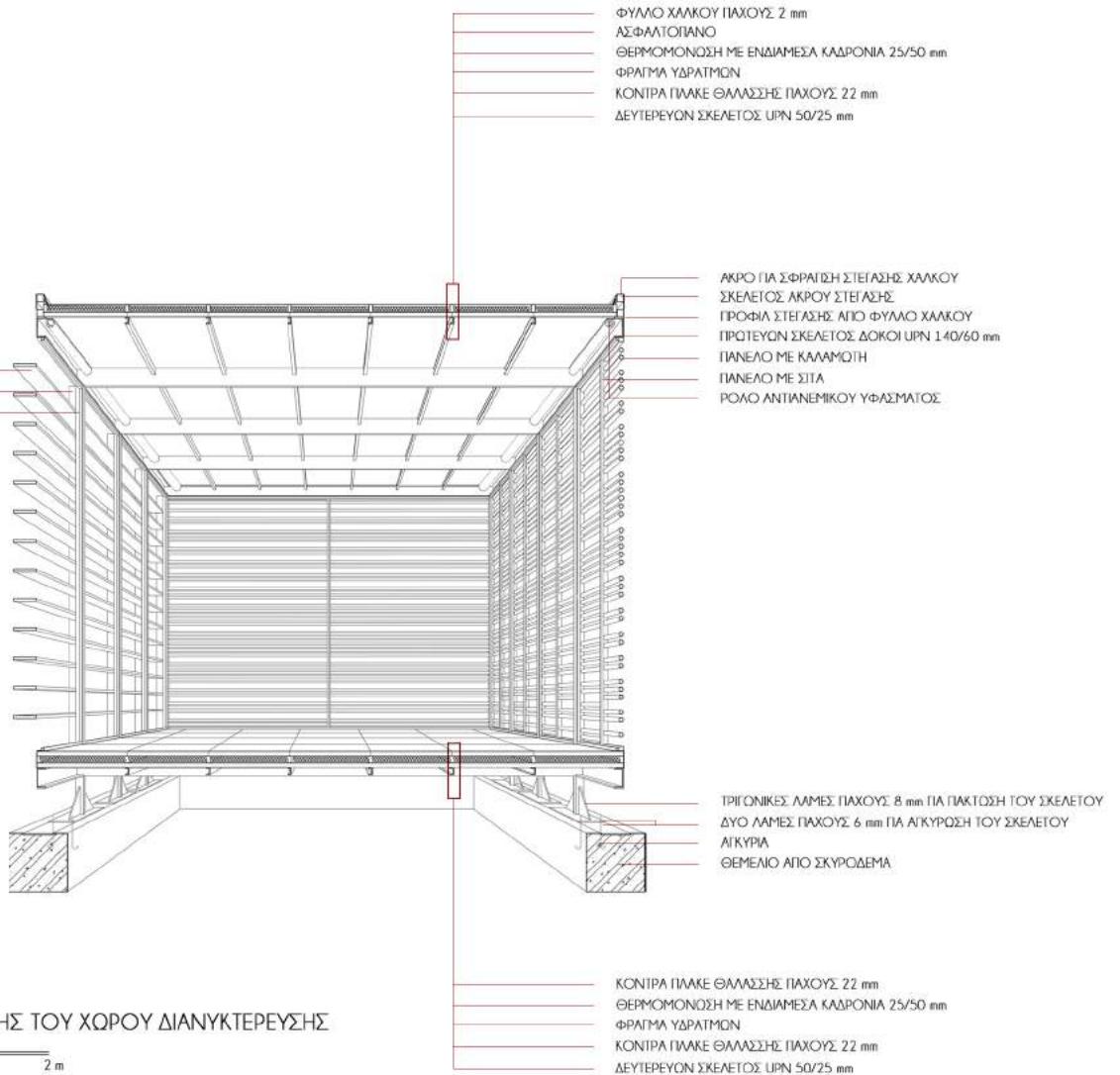





Φωτορεαλιστική άποψη του νέου τρόπου στέγασης



Φωτορεαλιστική άποψη χώρου διανυκτέρευσης



ΣΥΜΠΕΡΑΣΜΑΤΑ



## Συμπεράσματα

Στόχος μας λοιπόν είναι η δημιουργία ενός δικτύου αγγειοπλαστών στον κόσμο, μιας κοινότητας δηλαδή που επικοινωνεί, συνεργάζεται και ανταλλάσει ιδέες και τεχνικές. Πρόθεσή μας είναι να διερευνήσουμε τη σχέση ψηφιακού και φυσικού χώρου, παραδοσιακού και σύγχρονου. Διαμέσου της αγγειοπλαστικής αναδύθηκε η ανάγκη για συνύπαρξη των δύο κόσμων, του τοπικού και του δικτυακού, η ανάγκη να ενεργοποιηθούν οι έννοιες της συλλογικότητας και συνεργασίας.



Δημήτρης Ντούπας & Άννα Κωνσταντοπούλου

ΕΝΘΕΤΟ

ΣΥΝΕΝΤΕΥΞΕΙΣ ΑΓΓΕΙΟΠΛΑΣΤΩΝ

ΦΩΤΟΓΡΑΦΙΕΣ ΜΑΚΕΤΩΝ





## 1\_ Συνέντευξη Αντώνης Ατσόνιος

**Ενα αγγειοπλαστικό τι χώρους και τι εργαλεία χρειάζεται για να λειτουργήσει;**

«Τα βασικά είναι εκεί που κάνεις τον πηλό, καρούτες, δεξαμενές που τις λέμε εμείς καρούτες, η αποθήκη που τον έχεις τον πηλό, η κοπανίστρια, ο χώρος που έχεις τους τροχούς που είναι το βασικό κομμάτι, είναι το μαγαζί όπως το λέγαμε τότε, ο χώρος που είναι οι τροχοί και δουλεύαν ο μαστόροι. Βοηθητικοί χώροι μετά, τα καμίνια οπωσδήποτε και ο βοηθητικός χώρος των καμινιών και η αποθήκη για να αποθηκεύεις τα πράγματα συνήθως αυτά που είναι άψητα, αυτά που είναι ψημένα το καλοκαίρι τα αφήναμε κι έξω δεν είχαν πρόβλημα αλλά το χειμώνα ήταν μια αποθήκη, αυτός ο χώρος ήταν αποθήκη γι' αυτό είναι και μεγάλος χώρος. (ο χώρος στον οποίο αναφέρεται είναι ο χώρος των τροχών) Αυτά είναι τα βασικά».

**Αρα πρακτικά ο πιο μεγάλος χώρος που χρειάζεται το αγγειοπλαστικό είναι αυτός που είμαστε τώρα.**

«Ο πιο μεγάλος χώρος ήταν εκεί που ήταν οι τροχοί γιατί συνήθως δουλεύανε δύο τροχοί οπότε ήταν τα σανίδια για να χωράνε η παραγωγή, αυτά που φτιάχνανε, παίρνανε κάποιο χώρο μεγάλο και ήταν ένας χώρος αρκετά μεγάλος. Οι βοηθητικοί χώροι των καμινιών δεν ήταν κάτι το ιδιαίτερο ήταν ίσα ίσα για να είναι μέσα όταν θα φυσούσε. Το καλοκαίρι όλα γίνονταν έξω. Η πιο πολλή δουλειά γινόταν καλοκαιρινές εποχές γιατί η δουλειά ήταν εποχιακή κάποιες περιόδους. Εμείς δουλεύαμε όλο το χρόνο αλλά όχι όπως δουλεύαν την άνοιξη και το καλοκαίρι. Η φουλ δουλειά ήταν άνοιξη με φθινόπωρο, εκεί που ταξιδεύανε και τα καϊκία που ερχόντανε και τα πέρνανε γιατί και τα καϊκία το χειμώνα δεν ταξιδεύανε εύκολα με τα πανιά τότε. Οπότε η πολλή δουλειά ήταν από άνοιξη μέχρι φθινόπωρο, μετά ασχολιόντουσαν με άλλες δουλειές οι περισσότεροι. Ήταν οι ελιές, μετά τα αμπέλια να τα κλαδέψουνε να τα σκάψουνε, οπότε τελειώνοντας τις δουλειές τις αγροτικές ξεκινούσε η φουλ δουλειά όλων. Γιατί έχω την εντύπωση ότι ασχολιόντανε, την εποχή της μεγάλης παραγωγής και της μεγάλης ανάπτυξης, πρέπει να ασχολιόνταν όλη η Σίφνος με αυτά. Εκτός τους μαστόρους, τους μαστόρους που δουλεύανε, τα αφεντικά που είχαν τα εργαστήρια και οι βασπερέτες, οι υπηρέτες, οι βοηθοί που είχαν στα εργαστήρια, ήταν οι μουλαράδες, όλοι αγρότες που είχαν τα μουλάρια, κουβαλούσανε κλαδιά όλο το χρόνο και χώμα στα καμίνια οπότε δούλευε πάρα πολύς κόσμος».

**Πότε περίπου ήταν αυτό;**

«Έχω την εντύπωση ότι η μεγάλη ανάπτυξη πρέπει να ήτανε μέχρι τον Β' Παγκόσμιο Πόλεμο. Από κει και πέρα όταν βγήκε το αλουμίνιο πέσαν όλα».

**Τώρα πόσοι είναι ενεργοί αγγειοπλάστες στο νησί;**

«Εμείς απάνω στη Σίφνο τώρα είμαστε, αλλά είμαστε από μόνοι μας ο καθένας, τώρα εγώ είμαι με τον γιό μου, οι περισσότεροι είναι από μόνοι τους. Είμαστε 19 εργαστήρια. Στα οποία έχουνε μπει και οι γυναίκες τώρα που δεν υπήρχανε».

**Ασχολούνται νέοι; Είναι ο γιός σας ας πούμε. Σε αυτή την ηλικία υπάρχουν παιδιά που ξεκινάνε να ασχοληθούν;**

«Κοίταξε να δεις, είχε φτάσει να μέινουμε στην εποχή του πατέρα μου εννέα. Ήταν εννιά εργαστήρια που δεν συνέχισαν μετά τα παιδιά τους. Συνέχισα εγώ, ο Αποστολίδης, ο Ποδότας, ο Λεμπέσης, ο Αντώνης ο Καλογήρου στις Καμάρες, Αυτοί συνέχισαν από τους πατεράδες. Οι υπόλοιποι μετά αρχίσαν. Εννιά εργαστήρια, άλλοι μετά δεν είχανε παιδιά και κλείσαν και άλλα κλείσαν από μόνα τους. Οπότε εμείς μετά που μείναμε την εποχή τη δική μου άρχισε πάλι ανάπτυξη. Εμείς γενίκαμε τώρα 19 από 9. Μέσ' τη δεκαετία του 80 ξεκίνησαν καινούριοι, γιατί ας πούμε ο γιός μου πρέπει να ναι πιο μικρός, ο οποίος είναι 34 χρονών τώρα. Και είχε μια σχολή που πηγαίνανε. Είχε ο ΟΑΕΔ μια σχολή στο Νέο Ηράκλειο που μάθαιναν αλλά δεν πηγαίνανε πολλοί κι αυτοί που πηγαίνανε δεν συνεχίζανε μετά οπότε έκλεισε. Και τώρα στα εργαστήρια από δω κι από κει».

**Στα εργαστήρια πηγαίνουν άτομα που θέλουν να μάθουν; Μαθήματα ας πούμε. Γίνονται μαθήματα;**

«Για μαθήματα ναι υπάρχει ζήτηση. Κάποια ζήτηση όχι τεράστια. Αλλά καλοκαίρι τώρα θα πας να κάνεις μάθημα; Θα πας να κάνεις μπάνιο. Το χειμώνα δεν έχουμε την πολυτέλεια αυτή γιατί δεν έχουμε κόσμο για να μάθει. Η Αθήνα ασχολείται πολύ με τα μαθήματα. Εμείς εδώ αν θα γίνει καμιά φορά το μουσείο που λέμε να αναπτυχθεί και σαν να έρχονται και φοιτητές όπως κι εσείς Αρχιτεκτονικής ή των Καλών Τεχνών που θα τους ενδιαφέρει, αυτό ίσως να κάνει και κάποια κίνηση μετά. Για πιο μεγάλες ηλικίες γιατί για τα παιδάκια, εντάξει, είναι για να παίξουν».

## 1\_ Συνέντευξη Αντώνης Ατσόνιος

**Σε ένα αγγειοπλαστικό που δουλεύει τώρα, σε σύγκριση με αυτό που πήρατε εσείς από τον πατέρα σας, τι έχει αλλάξει; Έχετε αλλάξει καθόλου τον τρόπο δουλειάς πέρα από τα καμίνια που έχουν μπει οι καινούριοι φούρνοι οι ηλεκτρικοί;**

«Δεν έχει αλλάξει κάτι στον τροχό. Ο τροχός έχει γίνει από ποδοκίνητος ηλεκτροκίνητος αλλά στο φτιάξιμο δεν έχει αλλάξει τίποτα. Αλλά έχει αλλάξει η παραγωγή του πηλού, πηλός έτοιμος, γυαλώματα έτοιμα, τα κλαδιά που δεν τα κουβαλάμε καμίνια ηλεκτρικά. Οπότε έχεις ένα δωματάκι, παίρνεις ένα τροχό, φέρνεις και το τσουβαλάκι τον πηλό, έχεις μάθει και τροχό, παίρνεις και ένα καμινάκι που μπορεί να είναι και σε κιλοβάτ σαν τον φούρνο του σπιτιού και κάνεις ένα εργαστήριο. Δεν χρειάζεσαι κάτι άλλο, ούτε χώρους ούτε τίποτα».

**Παλαιότερα τον πηλό πού τον βρίσκανε;**

«Τον πηλό κουβαλούσαμε το χώμα, το χώμα που πήγαινα εγώ και έδειχνα σε αυτόν που θα το φέρει ποιο είναι το κατάλληλο για να φέρει. Και δεν υπήρχε νταμάρι μεγάλο να πάρεις φορτηγό και τσάππα να πας να φορτώσεις, πήγαινες με τον καλμά και το διάλεγες. Και ακόμα σήμερα αυτό είναι, δεν έχει βρεθεί νταμάρι μεγάλο, και ίσως και γι' αυτό δεν υπάρχει πολύ ο πηλός ο σιφνέικος».

**Δεν το κάνει κανείς πλέον δηλαδή, να πάει να φτιάξει τον πηλό μόνος του;**

«Σε λίγες ποσότητες. Εγώ τώρα έχω ξέρω γω χώμα για να περάσω δυο τρία χρόνια».

**Από σκεύη τι φτιάχνετε; Τι ζήτηση υπάρχει; Είναι πιο πολύ διακοσμητικά, χρηστικά αντικείμενα ή και άλλου τύπου που βάζεις στο σπίτι μεγαλύτερα, όπως οι φλόροι που δεν χρησιμοποιούνται πια σαν καμινάδες.**

«Ο φλόρος δεν χρησιμοποιείται πια σαν φλόρος. Χρησιμοποιείται τελείως διακοσμητικά δεν έχει πια την χρήση που είχε. Αλλά τα άλλα χρηστικά, η στάμνα πέθανε. Άντε να πάρει κανείς καμιά στάμνα επειδή την είχε δει στο σπίτι του κάποτε και να θέλει να πάρει μια στάμνα να έχει έτσι στο σπίτι του διακοσμητική. Για χρήση πέθανε. Χρησιμοποιούνται τα μαγειρικά σκεύη».

**Υπάρχει ζήτηση δηλαδή.**

«Ζήτηση όχι όπως ήταν, υπάρχει να έχεις στο σπίτι σου ένα πήλινο να μαγειρέψεις στο σπίτι σου σε μια γιορτή, σε φίλους κι αυτά γιατί κάνει διαφορετικό φαγητό. Και το έχει καταλάβει τώρα αυτό, ότι κάνει διαφορετικό φαγητό ο πηλός, οπότε έχει ένα πήλινο για ένα τραπέζι».

**Ας πούμε η στάμνα και κάποια άλλα που φαντάζομαι έχετε αρχίσει να μην τα φτιάχνετε πλέον, ο γιός σας ξέρει να τα φτιάχνει; Αν του γίνει μια παραγγελία και του πει κάποιος θέλω τόσες στάμνες, ξέρει την τεχντροπία; Ή τα αφήνετε και ξεκινάει καινούρια πράγματα, ό,τι ζητάει η αγορά;**

«Νομίζω ότι πάμε σύμφωνα με την αγορά. Αλλά άμα κάτσεις να ασχοληθείς θα την κάνεις και την στάμνα. Μπορεί να μην την κάνεις όπως την έκανε ο παππούς ή ο πατέρας μου αλλά κάτι θα βγάλεις. Σίγουρα η στάμνα είναι από τα δύσκολα κομμάτια».

**Εκτός Σίφνου υπάρχουν εξαγωγές, ας πούμε στην Αθήνα ή ακόμα και εξωτερικό; Υπάρχει ζήτηση;**

«Εξαγωγές με την έννοια της σημαντικής εξαγωγής όχι. Κάποια που δίνουμε εμείς σε μαζική παραγωγή μάλλον σε εξαγωγές σε γύρω νησιά. Πάντα μιλάμε τώρα γύρω από τον τουρισμό. Ό,τι γίνεται πια γίνεται γύρω από τον τουρισμό. Αυτό έσωσε και την αγγειοπλαστική στη Σίφνο διαφορετικά θα είχε πεθάνει, δεν θα υπήρχε κανένας. Με τον τουρισμό μπόρεσε και κρατήθηκε ο πατέρας μου και συνέχισα εγώ. Και το μαγειρικό σκεύος, κάνανε μόνο μαγειρικά σκεύη, δεν κάνανε τίποτα άλλο. Αλλά μετά που ήρθε ο κόσμος και αγόραζε, ήθελε και τη σαλατιέρα, ήθελε και το πιάτο, ήθελε και το φλιτζάνι και το ποτήρι, κρατηθήκανε σιγά σιγά ορισμένα εργαστήρια και συνέχισε. Εξαγωγές λοιπόν με την έννοια εξαγωγές μαζικές όπως ερχόνταν τα καϊκία και φορτώνανε δεν υπάρχουν αλλά κάνουμε, δίνουμε σε διάφορα μαγαζιά στα γύρω νησιά. Αθήνα, πιο εύκολα πουλιέται εδώ παρά στην Αθήνα δεν ξέρω γιατί. Δεν ξέρω γιατί η Αθήνα δεν έχει πιάσει έχουν προσπαθήσει πάρα πολύ. Και το Μαρούσι που είχε εκεί την έκθεση ήτανε μια πολύ καλή δουλειά, δεν πάει καλά κι αυτό δεν ξέρω. Μπορεί να νομίζει ο κόσμος ότι επειδή έχει γεμίσει η αγορά με κινέζικα και με τέτοια. Κι εμείς τώρα έχουμε εξελιχθεί τόσο πολύ τα χρώματα και η ποιότητα που ίσως να μη περδεύεσαι, άμα δεν το ξέρεις μπορεί να σε μπερδέψει, μπορεί να σε κοροϊδέψει. Κι εδώ έρχονται και με ρωτάνε αν

## 1\_ Συνέντευξη Αντώνης Ατσόνιος

τα φέρνω από την Κίνα σε ένα εργαστήριο τώρα εντάξει. Δεν ξέρεις άμα δεν έχεις ιδέα από κάτι. Τα γυαλώματα έχουνε βελτιωθεί. Ένα χειροποίητο ας πούμε του πατέρα ή πιο παλιά το ξεχώριζες από μακριά, τώρα σήμερα πρέπει να το ψάξεις λιγάκι παραπάνω να δεις αν είναι χειροποίητο».

**Θυμάμαι και από άλλες χρονιές που κάνατε τις εκθέσεις και με τα κεραμικά. Έρχονται καλλιτέχνες και ζωγραφίζουν. Το συνεχίζετε;**

«Για φέτος όχι δεν έχουμε κάτι εμείς τουλάχιστον. Αυτό το κάναμε είχε μεγάλη επιτυχία, είχε πολύ μεγάλη επιτυχία και μακάρι να ξαναγίνει αυτό αλλά θέλει μια ομαδικότητα, μια συνεννόηση, υπάρχει μια απόσταση μεταξύ καλλιτέχνη και αγγειοπλάστη. Εμείς ξέραμε να το φτιάχνουμε ο άλλος ξέρει να το πλασάρει, κάπου δεν τα βρίσκαμε μάλλον και σταμάτησε όλο αυτό».

**Έχει έρθει ποτέ εδώ κάποιος καλλιτέχνης που είναι ξένος και να πει θέλω να κάτσω εδώ, να του δείξετε πώς δουλεύετε;**

«Κοίταξε στον Μαγγανά μου είπαν για έναν, μιλάω τώρα για τη δεκαετία του 70, ένας Γερμανός ο οποίος ήρθε και έκατσε ένα χειμώνα και με τις συνθήκες τις τότε συνθήκες, χωρίς δρόμο, χωρίς φως, χωρίς τίποτα. Ήρθε και έκατσε ένα χειμώνα και έχει πάει στη Γερμανία τώρα και κάνει. Τώρα τελευταία δεν έχουμε τέτοιους δε ξέρω γιατί. Μπορεί αυτό που βλέπει εδώ πέρα να το βρίσκει και κάπου αλλού».

**Αν ερχόταν κάποιος αγγειοπλάστης ο οποίος είναι από άλλη χώρα, είναι ας πούμε Άγγλος, και σας πει να κάνετε μία συνεργασία. Σας πει να μάθετε εσείς κάποια που φτιάχνει εκείνος να του μάθετε κι εσείς. Θα σας ενδιέφερε μια τέτοια συνεργασία σε διαφορετικά είδη;**

«Γιατί όχι, όλα μας ενδιαφέρουν. Και το καινούριο σχέδιο που δώσει ο άλλος μας ενδιαφέρει και όλα μας ενδιαφέρουν. Απλώς εγώ δεν κάθομαι να ασχοληθώ να βγάλω καινούρια σχέδια γιατί είναι τόσο πολλά που ντάξει δεν μπαίνω στον κόσμο να ψάχνω να βρω καινούρια. Αλλά αν έρθεις να μου δώσεις ένα σχέδιο, όπως κάναμε με τις εκθέσεις τότε, γι' αυτό είχαν κι επιτυχία γιατί ήταν όλα καινούρια σχέδια και ο κόσμος τα ζητούσε. Το διαφορετικό το ζητάει πάντα. Κι εδώ είχαμε κάνει τώρα τελευταία τρεις εκθέσεις μαζί με την Πόπη την Κρούσκα».

**Εδώ γενικότερα στη Σίφνο υπάρχουν φεστιβάλ σχετικά με την κεραμική ή άλλες εκδηλώσεις; Όπως κάνετε εσείς τις εκθέσεις κάνουν κι άλλοι;**

«Προσπαθούμε να οργανώσουμε το μουσείο μήπως και κάνουμε κάτι. Δυστυχώς δεν έχουμε όπως έχουνε. Όλα τα μέρη κάνουνε, η πηγή δεν μπορεί να το κάνει. Θα δούμε πρέπει να το κάνουμε, έχω την εντύπωση ότι αν θα γίνει το μουσείο θα υπάρξει κάτι. Πρέπει να γίνεται για να έχει ενδιαφέρον και το μουσείο, αλλά δεν ξέρω τώρα το βλέπω, όλο και απομακρύνεται. Πηγες καθόλου απάνω στο Δραγάτσι»

**Έχω πάει, είχαμε πάει και πέρσι.**

«Φέτος πήγατε; Φέτος έχει αλλάξει κάτι εκεί πέρα, κάτι προσπαθούμε να κάνουμε αλλά και πάλι θέλει πολλή δουλειά ακόμα. Κάτι με τα φώτα, κάτι αυτό δεν. Ανοίξαμε κάποιες αίθουσες άλλες, θέλει δουλειά. Θέλει προσπάθεια και βοήθεια την οποία εμείς δεν την ξέρουμε και από πού να την ζητήσουμε κιόλα. Όχι δεν την ξέρουμε καν δεν ξέρουμε κι από πού να τη ζητήσουμε κιόλας. Τα λεφτά δεν τα χουμε, οπότε τα λεφτά ψάχνουμε, ο δήμος δεν μπορεί. Περιμένουμε. Κάποτε μπορεί».

**Πριν που μας είπατε ότι τον παλιό καιρό δούλευαν οι αγγειοπλάστες το καλοκαίρι ουσιαστικά, άνοιξη – καλοκαίρι, και τον υπόλοιπο χρόνο κάνατε άλλες εργασίες στο νησί, τώρα μπορείτε να ζήσετε μόνο με τη δουλειά που κάνετε στο αγγειοπλαστείο ή πάλι χρειάζεται κάτι άλλο;**

«Μα και οι άλλες οι δουλειές ήτανε βοηθητικές δουλειές, να μαζέψουν τις ελιές τους, να σκάψουν το αμπέλι τους. Βέβαια το λάδι πάντα και το αυτό, και κρασί που βάζανε. Εμείς είχαμε λιγοτρίβι εδώ πέρα το χειμώνα. Αλλά τώρα εμείς δουλεύουμε όλο το χρόνο, δεν σταματάμε καθόλου. Γιατί δεν θέλουμε τους χώρους που θέλαμε εκείνα τα χρόνια. Και δεν σταματούσε καλά καλά το εργαστήριο, απλά δούλευε ένας μάστορας, δεν δούλευαν όλοι, λιγότευε το προσωπικό».



## 1\_ Συνέντευξη Αντώνης Ατσόνιος

Τώρα ποια αντικείμενα πουλάνε περισσότερο; Τι ζητάει ο κόσμος αυτή τη στιγμή πιο πολύ να αγοράσει από εσάς;

«Κοίταξε εμείς είμαστε σε όλο το φάσμα είμαστε στο είδος το χρηστικό. Ό,τι έχει σχέση με κουζίνα από μαγειρικό σκεύος μέχρι κανάτα, ποτήρια, πιάτα τέτοια. Αυτό που αυτή την εποχή, τώρα το καλοκαίρι αυτό που έχουμε προσέξει, είναι το ποτήρι, το κύπελλο. Είναι εύκολο σαν δώρο, είναι κάτι διαφορετικό, δεν ξέρω. Εμείς εφέτος εκεί είναι η πιο πολλή αγοραστική μας πούμε κίνηση. Του χρόνου μπορεί να είναι κάτι άλλο, δεν λέει, όπου κολλήσει είναι, δεν έχει κάτι σπάντα. Κοίταξε το μαγειρικό σκεύος το ξέρει πιο πολύ ο Έλληνας σαν μαγειρικό σκεύος. Τον Έλληνα δυστυχώς τον έχουμε χάσει από πελάτη στα χειροποίητα πήλινα, στα κεραμικά. Οπότε ο ξένος δεν το ξέρει να το δουλέψει, επομένως και να το πάρει έξω είναι δύσκολο και παίρνει πιο μικρά κομμάτια. Και εκεί αλλάζει τώρα. Ανάλογα με τους πελάτες πάει και η δουλειά. Οποιος περάσει να ψωνίσει αυτό. Μεγάλα κομμάτια μας πούμε δεν μπορεί να τα πάρει κάποιος με το αεροπλάνο, θα πάρει κάτι πιο μικρό».

## 2\_ Συνέντευξη Γιάννης & Νίκος Λεμπέσης (πατέρας και γιος)

Θέλαμε να ξεκινήσουμε να σας ρωτάμε για τον χώρο σας, για το αγγειοπλαστικό. Ποιός χώρος μέσα σε ένα αγγειοπλαστικό είναι ο πιο σημαντικός για τη δουλειά, είναι εδώ που έχετε τους τροχούς, είναι ο χώρος που θα αποθηκεύσετε όλα τα σκεύη σας.. ;

Ν: «Είναι σημαντικός ο χώρος που έχουμε τους τροχούς σίγουρα αλλά είναι σημαντικός ο χώρος που είναι τα καμίνια. Είναι εξίσου, αλλά σίγουρα εκεί που φτιάχνονται είναι το κύριο, το πρωτεύον».

Εσείς εδώ έχετε παραδοσιακό καμίνι ή έχετε καινούριους φούρνους;

Ν: «Έχουμε και παραδοσιακό ξυλόφουρνο και ηλεκτρικά, έχουμε και απ' τα δύο».

Και ανάβετε ακόμα τον παλιό;

Ν: «Ναι αμέ».

Για ειδικές παραγγελίες φαντάζομαι, για ειδικά σκεύη ή γενικά;

Ν: «Γενικά το ανάβουμε. Όχι τόσες πολλές φορές όσο παλιά αλλά εξακολουθούμε και το ανάβουμε».

Το αγγειοπλαστικό σας ήταν πάντα σε αυτό το σημείο ή μεταφερθήκατε από κάπου αλλού;

Ν: «Όχι, το αγγειοπλαστικό ήτανε στη Χερρόνησο, του προπάππου μάλλον, γιατί όλα τα αγγειοπλαστικά τότε ήταν δίπλα στη θάλασσα για να γίνεται εύκολα η φόρτωση και να παίρνουμε πράγματα γιατί δεν υπήρχαν τότε ούτε δρόμοι ούτε, οπότε όλα τα αγγειοπλαστικά ήταν δίπλα στη θάλασσα. Και ήρθε εδώ ο πατέρας μου το 84».

Τα υλικά σας, τον πηλό σας τον φτιάχνετε από τοπικό χώμα που το επεξεργάζεστε;

Ν: «Ναι κυρίως φτιάχνουμε δικό μας πηλό. Γιατί στη Σίφνος γι' αυτό είναι και τόσο γνωστή η κεραμική, έχει από το καλύτερο χώμα για πηλό, γι' αυτό και αναπτύχθηκε τόσο πολύ. Αλλά έχουμε και, αυτός ας πούμε είναι τύπου Κρήτης, έχουμε κι από την Κρήτη, αλλά κυρίως για να γίνουν τα παραδοσιακά σιφνέικα χρειάζεται σιφνέικος πηλός».

Από όλα τα σκεύη που φτιάχνετε από παλιά, που προφανώς κάποια έχουν αρχίσει να μην χρειάζονται με τον ίδιο τρόπο, ο φλάρος ας πούμε είναι μόνο διακοσμητικός, εσείς υπάρχουν κάποια σχέδια που φτιάχνετε γενιές και μετά σταμάτησαν λόγω ζήτησης;

Ν: «Ναι σίγουρα γι' αυτό έγινε και το... δεκαετία του 60 φαντάσου το 50 ήταν 60 εργαστήρια και μέσα σε δέκα χρόνια από τότε που βγήκε το αλουμίνιο κλείσαν όλα αυτά, έφυγε μια μεγάλη μάζα αγγειοπλαστών και πήγε σε όλη την Ελλάδα. Οπότε σίγουρα όταν έγινε το πλαστικό και το αλουμίνιο η δουλειά έπεσε πάρα πολύ, δηλαδή μέχρι τότε οτιδήποτε χρησιμοποιούσαν ήτανε στάμνες, τσικάλια για το φαγητό. Και τώρα γίνεται αυτό αλλά τότε ήταν πολύ έντονο. Και τώρα δεν είναι ας πούμε ότι μπορεί να συντηρηθεί ένα μαγαζί όταν κάνει μόνο στάμνες. Παλιά ας πούμε υπήρχανε εργαστήρια που κάνανε μόνο στάμνες, μόνο τσικάλια ή μόνο ..., τώρα κάνουνε όλοι απ' όλα γιατί δεν μπορούν να συντηρηθούνε. Δηλαδή δεν είναι ότι υπάρχει τόσο μεγάλη ζήτηση σε στάμνες ή σε τσικάλια οπότε φτιάχνεις πράγματα πολλαπλών χρήσεων».

Το εργαστήριο του προπάππου σας είχε κάποια εξειδίκευση, ήταν για στάμνες ή για τσικάλια γνωστό;

Ν: «Ο παππούς μου ήταν και απ' τα δύο, ήταν και τσικαλός και σταμνάς».

Γ: «Και στάμνες και τσικάλια έκανε απ' όλα. Με τσικάλια πρωτοάρχισε και μετά σε μεγάλη ηλικία έμαθε και έκανε στάμνες. Γιατί το τσικάλι έσπασε μετά και ζητούσανε τις στάμνες. Αλλά εμείς μετά κάναμε απ' όλα».

Ν: «Δηλαδή πλέον δεν υπάρχει ένα εργαστήριο που να κάνει μόνο αυτό».

Εσάς από αυτά που φτιάχνετε τι έχει μεγαλύτερη ζήτηση;

Ν: «Αυτό ας πούμε εξαρτάται πολύ απ' το, αυτό αλλάζει με τα χρόνια. Ας πούμε πριν την κρίση που οι Έλληνες ήτανε πιο, αγοράζανε πιο εύκολα ας πούμε, φεύγαμε άλλα αντικείμενα. Τώρα με τους ξένους ας πούμε, που έχουμε πιο πολύ ξένο τουρισμό, φεύγουνε πιο πολύ μικρά αντικείμενα. Αυτό σε πάει σύμφωνα με τον κόσμο».

Το εργαστήριό σας είναι στη Σίφνο, τουλάχιστον αυτό που ξέρω εγώ, το πιο γνωστό για τα σχέδια τα ζωγραφικά που έκανε και η κυρία Κατίνα. Πότε ξεκινήσατε να τα ζωγραφίζετε, να τα διακοσμείτε;

## 2\_ Συνέντευξη Γιάννης & Νίκος Λεμπέσης (πατέρας και γιος)

Γ: «Πάντα ζωγραφίζανε η μητέρα μου και ο πατέρας μου, ήτανε οικογενειακή επιχείρηση. Και πάντα πάνω στις στάμνες ζωγράφιζε, τα ζωγράφιζε διαφορετικά, με μπαντανά, με ασβέστη, με τέτοια».

Ν: «Αυτό το ασπρο σχεδιάκι που βλέπεις πάνω στα κόκκινα».

Γ: «Αυτό ήτανε παλιό. Μετά που ήρθα εδώ πέρασ σιγά σιγά άλλαξε. Ήταν η μητέρα μου που κάναμε τα τουριστικά. Εκείνη ζωγράφιζε με πινέλο και με αυτά».

Ν: « Είχαμε και μια φίλη. Αυτή είναι Ελληνοαμερικανίδα, είναι καθηγήτρια Καλών Τεχνών στην Αμερική. Τέλος της δεκαετίας του 90 όπου γνωρίστηκε με την οικογένεια και αρχίσαμε και βάζαμε, δηλαδή η κυρία αυτή, Νταϊάν τη λένε, με τη γιαγιά και μένα ξεκινήσαμε και κάναμε καινούρια σχέδια. Και πήρε η γιαγιά περισσότερο και από το 2008 και μετά ξεκίνησε κι αυτή να κάνει πιο πολύ με πινέλο και να κάνει πιο πολύ εικαστικά σχέδια».

**Είχατε συνεργασία με κάποιον άλλο εικαστικό;**

Ν: «Όχι μόνο με εκείνη την κυρία. Αλλά αυτό γίνεται και εντελώς, δηλαδή φτιάχνεις προχωράς και από μόνος σου, εξελίσσεται».

**Τώρα στην οικογένεια δουλεύετε οι δυο σας;**

Γ: «Όχι τώρα έχουμε και προσωπικό. Έχουμε κοπέλες, έχουμε ένα παιδί που ζωγραφίζουν. Γιατί η μητέρα μου πέθανε φέτος».

Ν: «Κι ο αδερφός μου έρχεται και μας βοηθάει, η γυναίκα του που έχει μάθει τα σχέδια της γιαγιάς, όσο ακόμα η γιαγιά ζούσε της τα είχε διδάξει, έχουμε τα σχέδια που είχε κάνει η γυναίκα μου που είναι κι αυτή αρχιτέκτονας, και η κυρία αυτή η Νταϊάνα η Ελληνοαμερικανίδα. Είμαστε μεγάλη ομάδα».

**Είστε και από τα λίγα εργαστήρια που έχετε και τις γυναίκες να ασχολούνται με τη ζωγραφική των σκευών αλλά σε άλλα αγγειοπλαστεία οι γυναίκες τα πουλάνε, μένουν σε αυτό το κομμάτι μόνο.**

Γ: «Πήγαμε στην Αμερική στο Πανεπιστήμιο δυο τρεις φορές. Μαθαίναμε και πιο πολύ δείχναμε γιατί οι Αμερικάνοι τέτοια πράγματα δεν... Είχε πάει κι ο Νίκος δυο τρεις μήνες».

Ν: «Μέσω της κυρίας αυτής που σας λέμε».

**Κι εκεί τι κάνατε;**

Ν: «Εκεί έχουμε πάει δυο τρεις φορές. Την πρώτη φορά που είχαμε πάει εγώ κι ο πατέρας μου κάναμε επίδειξη, πώς τα φτιάχνουμε και κάτσαμε 20 μέρες. Εκεί είμασταν στον τομέα των Καλών Τεχνών, εκεί έχει και ειδικό τομέα κεραμικής, βγαίνεις και είσαι έτοιμος αγγειοπλάστης. Και ερχόντανε τάξεις και κοιτάζανε πώς δουλεύουμε στον τροχό. Τη δεύτερη φορά είχα πάει μόνος μου για να μάθω γυαλώματα και διάφορα. Και είχε ξαναπάει ο πατέρας μου τρίτη φορά μόνος του που είχε κάνει επίδειξη τροχού».

**Όπως πήγατε εσείς στην Αμερική, έχει έρθει κανένας εδώ που ενδιαφέρεται να μάθει, να του δείξετε σαν μαθητευόμενος;**

Ν: «Ο πατέρας μου έχει βγάλει τρεις μαστόρους. Μαζί με μένα τέσσερις. Ντάξει κάνουμε μαθήματα κεραμικής αλλά όχι έτσι οργανωμένα, αν κάποιος το ζητήσει τώρα το καλοκαίρι. Δηλαδή άμα έρθει κάποιος και θέλει κάνουμε. Αλλά ο πατέρας μου έχει διδάξει, έχει βγάλει τέσσερις Σιφνιούς. Το ένα παιδί τώρα είναι στην Αθήνα αλλά οι υπόλοιποι είναι εδώ. Οι δύο από αυτούς έχουνε και εργαστήρια δικά τους. Και οι τρεις μάλλον αλλά ο τρίτος το χουνε κλείσει αλλά οι άλλοι δύο έχουνε εργαστήριο».

**Όταν γίνονταν οι εκθέσεις στα Φυρόγια εσείς συμμετείχατε;**

Ν: «Ναι αμέ. Από εκεί κάναμε και τη γνωριμία με τη Νταϊάνα γιατί έρχονταν εικαστικοί και συνεργαζόνταν με αγγειοπλάστες και από εκεί ξεκίνησαν».

**Μετά από τα Φυρόγια έχουν γίνει αντίστοιχα;**

Ν: «Μετά από τα Φυρόγια οι αγγειοπλάστες κάναμε συνεχόμενα 4-5 χρόνια εκθέσεις με διάφορα θέματα αλλά τις σταματήσαμε κάποια στιγμή, δεν βρίσκαμε και χορηγούς, είχαμε διάφορα θέματα. Κάναμε νομίζω μέχρι το '6».



## 2\_ Συνέντευξη Γιάννης & Νίκος Λεμπέσης (πατέρας και γιος)

Εσείς τώρα σε προϊόντα πουλάτε και εκτός Σίφνου; Σας κάνουν παραγγελίες από την Αθήνα, από άλλα μέρη;  
Ν: «Ναι. Εγώ κυρίως πλέον κυρίως δουλεύω εκτός Σίφνου».

Πού;

Ν: «Και στην Ελλάδα και στο εξωτερικό. Και σε άλλα νησιά, στην Αθήνα δίνουμε σε μουσεία. Και εξωτερικό στη Γαλλία. Και φυσικά εδώ στη Σίφνο έχουμε έκθεση κάτω στην Απολλωνία».

Από τις τεχνικές που ο πατέρας και ο παππούς σας, οι πιο παλιοί ήξερα, πιστεύετε ότι χάνονται σιγά σιγά κάποιες τεχνικές; Το πώς να φτιάξει κάποιος τη στάμνα αφού δεν υπάρχει ζήτηση;

Γ: «Παλιά ήτανε τα τσικάλια και κάναν και καμιά κανάτα για το σπίτι τους δεν κάνανε.. Αλλά φτιάξανε όλα τα χρηστικά. Ό,τι υπάρχει πήλινο χρηστικό τα φτιάχναμε. Στάμνες, τσικάλια, φουφού, ψηστιέρα που ψήνανε, πιθάρια για να βάλουμε μέσα οι αγρότες τα διάφορα, τα κρασιά τους, το λάδι, αρμεό για να αρμέγεις μέσα, φλάρους τους παλιούς που τους βάζανε πάνω στα τζάκια. Αυτά φτιάχναμε».

Ν: «Η αλήθεια είναι ότι μαστόροι πλέον δεν βγαίνουνε, δηλαδή εγώ κι ένα άλλο παιδί είμαστε οι πιο μικροί, ο Βασίλης ο Δεπάστας και ο Γιάννης ο Ατσόνιος στο Βαθύ είμαστε οι μικρότεροι. Άλλος νέος δεν υπάρχει, εδώ στη Σίφνο αλλά και στην Αθήνα δεν ξέρω τι θα γίνει».

Γ: «Πρώτα ήταν πολύ δύσκολα για να γίνεις αγγειοπλάστης. Τώρα είναι πάρα πολύ εύκολο. Κάνεις ένα ποτηράκι στον τροχό και θα μάθεις. Γιατί ούτε λάσπη αγοράζεις, το καμίνι είναι ηλεκτρικό, τα βάζεις μέσα, βάζεις το ρολόι, ενώ πρώτα να σκάψεις χώμα, να το τρίψεις, να το κάνεις πηλό. Το καμίνι ήταν με θάμνους, ξύλα να κουβαλάς. Ήτανε δύσκολα, πολύ δύσκολα. Όλα γινόνταν με το χέρι. Ούτε αμάξι. Να κουβαλήσεις το χώμα, τα κλαδιά. Ήτανε πολύ δύσκολο. Γι' αυτό εγώ έφυγα από τη Χερρόνησο που δούλευα με τον πατέρα μου, γιατί ο πατέρας μου πέθανε μικρός, 56 χρονών, η γυναίκα μου ήτανε καθηγήτρια εδώ πέρα, λέω ή πρέπει να αλλάξω επάγγελμα γιατί στη Χερρόνησο δεν είχε ούτε φως, ούτε δρόμο, ούτε νερό, τίποτα. Νερό είχε πηγαδάκια και παίρναμε και κάναμε. Εκεί μόνος μου τι να κάνω. Ήρθα εδώ πέρα και άρχισα ένα καμίνι σιγά σιγά. Τώρα αυτά που ξέρω εγώ τα παλιά δεν τα ξέρει κανένας, ούτε να σκάψει χώμα, ούτε να κάμει πηλό, ούτε τίποτα. Ένας παλιός στη Χερρόνησο, ο γέρος αυτός ξέρει πια, τα παιδιά δεν ξέρουν τίποτα. Όλοι αγοράζουν λάσπη έτοιμη. Αλλά να κάνουν στάμνες, φλάρους αυτά δεν κάνουν. Δεν υπάρχουν μαστόροι που κάνουν τέτοια».

Ν: «Και στην Αθήνα λίγοι είναι».

Γ: «Αυτό μετά το 5 έσπασε. Η Σίφνος ήτανε, τα λιμάνια όλα αυτά τα ξενοδοχεία ήταν αγγειοπλαστεία όλα. Και μετά φύγανε, όσοι αντέξανε μείνανε εδώ πέρα είχανε κι άλλες δουλειές, κάνανε αγροτικές δουλειές το χειμώνα και την άνοιξη δουλεύανε. Οι υπόλοιποι που δεν είχαν τίποτα φύγανε πήγανε σε όλη την Ελλάδα. Όλη η Ελλάδα ήτανε Σιφνιοί μαστόροι. Στην Κρήτη, στην Πελοπόννησο, στη Μυτιλήνη, στη Σαλονίκη, στο Μαρούσι πολλοί, στην Αίγινα, παντού. Γιατί δεν είχαν άλλους πόρους εδώ πέρα. Κι αυτοί που μείνανε είχανε χρήματα, ζώα και τη βγάζαν ας πούμε».

Στα επόμενα χρόνια, που η αγγειοπλαστική δεν θα χαθεί σαν τέχνη, υπάρχουν διάφορες εξελίξεις όπως τα καμίνια τώρα έχουν γίνει ηλεκτρικά, πιστεύετε ότι θα αλλάξει κάτι άλλο; Θα μπει κάτι άλλο που θα αλλάξει το πώς κάνετε εσείς τα σκεύη σας;

Ν: «Αυτό δεν το ξέρεις γιατί όλα εξελίσσονται. Το βασικό είναι ο τροχός, δηλαδή αυτό δεν ξέρω πώς αλλιώς μπορεί να γίνει».

Γ: «Υπάρχουν και πρέσες τώρα αλλά άλλο χειροποίητο και άλλο το... δεν έχει καμία σχέση. Όλα έχουν εξελιχθεί αλλά αν δεν κάτσεις στον τροχό να το φτιάξεις».

Ναι γιατί απ' το κάθε χέρι βγαίνει αλλιώς.

Ν: «Ναι σίγουρα. Ακόμα και το ίδιο τσικάλι, και τα τσικάλια που είναι κάτι που το κάνουν όλοι, κάθε εργαστήριο έχει το χαρακτήρα του. Ακόμα κι αυτό που κάνουμε τώρα κι εγώ κι ο πατέρας μου που κάνουμε το ίδιο πράγμα δεν είναι ίδια».

### 3\_ Συνέντευξη Γιάννης Αποστολίδης (πρόεδρος Σωματείου Αγγειοπλαστών)

(Εξω, στις καρούτες, τις δεξαμενές παραγωγής του πηλού μας εξηγεί πώς λειτουργούν)

«Έχω μάθει τα χρώματα του Πλατύ Γιαλού. Τα χρώματα των Καμαρών, του Βαθιού, ξέρω γω στα Βρουλιδία είναι διαφορετικά. Επίσης με ένα χρώμα δεν κάνεις πηλό, πρέπει να ανακατέψεις χρώματα για να κάνεις πηλό, οπότε έχω μαζέψει και έχω φέρει εδώ που ήρθα το 9 (καινούριο του αγγειοπλαστείο στις Καμάρες το 2009, μεταφέρθηκε από τον Πλατύ Γιαλό) χρώματα από τον Πλατύ Γιαλό. Εδώ είναι το πρώτο στάδιο που μπαίνει το χρώμα εδώ μέσα. Ανακατεύεται με νερό βρόχινο, το οποίο βρόχινο νερό δεν έχει ούτε χλώρια, ούτε άλατα ούτε άλλα πράγματα πρόσμικτα είναι πιο καθαρό. Και μετά περνάει από τη σίτα. Οπότε η σίτα κρατάει πέτρες, ξύλα, ό,τι έχει μέσα ο πηλός πέφτει σ' αυτή τη δεξαμενή τη δεύτερη. Εκεί κατασταλάζει ο πηλός στη δεύτερη δεξαμενή. Από τη σχισμή που έχει εκεί την οποία τη φράζω με λίγο πηλό, μετά όσο κτασταλάζει ο πηλός βγάζω το νερό, μπορώ να το ανακυκλώσω μιας και είναι πολύτιμο, δε βρέχει πολύ στη Σίφνο, μένει εκεί, του κάνω μια βόλτα, είναι σα γιαούρτι ο πηλός αυτός που μένει, του κάνω μια βόλτα, βγαίνει και πέφτει στις δεξαμενές εκείνες, στεγνώνει και το βάζω μέσα. Αυτή είναι η διαδικασία. Επίσης, ένα μέρος του χρώματος περνιέται από σπαστήρα και γίνεται σαν αλεύρι, ένα πράγμα μια σκόνη τέτοια, που τη βάζω στη δεύτερη δεξαμενή για να το κάνει πυρίμαχο. Αυτά που είναι εδώ είναι κομμάτια τα οποία ή έχουνε χαλάσει ή είναι από ξύσματα, καντηλάκια, φλάροι και τέτοια, τα οποία άμα ξεραθούνε ανακυκλώνονται. Ο πηλός ο ξερός δηλαδή ανακυκλώνεται εύκολα και γίνεται πηλός και είναι και καθαρός».

(μέσα στο εργαστήριο)

«Το κόβεις, το βάζω μέσα, το περνάω από ένα ζυμωτήριο λίγο πιο μεγάλο από αυτό, το βάζω σε πλαστικά σακουλάκια για να διατηρείται μαλακό, φρέσκο εντός εισαγωγικών, και μετά το περνάω από το ζυμωτήριο, το ζυμώνω λίγο στον πάγκο και δουλεύω στον τροχό».

**Και η ποσότητα που δημιουργείται εκεί πέρα για πόσο καιρό κρατάει;**

«Την κρατάς. Άμα την κρατάς με υγρασία, με.. την κρατάς. Το πρόβλημα σε όλα αυτά είναι ότι είναι σε εξωτερικό χώρο δηλαδή επηρεάζεται από σκουπίδια, δηλαδή δεν μπορείς να το έχεις εκεί πέρα δυο τρία χρόνια, με ένα αέρα θα γεμίσει διάφορα. Επίσης, θέλω να ξέρεις ότι ο πηλός ό,τι έχει μέσα θα το πετάξει, δηλαδή αν έχει ένα σκουπίδι θα στο πετάξει και δεν θα στο πετάξει άψητο, θα στο πετάξει ψημένο οπότε πάνε χαμένοι οι κόπιοι σου. Τώρα, τα αντικείμενα γίνονται στον τροχό μετά θα βγούνε λίγο έξω να στεγνώσουν να φτάσουν σε ένα σημείο τέτοιο λίγο να πήξουνε, κολλάς ό,τι είναι να κολλήσεις την ώρα που πρέπει, αν το κολλήσεις μετά θα ξεκολλήσει, αν το κολλήσεις πριν θα το χαλάσεις γιατί είναι μαλακό. Μένει μέσα, σφουγγαρίζεται. Αν θέλεις να το κάνεις άσπρο για να δημιουργήσεις αυτό το background το κάνεις έτσι, αυτό είναι ο μπαντανάς, έχεις μετά και τη δυνατότητα να το σκαλίσεις να αφαιρέσεις το άσπρο, φαίνεται από κάτω ο πηλός. Είναι ένα είδος διακόσμησης ή το αφήνεις έτσι και το κάνεις με χρώματα. Το ντεκόρ, σκαλίσματα, κοψίματα και τέτοια, γίνονται πριν το πρώτο ψήσιμο, στεγνώνει, το αφήνω μέσα δυο τρεις μέρες να τραβήξουνε την υγρασία τους. Τα βάζω στον ήλιο μια μέρα. Την ίδια μέρα που είναι στον ήλιο τα ψήνεις κιάλας, δηλαδή τ' αφήνεις μια μέρα στον ήλιο, την ίδια μέρα που τα μαζεύεις από τον ήλιο, τα βάζεις μέσα, τα βάζεις στο φούρνο. Γιατί άμα μείνουνε ξαναμαζεύουν υγρασία. Η όλη ιστορία είναι να είναι στεγνό αυτό το πράγμα να μην έχει υγρασία την ώρα που θα το βάλεις στο φούρνο. Το πρώτο ψήσιμο, οι φούρνοι πια είναι ηλεκτρικοί, γίνεται 950 βαθμούς περίπου 960, γυαλώνεις και ξαναψήνεις μετά. Έχεις τη δυνατότητα αν θες κάποιες φορές να κάνεις και ένα ντεκορ μετά το πρώτο ψήσιμο, αν δεν προλάβεις ή αν θες, εξαρτάται από σένα αυτό, γυαλώνεις και ξαναψήνεις δεύτερη φορά από 980 μέχρι 1000 περίπου ο πηλός που χρησιμοποιούμε. Ανάλογα τώρα, υπάρχουν πηλοί που είναι για πιο ψηλά οι πορσελάνες ή τα stoneware που περνάνε τους 1200 φτάνουν τους 1280. Ο πηλός σαν πηλός είναι εκεί από 950 μέχρι 980, 1000 βαθμούς με το γυαλί. Τα γυαλιά που χρησιμοποιούμε είναι αμόλυβδα, μη τοξικά, κατάλληλα για τρόφιμα».

**Εσείς δεν έχετε δηλαδή παραδοσιακό καμίνι στο εργαστήριο το δικό σας εδώ, μόνο ηλεκτρικά.**

«Όχι, δεν έχω. Ονειρεύομαι να κάνω ένα μικρό έτσι για το χαβαλε».

**Το είχατε μάθει από τον πατέρα σας, τον παππού σας;**

«Το ξέρω ναι, το πρόλαβα. Δηλαδή, όταν ξεκίνησα έχω προλάβει και πηλό με τα πόδια και πατητό και το καμίνι το

### 3\_ Συνέντευξη Γιάννης Αποστολίδης (πρόεδρος Σωματείου Αγγειοπλαστών)

Ξυλοκάμινο με τα δοχεία με τις στάχτες με όλα».

«Στο Δραγάση πήγατε;»

**Πήγαμε [...] Εσείς με το Σωματείο τι θέλετε να έχει αυτή η έκθεση μέσα. Δηλαδή πέρα από αυτά που βλέπει κάποιος τι παραπάνω θέλετε να βάλετε στην έκθεση;**

«Στην έκθεση υπάρχουν ακόμα κάποια πράγματα που δεν υπάρχει ο χώρος ή ξέρω γω οι υποδομές να εκτεθούν. Είναι μια έκθεση που είχαμε κάνει με το Σωματείο, τη μαζέψαμε αυτή και στήσαμε το παραμύθι, είναι η έκθεση του 2004. Παλιά κάναμε εκθέσεις στα Φυρόγια. Το 2004 κάναμε κεραμικά από τις χώρες που συμμετείχαν στην Ολυμπιάδα. Είναι περίπου 120 χώρες και ήταν όλα κεραμικά φτιαγμένα με σιφνέικο πηλό, μια φορά ψημένα. Αυτή μαζεύτηκε γιατί δεν υπάρχει αίθουσα. Υπάρχει επίσης το αρχείο του Κώστα Κουνάδη που κι αυτό μπορεί να στηθεί και να μπορεί να το βλέπει ο κόσμος αλλά θέλει μια αίθουσα αυτό και θέλει και πολύ εποπτικό υλικό. Λείπει εποπτικό υλικό από το μουσείο, δηλαδή οι αίθουσες ανοίξανε λίγο γρήγορα για να προλάβουμε τη σεζόν. Πλέον μπαίνουμε στο παραδοσιακό εργαστήριο και δεν ξέρεις τι είναι αυτό που είναι μπροστά σου. Βασικό. Αλλά θα μενε κλειστό, δεν προλάβαμε και δεν είχαμε το χρονικό περιθώριο για να γίνει όλο αυτό. Το μουσείο μπορεί να γίνει ένας φορέας ο οποίος μπορεί να είναι και αυτόνομος αν θες, γιατί μπορεί να κάνετε πωλήσεις, μπορεί να τυπώσουμε παλιές φωτογραφίες και να τις πουλάνε καρτ ποσταλ, μπορεί να γίνει ένα μικρό καφενείο μέσα, μπορεί να εκμεταλλευτούμε το θερινό σινεμά που αφού υπάρχει στο χώρο να είναι μια παράλληλη δραστηριότητα. Μπαίνεις και με ένα κοινό εισιτήριο μπορείς να δεις το μουσείο και να δεις και μια ταινία. Έχει πολλά. Μπορείς να κάνεις ένα μικρό πωλητήριο, μπορείς να κάνεις παράλληλες δράσεις στο μουσείο, από μαθήματα και ξεναγήσεις».

**Από τους τουρίστες υπάρχει ενδιαφέρον; Έρχονται και ψάχνουν για τα κεραμικά; Το ξέρουν;**

«Εάν διαφημιστεί σωστά θα υπάρχει πιο μεγάλο ενδιαφέρον. Υπάρχει κόσμος ο οποίος γνωρίζει για τη Σίφνο πράγματα που δεν τα ξέρουν και συνάδελφοι ή κι εγώ ακόμα».

**Στο Δραγάση είδαμε ότι γίνονται κάποια παιδικά μαθήματα πηλού έτσι για απασχόληση. Υπάρχει ενδιαφέρον από πιο μεγάλους ανθρώπους ή παιδιά της Καλών Τεχνών που να θέλουν να ασχοληθούν;**

«Αυτή τη στιγμή υπάρχει ένα ενδιαφέρον. Είναι αν θες ένα είδος δραστηριότητας. Είναι κάποιοι που ενδιαφέρονται λίγο για τα κεραμικά που κάνουν κάποιες μέρες διακοπές στο νησί και είτε το μάθανε πριν να ρθουν είτε εδώ ακούσανε κάποια πράγματα και ενδιαφέρονται αν θες να κάνουν έτσι μια πρώτη επαφή με τον πηλό και να χουν μια εμπειρία τέτοια σε ένα εργαστήριο. Νομίζω ότι αν οργανωθεί σωστά μπορεί να γίνει και εκεί στο χώρο αυτόν. Απλά να υπάρχει κάποιος που μπορεί να το κάνει αυτό, δηλαδή ένας συνάδελφος ή μπορεί να γίνεται κάποιες μέρες της εβδομάδας, κάποιες ώρες. Μπορεί να γίνει ένα μικρό φεστιβάλ, μπορεί να γίνουν οι εκθέσεις που γινόνταν πρώτα στα Φυρόγια να γίνονται εκεί. Αυτά προϋποθέτουν όμως ότι κάποιος τα στηρίζει και τα υποστηρίζει».

**Υπάρχουν απ' ό,τι έχουμε δει και διαβάσει διάφορα παλιά σκεύη, αγγεία που χάνονται με τον καιρό, που δεν χρησιμεύουν οπότε σταματάνε την παραγωγή τους. Αυτά πιστεύετε ότι θα ήταν χρήσιμο να έχει γίνει μια καταγραφή του πώς γίνεται μια στάμνα ας πούμε που σε λίγο καιρό ίσως να μην ξέρει κάποιος να την ξαναφτιάξει;**

«Πρέπει. Και τα αντικείμενα και οι τεχνικές οι παλιές».

**Τώρα δεν έχει γίνει κάτι τέτοιο;**

«Ακόμα όχι. Έχουν γίνει κάποιες καταγραφές των αντικειμένων είτε από τις συλλογές που είναι στο μουσείο είτε μεμονωμένα αλλά μια έτσι πιο ολοκληρωμένη δουλειά δεν έχει γίνει. Και είναι φόρμες που μπορεί και να χαθούνε γιατί αν ας πούμε εγώ δεν δείξω σε κάποιον να κάνει λάινα που δεν ξέρει τι είναι θα πάρει να κάνει τη φωτογραφία».

**Από αγγειοπλάστες ενεργοί στο νησί πόσοι είστε;**

«Είναι 15-16 εργαστήρια. Απλά είναι ξέρεις μικρές ατομικές επιχειρήσεις. Δεν έχει καμία σχέση το τώρα με το παρελθόν, το πολύ πολύ παρελθόν. Τα παλιά αγγειοπλαστεία ήτανε αλλιώς, κυρίως γιατί ήτανε πολλά άτομα και είχαν ειδικότητες. Υπήρχε αυτός που έκανε τον πηλό, αυτός που έφερνε τα κλαδιά. Ήταν βέβαια και άλλες οι ανάγκες και η ζήτηση, δεν κάναν αυτά τα πράγματα. Κατά κόρον μαγειρικά σκεύη γιατί ήταν αναγκαίο έτσι, ήταν κάτι το οποίο έπρεπε να έχεις ένα σκεύος να μαγειρέψεις έπρεπε να έχεις μια στάμνα να κουβαλήσεις νερό, μια λεκάνη να ζυμώσεις».



### 3\_ Συνέντευξη Γιάννης Αποστολίδης (πρόεδρος Σωματίου Αγγειοπλαστών)

ζυμώσεις».

**Τώρα εσείς δουλεύετε όλο το χρόνο στη Σίφνο;**

«Ναι. Δηλαδή τα μέλη του Σωματίου είναι συνάδελφοι που ζουν και παράγουν στο νησί. Είναι βασικός όρος για να σαι μέλος του Σωματίου».

**Και κάνετε και εξαγωγές στην Αθήνα ή εδώ κυρίως;**

«Κι εδώ και στην Αθήνα, αμα προλαβαίνεις γιατί όχι. Εγώ και με παραγγελίες δουλεύω και για το εδώ μαγαζί δουλεύω. Αρκετοί επαγγελματίες του νησιού στηρίζουν το επάγγελμα, εστιάτορες, καφετέριες και έχουν πιάτα και σαλατιέρες και μαγειρικά σκεύη στα εστιατόρια».

**Αν ο γιός σας γίνει αγγειοπλάστης τι αλλαγές πιστεύετε ότι μπορεί να υπάρχουν στο επάγγελμα; Μπορεί να αλλάξει αν μπει η τεχνολογία στο επάγγελμα πιο έντονα;**

«Θα σου πω ένα πράγμα, το διάλεξα γιατί μ' αρέσει δεν το κάνω με το ζόρι και δεν τη θεωρώ και δουλειά. Όμως εγώ αυτό που πιστεύω είναι ότι αυτό το πράγμα είναι, δεν ξέρω αν είναι πολύ χοντρό αυτό που θα πω, αλλά εγώ προσωπικά το βλέπω σαν το σύμπαν, δηλαδή ξεκίνησαν από το πουθενά δηλαδή κάποια στιγμή κάποιοι πρωτόγονοι άναψαν φωτιά σε ένα αυτό είχαν κάνει ένα πράγμα, ψήθηκε, έγινε πιο σταθερό, ξεκίνησε από εκεί νομίζω, φτιάξαν αντικείμενα καθημερινής χρήσης που ήταν απαραίτητα τότε αλλά δεν έχει κάποια αλήθεια το πράγμα, δεν έχει τέλος. Δηλαδή μπορείς να παίξεις με υλικά, με πηλούς, με προσμίξεις του πηλού, μπορεί να παίξεις με φωτιές, μπορείς να παίξεις με σμάλτα, μπορείς να συνδυάσεις τον πηλό με άλλα υλικά, μπορείς να κάνεις από χρηστικά αντικείμενα μέχρι έργα τέχνης, μπορείς να κάνεις ό,τι γουστάρεις. Είναι ένα υλικό που είναι εύπλαστο, εύκολα πλάθεται και διαμορφώνεται, όμως δύσκολα σταθεροποιείται. Δηλαδή ένα σίδερο για να το φτιάξεις σε αυτή τη μορφή πρέπει να το ζεστάνεις να το βάλεις ίσως στον τήρανα, αλλά αυτό είναι έτσι που θα πρέπει να το προσέξεις. Θέλει ρε παιδί μου τα δικά του, θέλει λίγο αγάπη».

**Ο κάθε αγγειοπλάστης δίνει και τη δική του πινελιά.**

«Ναι. Κάτι τέτοιο είναι. Ειδικά όταν κάνεις κάτι που είναι δικό σου, κάτι που το χεις σκεφτεί εσύ και το χεις κάνει εσύ, το χεις διαμορφώσει εσύ από το μηδέν και του χεις δώσει μια τελική μορφή δεν είναι ένα κομμάτι σου; Ε είναι».

**Υπάρχουν νέοι άνθρωποι εδώ στη Σίφνο που να θέλουν να συνεχίσουν την παράδοση;**

«Ο μέσος όρος ηλικίας που δουλεύουνε τώρα δεν είναι πολύ μεγάλος. Ο πιο μεγάλος είναι ο παππούς που είναι στη Χερώνησο ο Δεπάστας, οι υπόλοιποι είναι μιας μέσης ηλικίας άτομα».

**Εμείς γι αυτό που σκεφτόμασταν θέλουμε να κάνουμε κάτι που να περιλαμβάνει και κομμάτι έκθεσης και να διαφυλαχθούν οι τεχνικές που είπαμε νωρίτερα, να γίνεται μια τεκμηρίωση. Να είναι σαν ένα κέντρο στη Σίφνο μεγάλο που να κρατάνε αρχείο με τις τεχνικές που έχουν περάσει, που θα περάσουν για να υπάρχει ένα αρχείο μεγάλο. Και σκεφτόμασταν ότι κάτι τέτοιο ίσως να έχει ενδιαφέρον να γίνει σε κάποιο από τα εγκαταλελειμμένα αγγειοπλαστεία.**

«Κάτι τέτοιο δεν είναι ότι δεν γίνεται αλλά είναι δύσκολο, είναι διαδικασία που απαιτεί χρόνο. Το να βρεις ξυλοκάμινο, να κάνεις πηλοδοχεία να αλοφώνεις, να τα βάζεις μέσα και να τα ψήνεις δεν είναι εύκολο. Φαντάσου το ξυλοκάμινο ήτανε διώροφο. Για να γλιτώσουνε καύσιμη ύλη πάνω βάζανε όσα ήταν να ψηθούν πρώτη φορά και κάτω ό,τι ήταν γυαλωμένο. Ό,τι ήταν γυαλωμένο όμως λόγω ξύλου μπαίνανε σε πυροδοχεία. Δηλαδή είχαμε χαλασμένα γιουβέτσια ή κάναμε ό,τι δεν είχαμε, σε ένα τέτοιο έβαζες μέσα γύρω γύρω ξέρω γω 6-7 ποτηράκια και τα γιουβέτσια δεν ήταν ποτέ γυαλωμένα απέξω μόνο άσπρη σκόνη γιατί κολλούσε στάχτη πάνω. Αν δεις παλιές λεκάνες που ζυμώναν απέξω δεν είχαν σμάλτο γιατί κολλούσαν απίστευτη στάχτη. Ωραίο αλλά πολύς κόπος. Αν κάτσεις να το ψήσεις τώρα σε αυτό παπ παπ πάτηρες το κουμπί, κοιμάσαι, τέλος. Εκείνη την ώρα έπρεπε να σαι εκεί γιατί το ψηνε με το μάτι, δεν είχε μέτρα δεν είχε τέτοια πράγματα, εμπειρικά ήταν όλα. Το ξυλοκάμινο είχε 3 τρύπες όπου το βλεπες. Όπου δεν είχε ψηθεί ακόμα ήταν λίγο πιο σκοτεινό».

**Ένα παλιό αγγειοπλαστείο που είδαμε είναι στις Βαλανιές σο Κάτω Πετάλι. Αυτό γιατί είναι στο κέντρο του νησιού;**

### 3\_ Συνέντευξη Γιάννης Αποστολίδης (πρόεδρος Σωματείου Αγγειοπλαστών)

«Αυτό είναι πάρα πολύ παλιό. Πρέπει να ναι πριν τη μαζική παραγωγή. Παλιά ήταν στους κεντρικούς οικισμούς γιατί ήταν αγγειοπλαστέα που καλύπταν την τοπική παραγωγή πολύ ελάχιστη εξαγωγή και αργότερα όταν υπήρχε η ανάγκη για τα μαγειρικά σκεύη, όλα τα αγγειοπλαστέα μετακόμισαν στα παράλια, είναι πιο κοντά τα χώματα και είναι πιο εύκολο να γίνει η εξαγωγή».

«Προς το τέλος της δεκαετίας του '60 υπήρξε ένα πρόγραμμα ανάπτυξης Σιφναικής γης απο τον τότε ΕΟΕΧ κι είχε έρθει ο γνωστός ζωγράφος Κώστας Κουνάδης, άφησε το αρχείο του που περιλαμβάνει φωτογραφίες και σημειώσεις και έφερε τους τότε αγγειοπλάστες σε επαφή με νέους τρόπους παραγωγής όπως σμάλτα, ντεκόρ, χρώματα (μπλε και πράσινο) και ήταν σιγά σιγά τότε που έκανε ένα βήμα η κεραμική στη Σίφνο».

«Εγώ δεν ξέρω τι είναι παραδοσιακό, η παράδοση εξελίσσεται, είναι κάτι που προχωράει, κάτι που ήταν πρωτοποριακό το '70 τώρα θεωρείται παραδοσιακό. Η παράδοση είναι επί της ουσίας οι βάσεις για να προχωρήσεις πιο πέρα και να μην αλλοιωθείς. Από τη στιγμή που κάτι είναι χειροποίητο και γίνεται σε μεγάλο βαθμό όπως στο παρελθόν παραμένει αυθεντικό. Αυτό που κάνω εγώ τώρα μπορεί σε 20-30 χρόνια να θεωρείται παραδοσιακό σήμερα όμως δεν είναι. Παραδοσιακός μπορεί να είναι σε 30 χρόνια ένας ηλεκτρικός φούρνος γιατί τότε μπορεί να τα ψήνουν και στο διάστημα. Η παράδοση είναι κάτι που εξελίσσεται, δεν είναι μέσα στις αράχνες και στη μούχλα».

[...]

«Γιατί να μη γίνεται ένα φεστιβάλ σαν αυτό που γίνεται στο νησί σχετικό με τον Τσελεμεντέ, αλλά για τα κεραμικά, όχι κάθε χρόνο αλλά κάθε δύο ή και τρία χρόνια. Και να μπορούν να έρθουν κάποιοι που να έχουν απο παραδοσιακά κεραμικά μέχρι οτιδήποτε. Επίσης να ξέρεις οτι πανελλαδικά οι μόνοι που έκαναν μετακινήσεις παράγοντας κεραμικά ήταν οι Σιφνιοί και οι Κρητικοί. [...] Οι Σιφνιοί έφυγαν απο τη Σίφνο και πήγαν στην Τήνο, Σύρο, Μαρούσι και οπου αλλού και αυτό το λέγαν συντροφιάς, δηλαδή ήταν μεταξύ τους σύντροφοι. Μπορεί αυτο το φεστιβάλ να είναι παραδοσιακό, μπορεί να είναι ένα φεστιβάλ πιο μοντέρνο που να πάρουν μέρος εικαστικοί κεραμικοί. Μπορεί επίσης να έρθει μια ομάδα αγγειοπλαστών απο οπουδήποτε και να δουλέψουμε παράλληλα και να κάνουμε μια έκθεση ή ένα μικροφεστιβάλ και να δουλέψουμε επιτόπου. Αλλά ποιος θα τα στηρίξει αυτά; Αυτά στηρίζονται απο φορείς που έχουν τη δυνατότητα και τον τρόπο να τα στηρίξουμε. Θα πρέπει να γίνει κάποιο πρόγραμμα για να στηριχθεί αυτο. Και είναι κρίμα ένα νησί που έχει τέτοια παράδοση στα κεραμικά να πηγαίνει έτσι στο ντούκου. Θα ήθελα η Σίφνος να έχει κάποιο brand name, όπως γίνεται και με το Μουράνο, να έχει απο κάτω για παράδειγμα μια σφραγίδα και να ξέρει ο άλλος ότι είναι απο τη Σίφνο».

## 4\_ Συνέντευξη Αντώνης Καλογήρου (τεχνική stoneware)

**Ας ξεκινήσουμε να μας πείτε περίπου τι κάνετε εδώ που είναι διαφορετικό από τους άλλους.**

«Εμείς αυτό που κάνουμε εδώ είναι ότι χρησιμοποιούμε άλλο πηλό και κάνουμε άλλη διαδικασία παραγωγής. Κάνουμε stoneware εμείς. Ο πηλός αυτός είναι σχεδόν σαν την πορσελάνη, είναι ένα είδος πορσελάνης που ψήνεται σε ψηλή θερμοκρασία από τους 1200 και πάνω. Επίσης τα κάνουμε χυτά εμείς. Επίσης τα κάνουμε όλα εδώ. Φτιάχνω και τον πηλό. Εισάγω πρώτες ύλες και φτιάχνω δικό μου μείγμα πηλού. Τον κάνουμε χυτό τον πηλό. Φτιάχνω εγώ ένα πρωτότυπο αντικείμενο, είτε στον τροχό και το ψήνω είτε το κάνω γύψινο σαν σε τόρνο, έναν ειδικό τροχό που έχουμε φτιάξει. Από αυτό φτιάχνω καλούπι, οπότε φτιάχνω το πρωτότυπο, φτιάχνω ένα καλούπι από αυτό, από το καλούπι φτιάχνω μια μήτρα, οπότε τα κάνουμε όλα, φτιάχνουμε και τα καλούπια. Φτιάχνω μια μήτρα, από τη μήτρα μετά μπορώ και φτιάχνω καλούπια. Και μετά αυτά τα καλούπια τα κάνουμε χυτά, όπου ρίχνουμε το χυτό πηλό αυτό το stoneware και ο γύψος απορροφάει νερό από τον πηλό, αρχίζει και κάνει ένα τοίχωμα αυτο στο καλούπι, όσο περνάει η ώρα γίνεται πιο παχύ και πιο παχύ. Μόλις φτάσει το πάχος που θες, το αδειάζεις το καλούπι μένει το αντικείμενο. Μετά αυτό το αντικείμενο μετά από κάποια ώρα μπορεί να βγει, ανάλογα με το μέγεθος, βγαίνουν έξω στεγνώνουν, το καλοκαίρι μπορεί να στεγνώσει σε μια μέρα, το χειμώνα πιο αργά. Αφού στεγνώσουν τα τρίβουμε, πρέπει να τριφτούν να γίνουν λεία, τα σφουγγαρίζουμε. Μετά τα αλοιφώνω ή τα υαλώνω, γίνεται εφυάλωση, εγώ το κάνω με σπρει αυτό, κι αυτά τα φτιάχνουμε εμείς. Παίρνω πρώτες ύλες και οξείδια, δεν παίρνω έτοιμα χρώματα, οπότε φτιάχνω υαλώματα και ή τα βουτάω ή τα περισσότερα τα κάνω σπρει με πιστόλι αέρα γιατί κάνει μια ωραία επίστρωση, και έτσι μαρέσει με βολεύει. Και επίσης είναι επειδή τα ψήνω μία φορά εγώ οπότε μεγάλα αντικείμενα δεν μπορείς να τα βουτήξεις σε άψητο και λιώνουνε, οπότε τα υαλώνω τα άψητα και τα ψήνω και ψήνω μια φορά. Ψήνουμε στους 1240. Το μεγάλο καμίνι παίρνει 12 με 13 ώρες να ψήσει. Όλο το βράδυ ψήνουμε, την επόμενη μέρα κρύνει και τα ανοίγεις τη μεθεπόμενη. Αυτή είναι η διαδικασία μας».

**Τον πηλό τον δικό σας πώς τον φτιάχνετε; Όπως οι καρούτες είναι ο παραδοσιακός τρόπος, εσείς το κάνετε με παρόμοια τεχνική ή τελείως αλλιώς;**

«Όχι, άλλο πράγμα είναι. Αν και για να φτιάξω πηλό για χρήση στον τροχό κάνω κάτι παρόμοιο. Έχω φτιάξει κάποιες γύψινες καρούτες και κάνεις ένα μείγμα πηλού, σουρωτό ας πούμε που λένε, και το ρίχνω μέσα εκεί, το αφήνω να στεγνώσει και μετά το παίρνεις και μπορείς να το χρησιμοποιήσεις στον τροχό. Βέβαια υπάρχουν και πιο μοντέρνα εργαλεία για να το κάνεις αυτό και στους δυο πηλούς, δηλαδή όταν φτιάχνεις πηλό για τον τροχό αυτή είναι η διαδικασία, ή παλιά με καρούτες ή αυτό που τώρα λέγεται φιλτρόπρεσσα που είναι ένα πράγμα που θέλει και λίγο χώρο, αλλά επειδή εγώ δεν πολυκάνω στον τροχό δεν το χω εδώ, δεν το χω γιατί δεν το χρειάζομαι αυτή τη στιγμή, και το κάνω με τις καρούτες τον πηλό δηλαδή που θέλεις να χρησιμοποιείς με τα χέρια, όχι το χυτό, να τον πλάθεις. Η φιλτρόπρεσσα είναι ένα πράγμα που είναι φαντάσου σαν, πανιά είναι με κομμάτια μέταλλα, είναι πολλά μαζί σαν κερύθρα, και περνάς μέσα το σουρωτό και μετά αυτό το πιέζει αυτό και στεγνώνει πολύ γρήγορα και απότομα και μετά βγάζεις φύλλα από πηλό. Οπότε αυτό είναι το πιο μοντέρνο της καρούτας. Έτσι δηλαδή τα εργοστάσια που υπάρχουν στην Ελλάδα που φτιάχνουν πηλό, και κόκκινο πηλό, τον φτιάχνουν έτσι και μετά το περνάς μέσα από ζυμωτήριο. Εμείς επειδή κάνουμε χυτό παίρνω εγώ τις πρώτες ύλες που στο stoneware είναι 4 τα συστατικά όπως και στην πορσελάνη, είναι η καολίνη, bowclay, silica άμμος, χαλαζίας όπως θες να τον πεις και άσπερος αυτά τα 4 υλικά και τα κάνεις ανάμειξη με νερό και ύαλο και φτιάχνεις ένα χυτό πηλό».

**Τι άλλα εργαλεία χρειάζεσαι στο εργαστήριο για να λειτουργήσεις;**

«Το βασικό είναι το καμίνι. Χωρίς καμίνι δεν κάνεις τίποτα, θες ένα καμίνι υψηλής θερμοκρασίας. Θέλεις πρώτες ύλες για να φτιάχνεις τον πηλό σου, θέλεις γύψο για να φτιάχνεις τα καλούπια. Θέλεις τροχό οπωσδήποτε, κάποιου είδους τροχό για να φτιάξεις το πρώτο σου αντικείμενο. Και μετά χρειάζεσαι σμυριδόπανα για να τρίψεις. Χρειάζεσαι έναν αναδευτήρα για να αναδεύω τον πηλό. Και μετά εγώ επειδή δεν τον κάνω με τα χέρια, τον περνάω μέσα από μία αντλία διαφράγματος τον πηλό και τον έχω μέσα σε σωλήνες οπότε χρειάζομαι και έναν αεροσυμπιεστή για να δουλέψει αυτό και για να πομπάρω τον πηλό να τον χυτεύσω μέσα στα καλούπια. Καμπίνα υαλώματος χρειάζομαι εγώ, με καταρράκτη, μετά θέλεις πιστόλι αέρα και είπαμε τον αεροσυμπιεστή».

**Αρα ο πιο μεγάλος χώρος που σου χρειάζεται στο αγγειοπλαστείο είναι αυτός που είναι ταυτόχρονα εργαστήριο και που έχεις τα πράγματα.**

«Ο χώρος ποτέ δεν φτάνει. Δεν είναι μόνο αυτό, έχουμε και κάτω. Κάτω κάνουμε τη χύτευση, οπότε θέλουμε το διπλάσιο χώρο από αυτόν τουλάχιστον. Γιατί θέλουμε πολύ χώρο για να χυτεύσουμε, και μετά θέλεις πολύ χώρο



## 4\_ Συνέντευξη Αντώνης Καλογήρου (τεχνική stoneware)

για να στεγνώσεις, για να τρίψεις και μετά θες και ένα χώρο που έχεις τα καμίνια. Εμάς εδώ ο χώρος είναι μικρός, δε φτάνει για παραγωγή».

**Σας κάνουν παραγγελίες εκτός Σίφνου; Εκτός των ανθρώπων που έρχονται στη Σίφνο βλέπουν, αγοράζουν και φεύγουν έχετε παραγγελίες από άλλα μέρη στην Ελλάδα ή εξωτερικό;**

«Παραγγελίες έχω αλλά για τα πράγματα που κάνω. Και επειδή εγώ δεν κάνω χοντρική μεταπώληση σε άλλα πωλητήρια, κάνω χοντρική δηλαδή μόνο σε εστιατόρια και ξενοδοχεία, έχω ιδιώτες. Οπότε έρχονται εδώ, κυρίως έρχονται εδώ ή αν δεν έρχονται έχουν έρθει κάποια στιγμή, έχουν δει τα πράγματά μου και μετά τα στέλνω σε όλο τον κόσμο είτε στα εστιατόρια είτε στους ιδιώτες. Πολλοί έρχονται εδώ και θέλουν παραγγελίες, θέλουν αυτά τα αντικείμενα σε άλλα χρώματα, και μερικοί μου χουν ζητήσει και κάποια σχήματα και έχω κάνει κι αυτό αλλά κυρίως δουλεύω με σχήματα που κάνω εγώ».

**Και δουλεύετε όλο τον χρόνο εδώ;**

«Ναι όλο το χρόνο εδώ».

**Απ' ό,τι βλέπουμε στο νησί στην πλειοψηφία είναι πιο μεγάλης ηλικίας αγγειοπλάστες. Στην δική σας ηλικία πέρα από εσάς, το γιο του Ατσόνιου, υπάρχουν άλλοι νέοι που ασχολούνται ή ξεκινάνε;**

«Που ξεκινάνε όχι. Άλλοι νέοι είναι η ο Γιάννης ο Ναρλής λίγο πιο μεγάλος από μένα. Πιο μεγάλος λίγο ο Βασίλης ο Δεπάστας. Ο Ποδότας».

**Είστε σχετικά λίγοι δηλαδή.**

«Είμαστε 16 εργαστήρια. Από νέοι ναι είμαστε λίγοι».

**Οι νέοι τουρίστες έχουν το ενδιαφέρον να επισκεφτούν τα αγγειοπλαστεία;**

«Ναι, οι περισσότεροι που έρχονται εδώ ξέρουν ότι η Σίφνος ήταν η μητρόπολη της κεραμικής για την Ελλάδα. Θα βοηθούσε πιο πολύ ένα μουσείο σε αυτό. Δεν μπορεί να έχει η Τήνος με 1 αγγειοπλάστη και η Σίφνος με 16 και πιο παλιά πάνω από 50 αγγειοπλαστεία να μην έχει ένα μουσείο».

**Εκδηλώσεις σχετικά με την κεραμική υπάρχουν;**

«Όχι δεν γίνονται γιατί κάποιος πρέπει να τα οργανώσει και συνήθως μέσα στο καλοκαίρι οι αγγειοπλάστες δεν έχουν χρόνο γι' αυτό. Έχουν γίνει κάποια μικρο-event που έχουμε συμμετάσχει στο φεστιβάλ Τσελεμεντέ που έχουμε κάνει μια μικρή επίδειξη στον τροχό. Έχουμε κάνει κάτι τέτοια αλλά μέχρι εκεί. Κάποια στιγμή είχαμε κάνει πέρσι ένα event με έναν άλλο αγγειοπλάστη από τη Θεσσαλονίκη, ένα raku event, με τον Θοδωρή Γαλιγαλίδη, αυτά δεν έχουμε κάνει κάτι. Παλιότερα γινόταν η έκθεση στα Φυρόγια, κάθε χρόνο γινόταν έκθεση από όλους τους αγγειοπλάστες αλλά αυτό έχει σταματήσει».

**Εσείς έχετε συνεργαστεί με άλλους καλλιτέχνες που μπορεί να έρθουν και να πουν να κάνετε μαζί κάτι;**

«Προσωπικά με άλλους καλλιτέχνες εγώ όχι, γιατί όταν άρχισα εγώ σταμάτησαν οι εκθέσεις, αλλά οι άλλοι αγγειοπλάστες το χουνε κάνει αυτό με τις εκθέσεις που κάνανε παλιότερα. Έχω κάνει έκθεση μαζί με άλλους, με τον Ναρλή και με Τζούη και με έναν κοσμηματοπώλη τον Νίκο Πιρέν είχαμε κάνει κάποιες εκθέσεις στο ίδρυμα Πρόκου αλλά ο καθένας έκανε τα δικά του δεν ήτανε σε συνεργασία. Με τον Αποστολίδη έχω κάνει μια μικρή συνεργασία. Γενικά εγώ είμαι ανοιχτός σε αυτά αλλά το θέμα είναι ότι πια δεν κάνω και πολλές εκθέσεις γιατί δεν έχω και πολύ χρόνο».

**Αν υπήρχε ενδιαφέρον από κάποια χώρα του εξωτερικού να γίνει μια ανταλλαγή τεχνικών, να μάθουν εκείνοι πώς τα κάνετε εσείς εδώ και το αντίστροφο, θα υπήρχε διάθεση για συνεργασία;**

«Ναι γιατί να μην υπάρχει».

**Από νέους ανθρώπους έχει υπάρξει κάποια κίνηση, να έρθουν να πουν θα κάτσουμε ένα χειμώνα να μάθουμε;**

«Για χειμώνα όχι τόσο. Πολλοί έχουν ενδιαφερθεί να μάθουν το καλοκαίρι αλλά επειδή εγώ δεν έχω πολύ χρόνο το καλοκαίρι για να κάτσω να διδάξω εγώ δεν μπορώ να το κάνω αυτό. Το χειμώνα λίγο δύσκολο να έρθει κάποιος να

## 4\_ Συνέντευξη Αντώνης Καλογήρου (τεχνική stoneware)

μείνει έτσι».

**Οπότε φαντάζομαι ότι αφού είναι δύσκολη περίοδος για όλους τους αγγειοπλάστες δεν υπάρχουν τμήματα που να κάνουν μαθήματα πέρα από τα παιδικά μαθήματα.**

«Ναι τα παιδικά που δεν τα κάνει και κάποιος από εδώ, είναι από Αθήνα. Δεν υπάρχει χρόνος, τουλάχιστον για μένα. Σαν σεμινάρια που να δίνουμε στο νησί δεν έχουμε κάτι στάνταρ. Αν κάποιος αγγειοπλάστης έχει χρόνο και το κάνει εγώ δεν το ξέρω».

**Τις τεχνικές που χρησιμοποιείτε εδώ, που είναι πολύ διαφορετικές από τις παραδοσιακές που χρησιμοποιούν οι υπόλοιποι, πώς τις μάθατε; Πήγατε κάπου;**

«Στο σχολείο του πατέρα μου. Τα μαθα από τον πατέρα μου αυτά. Κι ο πατέρας μου ήταν τέταρτης πέμπτης γενιάς. Ο παππούς μου κι ο προπάππους μου γεννηθήκαν εδώ και πήγαν στην Αθήνα 1920 περίπου και είχαν ένα μεγάλο αγγειοπλαστείο στην Κηφισίας τώρα, τότε ήταν Βασιλίσσης Σοφίας, κι εκεί έμαθε κι ο πατέρας μου και μετά το 60, το 63 έφυγε στην Αμερική και έμεινε εκεί 30 χρόνια και έκανε κεραμικά. Κι εκεί έμαθε το stoneware που το αγάπησε κι όλη αυτή τη διαδικασία. Βέβαια ήξερε να φτιάχνει, ήταν ήδη αγγειοπλάστης και εκεί έμαθε και το stoneware και τα χυτά και τα χρώματα και να τα κάνει όλα αυτά. Και μετά το 84 ένα χρόνο πριν γεννηθώ, πήρε σύνταξη γιατί ήταν μεγάλος, τα πούλησε όλα. Γεννήθηκα εγώ το 85, το 90 γυρίσαν στην Ελλάδα και μεγάλωσα στην Αθήνα αλλά τα χε παρατήσει. Μετά πήγα και σπούδαζα μηχανολογία στην Αγγλία αλλά όσο σπούδαζα αποφάσισα ότι θέλω να γίνω αγγειοπλάστης. Και τότε ήταν που τους πήρα τηλέφωνο και μου είπε ότι τελείωσε το πτυχίο σου και θα σε μάθω. Και ανοίξαμε εδώ το 2006 κι από τότε έχουμε κάνει ό,τι κάνουμε εδώ. Και με μαθε τα πάντα ό,τι ήξερε, πώς να φτιάχνω πηλό, πώς να φτιάχνω υαλώματα, καλούπια, όλα. Οπότε τα χω μάθει από τον πατέρα μου όλα. Και μετά ό,τι διαβάζουμε γιατί υπάρχει πάρα πολύ μεγάλη πληροφόρηση πάνω στην κεραμική, κυρίως στην αγγλική όχι στα ελληνικά. Έτσι μάθαμε και τα κρυσταλλικά υαλώματα που κάνουμε που δεν είναι κάτι που έκανε ο πατέρας μου, και είδαμε ότι γίνεται και κάναμε έρευνα, κάναμε πολλές προσπάθειες και τελικά τα καταφέραμε και κάνουμε κι αυτό».

**Υπάρχουν αντικείμενα που παλιά παράγονταν και πιο δεν υπάρχει ζήτηση;**

«Από μένα προσωπικά ίσως αλλά αυτό που γίνεται είναι ότι υπάρχει πάντα μια εξέλιξη στη δουλειά που κάνεις, από μόνη της έρχεται αυτή, κάνεις καινούρια πράγματα και μοιραία δεν μπορείς να κάνεις τα πάντα, οπότε από μόνος σου, τουλάχιστον εγώ από μόνος μου, αφήνω κάποια πράγματα που ή δε μ' αρέσουν τόσο ή μπορεί και να μην πουλάνε τόσο και κάνω τα άλλα. Οπότε δεν είναι ακριβώς ότι α αυτό δεν έχει ζήτηση άρα δεν το κάνω, έρχεται λίγο πιο φυσικά, δηλαδή τώρα κάνω αυτό. Γιατί έχει τύχει να έρθουν πελάτες και να μου ζητήσουν πράγματα που έκανα παλιότερα και τώρα δεν τα κάνω».

**Στα αντικείμενα που κάνετε τα γυαλώματα με τα οξειδία που πρακτικά βγαίνουν και κάθε κομμάτι είναι διαφορετικό, εκεί καταγράφετε ότι ας πούμε μπαίνει στην τάδε θερμοκρασία και το ψεξάζω τόσες φορές... ;**

«Φυσικά. Εγώ έχω βιβλία με καταγραφές από τα υαλώματα και ιδίως τα κρυσταλλικά, με τις ώρες ψησίματος, τις θερμοκρασίες ψησίματος και τις συνταγές που παίζουν μεγάλο ρόλο. Ιδίως στα κρυσταλλικά μικρές αλλαγές παίζουν μεγάλο ρόλο στις διαφορές και εκεί είναι πολύ πολύπλοκο. Πρέπει να χεις πολύ καλή καταγραφή γιατί μπορεί να μη βγούνε ωραία αν δεν δεις τι έχεις κάνει και το εξελίξεις. Και στα υπόλοιπα πάλι έχω συνταγές. Κάνω κάποιες δοκιμές και αν δω ότι κάτι μ' αρέσει το κάνω σε πιο μεγάλη παραγωγή, αν συνεχίσει και βγαίνει ωραία έχω τη συνταγή, την έχω γράψει και συνεχίζει, αν δεν την έχεις δεν μπορείς να το ξανακάνεις».

**Ποιο θεωρείτε ότι είναι το μέλλον της αγγειοπλαστικής; Πώς μπορεί να εξελιχθεί ώστε να επιζήσει και να μην σταματήσει κάποια στιγμή στο νησί;**

«Δεν νομίζω ότι θα σταματήσει ποτέ γιατί υπάρχει πολύ ενδιαφέρον. Έρχονται πόσοι από το εξωτερικό και μου λένε κάνουμε μαθήματα, δεν μπορεί κάποιος θα ασχοληθεί. Δεν νομίζω ότι υπάρχει φόβος γι αυτό. Το μέλλον μάλλον εξαρτάται και από την τεχνολογία. Δηλαδή εγώ αυτό που βλέπω, λίγο περίεργο να το πεις γιατί είναι και μια μορφή τέχνης και πάντα η κεραμική είναι ατελείωτη. Υπάρχουν τόσα πολλά πράγματα που μπορείς να κάνεις και δεν μπορείς να ασχοληθείς με τα πάντα, από γαζυ, κρυσταλλικά, πορσελάνη, κόκκινος πηλός, ... είναι ατελείωτη και μέσα σε όλα αυτά που σου λέω υπάρχει πολύς χώρος για να το εξελίξεις μόνο αυτό το κομμάτι, οπότε εγώ πιστεύω ότι θα συνεχίσει να εξελίσσεται. Ένα κομμάτι που βλέπω ότι είναι το μέλλον, ένα κομμάτι του μέλλοντος της κεραμικής

#### 4\_ Συνέντευξη Αντώνης Καλογήρου (τεχνική stoneware)

γιατί δεν θα αποκλειστεί ποτέ να πω ότι όλοι θα τα κάνουμε έτσι, θα συνεχίσει να υπάρχει αυτός που θα κάνει παραδοσιακά, παραδοσιακά στον κάθε τόπο του, θα συνεχίσει ο άλλος να κάνει χυτά ή οτιδήποτε, αυτό που βλέπω ότι θα μπει κάποια στιγμή και το λεγε και ο πατέρας μου πριν βγει αυτό, το βλέπω κι εγώ τώρα, είναι το 3d printing. Γιατί θα μπορείς να κάνεις φόρμες που είναι πάρα πολύ πολύπλοκες και ίσως δεν μπορείς να κάνεις ούτε με τροχό ούτε και με το χέρι οπότε αυτό θα παίξει ένα ρόλο πιστεύω και σε καλλιτεχνικό επίπεδο και ίσως και σε παραγωγικό επίπεδο πιο βαθιά στο μέλλον. Αυτό μπορώ να δω».

Αντώνης Ατσόνιος



Γιάννης & Νίκος Λεμπέσης



Γιάννης Αποστολίδης



Αντώνης Καλογήρου

Το βίντεο των συνεντεύξεων μπορείτε να το παρακολουθήσετε στο youtube με τίτλο

**“Τόπος και Δίκτυο Πολιτισμικής Κληρονομιάς:**

**Η περίπτωση της τέχνης της αγγειοπλαστικής στη Σίφνο.”**

στον παρακάτω σύνδεσμο

<https://www.youtube.com/watch?v=KFIEqrvvAts&t=18s&fbclid=I->

[wAR3ARYCepIhRqHzxwJlQt2oHGjzduBkSQheqXVLsgS6KF6nQfnTn CZpvn8VU](https://www.youtube.com/watch?v=KFIEqrvvAts&t=18s&fbclid=I-wAR3ARYCepIhRqHzxwJlQt2oHGjzduBkSQheqXVLsgS6KF6nQfnTn CZpvn8VU)



ΚΕΡΑΜΙΚΗ ΠΕΡΙΣΤΑ, ΔΟΚΙΜΗ ΜΕ 3D PRINTING, ΚΑ. 1:1

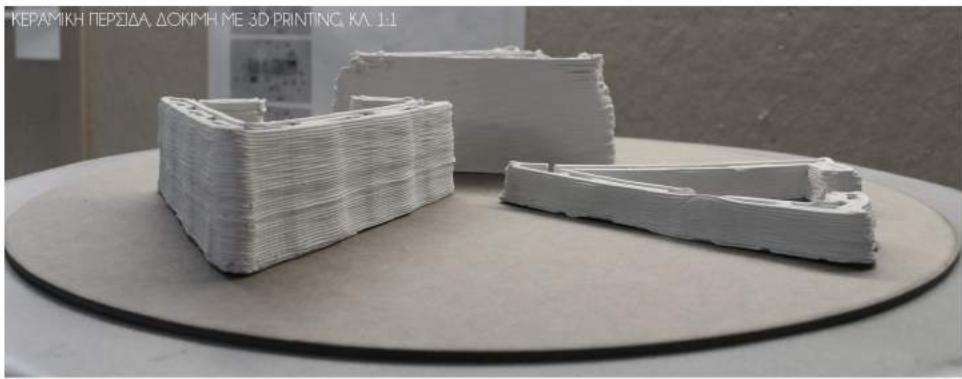

ΑΡΤΙΜΟΝΙ, ΚΑ. 1:200

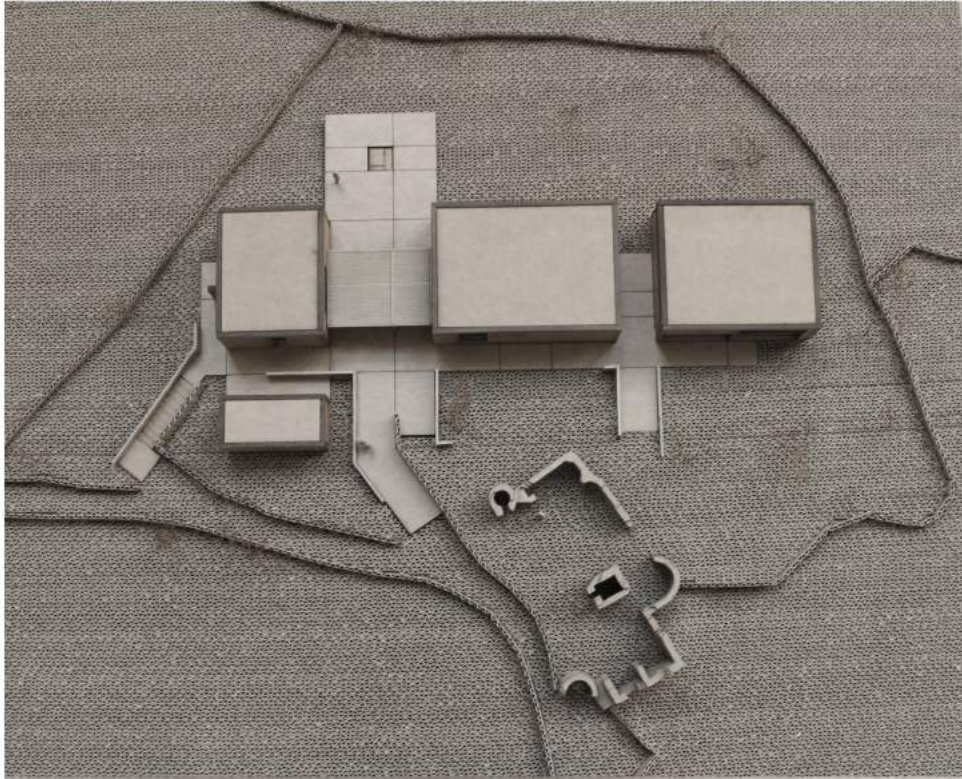
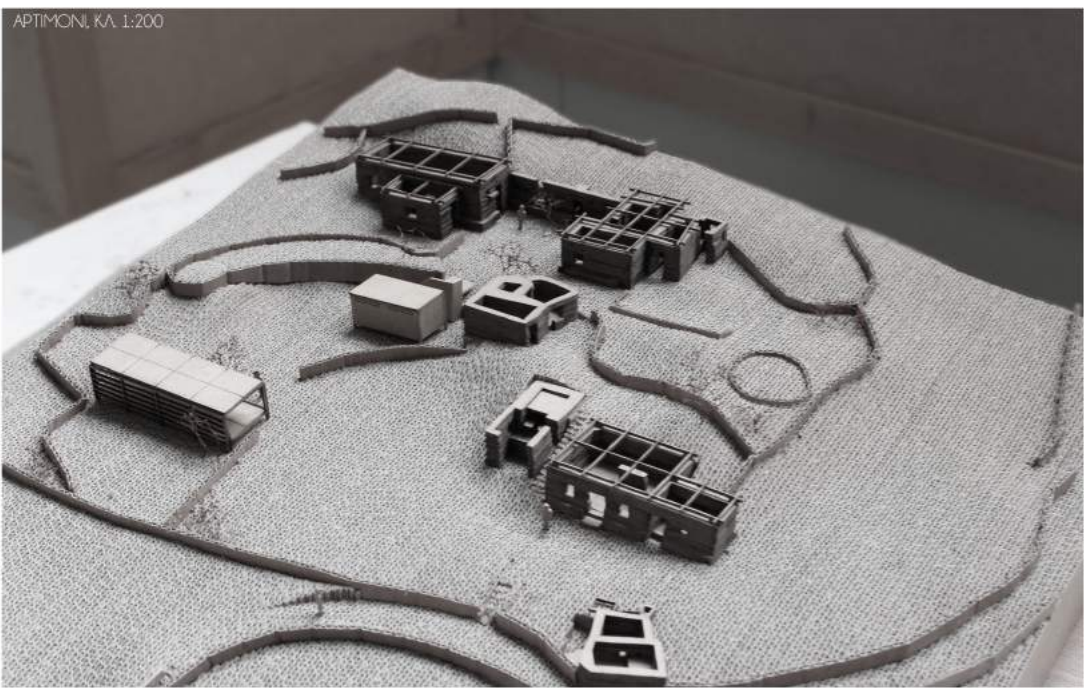

ΒΑΛΑΝΙΕΣ, ΣΙΦΝΟΣ

ΚΛΙΜΑΚΑ 1:200

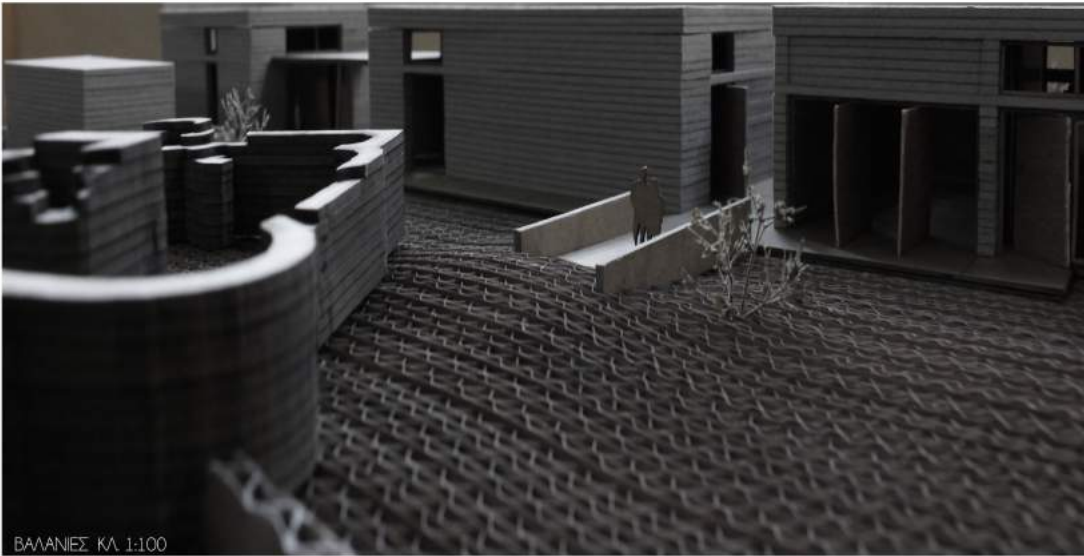

ΒΑΛΑΝΙΕΣ, ΚΑ. 1:100



ΑΝΑΓΤΥΤΑ ΟΥΡΩΝ, ΒΑΛΑΝΙΕΣ, ΚΑ. 1:25

