

φωνητικά κελύφη σε υπολειμματικά τοπία

vocal containers in decayed landscapes

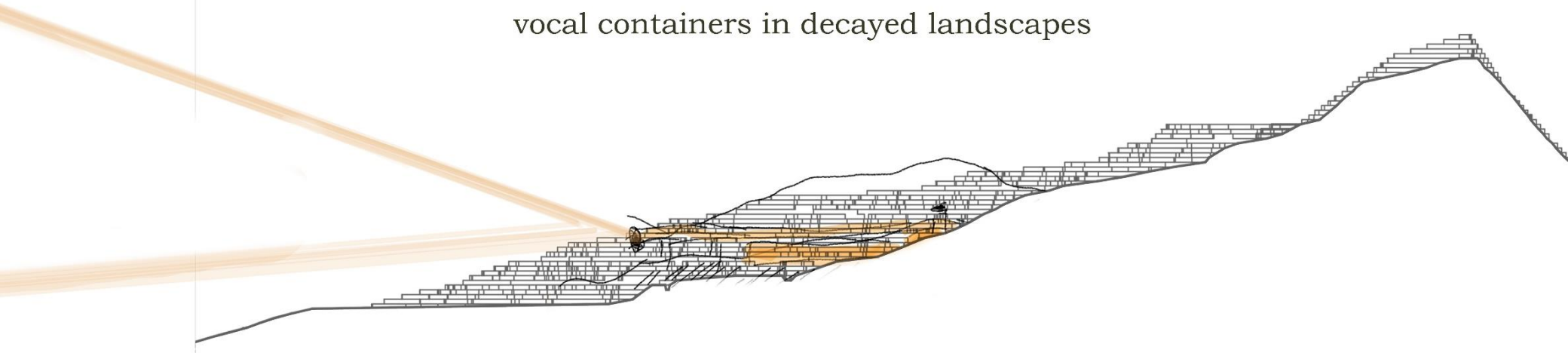

Αφορμή για την επιλογή του θέματος, υπήρξε η βιωματική διερεύνηση και το ενδιαφέρον για τη σχέση του σωματικού ήχου, δηλαδή της ανθρώπινης φωνής, με το χώρο.

Το σώμα επηρεάζεται διαφορετικά από το εκάστοτε περιβάλλον παράγοντας κάθε φορά τον ανάλογο ήχο με σκοπό συνήθως την επίτευξη της επικοινωνίας και την τοποθέτηση που κάνει την παρουσία του υποκειμένου δυναμική στο χώρο.

Η φωνή εκτελεί εικόνες της μνήμης. Εισέρχεται νοητικά σε υπαρκτούς ή φανταστικούς κόσμους και τους αναπαραγάγει με τη φώνηση. Οι μικρόκοσμοι των, οι ελάχιστοι ήχοι, οι ανάγκες των έμβιων όντων που πρέπει να ακουστούν, είναι τόπος ηχητικός ο οποίος κατασκευάζεται από το συνθετικό μηχανισμό της φωνής. Κάθε οπτικό αντικείμενο στον πραγματικό κόσμο, μεταδίδεται από το σώμα ως ηχητικό αντικείμενο.

Έτσι οι ήχοι είναι αντικείμενα, κι ως τέτοια πρέπει να παρατηρούνται και να αναλύονται από τους δέκτες υποκείμενα, ώστε να είναι συνειδητοί ακροατές και παραγωγοί ήχου στην οχλοβοή του εκάστου περιβάλλοντος ζωής.

Ο ήχος είναι ρήμα,
συμβαίνει,
είναι υλικός.

Ποιεί μετρώντας κι έτσι δομεί.

Εικ. Πηγή ίντερνετ
Silbo Gomero, ισπανική
διάλεκτος επικοινωνίας για
μακρινές αποστάσεις



Περιεχόμενα / Ενότητες

1. abstract
2. εισαγωγή
3. σχετικές σημειώσεις
4. αναφορές / καταβολές
5. σκίτσα αρχικής διερεύνησης
6. εισαγωγή στην πρόταση
7. επιλογή τοποθεσίας / υπολειμματικά τοπία
8. διαγράμματα / χάρτες
9. ανάλυση σχεδιασμού
10. κατασκευαστικά

«Ο ηχητικός χώρος εάν χρειάζεται με τη βοήθεια μιας μεταφοράς να του προσδώσουμε μια ορατή όψη, έχει τη μορφή ενός σπηλαίου. Χώρος κοίλος όπως ο κόλπος αλλά και η στοματο-φαρυγγική κοιλότητα. Χώρος προστατευμένος, όχι όμως ερμητικά κλειστός. Όγκος στο εσωτερικό του οποίου κυκλοφορούν βοή, ήχοι, αντηχήσεις. Δεν είναι τυχαίο το ότι η έννοια της ακουστικής αντήχησης προσέφερε στους επιστήμονες το μοντέλο κάθε σωματικής αντήχησης και στους ψυχολόγους το μοντέλο της ασυνείδητης επικοινωνίας μεταξύ των ατόμων.»

2. εισαγωγή

Παρατηρώντας πως ο ήχος της φωνής, υπάρχει διαφορετικά στον εκάστοτε γεωμετρικό χώρο, αντιλαμβανόμαστε πως χώρος και ήχος είναι αλληλένδετοι. Παίζοντας με τους ήχους σε επιτόπιες βιωματικές έρευνες, άκουγα άλλο ηχητικό αποτέλεσμα σε ένα βυζαντινό ναό, άλλο σε έναν υπαίθριο χώρο και άλλο σε ένα οδικό τούνελ. Κάθε φορά το σώμα είτε μεγεθυνόταν, είτε πολλαπλασιάζονταν, είτε ήταν ψιθυριστό, είτε χανόταν. Η δυναμική της παρουσίας διαφέρει ανά τα περιβάλλοντα, και η ύπαρξη κι η επικοινωνία στο χώρο είτε υποτάσσεται, είτε διεκδικεί ηχηρά.

( «βίωμα 1 / 2»)

Η ζωή στην πόλη, περιβάλλεται από ποικίλους ήχους ή θορύβους. Αυτή η μη οπτική πληροφορία, επηρεάζει το σώμα άμεσα. Μπορούμε να παρατηρήσουμε πως σε μια λεωφόρο, δυσκολευόμαστε να ακούσουμε το συνομιλητή μας και αποπροσανατολιζόμαστε επικοινωνιακά. Φαίνεται να υπάρχει τόση πολλή πληροφορία η οποία αποτρέπει τη σύνδεση με το δικό μας ήχο.

Έτσι, οδηγήθηκα στη σύλληψη του σχεδιασμού δημόσιων κελυφών για την ελεύθερη δημιουργία ηχητικών περιβαλλόντων από τα άτομα στην πόλη. Για χώρους ανοιχτούς, διαμορφωμένους με τρόπο, ως δομή, υλικότητα, σύνθεση και παρουσία, που υποδέχονται τα αφηγήματα των πολιτών.

Ο μηχανισμός του οργάνου που παράγει ήχο, επεκτείνεται και αντηχεί στο κτιριακό κέλυφος, δονείται η ίδια η κατασκευή ενισχύοντας το σωματικό ήχο. Πρόκειται για χώρους μετάβασης από το «εγώ δέρμα» και έσω φλοιό του ατόμου σε μια πιο εξωστρεφή αφήγηση της παρουσίας του. Αυτά τα κτίρια, θα αποτελέσουν, ενισχυτές της φωνής στο αστικό τοπίο.

Ποια λοιπόν, κελύφη ενισχύουν τη φωνή;

Με τρόπο ποιητικό ο οποίος ελευθερώνει την φωνητική διαδικασία, την ξεμπλοκάρει από τις συνήθεις πρακτικές, είναι δημοκρατικός και προσβάσιμος από κάθε κάτοικο. Παράλληλα ποιος τέτοιος χώρος, οδηγεί σε νέα βιώματα στην πόλη, ορμόμενα από υπαρκτά κελύφη, προσομοιώματα της φύσης του ανθρώπινου σώματος;

Όταν πάλλονται οι χορδές της φωνής, το άτομο συνδέεται με το βάθος του με τις άπειρες φωνητικές συνιστώσες που εκφέρουν λόγο και μη, εκδηλώνοντας την ύπαρξη η οποία, εκ γενετής πράττει τη φωνή, διεκδικώντας την εκτέλεση των αναγκών της ή εκτονώνοντας ζωτική ενέργεια, επικοινωνία και παιχνίδι κι έτσι προσδίδοντας στο άτομο κοινωνική υπόσταση.

Και καθώς η ανθρωπογένεια με τα χρόνια επιβλήθηκε, φαίνεται πως περιορίσε την εκφραστικότητα του σώματος σε ένα βραχύ πεδίο. Τα σώματα παραπλανώνται και χρησιμοποιούνται ως εργαλεία της κερδοφορίας στο καπιταλιστικό τοπίο. Έτσι η φωνή λιγοστεύει, κι οι θόρυβοι αυξάνονται.

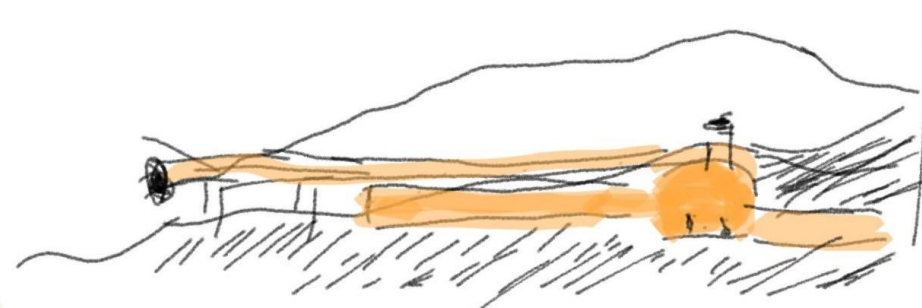

Με τα χρόνια, το σώμα ξεχνά κι αγνοεί ότι μπορεί να παράξει ποικίλους ήχους από τη θάλασσα του φαντασιακού του, όπως κάνει ένα νεογνό μωρό που στα ερεθίσματα που λαμβάνει, εκφέρει φωνή αντί για λόγο.

Κατοικώντας λοιπόν σε κελύφη για τη φωνή, συναντάμε νέες οπτικές του ήχου μας. Στο κτίριο και τον περιβάλλοντα χώρο του, η ήχος ταλαντώνεται στον αέρα, δονεί τα υλικά και την πόλη, δεν είναι μόνος και ανενεργός στην απιθανότητα του. Γίνεται πράξη, τραγουδιέται, αφήνεται να πλανηθεί έξω, στα κελύφη των σωμάτων, έμβιων ή μη.

Έτσι το σώμα, που στην κλίμακα της πόλης στενεύει, διότι καλύπτεται από τους ήχους των διοικούντων κι επιβαλλόμενων μέσων, δύναται να εισέλθει πια, σε χώρους που θα υμνήσει την ύπαρξη του ελεύθερα και ανοιχτά.



αρχείο εικόνων

Επιλογή οικοπέδου

Ερευνώντας πιθανά περιβάλλοντα στα οποία μπορούν να τοποθετηθούν τα κελύφη αυτά, επιλέχθηκαν οι τόποι των λατομείων. Εκτάσεις συχνά κενές ή εγκαταλελειμμένες, τρύπες στο σώμα της γης, τόποι που έμειναν μισοί, θεωρήθηκαν κατάλληλοι για την τοποθέτησή των παβίλιων.

Κατά την έρευνα λατομείων, συνάντησα την περίπτωση του Λυκαβηττού. Όντας μέσα στο αστικό τοπίο, ο λόφος αποτελεί έναν πράσινο πυρήνα στο κέντρο της Αθήνας, μια ανάσα για τους πολίτες των γύρω περιοχών και τόπος για πεζοπορία, στάση και άλλες δραστηριότητες καθημερινές και μη. Οικοδομημένος στις παρυφές του, ορισμένος με δρόμους και μονοπάτια και φυτεμένος με διάφορα είδη δένδρων και φυτών, πρόκειται για ένα σημαντικό λόφο της πόλης, από το σώμα του οποίου, οικοδομείται κατά τα νεότερα χρόνια μεγάλο μέρος της σύγχρονης Αθήνας.

Κατά τη λατόμηση του Λυκαβηττού, η οποία ξεκινά από τα αρχαία χρόνια, μεγάλο μέρος από το βραχώδες σώμα αποσπάται κι έτσι ο λόφος συνεχώς αλλάζει μορφή. Υποχωρεί ο όγκος του, δημιουργούνται ύψη και κενά, οριζόντιες εκτάσεις και κοιλώματα, σαν το γνωστό οικόπεδο όπου αργότερα ο Ζενέτος θα τοποθετήσει το υπαίθριο θέατρο του Λυκαβηττού. Σε ένα από αυτά τα κοιλώματα, τα υπολειμματικά τοπία, όπως αναγράφεται και στον τίτλο, επιλέχθηκε να τοποθετηθούν ως συμπλήρωμα και ως ενεργοποίηση, τα δύο φωνητικά κελύφη, τα οποία σχεδιάστηκαν και θα αναλυθούν στην πορεία του τεύχους.

«Αρμονικές σχέσεις μεγεθών στη δόμηση, υπάρχουν από πολύ παλιά. Ο Πυθαγόρας θεωρούσε ότι οι αρμονικές σχέσεις των αριθμών που αφορούσαν την ακουστική θα μπορούσαν να εφαρμοστούν και σε οπτικά αντικείμενα. Με τον τρόπο αυτό κατασκευάστηκε το Πυθαγόρειο Ορθογώνιο. Με βάση αυτές τις αριθμητικές σχέσεις θα έπρεπε να καθορίζονται και οι αναλογίες των χώρων.»

«Η δυτική σοφία πασχίζει, εδώ και είκοσι πέντε αιώνες, να δει τον κόσμο. Δεν έχει καταλάβει πως τον κόσμο δεν τον βλέπουμε, τον ακούμε. Η επιστήμη θέλησε ανέκαθεν να ελέγξει, ν' αποτιμήσει, να εξιδανικεύει και να ευνουχίσει τις αισθήσεις, λησμονώντας πως η ζωή είναι θορυβώδης και πως μόνο ο θάνατος είναι σιωπηλός. Θόρυβοι της δουλειάς, των ανθρώπων, των ζώων. Ήχοι που αγοράζονται, που πουλιούνται, που απαγορεύονται. Τίποτα ουσιαστικό δε συμβαίνει, όπου ο ήχος να μην είναι παρών.»

Θόρυβοι, Ζακ Ατταλί

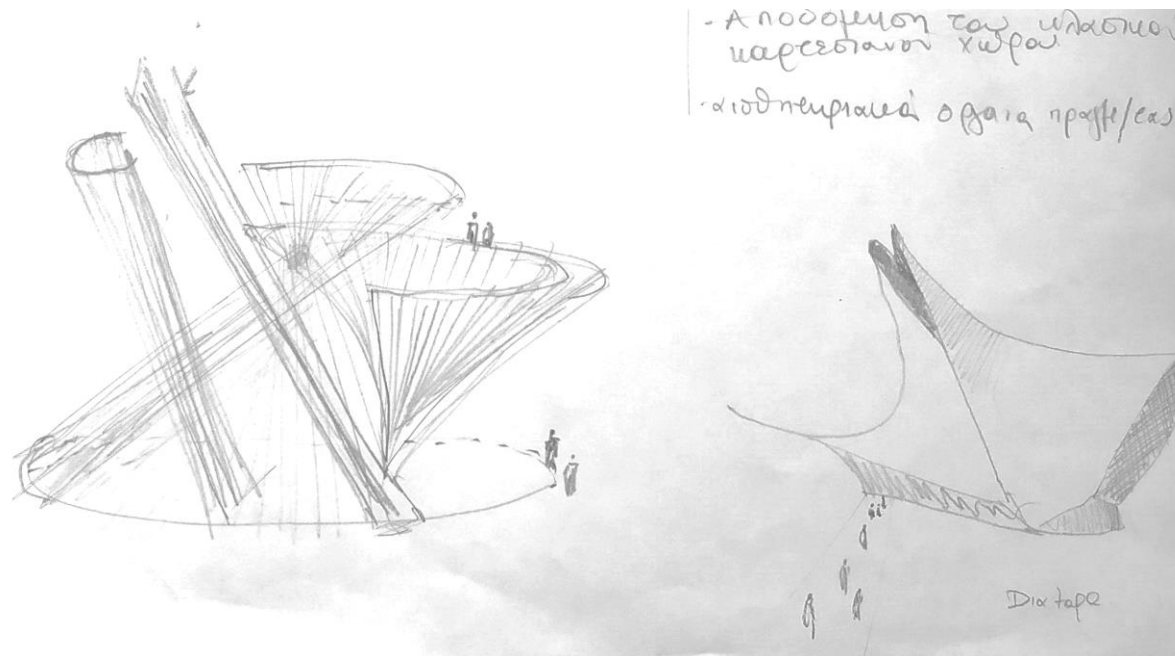

Σκίτσο _pavilions Xenakis

Μια εικόνας της φαντασίας, μπορεί να υλοποιηθεί συνθετικά με τη φωνή. Μπορεί να ειπωθεί ως λόγος ή ως μουσικός ήχος. Κάθε οπτικό αντικείμενο στον πραγματικό κόσμο, μεταδίδεται από το σώμα ως ηχητικό αντικείμενο. Η λειτουργία αυτή τελείται μέσω της μνήμης ή μέσω υποκειμενικών αισθητηριακών κριτηρίων.

Έτσι οι ήχοι είναι αντικείμενα, κι ως τέτοια πρέπει να παρατηρούνται και να αναλύονται από τους δέκτες υποκείμενα ώστε να είναι συνειδητοί ακροατές και παραγωγοί ήχου στην οχλοβοή του εκάστου περιβάλλοντος ζωής.

Ήχος-αντικείμενο

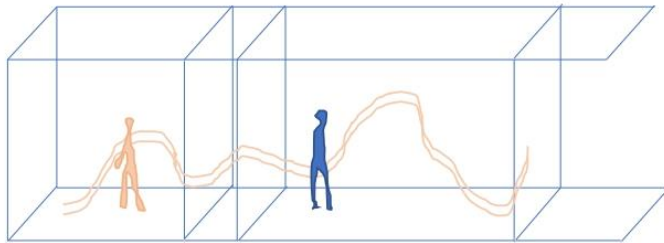

«Μέσα από το χώρο, μετράς τη φωνή σου. Η φωνή διαμοιράζεται, εξελίσσεται, μεταμορφώνεται, αλλοιώνεται, πολλαπλασιάζεται στα διάφορα κτιριακά κελύφη. Ο ακροατής στην αίθουσα συναυλιών έχει την αίσθηση ότι «κάθεται μπροστά στη μουσική» – παρόλο που η μουσική ακούγεται παντού μέσα στο χώρο. Αυτό το συναίσθημα καθιστά αδύνατο για τον ακροατή να κατανοήσει το σώμα του ως μέρος του ηχητικού χώρου».

Bernard Leitner

αντικείμενο

ήχος

άνθρωπος

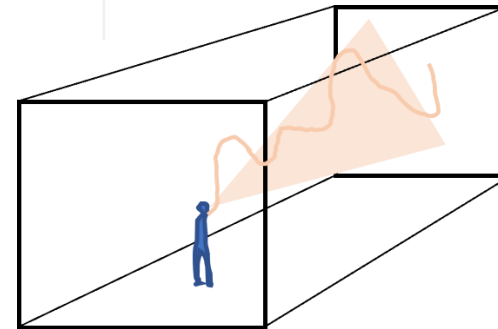

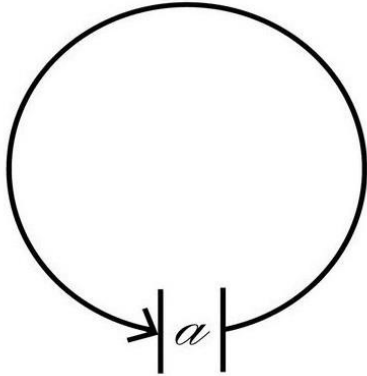

Jacques Lacan's diagram for objet petit a.

«Η ανθρώπινη συνείδηση είναι εσωτερικευμένη και αναρίθμητη για τους εξωτερικούς ανθρώπους. Η ακρόαση ενός ήχου ή φωνής μπορεί να εκθέσει σε εσωτερικές δομές κάτι ή κάποιον χωρίς να το παραβιάσει. Ο ήχος, σε αντίθεση με την όραση, προέρχεται από οποιαδήποτε κατεύθυνση στο ανθρώπινο αυτί και στην πρωτογενή στοματική κουλτούρα κι επηρεάζει βαθιά τον τρόπο με τον οποίο οι άνθρωποι αντιλαμβάνονται τη δική τους ύπαρξη και παρουσία. Έτσι, η φωνή μεσολαβεί μέσω του σώματος, και μεταφέρει τον εσωτερικό συντονισμό, που συνδέεται με τη συνείδηση και τα φυσικά στοιχεία, προς τα έξω.»
 Όταν το τραγούδι αγγίζει την κραυγή και χάνεται ο λόγος, τότε διακατέχει τον θεατή ανατριχίλα τρόμου αφού αποσυνδέεται από την ασφάλεια του λόγου.»

Επινοώντας την καθημερινή πρακτική, η πολύτροπη τέχνη του πράττειν, Μισέλ ντε Σερτώ

Η φωνή είναι το ακριβές κομβικό σημείο που η παρουσία κι η απουσία διασταυρώνονται. Μπορεί να ακούσει ακούσια τη δική της έλλειψη παρουσίας.

«Είναι ένα μικρό κάτι του υποκειμένου, που αποσπάται ως αυτοακρωτηριασμός. Ενώ είναι ακόμα δικό του, παράγεται ως έλλειψη. Ένα προνομιούχο αντικείμενο, πάνω στο οποίο επισημαίνεται το υποκείμενο και εμφανίζεται το ίδιο, ως προϊόν αποχωρισμού από το υποκείμενο του, που αποχωρίστηκε σαν όργανο για να συσταθεί.»

Κάποτε είχε ένα είδος κατανοητού σχήματος και τώρα είναι μόνο ένα υπολειμματικό υπόλειμμα και ως τέτοιο θα πρέπει να αποτελεί μέρος ενός συνόλου.»

Ζιζέκ σλαβόικ
 Λακάν

«Εξωτερικότητα μέσα στην εσωτερικότητα, από αυτόν τον εσωτερικό χώρο μέσα στον οποίο τελείται η εμπειρία μας ή είναι τεταμένη η εικόνα του σώματός μας. Ιδού γιατί βιώνεται ως απολύτως καθαρή αυτό-πάθεια, μέσα σε μια αυτό εγγύτητα που δεν θα διέφερε από την απόλυτη αναγωγή του χώρου εν γένει. Αυτή τούτη η καθαρότητα την καθιστά ικανή για την καθολικότητα. Εφόσον δεν απαιτεί την παρέμβαση καμιάς καθορισμένης επιφάνειας μέσα στον κόσμο, παραγόμενη μέσα στον κόσμο ως καθαρή αυτοπάθεια, είναι μια σημαίνουσα υπόσταση απολύτως διαθέσιμη. Γιατί η φωνή δεν συναντά κανένα εμπόδιο κατά την εκπομπή της μέσα στον κόσμο επειδή ακριβώς παράγεται ως καθαρή αυτό πάθεια.»

Η φωνή και το φαινόμενο, Ζακ Ντερνιτά

«Η γλώσσα μας στέλνει νεύμα για την ουσία ενός πράγματος, είναι η υψηλότερη και η πρώτη προσαγόρευση. Με τον ήχο της δομεί το ίδιο το αντικείμενο.

Η γλώσσα ομοιάζει με τα πράγματα, κι αυτός είναι ο πρώτος λόγος ύπαρξής της. Συνθετικό εργαλείο.

Η γλώσσα εξακολουθεί να είναι ο τόπος των αποκαλύψεων και να αποτελεί μέρος του χώρου όπου η αλήθεια εκδηλώνεται κι εκφέρεται.»

Οι λέξεις και τα πράγματα, Michel Foucault

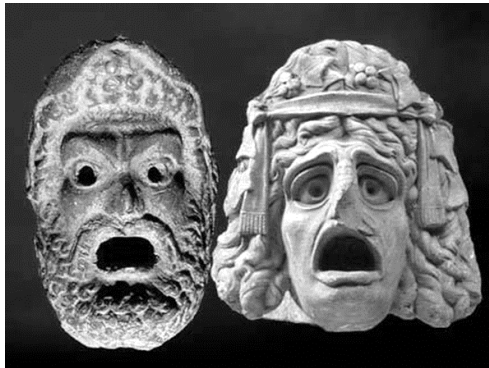

Η αναπνευστική συσκευή

Η αναπνοή εξυπηρετεί την ίδια τη ζωή, προσφέροντας στον οργανισμό το αναγκαίο για τα κύτταρα οξυγόνο.

Εικ. σκίτσο αναπνευστικής συσκευής

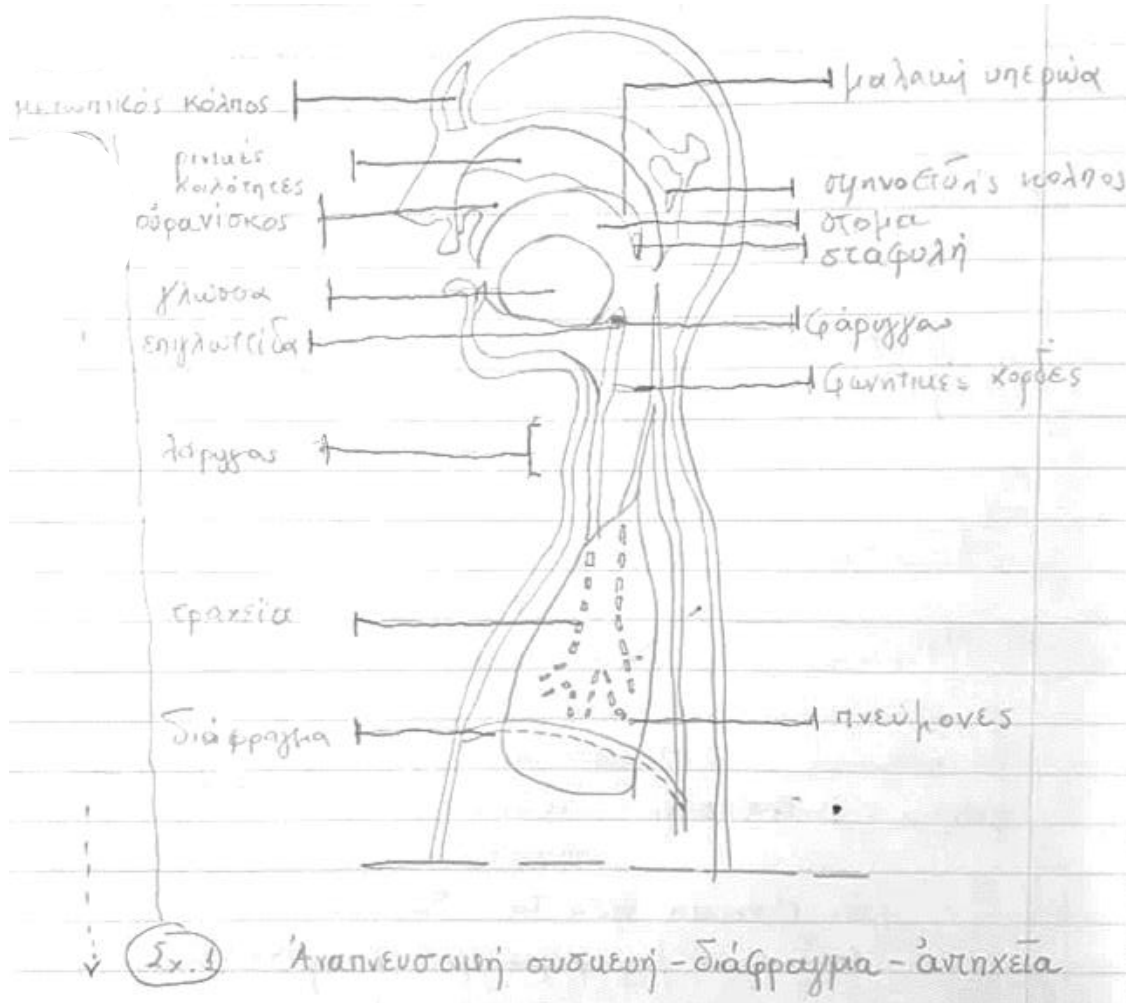

Κάθε κέλυφος συγκροτείται από ένα σκελετό ο οποίος συγκροτεί τα όργανα της έσω παρειάς του τα οποία αποτελούν ζωτικούς μηχανισμούς. Όπως το σώμα - δέρμα/κέλυφος, κόκαλα/σκελετός, όργανα - έτσι και τα κτίρια συντίθενται ως κέλυφος, σκελετός, έσω διάστημα και χώροι.



Διάγραμμα οργάνων

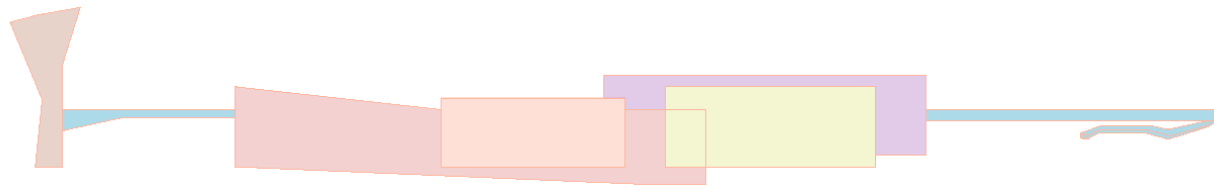

τομή οργάνων

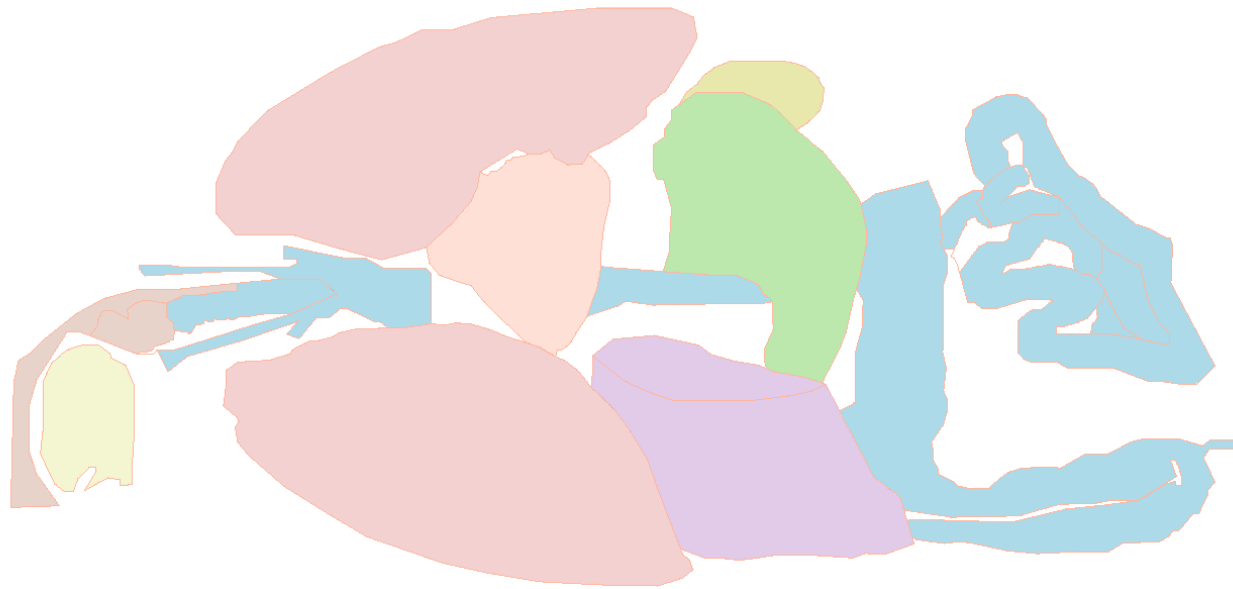

κάτοψη οργάνων

- Το σώμα περιέχει χώρο στο χώρο. Τα όργανα του σώματος ως συμμετόχα στη δημιουργία του φωνητικού συμβάντος.
 - Η επικοινωνία των μερών με προοπτική τη συνολική λειτουργία.
 - φωνή : εσωτερικό διάστημα > δέρμα > εξωτερικό διάστημα > κέλυφος κτιρίου

Είναι εντός της επιδερμίδας
Το δέρμα,
λειτουργεί ως μεμβράνη
Τα όργανα
ως αντηχεία
Ο αέρας,
το πρώτο υλικό που την
ενεργοποιεί
Και ανοίγει χώρους
ώστε να μπορέσει να
χρησιμοποιεί όλο το σώμα ως
αντηχείο

Στέλνοντας τελικά πίσω τον αέρα
Μέσα από τον φαρυγγικό σωλήνα
Να αλληλοεπιδράσει με το χώρο
ως ενεργειακά κύματα που
κινούνται με συγκεκριμένο ρυθμό
και συντονίζουν τα τριγύρω
αντικείμενα

Η μνήμη
της φωνής υπάρχει
παντού

Εφόσον εκτονωθεί δε σταματά
ποτέ,
δημιουργείται το φώνημα
Κι αυτό διασχίζει το σύμπαν και
το είναι της γης,
Με τρόπο που γίνεται νέου είδους
ενέργεια
Κατά τη ροή του χρόνου
Των στιγμιότυπων του ήχου
Που διαδέχονται το ένα το άλλο.



Athanasius Kircher

Γερμανός Ιησουΐτης
ιερέας και πολυμαθής
1602 - 1680



P. ATHANASIVS KIRCHERVS FVLDENSVS
è Societ: Iefu Anno ætatis L.III.
Hæretic et idæronasticæ ægri caligavit et D.D. C. Bloemartæ Romæ 3 Maij A. 1680.

[https://www.portraitindex.de/
documents/obj/33802643](https://www.portraitindex.de/documents/obj/33802643)

Εκκ. Phonurgia nova, Kircher (πηγή: ίντερνετ)

αναφορες

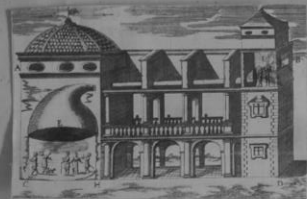
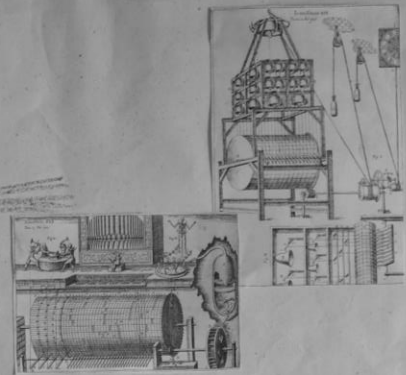

Athanasius Kircher 1602-1680

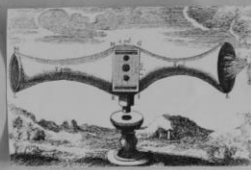

Ο πρώτος Φωνογραφος

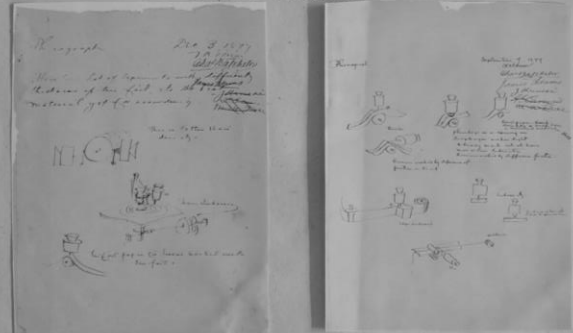

Η Γωνη αποτυπωται



ω αποτυπω

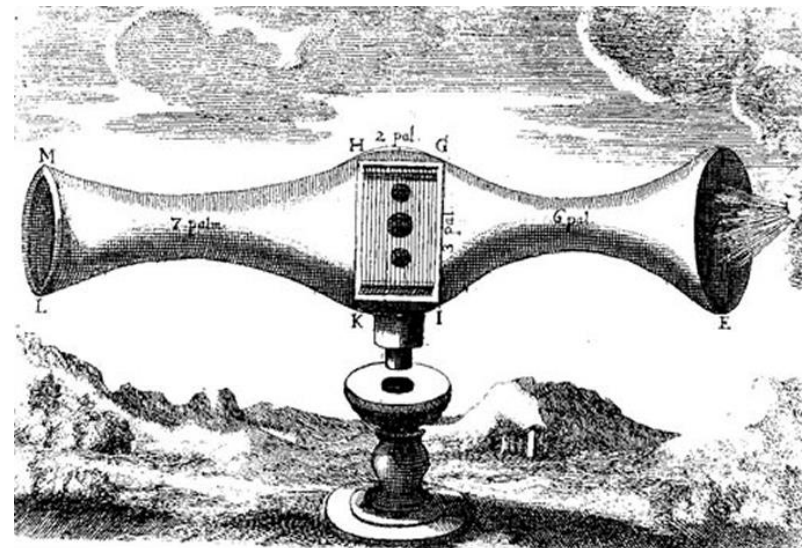

Εκ. Arpa Eolica, Phonurgia Nova, Kircher A.

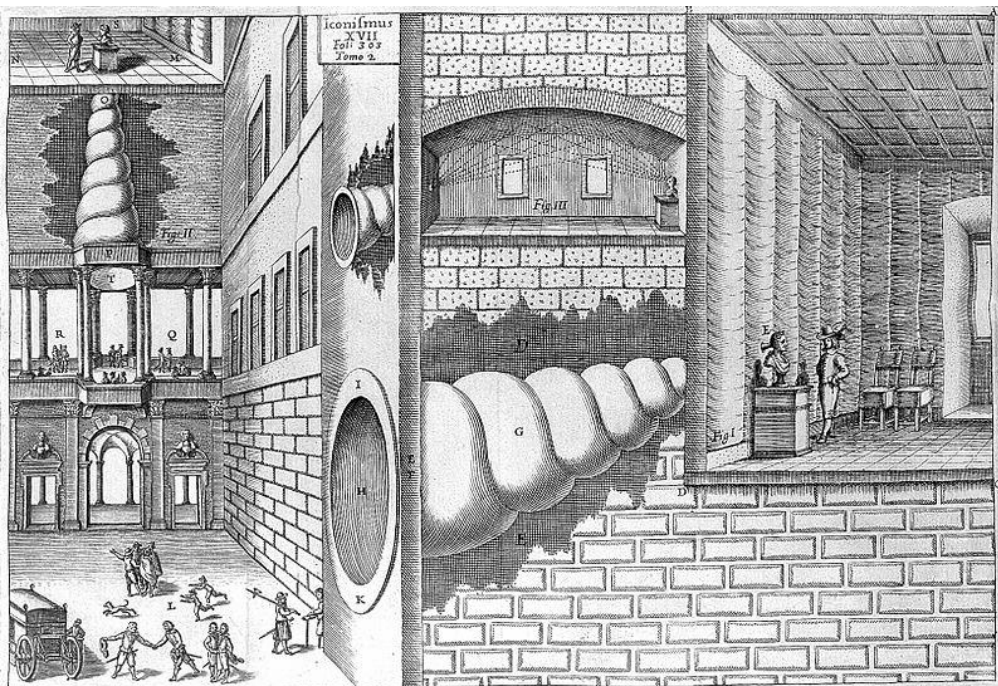

Εικ. Speaking trumpet, Musurgia Universalis, 1650, Kircher A. (πηγή ίντερνετ)

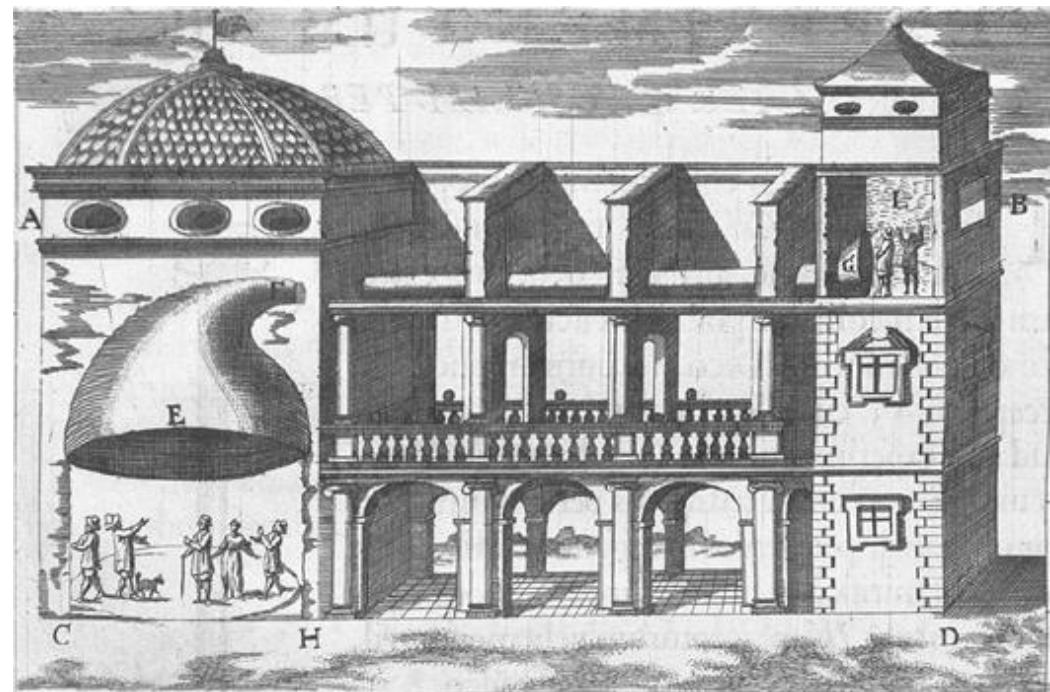

Acoustic cornet

Bernard Leitner

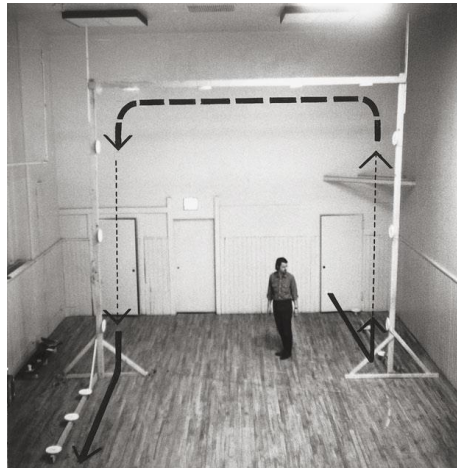

«Για τους ακροατές, ο ήχος γίνεται μια εικόνα την οποία κοιτούν καθώς παρακολουθούν μια ηχητική παράσταση. Αλλά αυτό δεν είναι η αλήθεια και δεν αντιλαμβανόμαστε πως ο ήχος είναι παντού, γύρω και μέσα στα σώματα μας.» (B.Leitner)

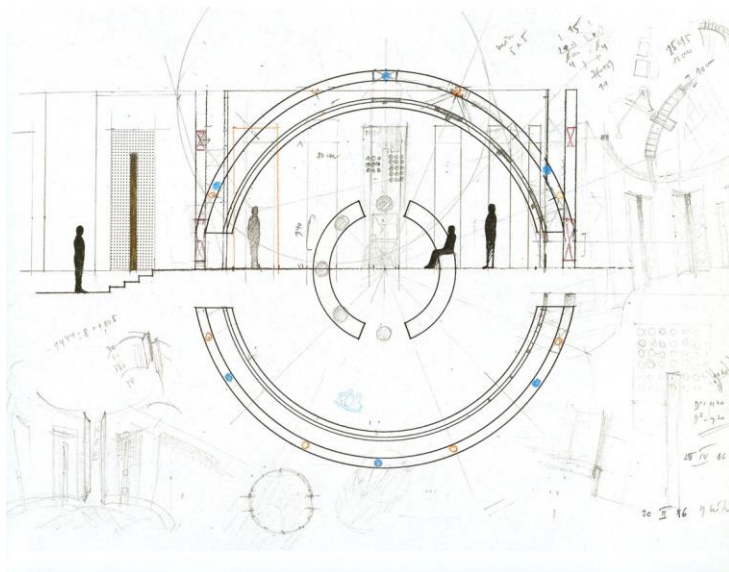

S O U N D C U B E

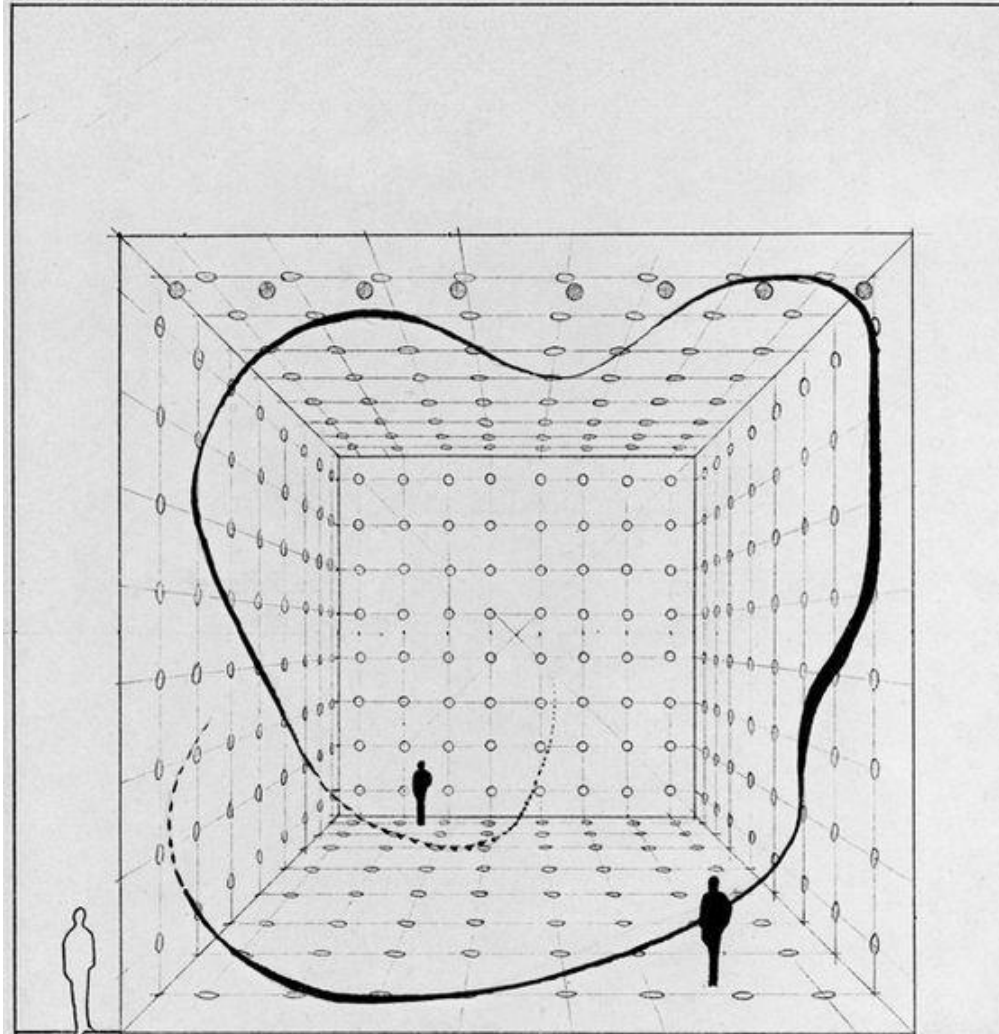

One three dimensional line of sound developing between the loudspeakers/ xx space is created by and fades away with the travelling sound. xxxxxxxxxxxxxx
Eine freie, dreidimensionale Ton-Linie, von Lautsprecher zu Lautsprecher xxxx wandernd; Raum entsteht und vergeht mit dieser Ton-Linie als Begrenzung. xxx

Le *Diatope* (1978) devant le Centre Georges Pompidou

Source : archives Xenakis, Bibliothèque Nationale de France

«Η αρχιτεκτονική ολοκληρώνεται
μέσω του ήχου, του φωτός, της
τεχνολογίας.
Μη αναγνώσιμος χώρος.»

Αισθητήρια όργανα
πραγματικότητας.»

Ξενάκης Ι.

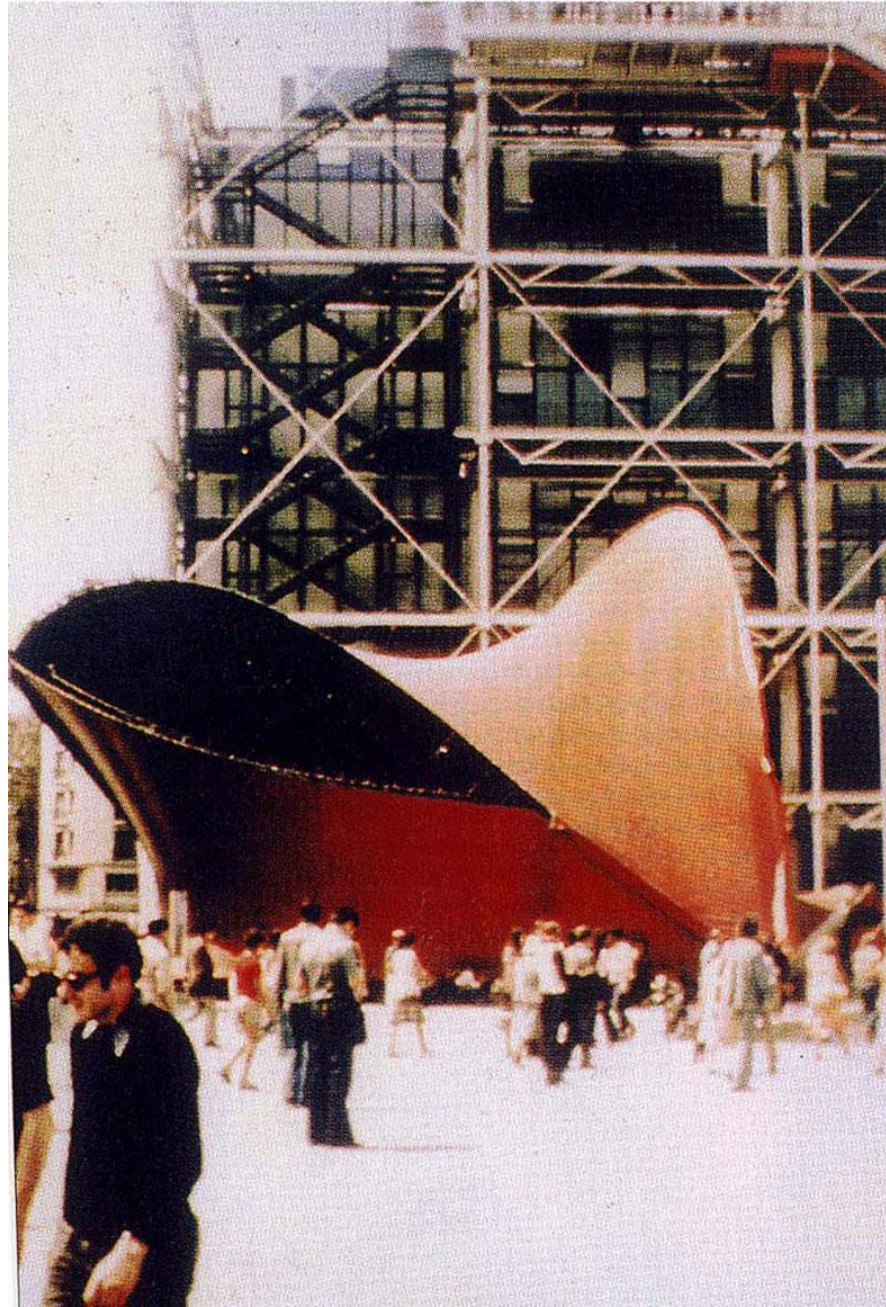

- αναφορές -

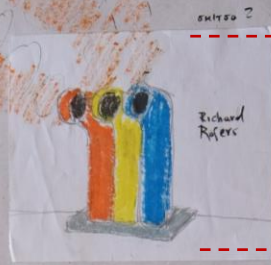

Pombidou museum, Paris (πηγή ίντερνετ)



Centre George Pompidou

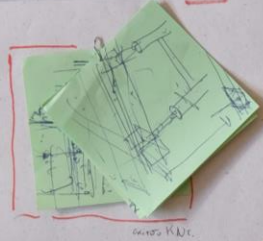

Le Dialecte (1978) devant le Centre Georges Pompidou
Source: archivo Simola, Bibliothèque Nationale de France



Εικ. Denge sound mirrors, Paul-Horsfield (πηγή ίντερνετ)

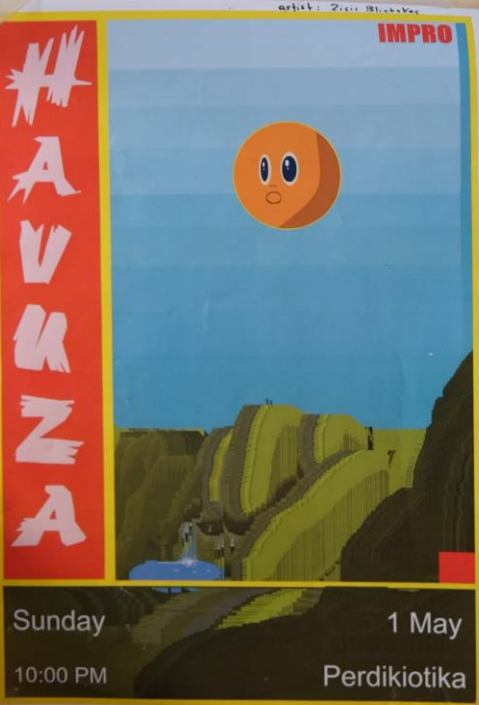

web source



Εικ. Michele Spanghero, dia (πηγή ίντερνετ)



«Ο θόρυβος είναι όπλο. Η μουσική είναι η μορφοποίηση, η τιθάσευση, η τελετουργική αναγωγή της χρήσης αυτού του όπλου σε έξαρση του φαντασιακού στοιχείου.

Και σε τι ο καπιταλισμός, ιδιωτικός ή κρατικός μετέτρεψε τη μουσική και τους ήχους του σώματος πώς κατεύθυνε, έλεγξε, κατέπνιξε το λόγο τους και επιχείρησε να φθείρει το νόημα τους και άραγε ποια επαναστατική αναγέννηση έχει αρχίσει να συντελείται σήμερα. Ο ρόλος της μουσικής δεν πλάστηκε γι' αυτό που είναι σήμερα. Οι ήχοι είναι διακύβευση εξουσίας. Οι μορφές τους, οι πηγές τους, οι ρόλοι τους άλλαξαν με τις αλλαγές εξουσιών κι εξαιτίας τους. Η μουσική, παγιδευμένη μέσα στο εμπόρευμα, δεν είναι πια τελετουργική..»

Θόρυβοι, Ζακ Ατταλί



Freedom of Expression

National Monument
Laurie Hawkinson, John Malpede
Manhattan, 2004

(Πηγή ιντερνετ)

Ο ήχος είναι ρήμα,
Συμβαίνει.
Είναι υλικός,
κτίζει, ποιεί μετρώντας
κι έτσι δομεί.



Ταφικό μνημείο tachi (πηγή ίντερνετ)



Φωνές

Ιδανικές φωνές κι αγαπημένες
εκείνων που πεθάναν, ή εκείνων που είναι
για μας χαμένοι σαν μας πεθαμένους.

Κάποτε μες στα όνειρά μας ομιλούνε·
κάποτε μες στην σκέψη τες ακούει το μυαλό.

Και με τον ήχο των για μια στιγμή επιστρέφουν
ήχοι από την πρώτη ποίησι μας ζωής μας —
σα μουσική, την νύχτα, μακρυνή, που σβύνει.

Κ.Καβάφης



κενοτάφειο

Μόνο ο θάνατος είναι σιωπηλός.

Το αντιμνημείο της φωνής



Στο σώμα της γης
νεκρά σώματα.
Οι φωνές τόσων ψυχών
που ψιθυρίζουν

τα μεταθανάτια τους λόγια.

Εγκατάσταση «Η καμπάνα»



Η καμπάνα

«Ο επισκέπτης ή ο περαστικός, που δεν έχει οπτική επαφή με το σήμαντρο, ακούει έναν απόμακρο όσο και οικείο από τη συγκεκριμένη επικοινωνιακή και κοινωνικο-πολιτισμική του λειτουργία ήχο, που τον καλεί να επαναπροσδιορίσει τη σχέση του με το δημόσιο χώρο .»

Τρεις καμπάνες , ζάφος ξαγοράκης

Πηγή : <https://collection.emst.gr/>



Εικ. (Πηγή ίντερνετ)



Εικ. σκίτσο



Χώροι αντήχησης

Πηγάδια, φωταγωγοί, τρύπες, βιωμένοι από το άτομο ως σκοτεινές κοιλότητες αντήχησης

 βίωμα 2

 αντηχητικός θάλαμος

κατακόρυφη διάσταση

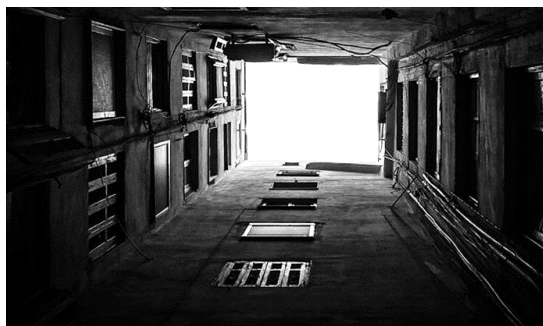
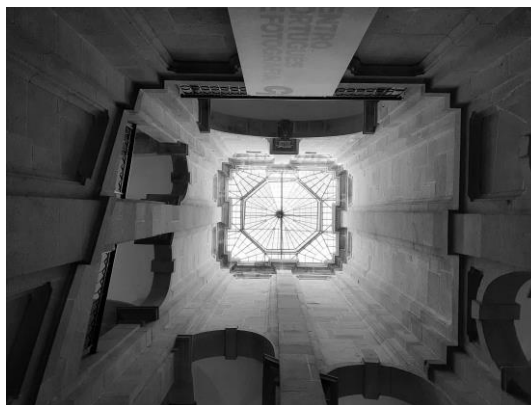

Εικ. (πηγή ίντερνετ)

οριζόντια διάσταση

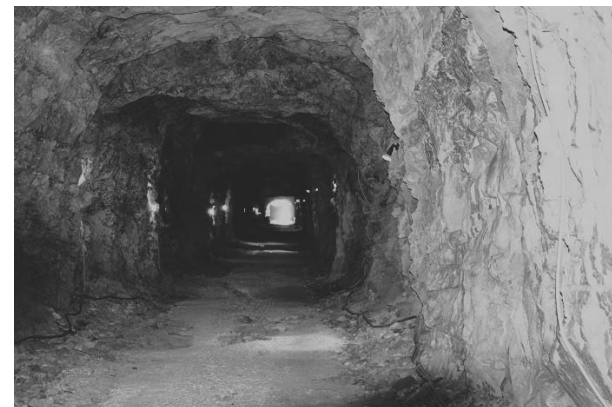

ΠΙΝΑΚΑΣ

Πίνακας γεωμετριών

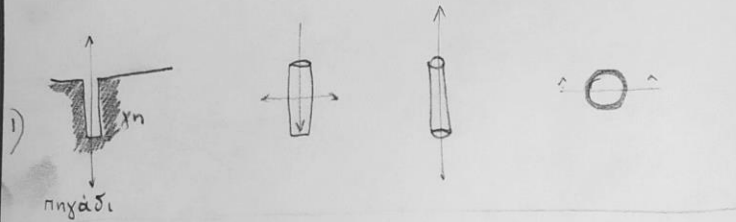

πηγάδι

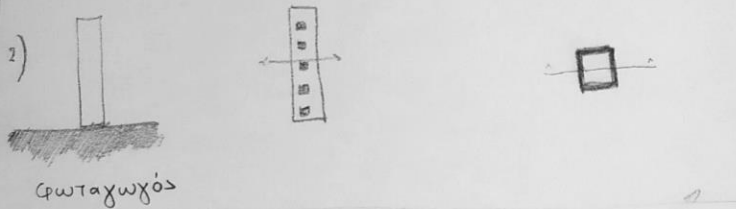

φωταγωγός

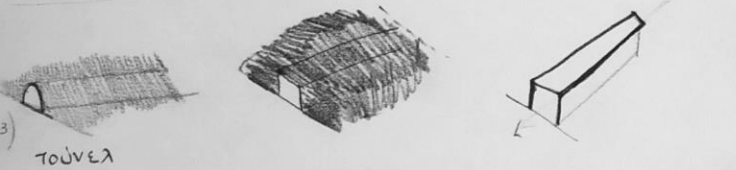

τούνελ

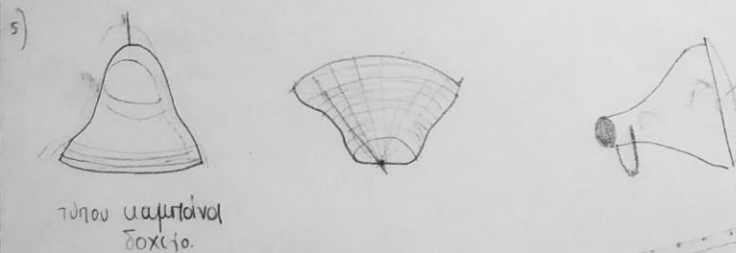
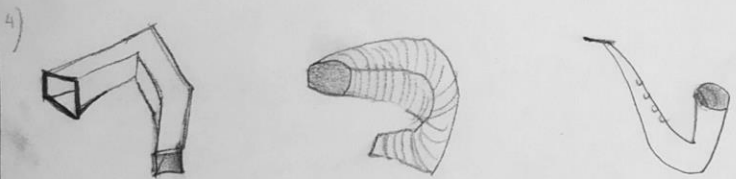

τύπου σαμπάνια
δοχείο



αέρας

διατομή κύβου
κατακόρυφα
βάθος
σωστό δι

διατομή ορθογώνιου
κατακόρυφα
τρύπη

διαφορές
ηχείο
ακουστικό
νερό / ηχοκλίμα
ηφασμα

ηχηρή πύλο

ΙΔΙΑΙΟΤΗΤΕΣ
ΠΟΡΦΕΣ

με χωνίες ή
καθορισμένες
καμπεύσεις
ή άλλα ηχηρολογικά

κύκλος
θεατρο
ενίσχυση ήχου

ελεύθερο (αέρα)
τυχαίο
ηλεκτρομαγνητικό
πλάσμα

ΣΧΕΣΗ ΜΕ ΤΟ ΠΕΡΙΒΑΛΛΟΝ και Σφαιρα

πυκνό
αυτίλαλος
χάνεται

γενερό
μεταλλικό
δυνατό

χάνεται
επαναλαμβάνεται

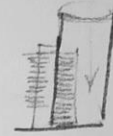

ΑΠΟΜΟΝΩΣΗ

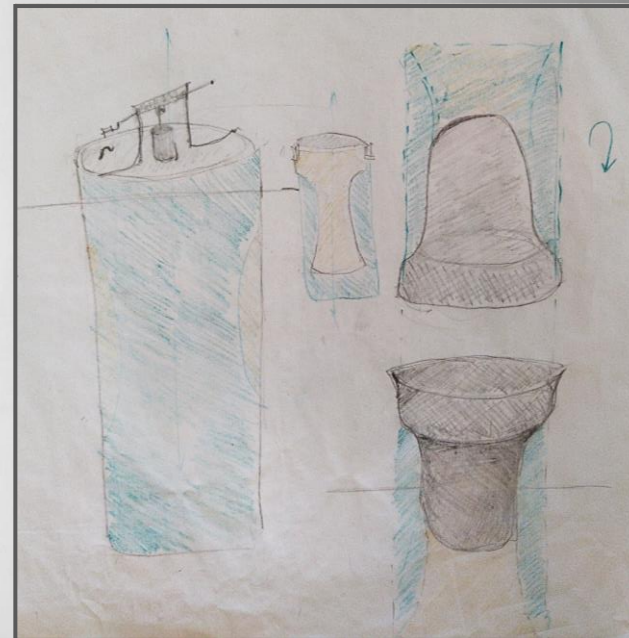
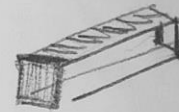
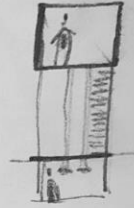

Συναισθήματα και
συσχετισμοί

> πηγάδι (φάρυγγας)

Σκοτάδι - αδιέξοδο
Βάθος - άγνωστο

> τούνελ (πνεύμονας -
μεταφορά αέρα)

Διαμπερές - μυστήριο -
μετάβαση

> φωταγωγός

άγνωστο - κενός χώρος
που ταξιδεύουν ήχοι -
μη προσβάσιμος

> καμπάνα- διάφραγμα

ιερό - μνημειώδες -
αναγγελία

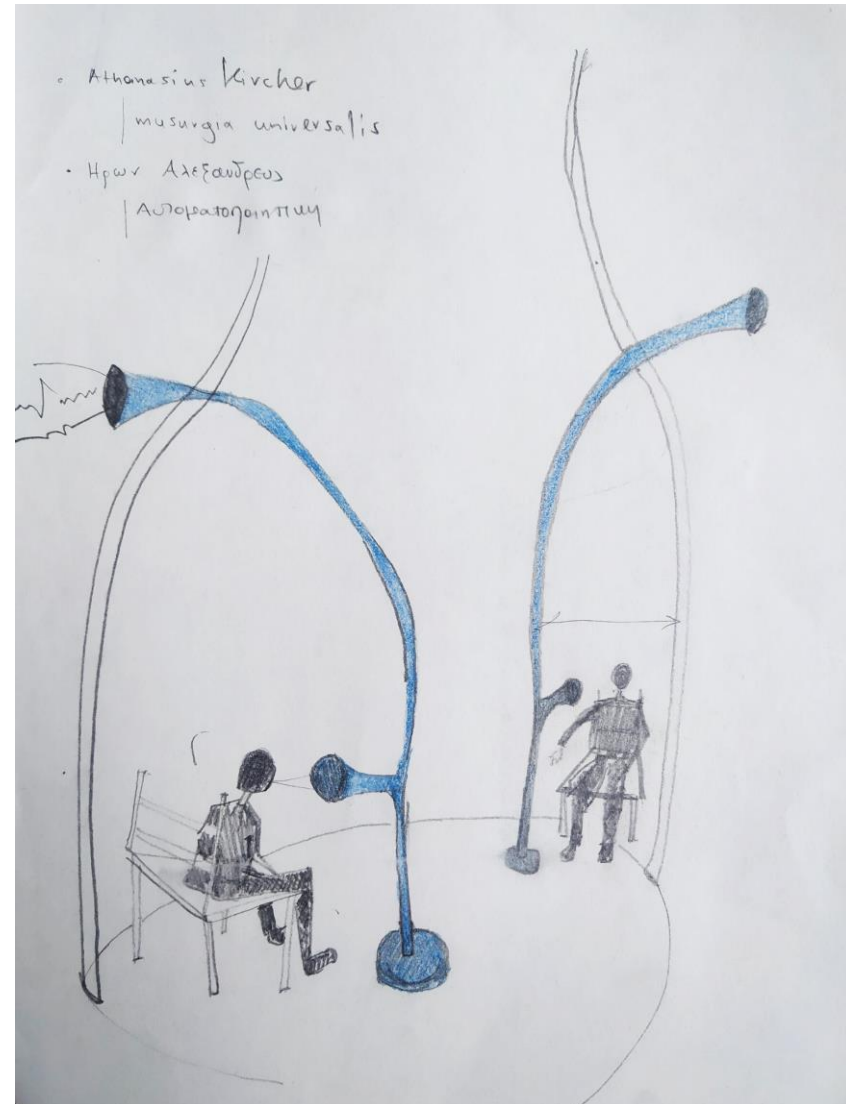
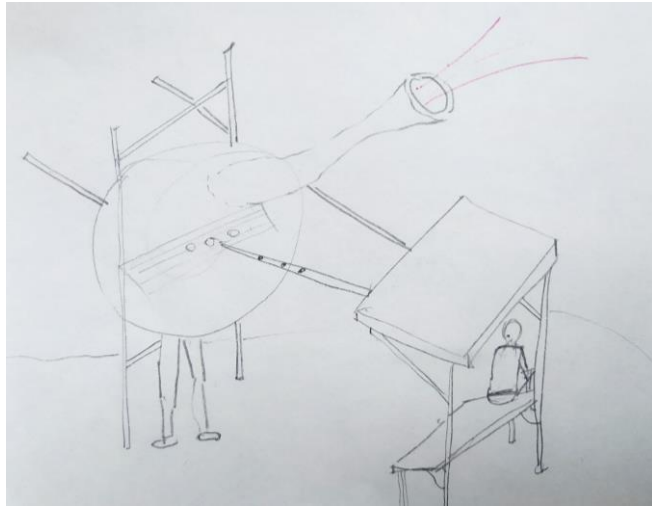

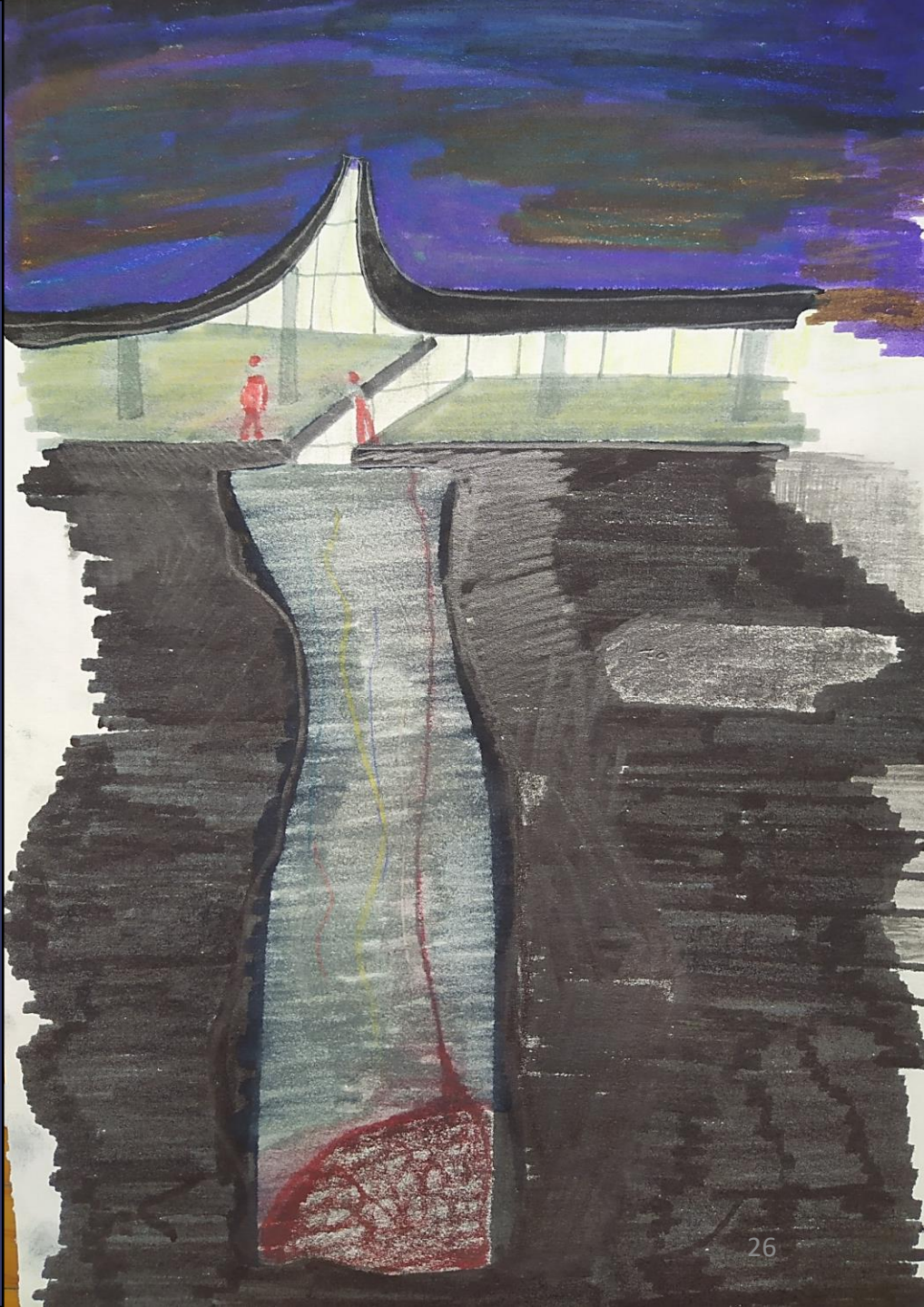

βοή

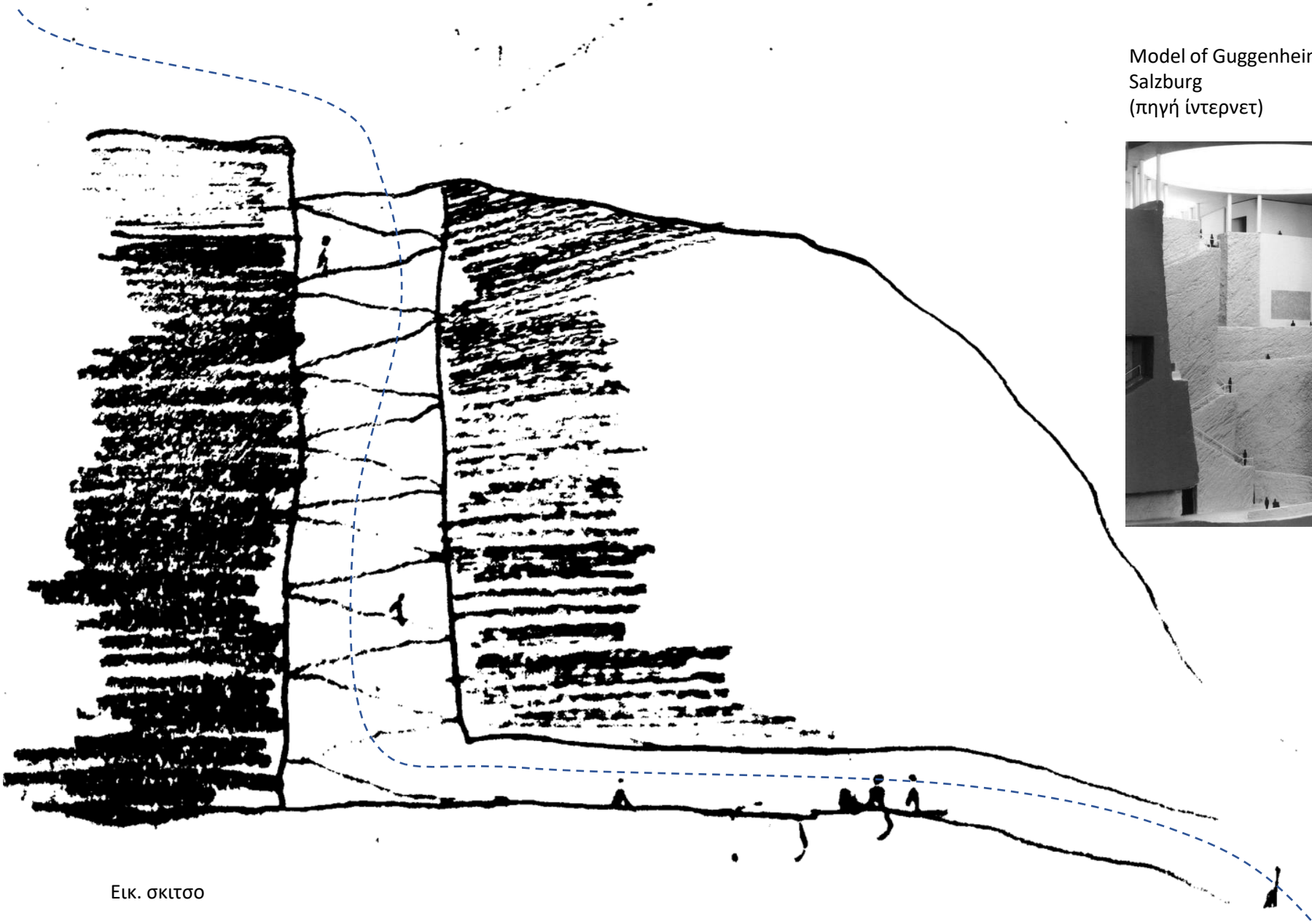

Model of Guggenheim Museum, Salzburg
(πηγή ίντερνετ)



Η περίπτωση του φωνογράφου

Κατά τη διερεύνηση της πιθανής μορφής και λειτουργίας ενός φωνητικού κελύφους, μελετήθηκε η περίπτωση του φωνόγραφου. Αυτή η μηχανή, κατέγραφε τη φωνή από ένα μεταλλικό χωνί και μέσω της ταλάντωσης των ηχητικών κυμάτων, διέγειρε μια βελόνα η οποία κατέγραφε τον ήχο σε ένα κέρινο περιστρεφόμενο κύλινδρο. Με την ανάποδη αναπαραγωγή μέσω μιας περιστρεφόμενης μανιβέλας, εκτελούνταν το αρχείο που καταγράφηκε.

Μου φάνηκε πως θα μπορούσαμε να προσομοιώσουμε τον φωνόγραφο σε μεγαλύτερη κλίμακα, σε μέγεθος κτιρίου όπου θα υπήρχε ένα δωμάτιο παραγωγής ήχου από τα σώματα και ένας μηχανισμός ο οποίος θα μετέγραφε αυτό τον ήχο σε ανάλογο είδος γλυπτού αντικειμένου. Έτσι, θα δημιουργούνταν ηχητικά ή φωνητικά αντικείμενα τα οποία θα οπτικοποιούσαν τα ηχητικά συμβάντα στο παρόν μέσω του ανάλογου υλικού που θα επιλεγόταν και εννοείτε, μέσω της ταλάντωσης των κυμάτων. Αυτή η ιδέα, θεωρήθηκε σχετική, διότι θα μπορούσε να ενδυναμώσει και να υλοποιήσει τη φωνή των πολιτών μέσω μιας κατασκευής, κελύφους και έτσι να δώσει χώρο στην ένταξη των φωνών στο αρχείο της πόλης. Με τη συμμετοχή στη συγκρότηση κι ερμηνεία του αρχείου της συλλογικής μνήμης, πυροδοτείτε ο εκδημοκρατισμός του.

Αναφορές για το αρχείο της πόλης, μελετήθηκαν στη διάλεξη «Ιδεολογικοί μηχανισμοί του κράτους, ΙΜΚ», η οποία αναφέρει πως οι ΙΜΚ, καθορίζουν το αρχείο όπου αποθηκεύεται και δηλώνει την πόλη και πως η κατασκευή αντί-αρχείων ενδυναμώνει τις φωνές των πολιτών, τις κατακερματισμένες, καταπιεσμένες φωνές, μπρος την επιβαλούσα τάξη.

Η φωνή δονεί τον χώρο,
διεκδικεί πεδία.
τον μεταμορφώνει ως αντικείμενο
τον ενεργοποιεί.
τον καθιστά υπαρκτό ως ύλη
αποτελεί κομμάτι του αρχείου της πόλης
ως κινητό και μετατρεπόμενο σε άλλου είδους, αρχείο

Το αποτύπωμα της φωνής ως αντικείμενο

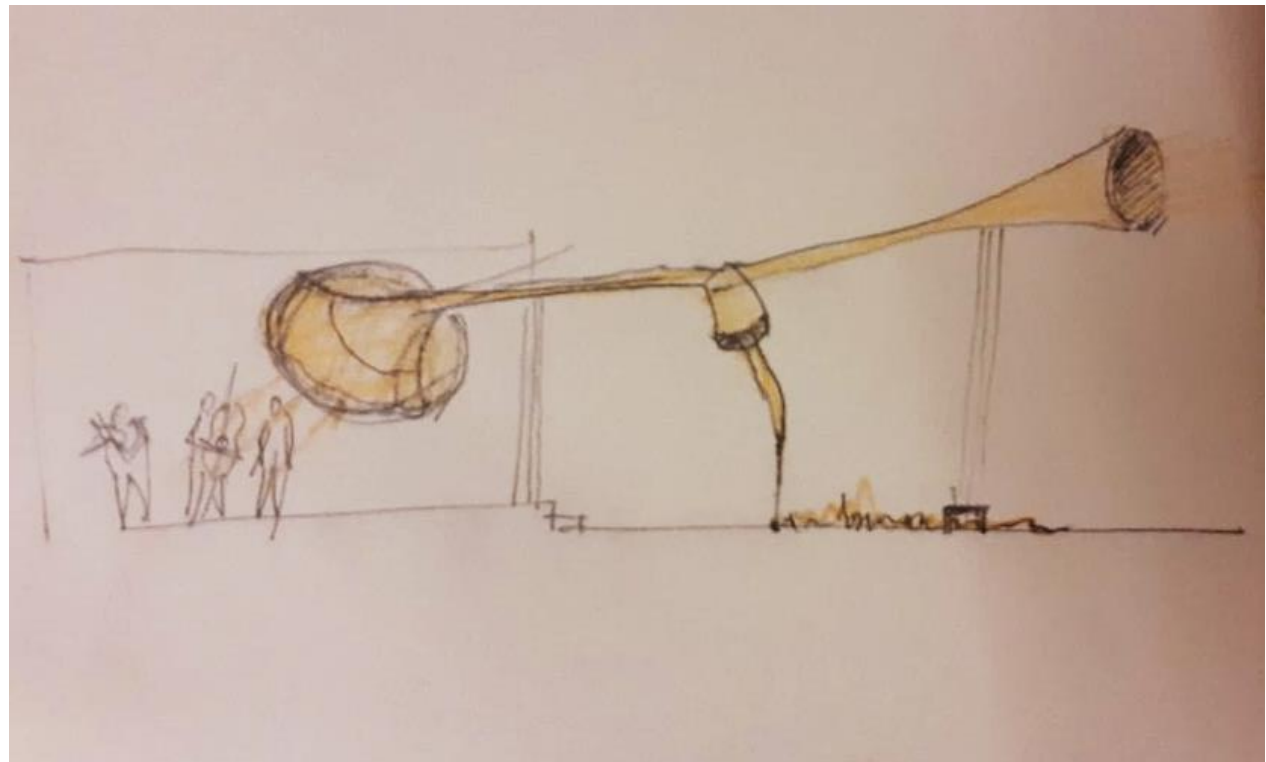

Σκίτσα του πρώτου φωνόγραφου από τον Thomas A. Edison (πηγή ίντερνετ)

No. 814,786.

PATENTED MAR. 13, 1906.

E. R. JOHNSON.
TALKING MACHINE.
APPLICATION FILED FEB. 12, 1903.

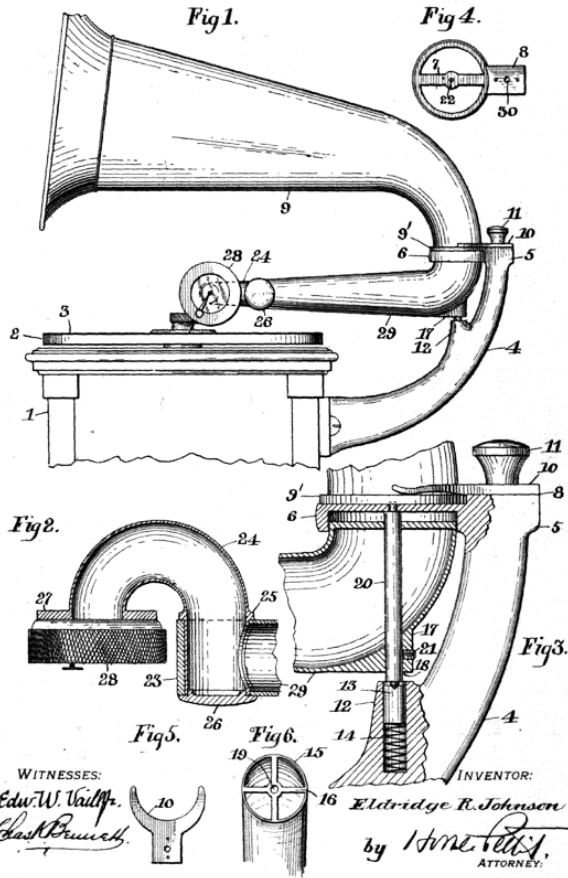

2 Sheets—Sheet 1.

T. A. EDISON.
Phonograph.

No. 227,679.

Patented May 18, 1880.

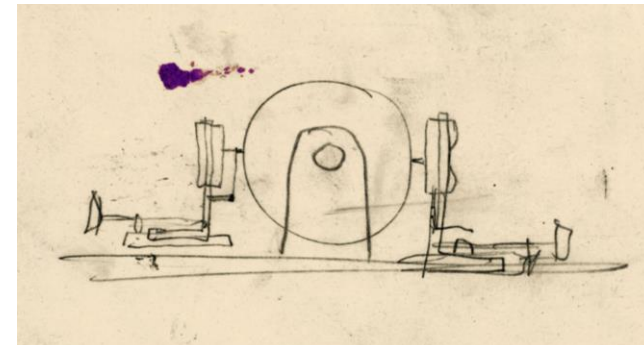
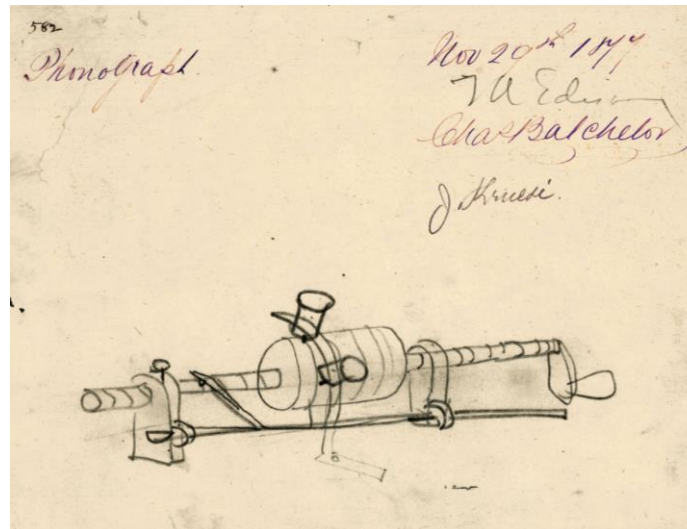
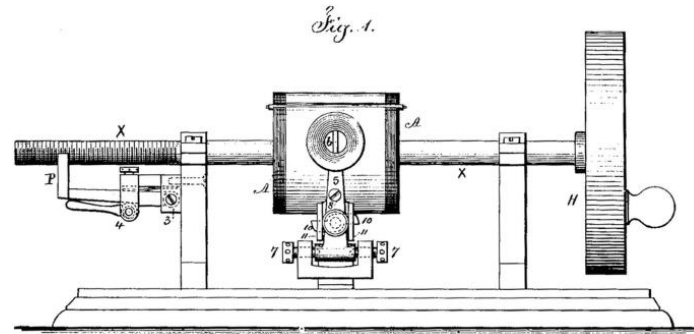

Σκίτσα - Παρεμβολή του ηχητικού ρύπου στο σώμα

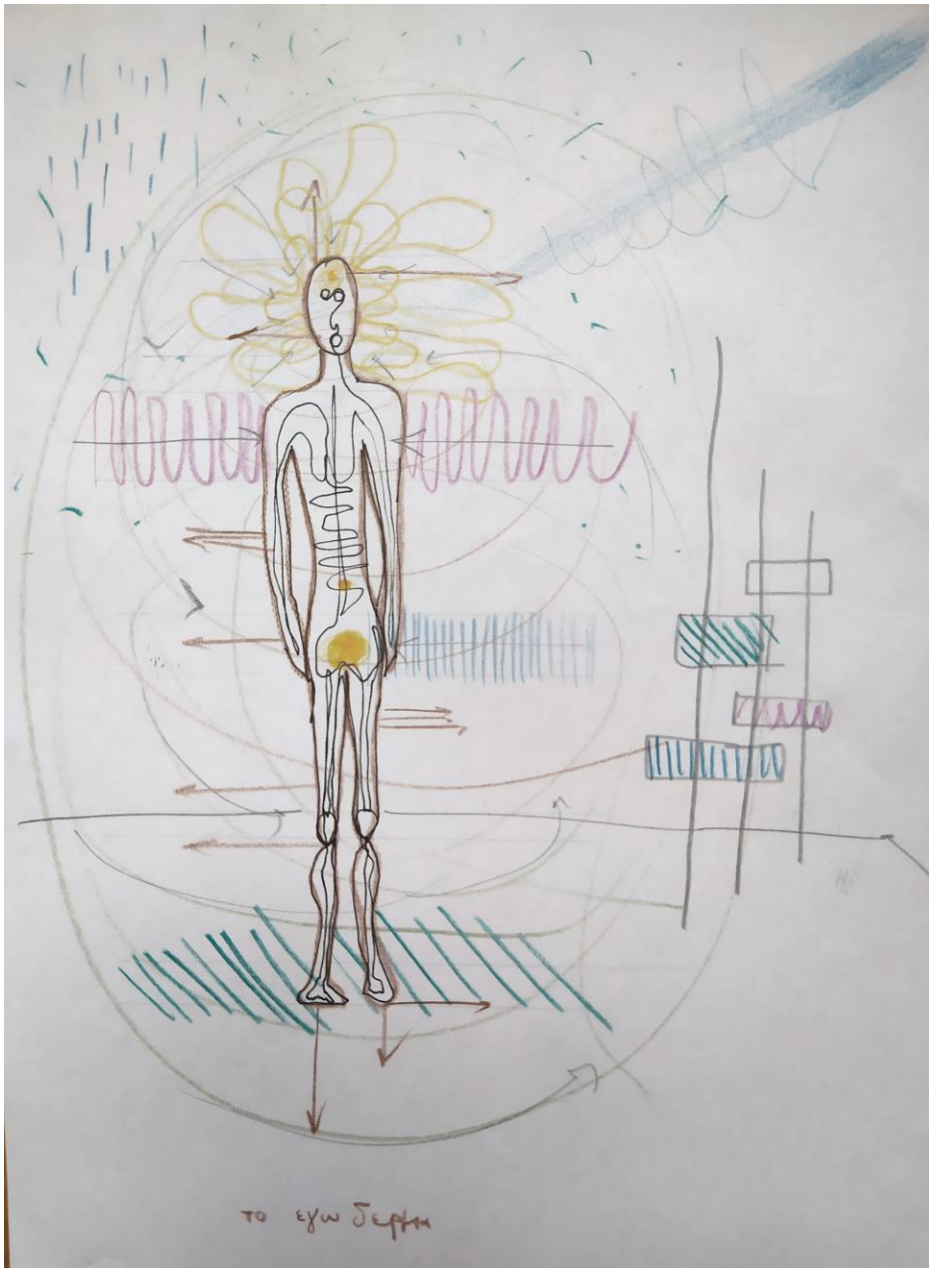
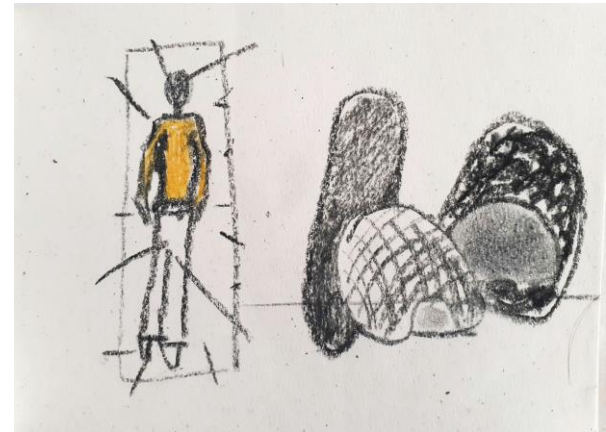

Perimeters Pavilions - Decoys
Mary Miss

(Γλυπτό – συμπληρωματικό του δημιουργηθέντος κενού)

not-landscape not-architecture

sculpture



Perimeters Pavilion
Mary Miss, 1977

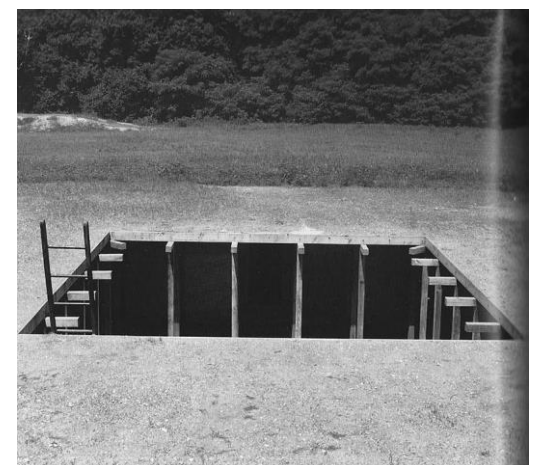

6. εισαγωγή στην πρόταση

Σκίτσα – σχέδια - προπλάσματα

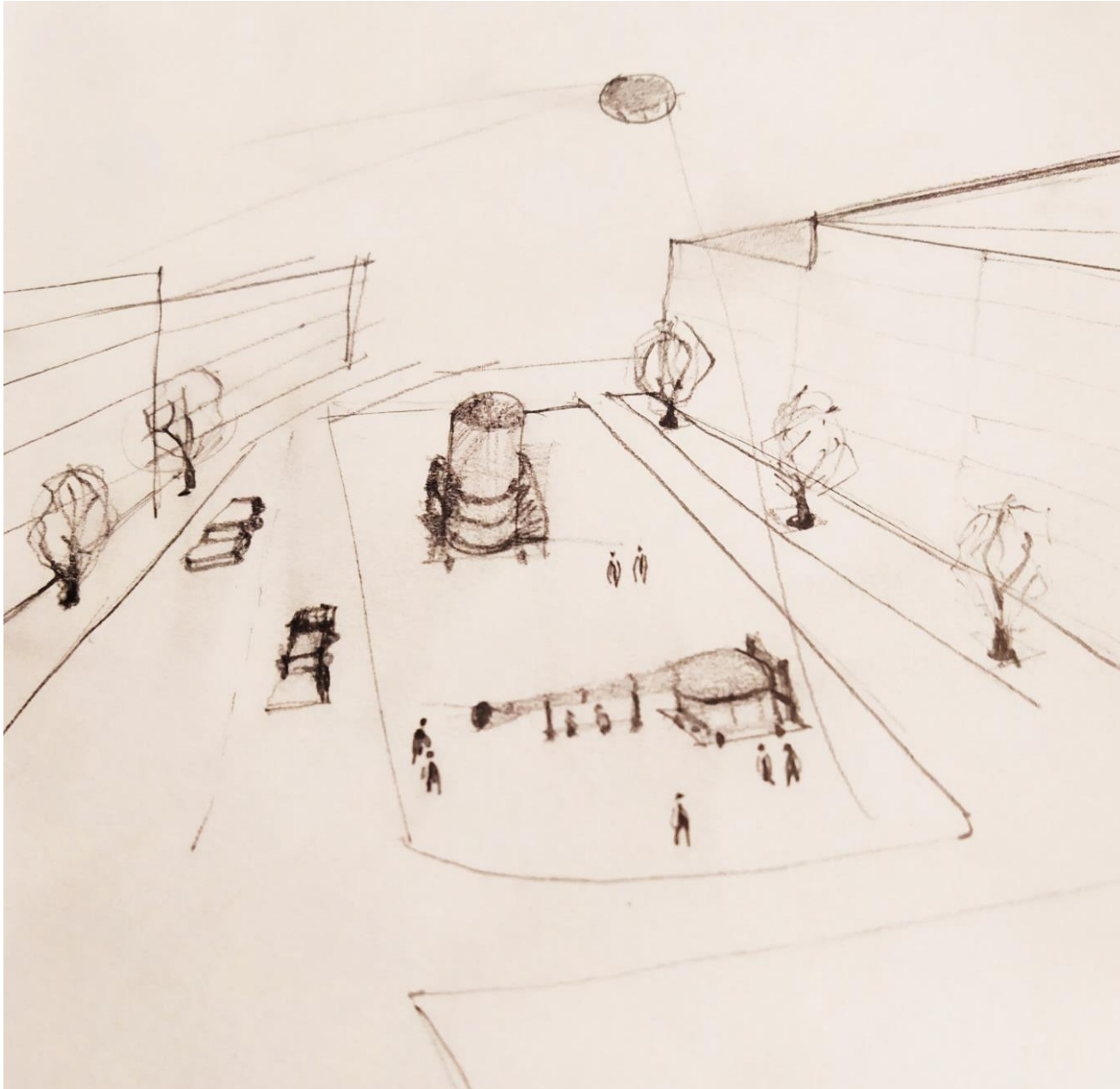

Δημόσια κελύφη για τον ήχο στην πόλη.
Ο μηχανισμός του οργάνου που παράγει ήχο, γίνεται κτίριο, δονείται η ίδια η κατασκευή. Για τις παραστατικές τέχνες, για τη φωνή του πολίτη.

Με αφορμή την κατασκευή κελυφών σε ένα τόπο, τα οποία έχουν αναφορές σε αντικείμενα της μνήμης, συνδέομαι με το νέο κατασκεύασμα ως αναφορά του βιώματος. Είναι γνώριμο, οικείο, διπλό. Έχει ήδη τόπο αλλά το νέο είναι αυτότοπο.



Εικ. Πηγή ίντερνετ

Ο σεισμός δονεί την πόλη από τον πυρήνα και μέσω των υποστρωμάτων του σώματος της γης. Τότε όλα ρέουν, κινούνται, μεταμορφώνονται. Σκάβοντας τη γη, αυτή λειτουργεί ως καλούπι όπου εκεί μπορεί να συμπληρωθεί μια υποδομή, ένα υπόσκαφο κέλυφος. Ελαφρύ, εφήμερο, αρθρωτό εκπέμπει τη δόνηση από τον ήχο των σωμάτων κι έτσι εκφέρει πράξη, ως και ο σεισμός.

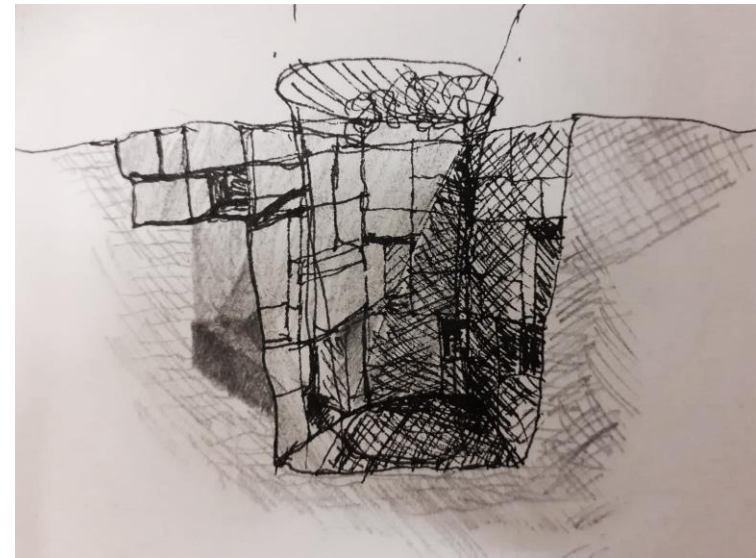
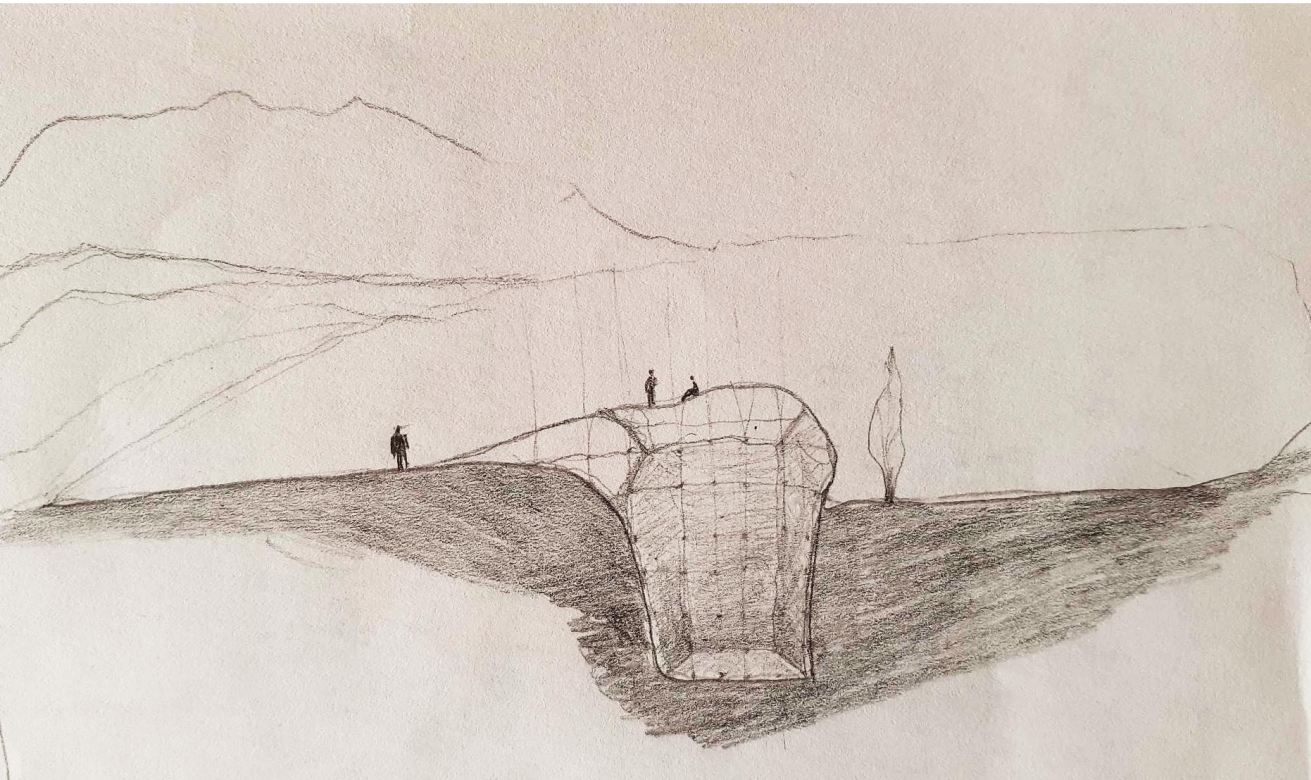

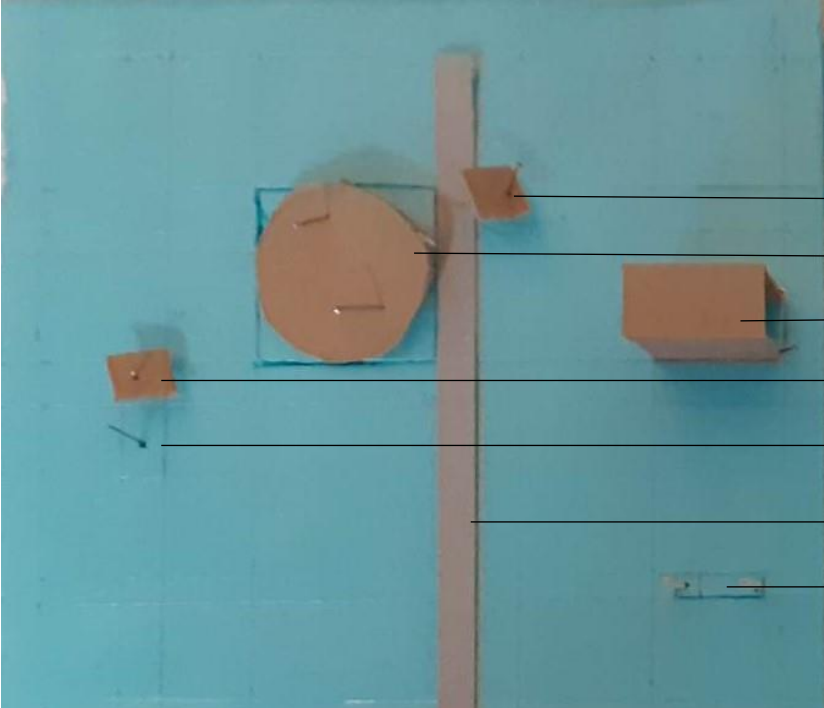

- Output ήχου
- κέλυφος
- είσοδος
- Output ήχου
- Στύλος σήμανσης δόνησης
- διαδρομή
- κατώφλι

Σκίτσα του πρώτου περιπτέρου

Υλικό – μεταλλικός σκελετός / βατή μεμβράνη οροφής
 τηλεβόας εξώθησης του ήχου επιτέλεσης των
 επισκεπτών

στύλος - σήμανση δόνησης - ρυθμού / η κίνηση
 των συχνοτήτων / αποτύπωμα

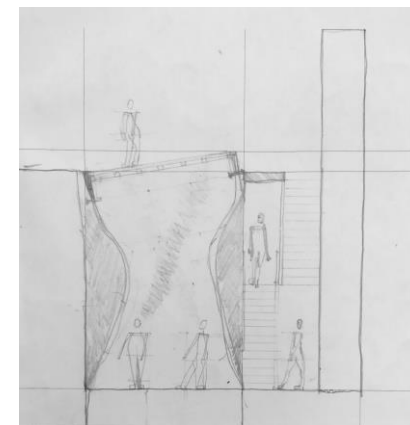
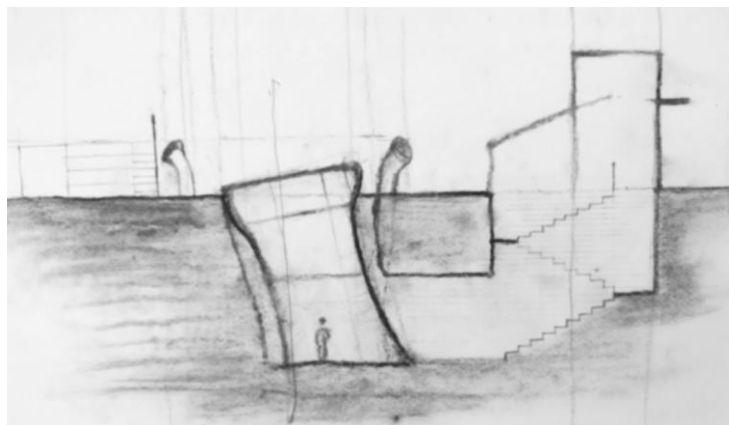

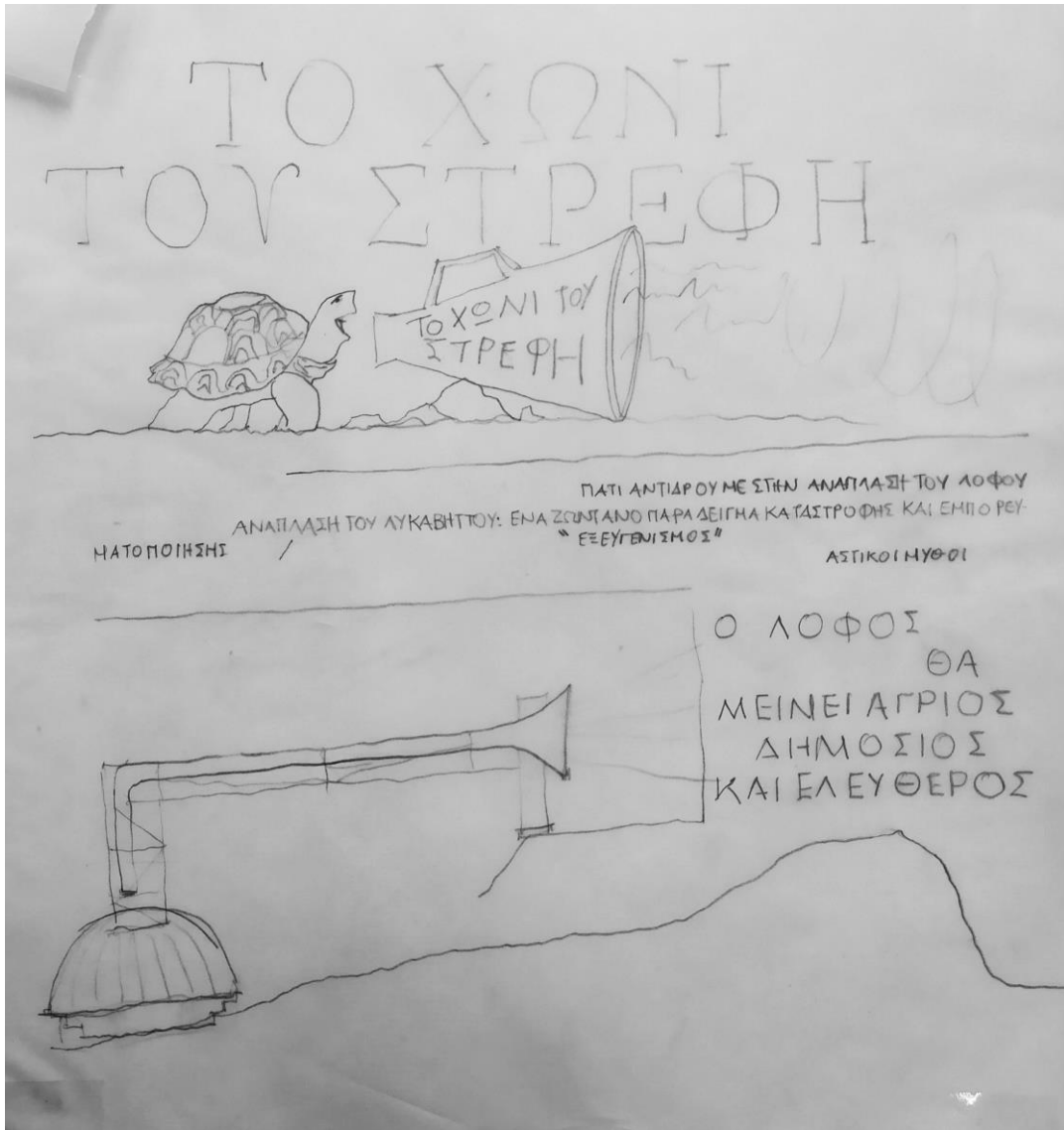

Σκίτσα επηρεασμένα από την κίνηση για την υπεράσπιση του λόφου Στρέφη

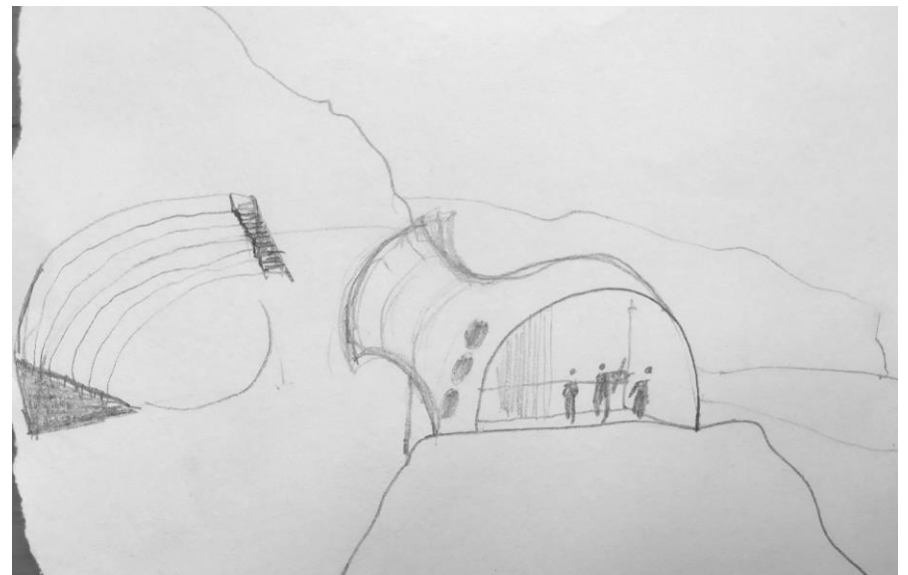

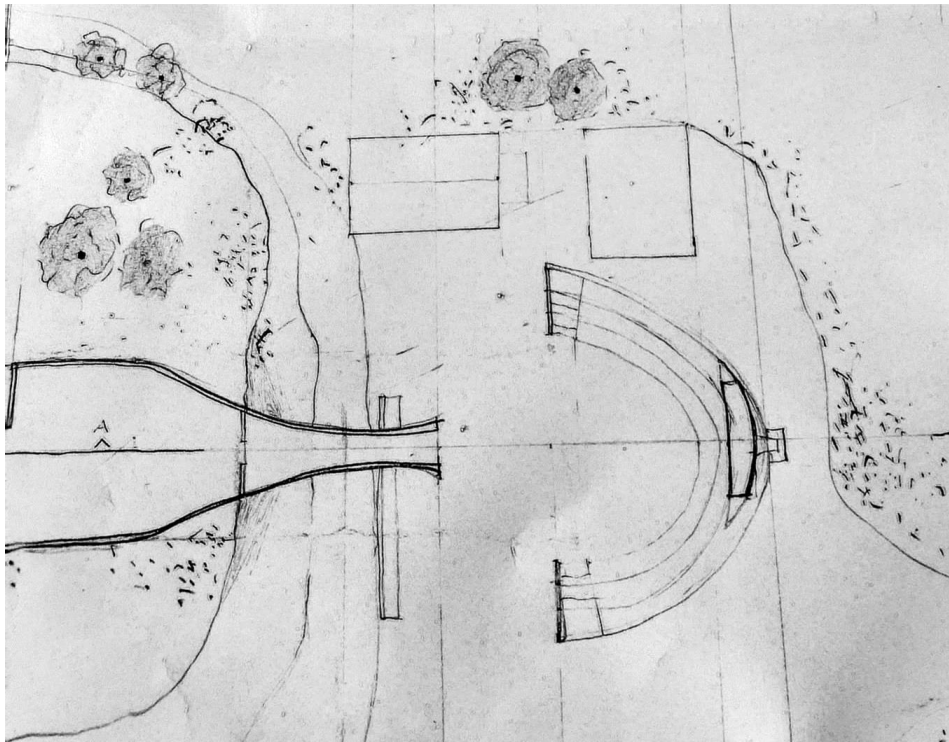
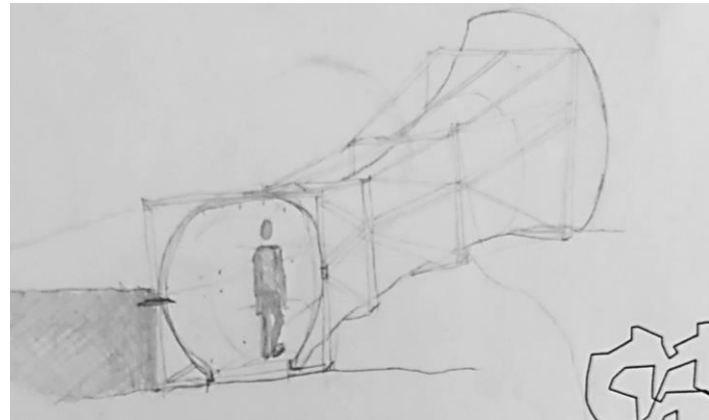
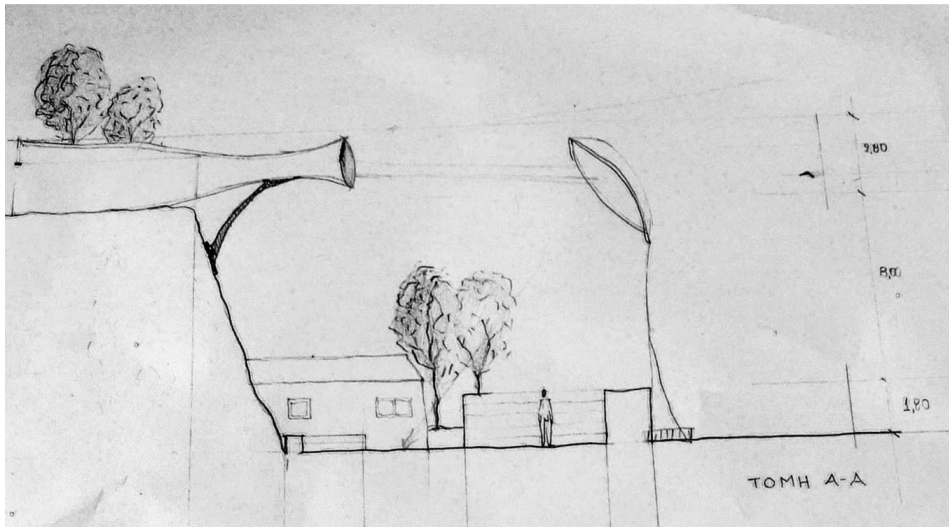

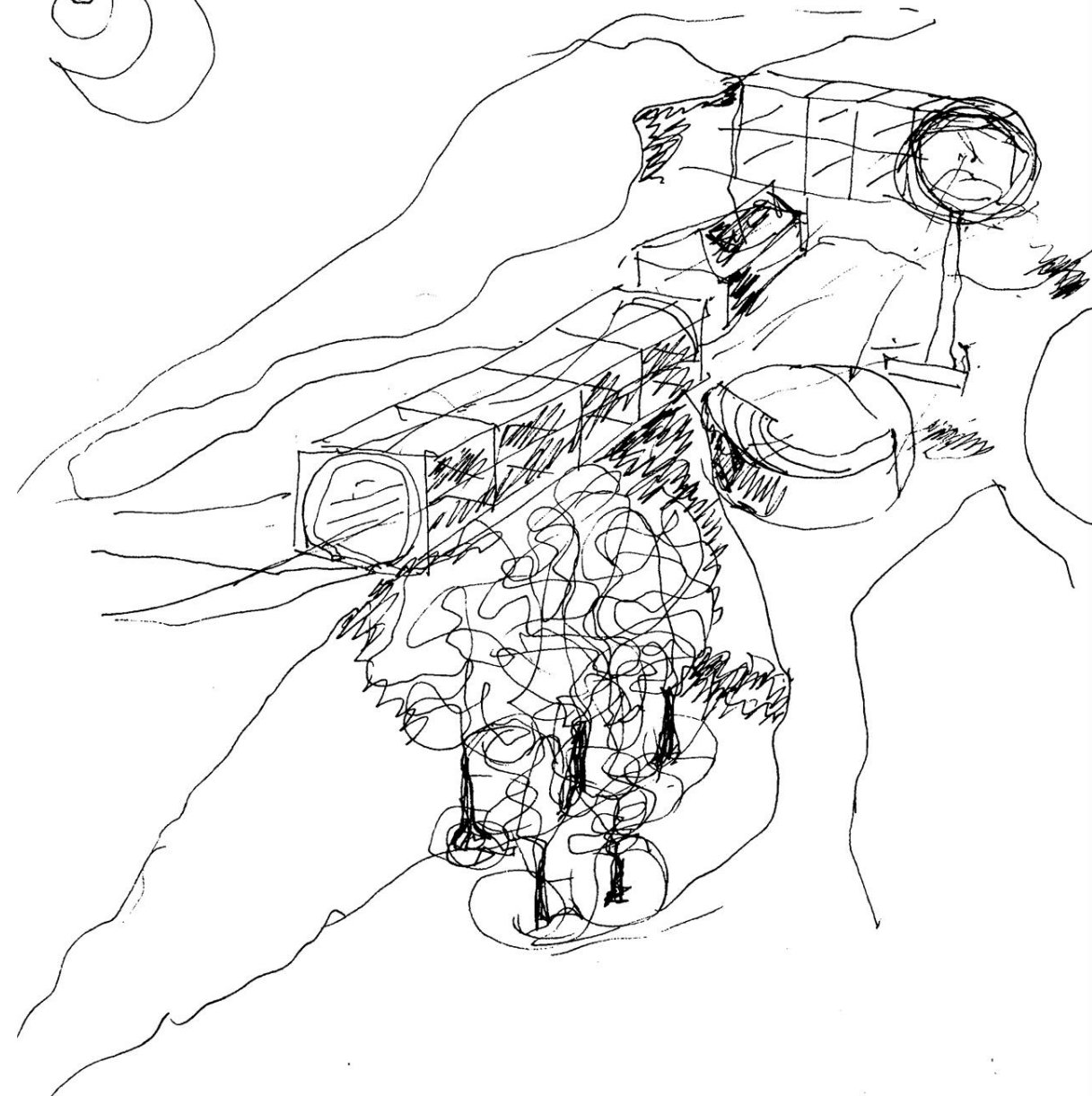
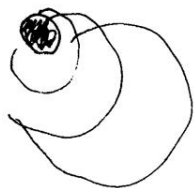

Συμπληρώνω μια υποδομή μέσα από μια ιδιότυπη σχέση με την τοποθεσία

_χώροι ανενεργοί

_αστικά κενά

_τόποι αλλοιωμένοι που παρέμειναν λαβωμένοι ή μισοί

_φυσικό / τεχνολογικό - φυσικό / εξημερωμένο

Συμπληρωματική κατασκευή

Μέσα από τον σχεδιασμό ανακτάται ο τόπος, αποκαταστάται ως πολιτιστική παρέμβαση και ενεργοποίηση σε μια περιοχή μεθοριακή όπου πιθανώς φιλόξενοι «διάφανες» ομάδες ευάλωτων ατόμων, καταυλισμών, ρακοσυλλεκτών, απωθημένων κοινωνικών ομάδων.

Δεν εξευγενίζει τον χώρο, αλλά τον ενεργοποιεί παράλληλα κι υποστηρικτικά, τονίζει το κενό του.





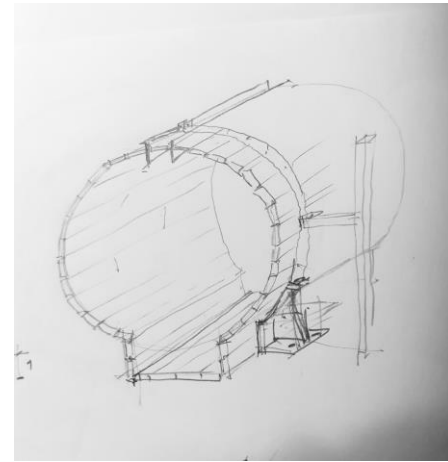
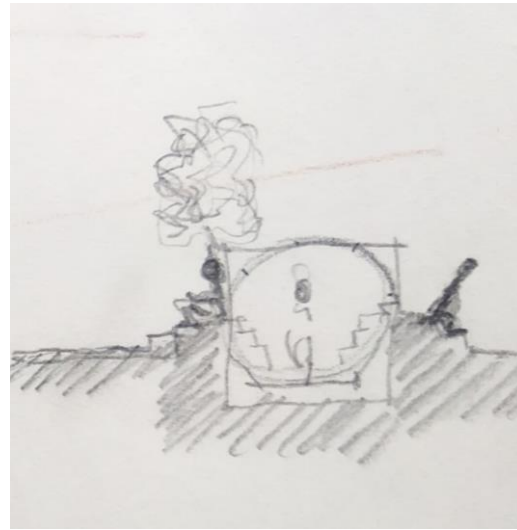
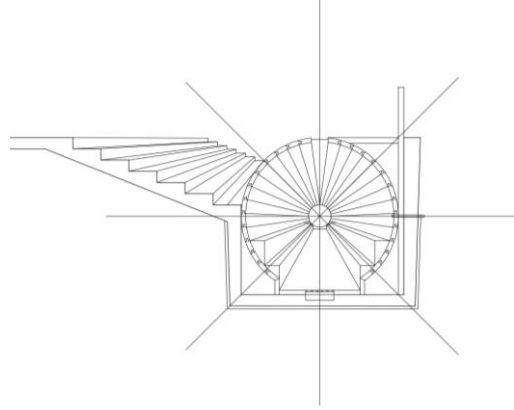
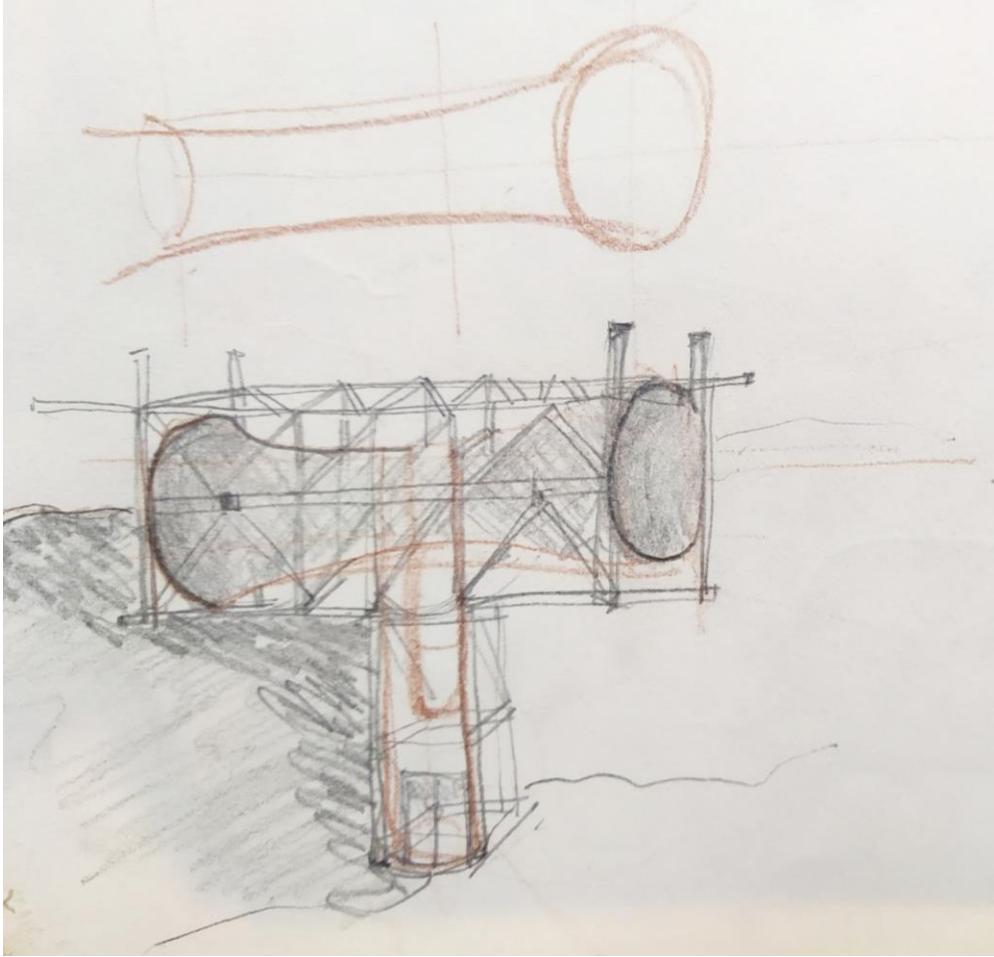

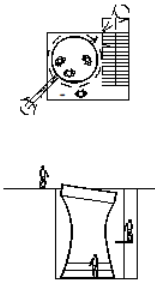
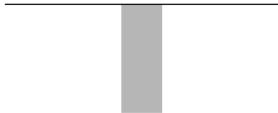

Ο ήχος δεν είναι αυτόνομος, χρειάζεται το χώρο.

Οι σκαλωσιές υποδηλώνουν μια υπό κατασκευή, συμπληρωματική υποδομή.

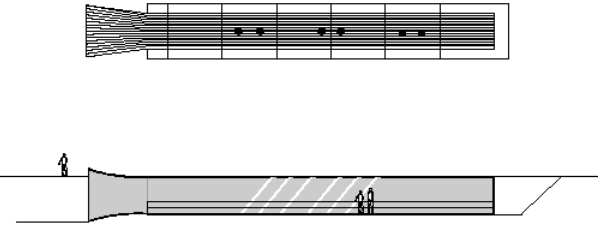

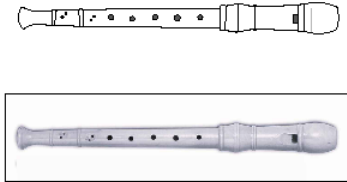
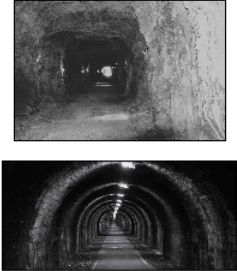
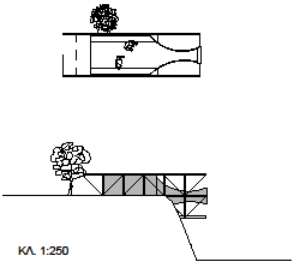

Πίνακας : Με βάση τα συστήματα που συνάντησα δημιουργήθηκαν κατάλογοι.

ΓΛΥΠΤΟ	ΑΞΟΝΑΣ	ΚΑΤΑΒΟΛΕΣ	
			
			
 <p>ΚΑ. 1:250</p>			

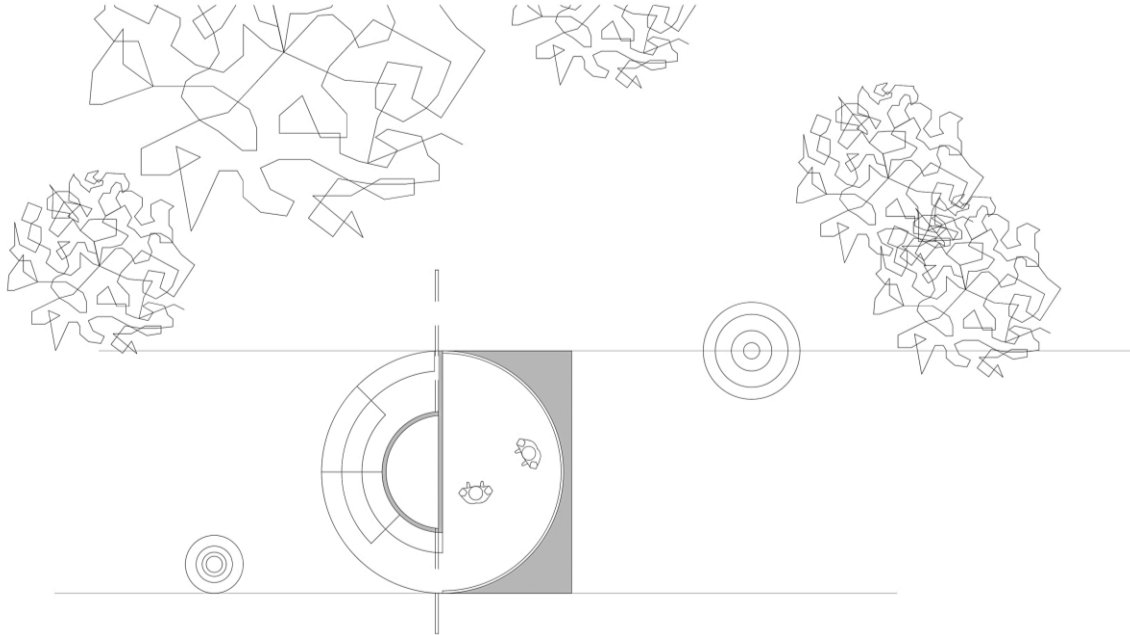

- Κλειστό
- Δόνηση
- Πηγάδι
- Κρουστό
- Καμπάνα

κελύφη που δονούνται στο σώμα της γης, ως ο σεισμός δονεί τη γη, ως εσωτερικός λόγος

κατακόρυφο – κλειστό - βατή μεμβράνη – κρουστό
καμπάνα – δόνηση – μέταλλο

εσωστρεφής παράσταση – εξωστρέφεια = καμπάνα

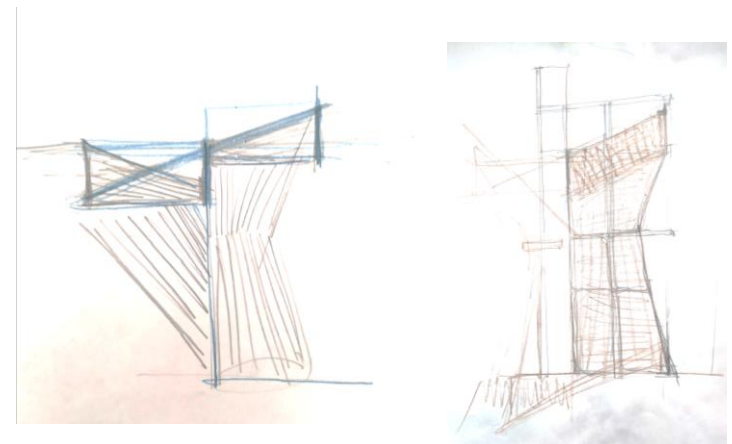
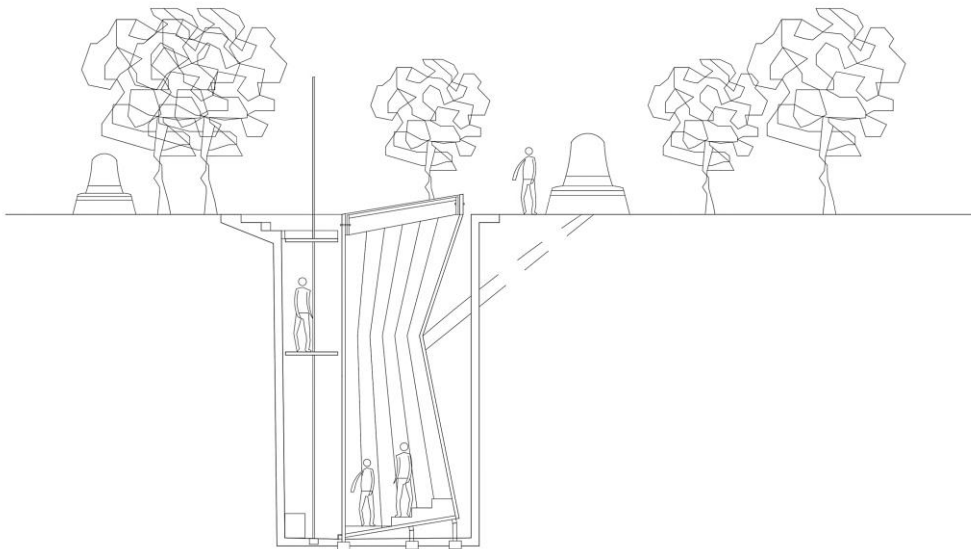

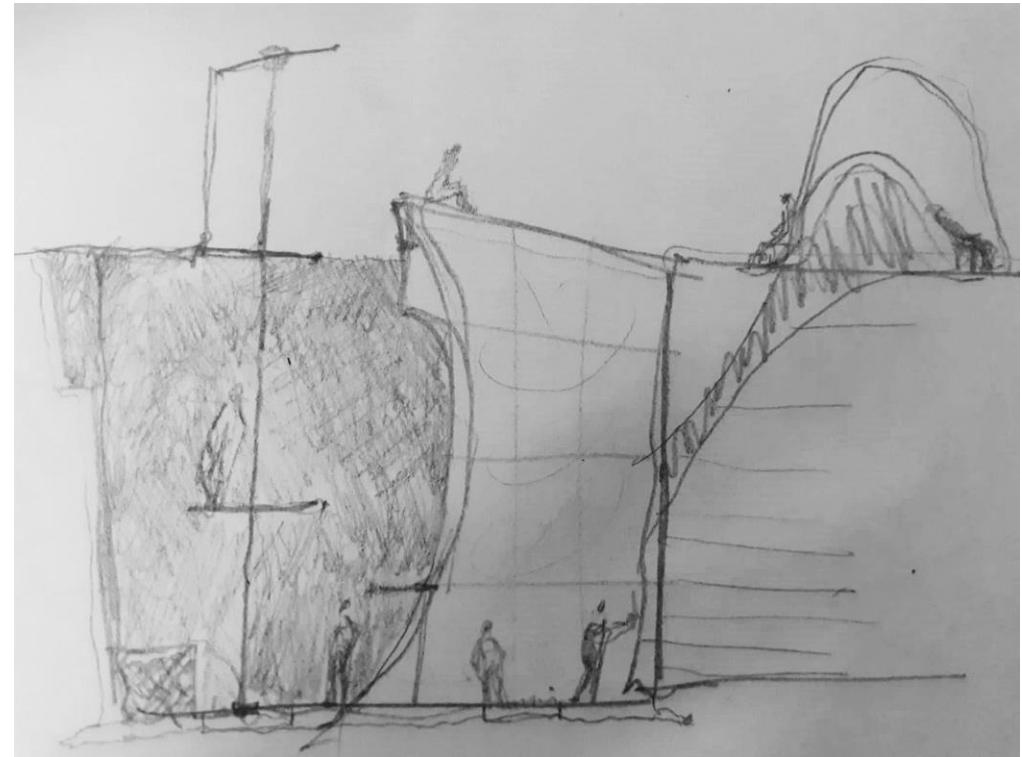

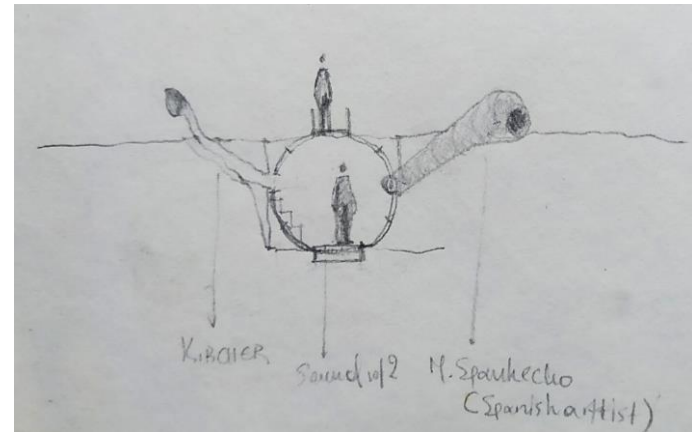
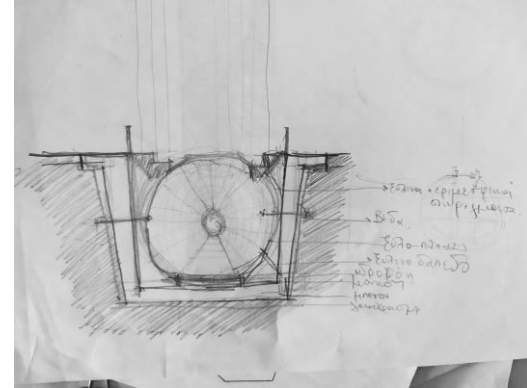

οριζόντιο – βατό – τούνελ – πνευστό – αέρας –
ημιυπαίθριο – διαμπερές

εξωστρέφεια από το ηχείο - τηλεβόας

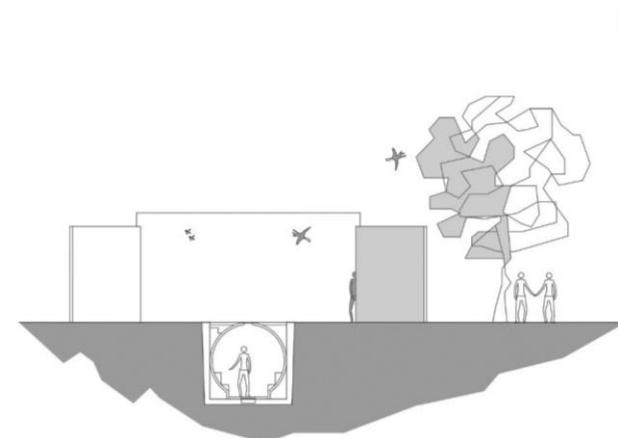
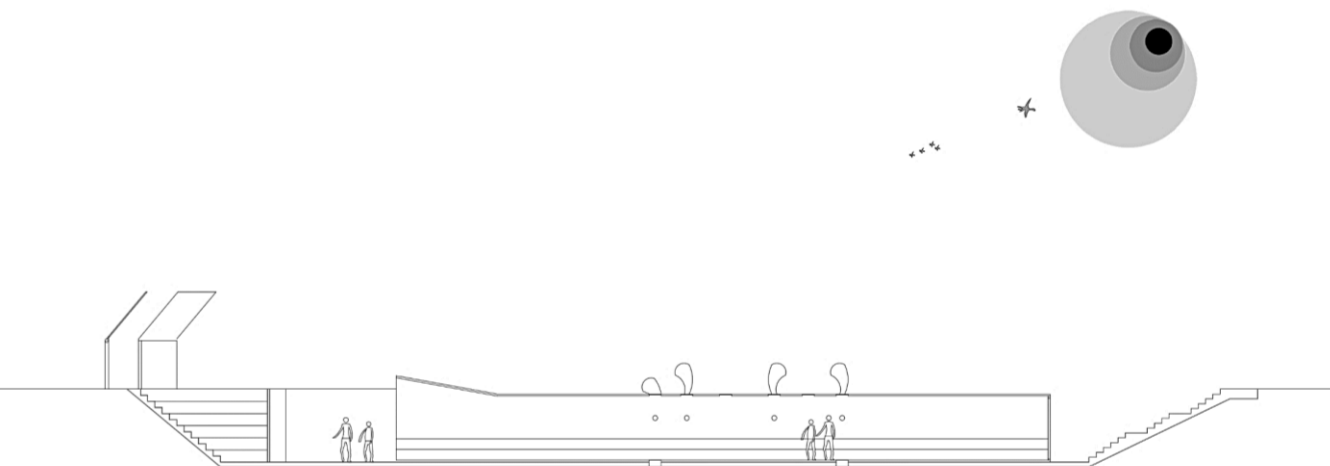
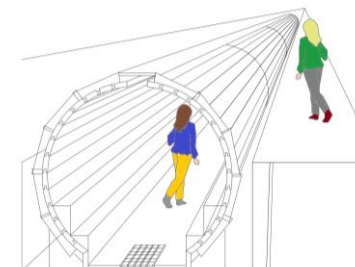
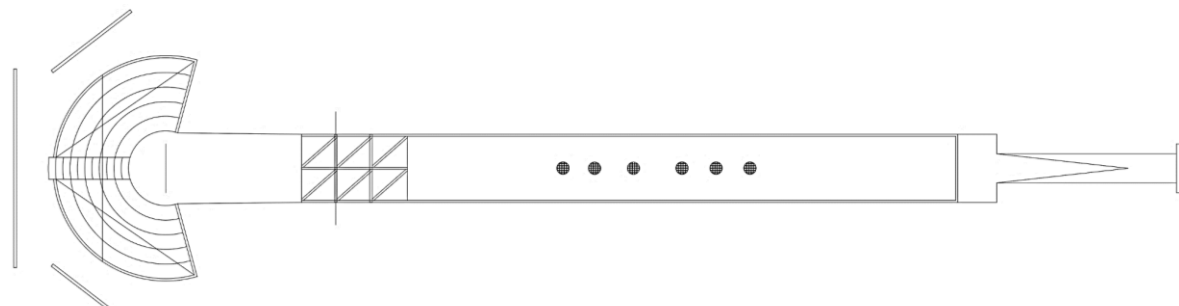

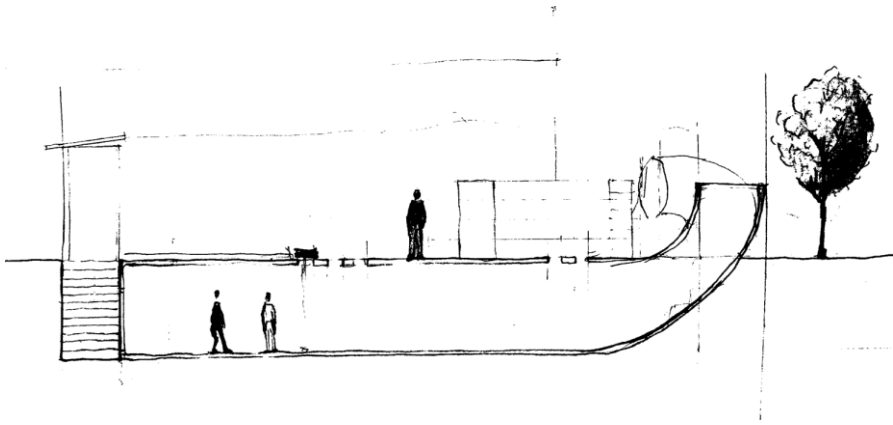

Αέρας - ήχος - εκτόνωση

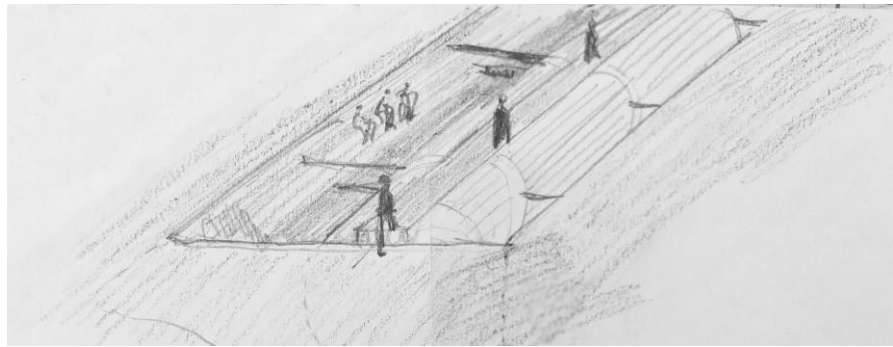

Οριζόντια χάραξη εδάφους

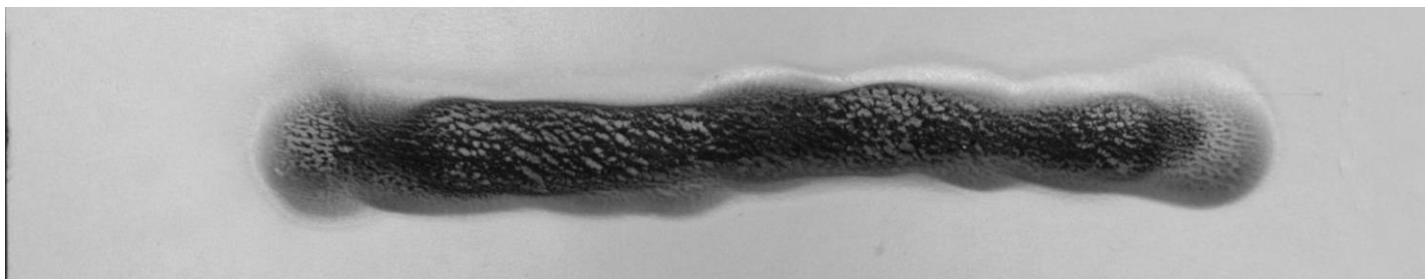
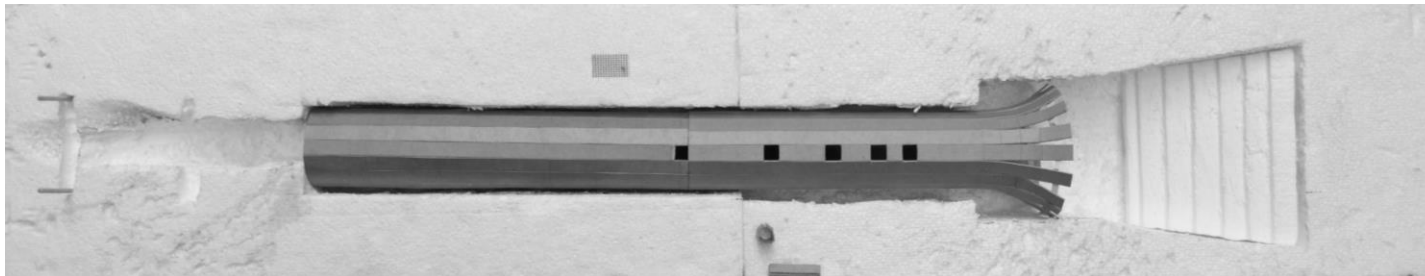
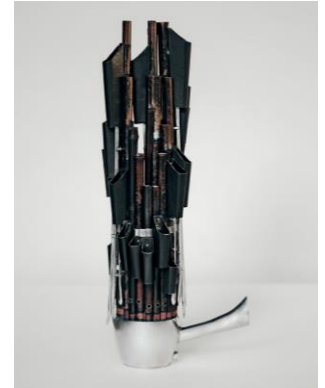

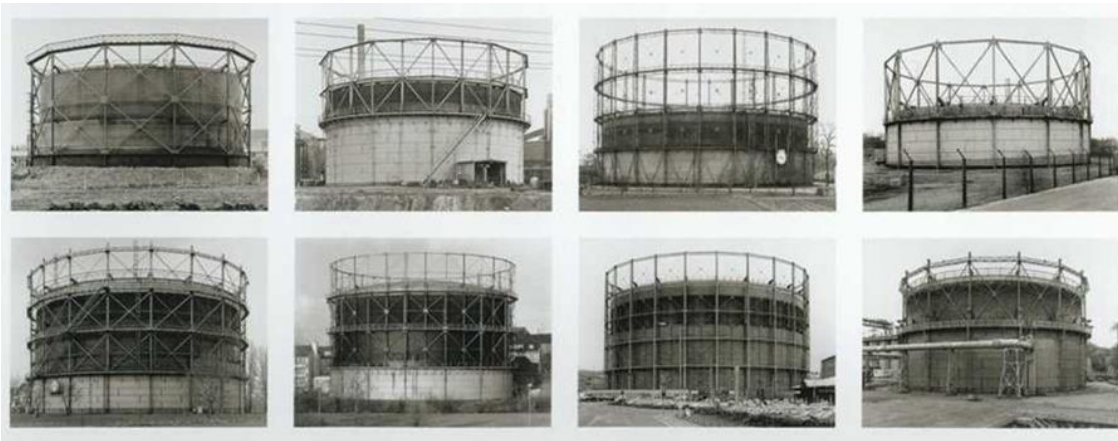

Bernd and Hilla becher

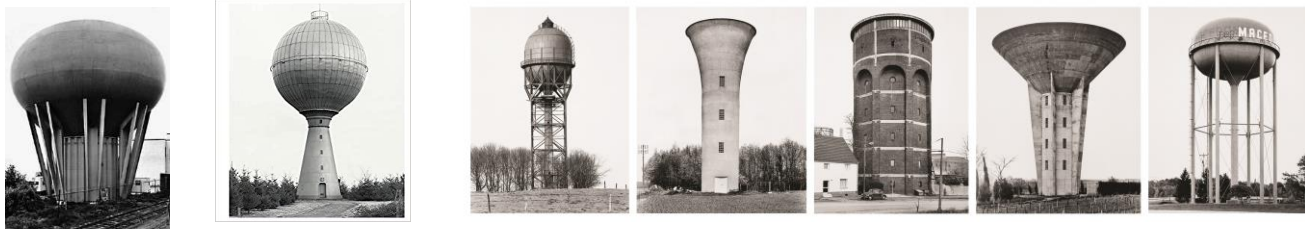

S i l o



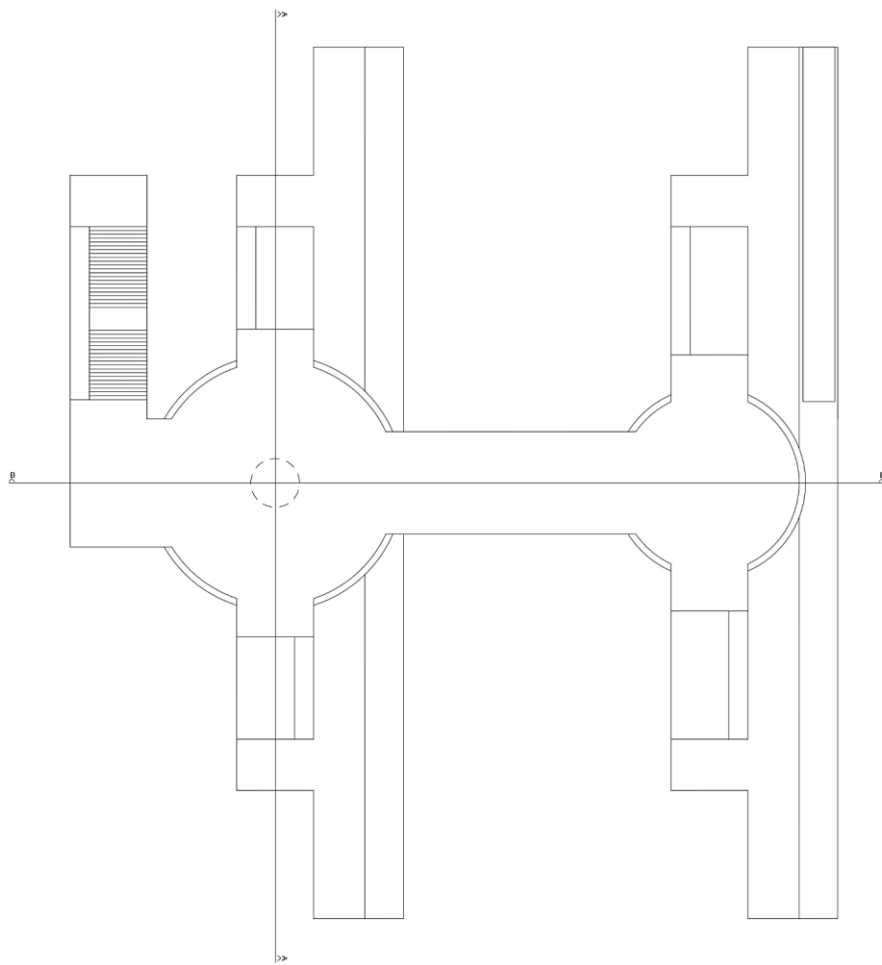

ΚΑΤΩΨΗ
ΚΛ. 1:200

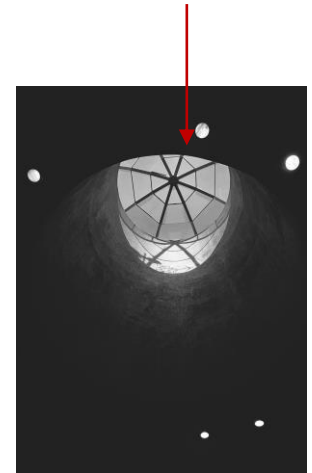

Η στάση του μετρό πρόκειται για θετικό στον κορμό της γης. Παίρνω το αρνητικό της μορφολογικά και το κρατώ ως σύσταση κελύφους.

Τοποθετώ στο λατομείο το αρνητικό του κενού υπόγειου χώρου.

Γιατί;

Διότι παρατηρήθηκε η ηχητική λειτουργία του ηχητικού πλαταγισμού-εστίασης στο σημείο του θόλου στο χολ της στάσης του μετρό κι έτσι μας ενδιαφέρει η συγκεκριμένη μορφολογία για το συγκεκριμένο ηχητικό αποτέλεσμα. Στο παρακάτω ηχητικό ντοκουμέντο (📺 μετρό), μπορούμε να ακούσουμε τις ηχητικές δοκιμές στο χώρο αυτό.

«Sound experience center pavilion»

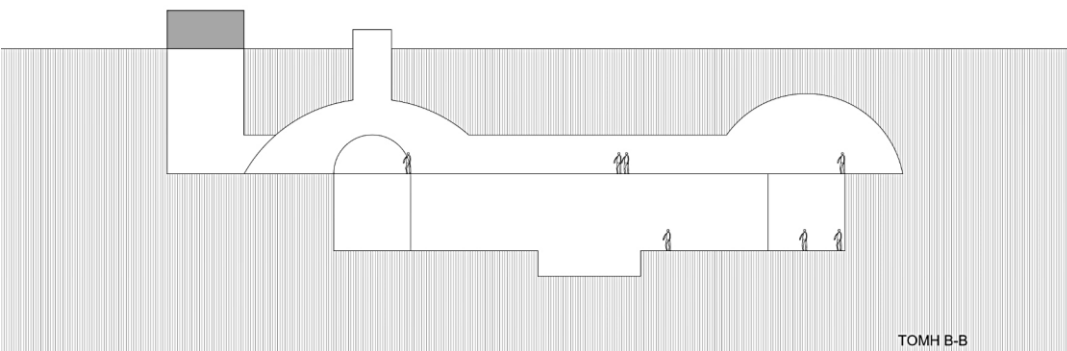

ΤΟΜΗ Β-Β

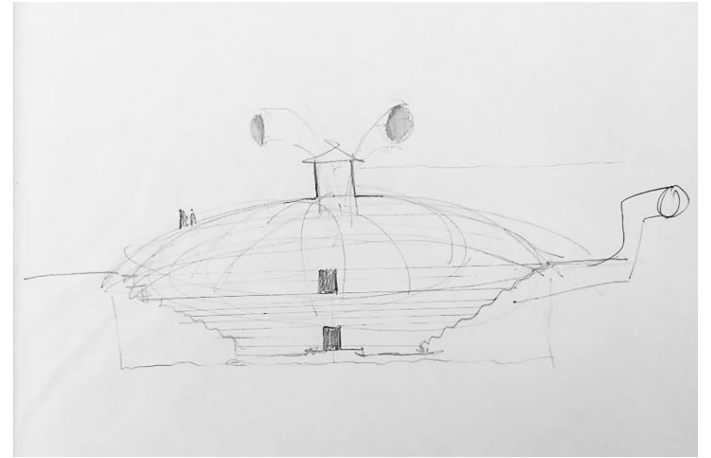

 παράδειγμα εστίασης ήχου

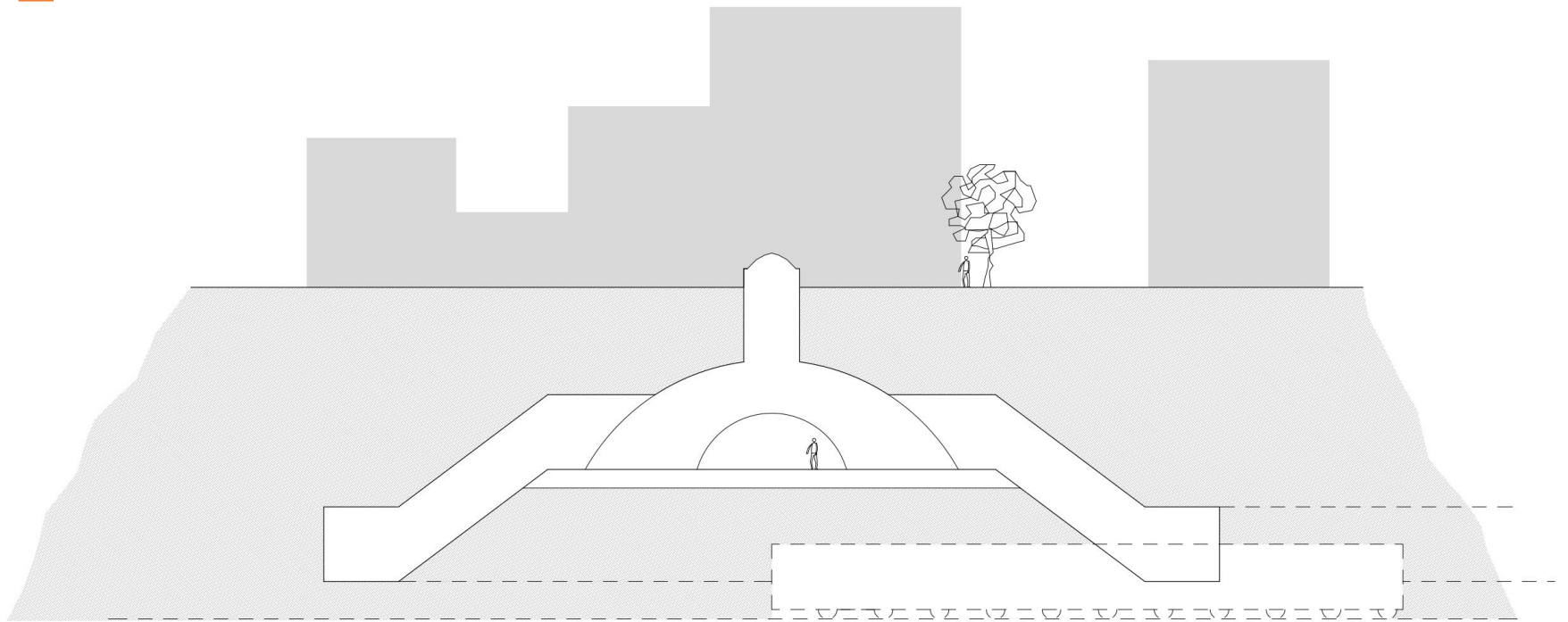

Τομή A-A

λατομεία

επαφή με το εσωτερικό της γης - τομή του βράχου

το λατομείο ως το ελλειματικό σώμα του βράχου
ως κενός χώρος που μέσα του υπάρχει αέρας
(σαν το διάφραγμα)

αλλοίωση του τοπίου - προσχώσεις στο ανάγλυφο των
βράχων

→

αποκαθιστώ το σώμα του βράχου / αποκατάσταση κι
επανάχρηση του σώματος



Πηγή : web



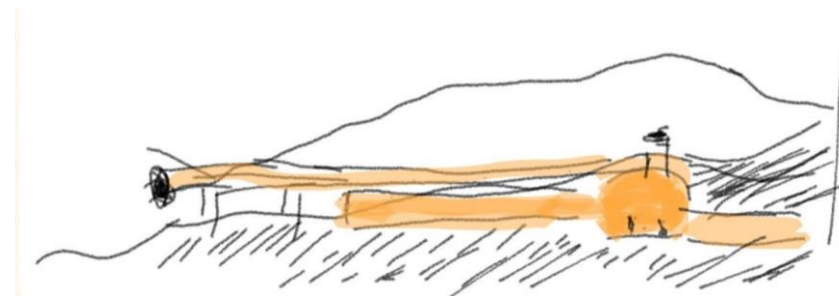

Υπόλειμμα

Η φωνή του βράχου
από τα σωθικά του υπολειμματικού τοπίου,
το οποίο λαξεύτηκε
από χέρια ανθρώπων
που με τα κομμάτια του βραχώδους σώματος
έφτιαξαν χώρους
για να στεγάσουν την αστικοποίηση.

Την ακραία αστικοποίηση
σε ένα λεκανοπέδιο
του οποίο η γεωμορφολογία αλλάζει
και τα νερά που κατεβαίνουν από τα υψώματα
είναι τώρα υπόγεια.

Πέτρες που 'χτίσαν και ορθώσανε
τη νεοκλασική αθηναϊκή γοητεία
την οποία συναντάμε ξάφνου
μεταξύ κτισμάτων
Και πιθανώς μας υπενθυμίζει
το κενό
που μεταλλάχτηκε σε πλήρες νέων γεωμετριών.





Εξαιτίας του απόκρημνου σχήματος του Λυκαβηττού, δεν υπάρχουν ιδιαίτερα σημάδια ανθρώπινης παρέμβασης. Οι αρχαιότερες επάνω του περιορίζονται σε κάποια λατομεία που λειτούργησαν κατά περιόδους και σε νεότερα χρόνια. Μάλιστα από το λατομείο (Νταμάρι του Μυκονιάτη) το μεγαλύτερο απ' όσα "ξεκοίλιασαν" τον Λυκαβηττό, όπως και του Στρέφη, χτίστηκε όλη η νεοκλασική Αθήνα. Ο βράχος της Αθηνάς έγινε μέσα στους αιώνες ελαιώνας, βοσκοτόπι, λατομείο, πολυβολείο, ξανά λατομείο και έφτασε στη σύγχρονη εποχή ως ταλαιπωρημένος, φαγωμένος και εγκαταλειμμένος ογκόλιθος, πολύτροπης εκμετάλλευσης. Εκείνο το άγριο τοπίο, το τραχύ και κατατραυματισμένο, το απόμερο αλλά και κοντινό, το ήσυχο μέσα στην πολύβουη πόλη, ήταν ιδανικό για να υποδεχτεί ένα νέο θέατρο αρχαίου δράματος. Το νταμάρι έχει ένα μεγαλείο μέσα στην αγριότητα του, έχει αισθητική δωρική, κοφτή που ξαφνιάζει. Το νταμάρι έχει την πέτρα, υλικό που ενισχύει σημαντικά τον ήχο μέσω της ανάκλασης. Το νταμάρι τέλος περιέχει την ύβρη, την αυθάδη και αλαζονική εκμετάλλευση του φυσικού πόρου και την εγκατάλειψη του διαλυμένου τοπίου ώσπου να ρημάξει. Με τα φωνητικά κελύφη, αυτός ο τόπος ενεργοποιείται, σαν να επέρχεται η κάθαρση.

ΧΑΡΤΗΣ ΕΥΡΥΤΕΡΗΣ ΠΕΡΙΟΧΗΣ



οικόπεδο παρέμβασης

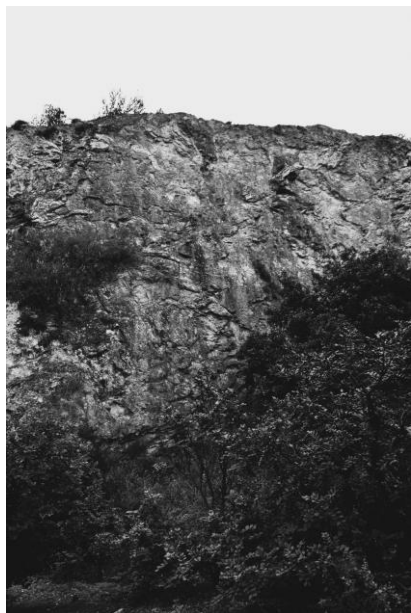

Υφές του βράχου

8. διαγράμματα / χάρτες

Διάγραμμα ηχοτοπίου πορείας

Καθώς κινείσαι στην πόλη, έρχεσαι αντιμέτωπη με την αστική οχλοβοή, ένα σύμπλεγμα θορύβων. Ειδικά στις μεγαλύτερες οδικές αρτηρίες, οι ήχοι που παράγουν οι διάφορες μηχανές, μπλέκονται μεταξύ τους και επιτίθενται στο σώμα, δίχως πάντα να γνωρίζει την προέλευση τους. Μέσα σε αυτό το περιβάλλον, υπάρχουν και προσδιορίζεις τον δικό σου ήχο. Καλείσαι να επιλέγεις σε ποιους ήχους θα δώσεις σήμανση, πως θα σε επηρεάσουν και πώς συνειδητά θα επιβληθείς με τη δικιά σου φωνή στην ηχητική απροσδιοριστία.

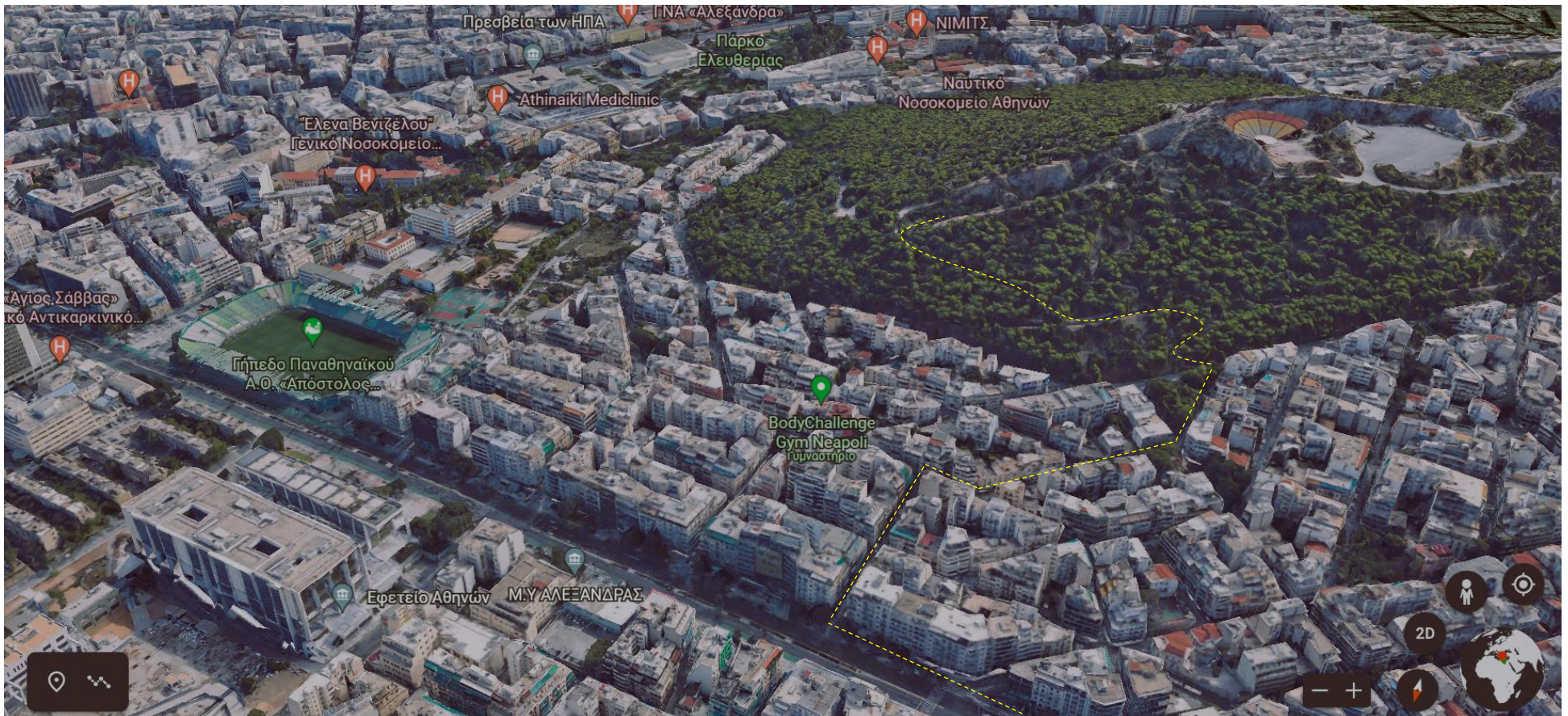

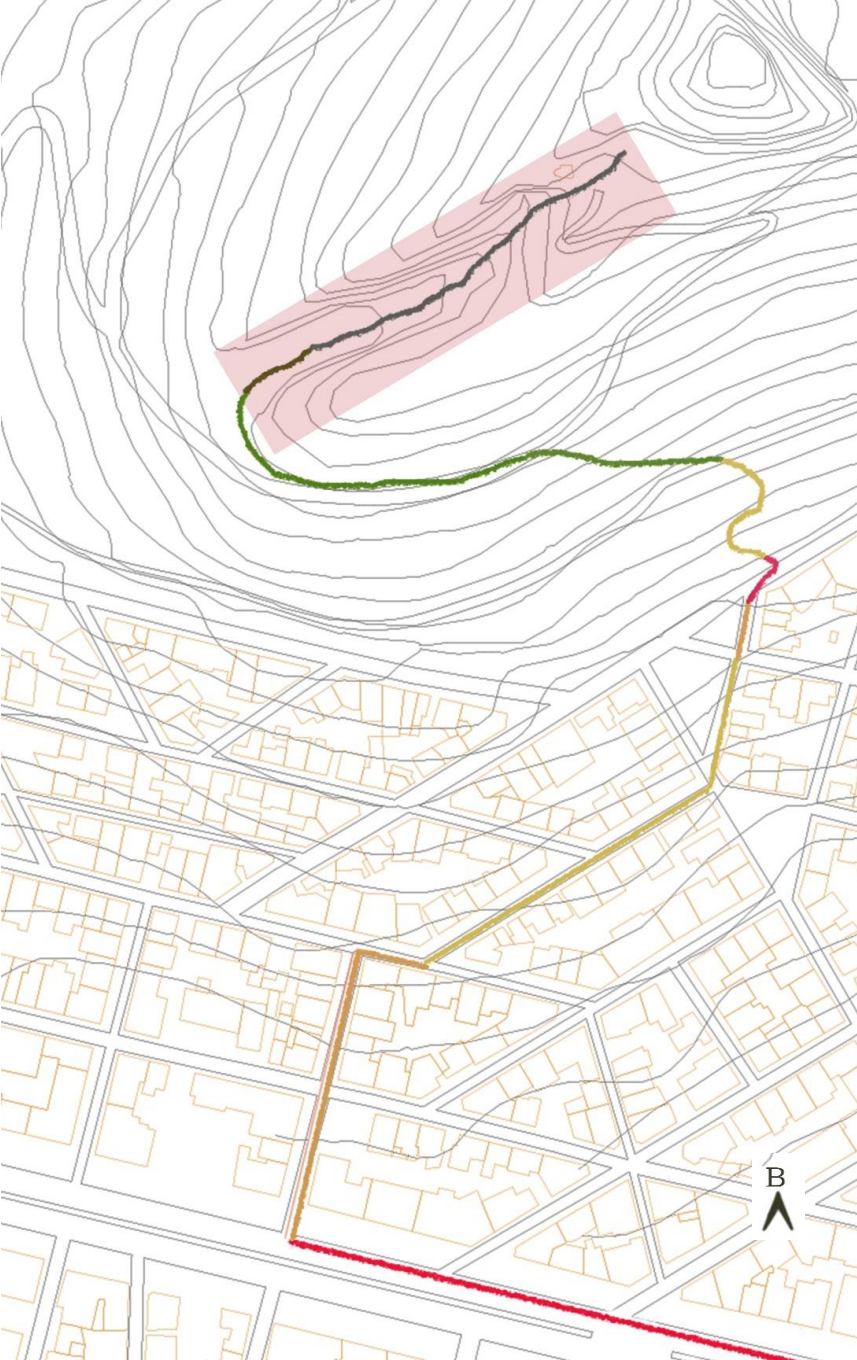



Στο διάγραμμα ηχοτοπίου πορείας, μελετάται το ηχοτόπιο το οποίο προσκρούει στο ακουστικό κέντρο ένας απλού διαβάτη. Η διαδρομή η οποία επιλέγεται, ξεκινά με τη διάσχιση της λεωφόρου Αλεξάνδρας ενώ ύστερα εισέρχεται σε δευτερεύουσες αρτηρίες κλίμακας γειτονιάς, διασχίζει κάθετα τον περιφερειακό Λυκαβηττού και εισέρχεται στο λόφο όπου ακολουθεί τις σχεδιασμένες διαδρομές και μονοπάτια τα οποία οδηγούν στο επιλεγμένο οικόπεδο, τη χαράδρα της χαρουπιάς, το παλιό λατομείο.

Οι δευτερεύουσες οδικές αρτηρίες πρόκειται για δρόμους χαμηλότερης κυκλοφοριακής έντασης, όπου οι θόρυβοι μειώνονται ενώ διακρίνεται πιο καθαρά η προέλευση τους. Από τη Λεωφόρο Αλεξάνδρας, στρίβουμε στην Μπουκουβάλα, τη διασχίζουμε και συναντάμε την Αρματολών και κλεφτών και ύστερα μπαίνουμε στην Λαμπαρδή, την Φαναριωτών και την Σαρανταπήχου, κομμάτι του περιφερειακού Λυκαβηττού. Από τη Σαρανταπήχου, δρόμο αυξημένων ηχητικών ρύπων, εισερχόμαστε στο λόφο μέσα από τις καθορισμένες εισόδους για πεζούς, όπου στην αρχή παρατηρείται μέτρια ηχορύπανση η οποία γρήγορα γίνεται ήπια και καθώς έχεις μπει μες στο δάσος του λόφου και περιτριγυρίζεσαι από πράσινο επικρατεί η αστική βοή ως μακρινός συγκεντρωμένος ήχος.

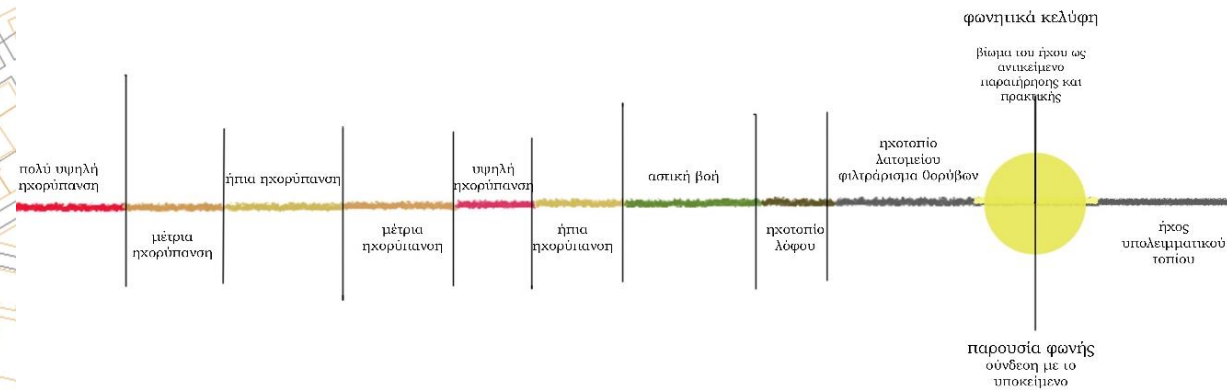
Στο ηχητικό ντοκουμέντο (🔊 «διάγραμμα ηχοτοπίου»), μπορούν να παρατηρηθούν οι αντιθέσεις των ηχοτοπίων της συγκεκριμένης διαδρομής.

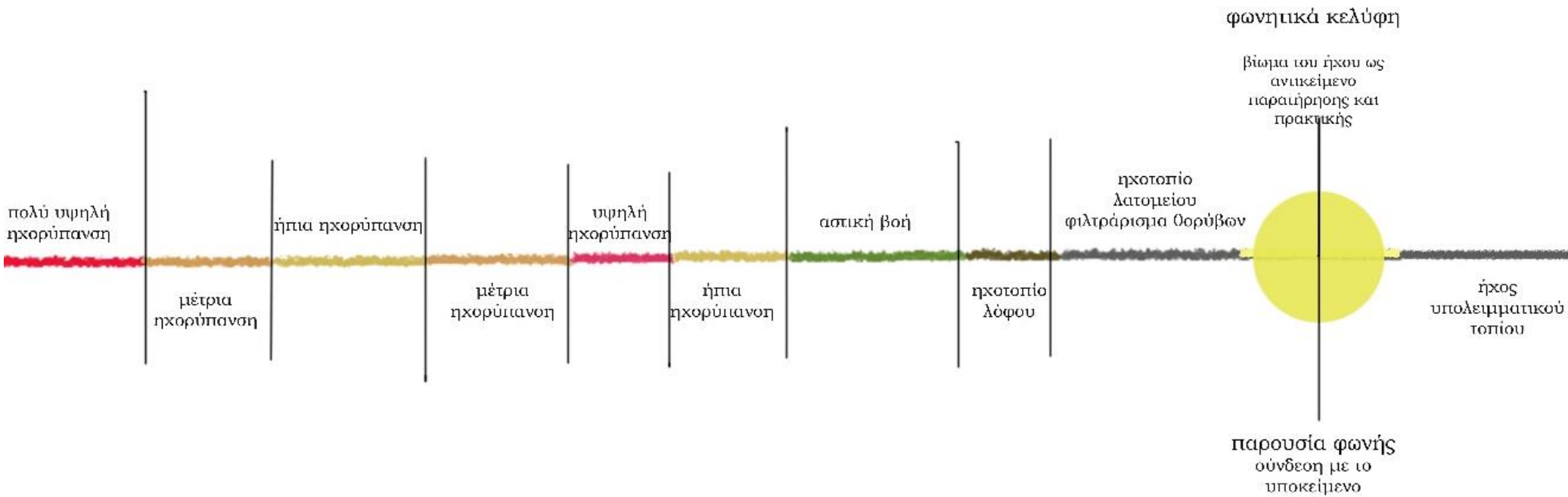



( «διάγραμμα ηχοτοπίου»),

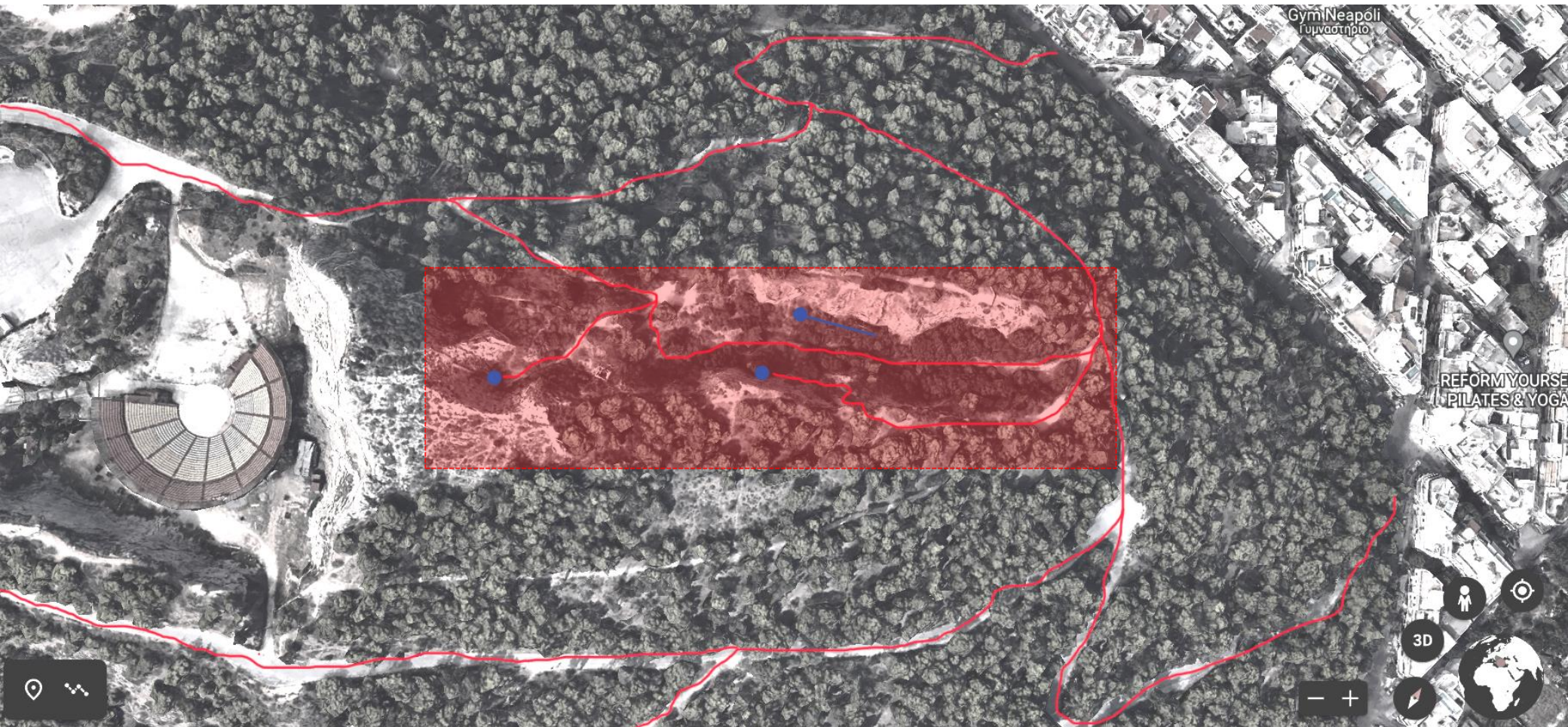

■ Λατομείο / Χαράδρα της χαρουπιάς

● Σημεία παρέμβασης

πηγή : Google maps

9. ανάλυση σχεδιασμού



Κινούμενη προς το λατομείο, κι όσο απομακρύνομαι από τις οδικές αρτηρίες, εισέρχομαι στο ηχοτοπίο του λόφου στο οποίο αρχίζω και παρατηρώ την αναπνοή των δένδρων, το πέρασμα από μικρά πτηνά που κατοικούν σε αυτό, άλλα ζώα, το θρόισμα των φύλλων από τον άνεμο ενώ στο βάθος ακόμα βουίζει η πόλη. Ακόμα πιο προστατευμένο από τη βοή, είναι το λατομείο. Χώρος κοίλος σαν μια τρύπα στο σώμα του βράχου αποτρέπει τους εξωγενείς ήχους να εισέλθουν κι απομονώνει τον ακροατή στο δικό του ηχοτοπίο φέρνοντάς τον σε άμεσα ενδοσκοπική επαφή. Μπορείς να παρατηρήσεις τις φράσεις του δένδρου, ενώ κάπου μες στον θάμνο κάποιο ζώο σέρνεται και ψάχνει τροφή και τα πτηνά που επισκέπτονται τη χαράδρα, βγάζουν φωνή στα κλαδιά της. Επικρατεί μια σχεδόν βουβή ηρεμία που σε κάνει να ακούς την αναπνοή του βράχου, τον ήχο από κάτι που απέμεινε σαν απομεινάρι του υποκειμένου, ενός τοπίου υπολλειματικού.

Οπτικές φυγές – σχέση με την πόλη

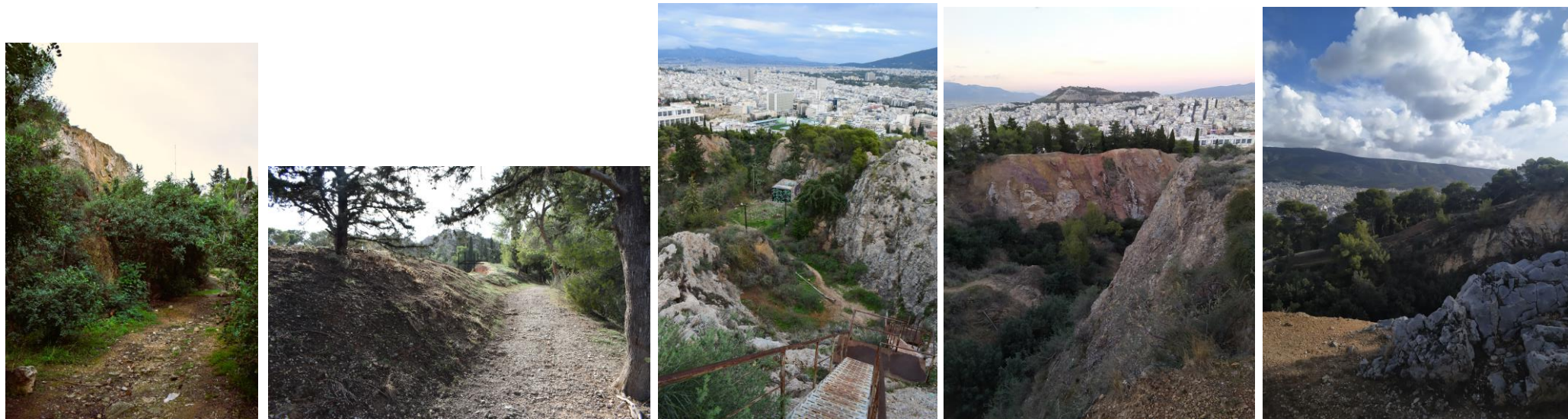

Βρισκόμενη σε αυτό το ιδιότυπο ηχοτοπίο, έρχεσαι σε πολύ άμεση επαφή με το σώμα σου και την αναπνοή, κάθε βήμα αντηχεί στα αυτιά σου και κάθε κίνηση είναι πιο συνειδητή. Επίσης η σχέση με τον τόπο και με όποιο άλλο άτομο συνευρίσκεται εκεί γίνεται πιο έντονη. Στο σημείο αυτό, εμφανίζονται τα δύο φωνητικά κελύφη τα οποία είναι ενταγμένα στις πλαγιές του λατομείου και εκ χαράζονται σε μεταλλικούς σκελετούς. Αφού έχεις κινηθεί κάποια μέτρα κατά μήκος της χαράδρας, συναντάς ένα μεταλλικό κυκλικό άνοιγμα, την είσοδο του ενός περιπτέρου που φαίνεται να οδηγεί στο θόλο.

Κι ενώ ήδη επικρατεί αυτό το ηχοτοπίο καθώς εισέρχεσαι στον ημιυπαίθριο θάλαμο και τον διασχίζεις - η είσοδος του οποίου δε σφραγίζεται με πόρτα - ο ήχος σχεδόν εκμηδενίζεται. Η επιλογή του ανηχοϊκού θαλάμου ως πρώτο χώρο του περιπτέρου, τονίζει την παρουσία του υποκειμένου, αφού οι εξωγενείς ήχοι αποτρέπονται. Πλέον οι παραγόμενοι ήχοι των σωμάτων είναι οι κύριοι αφού η τοιχοποιία «καταπίνει» κάθε άλλο εξωγενή ή εσωγενή θόρυβο. Τότε βρίσκεσαι σε χώρο κενό που σε τοποθετεί μέσα στον πυρήνα σου ως παρατηρητή και δράστη. Η έλλειψη φυσικού φωτός και η στενή και μακροσκελής γεωμετρία του ανηχοϊκού διαδρόμου, εντείνει το βίωμα της ηχητικής ενδοσκόπησης.



Κυκλικό άνοιγμα –
είσοδος στον ανηχοϊκή διαδρομή







Εικ. πηγή ίντερνετ

Η διαδρομή καταλήγει και οδηγεί το σώμα σε ένα δεύτερο χώρο, το σκηνικό χώρο των επιτελέσεων. Στη μέση της διαδρομής συναντούμε αλλαγή της διεύθυνσης κίνησης ώστε ο επισκέπτης να επιλέξει αν θα συνεχίσει στο δεύτερο κομμάτι του ανηχοϊκού διαδρόμου ώστε να καταλήξει στο βασικό δωμάτιο ή αν θα επιστρέψει στο υπαίθριο τοπίο του λατομείου. Συνάμα η μετατόπιση του διαδρόμου πρακτικά υλοποιείται ώστε να δημιουργηθούν έξοδοι κινδύνου. Στο σημείο αυτό της εσοχής, στο ενδιάμεσο «χολ», παρατηρείται η μεγαλύτερη ανηχοϊκότητα διότι έχουμε απομακρυνθεί από τις βασικές πηγές εξωγενών θορύβων, δηλαδή την αρχική είσοδο, αλλά και το βασικό αντηχητικό δωμάτιο.

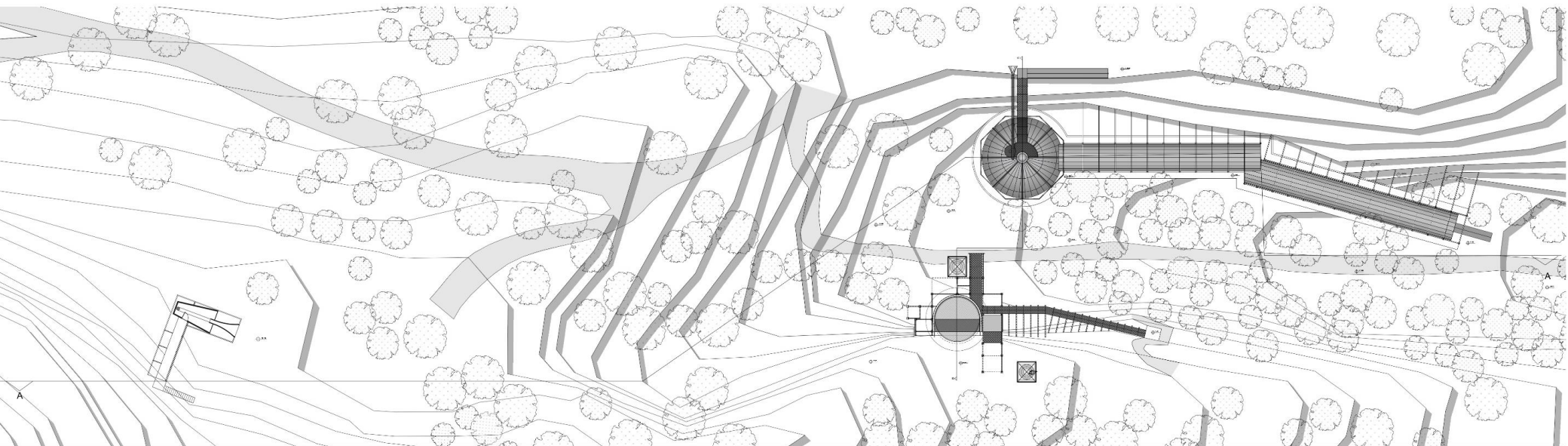

ΤΟΠΟΓΡΑΦΙΚΗ ΚΛ.1:200



ΣΧ.1

Σημαντική επισήμανση της εργασίας είναι η παρατήρηση του ήχου ως αντικείμενο το οποίο επηρεάζει το σώμα του διαβάτη των πόλεων, το πώς το επηρεάζει και το ποια είναι η τοποθέτηση του κάθε υποκειμένου με τον δικό του ήχο. Αυτό συμβαίνει σταδιακά. Ξεκινώντας από την πολύβουη λεωφόρο, συνεχίζουμε σε σχετικά ήπιους δρόμους γειτονιάς κι ύστερα εισερχόμαστε στο λόφο όπου ο ήχος της πόλης γίνεται συγκεντρωμένη βοή που υπενθυμίζει τις ποικίλες ηχητικές πηγές, τον βρασμό της πόλης. Η μετάβαση προς το τοπίο του λόφου είναι έντονη και νέοι ήχοι συμβάλλουν στο ηχοτοπίο, κυρίως αυτοί του φυσικού περιβάλλοντος. Ήδη η πόλη είναι συμμετόχη ως μνήμη ή ως μακρινή εικόνα. Συνεχίζοντας στα μονοπάτια του Λυκαβηττού, βρίσκουμε την είσοδο του λατομείου και καθώς το διασχίζουμε ο ήχος φιλτράρεται και ελαττώνεται ολοένα και περισσότερο με αποκορύφωμα την είσοδο στον ανηχοϊκό θάλαμο, όπου πια, δε βρισκόμαστε μες στο λόφο αλλά μες στο δικό μας ηχοτοπίο, αυτό του σώματος μας, αφού κάθε θόρυβος εξαλείφεται και το σώμα σταδιακά έρχεται αντιμέτωπο με το ηχητικό «κενό». Αυτή η πορεία των ηχοτοπίων, είναι λοιπόν η διαδρομή που επιδεικνύει τη σχέση του εκάστοτε σώματος με τον ήχο του και κατοικώντας σε αυτή βιώνεται άμεσα ο σωματικός ήχος.

Αποκορύφωμα της εμπειρίας αποτελεί ο αντηχητικός θάλαμος, όπου οι ήχοι των σωμάτων και η φωνή μεγεθύνονται και κυριαρχούν. Η κυκλική δομή του, η υλικότητα, το ανακλαστικό μαρμάρινο δάπεδο και η μεταλλική τοιχοποιία, εντείνουν τη μεγέθυνση του παραγόμενου ήχου, ο οποίος γίνεται πεδίο αλληλεπίδρασης, παιχνιδιού, επιτέλεσης, διεκδίκησης, μουσικής κι έτσι διερεύνησης της παρουσίας και της επικοινωνίας των υποκειμένων. Αποτελεί λοιπόν, το κύριο δωμάτιο του περιπτέρου, το οποίο απαρτίζεται από κεντρικό σκηνικό χώρο, περιμετρικό διάδρομο, δύο σειρές καθισμάτων και σωλήνες – τηλεβόες οι οποίοι ωθούν το ηχητικό αποτέλεσμα στο περιβάλλον του λατομείου, επιχειρώντας το κάλεσμα και τη μετάδοση του συμβάντος στους περαστικούς.



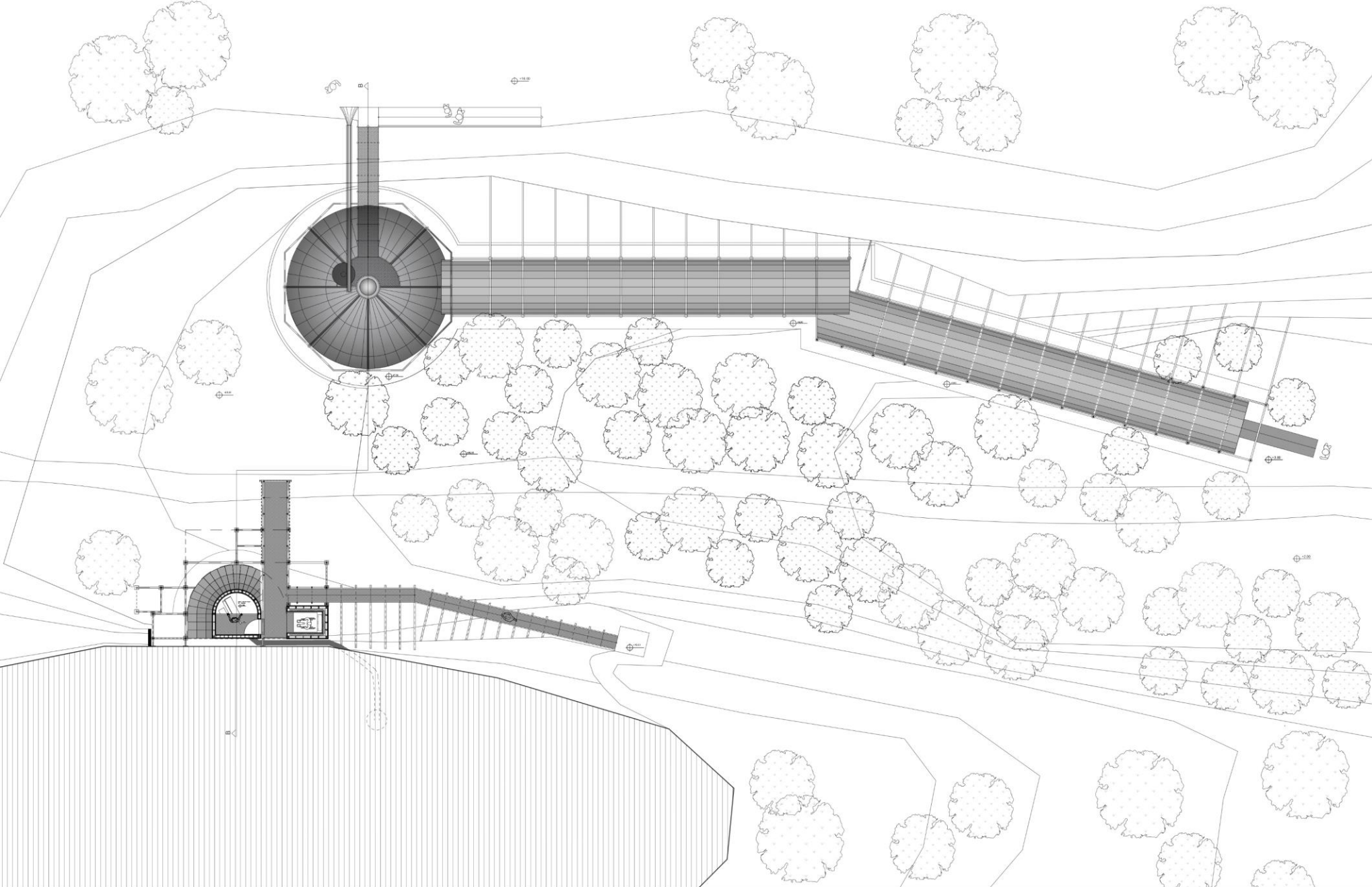

ΚΑΤΟΨΗ Β ΚΛ. 1:100



ΣΧ.3

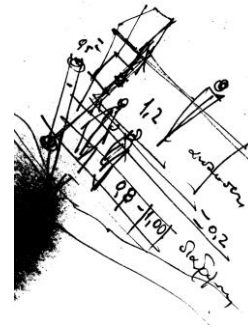
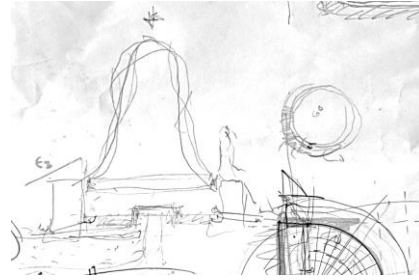
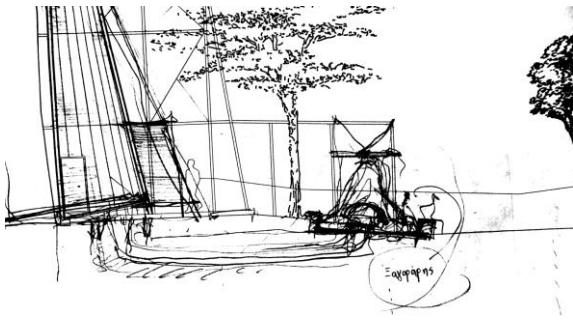

Αντίστοιχα, στο κατακόρυφο παβίλιον, αφού έχουμε κινηθεί στο περιβάλλον του λόφου και βιώνουμε τα διάφορα ηχοτοπία, εισερχόμαστε στον ανηχοϊκό θάλαμο. Πρόκειται για κατακόρυφο αναβατήριο, μια αίθουσα μικρής χωρητικότητας η οποία σε οδηγεί στο σκηνικό, αντηχητικό χώρο. Ο χρόνος που χρειάζεται για να βρεθείς στο δεύτερο θάλαμο, είναι ρυθμισμένος για να υπάρξει το ανηχοϊκό βίωμα. Επίσης, η διαδρομή του αναβατηρίου σου επιτρέπει να κατέβεις στον ενδιάμεσο χώρο της κατασκευής, τον πρόβολο ο οποίος συνδέει τον επισκέφτει με το λατομείο από μια πανοραμική θέση, ή να επιλέξεις να μπεις στο αντηχητικό θάλαμο και να βρεθείς στον εξώστη του κατακόρυφου κελύφους, συμμετέχοντας ή όχι στην παραγόμενη παράσταση. Αν δεν υπάρξει στάση, τότε εισέρχεσαι απευθείας μέσω ενός ενδιάμεσου διαδρόμου στον ημικυκλικό χώρο, όπου έχει μια επίπεδη σκηνή και περιμετρική ράμπα ως καθιστικό, θυμίζοντας έτσι σκηνικό χώρο. Το ύψος του είναι 20μέτρα κι η γεωμετρία τέτοια, όπου ο ήχος ταξιδεύει και ηχεί επαναλαμβανόμενος αλλά και αλλοιωμένος, με τρόπο που γίνεται αντικείμενο παρατήρησης.

Επηρεασμένη από το χωνί-τηλεβόα, από τα κρουστά μουσικά όργανα με παλλόμενες μεμβράνες αλλά και τα βάθη ενός πηγαδιού, το κέλυφος αυτό δανείζεται τις χρήσεις και τη γεωμετρία αυτών των καταβολών και σχεδιάζεται ως ένας κλειστός χώρος, επιτέλεσης οπτικοακουστικών παραστάσεων με διαχυτική λειτουργία του ήχου. Καθώς ο ήχος ταξιδεύει προς τα άνω προσκρούει στα τοιχώματα αλλά και στην μεμβράνη της οροφής και τα δονεί. Παράλληλα, μέσω δύο μεταλλικών σωλήνων μικρής διαμέτρου που τρυπούν το δάπεδο και το τοίχωμα, ηχητικά κύματα ταξιδεύουν και ενεργοποιούν τις συνδεδεμένες καμπάνες, δημιουργώντας βοή στο κοίλο τους, ένδειξη της επιτέλεσης που πραγματοποιείτε στον κύριο θάλαμο και κάλεσμα για συμμετοχή. Και στα δύο κελύφη, ο παραγόμενος ήχος, μεταφέρεται στο εξωτερικό ηχοτοπία ώστε να σημάνει την επιτέλεση και τον απόηχο των φωνών, ή πιο ποιητικά τον απόηχο του υπολειμματικού τοπίου του οποίου η φωνή κατακερματίστηκε όπως θάβονται ή αποσπώνται και οι φωνές των πολιτών στις πόλεις.



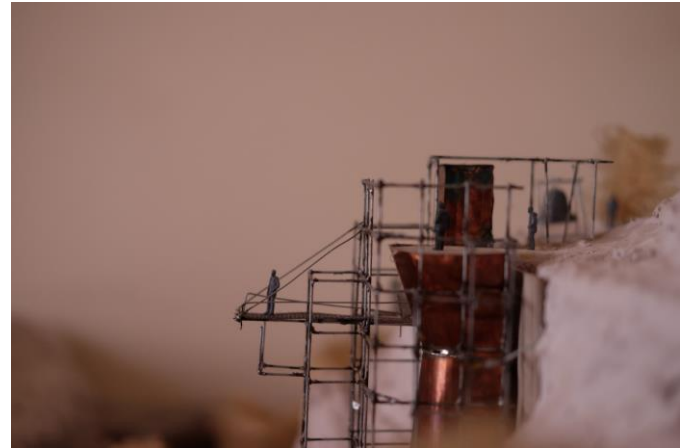





TOMH-B-B ΚΑ. 1:50



ΣΧ5

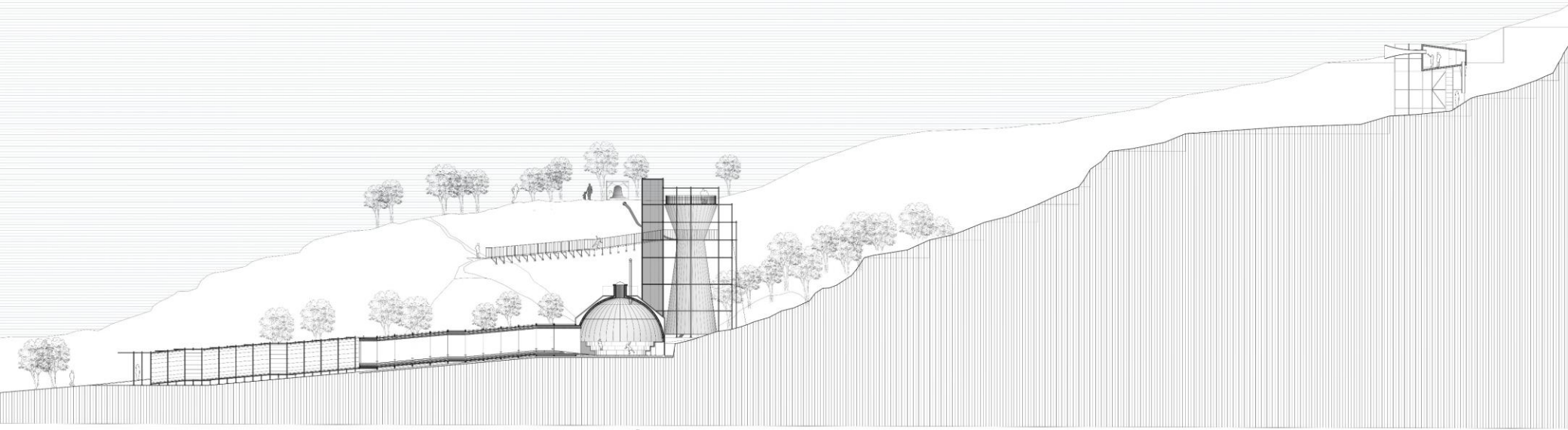

TOMH A-A ΚΑ. 1:100



ΣΧ.4

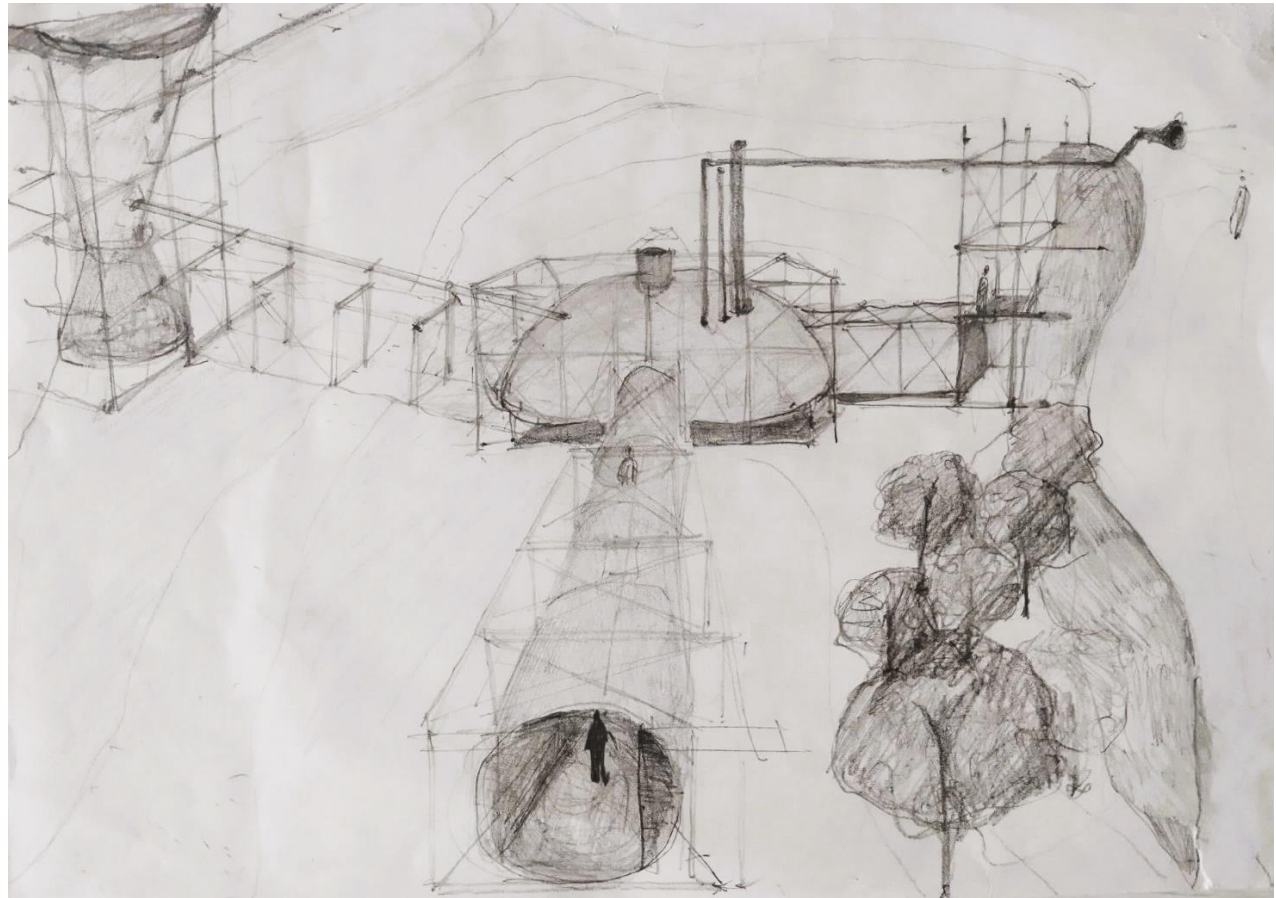

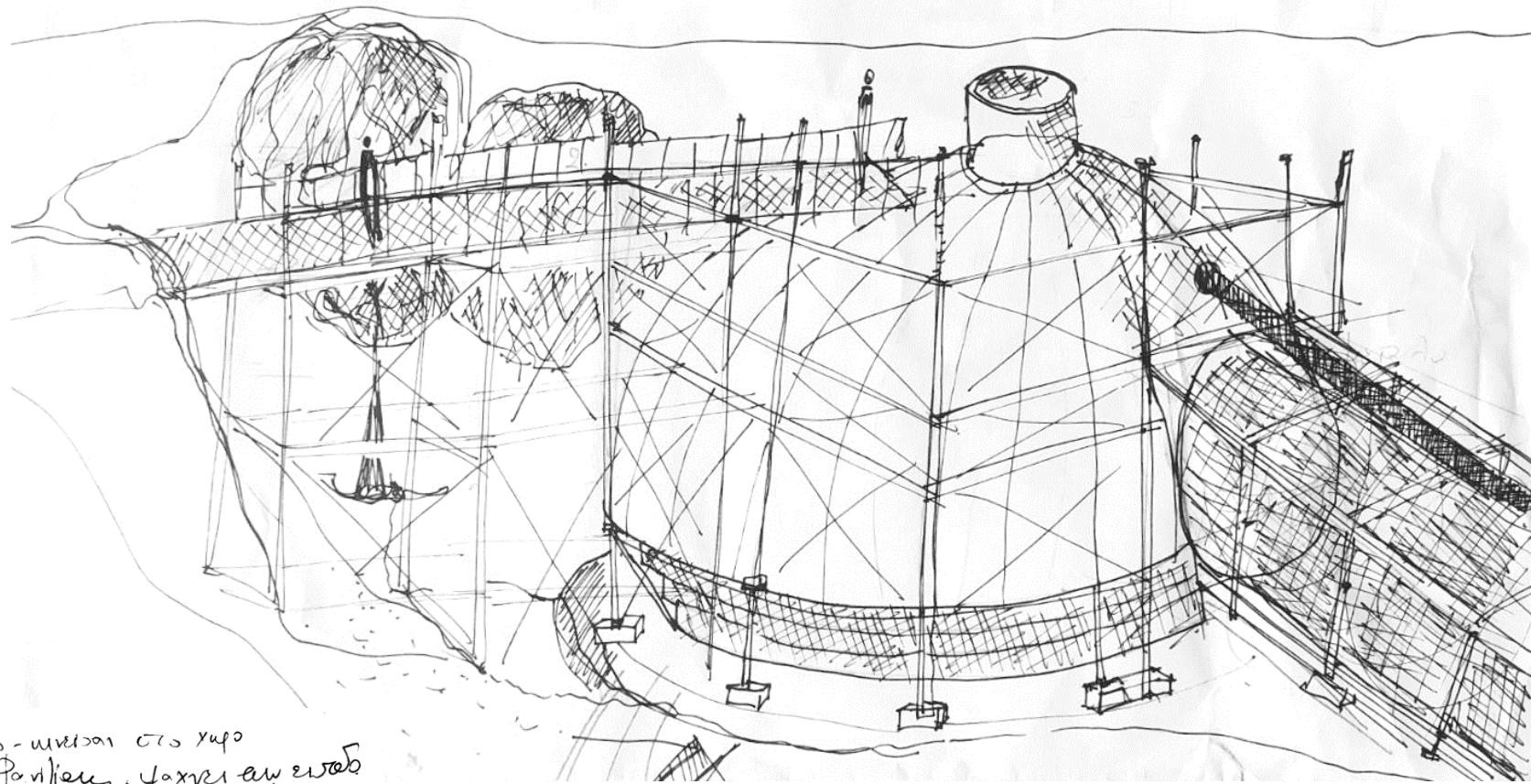

Ερχομαι από πάνω υποστηρίξεις - μπαίνουν στο χώρο
 από επάνω εφ'ως επάνω - τα τοίχια, φαίνεται να είναι

διαίτητοι, όπου αν βαλνέτε πάνω στο δώρο
 + ως αριστερά του επιπέδου
 από πίσω μετά σε αυτό

4. Μεταφορά σε άλλο επίπεδο - άπειρο

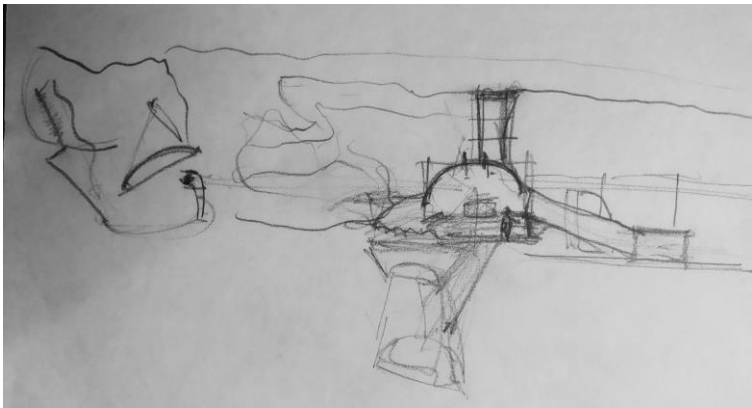

Ερευνητικά σκίτσα ανάλυσης του σωματικού διαγράμματος - μορφολογικές συνδέσεις με τα περίπτερα

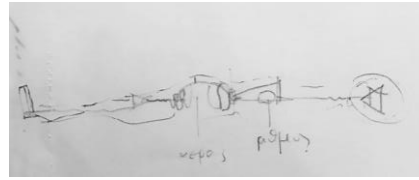

«Η ράμπα είναι ένα είδος χωρικού στηρίγματος ή προσθετικής ως προσθήκη στο σώμα του ερμηνευτή, η φωνή του που επιστρέφει πίσω επιστρέφει αιώνια για να αποκαλύπτει την παρουσία χρησιμοποιώντας την αρχιτεκτονική, ως συντονιστικό θάλαμο, ως ενισχυτής, ως κοινωνική σκηνογραφία.»

Vito Acconci, Seedbed, 1972,



Ερευνητικά σκίτσα των περιπτέρων Προσομοίωση της ηχητικής λειτουργίας του ανθρώπινου σώματος

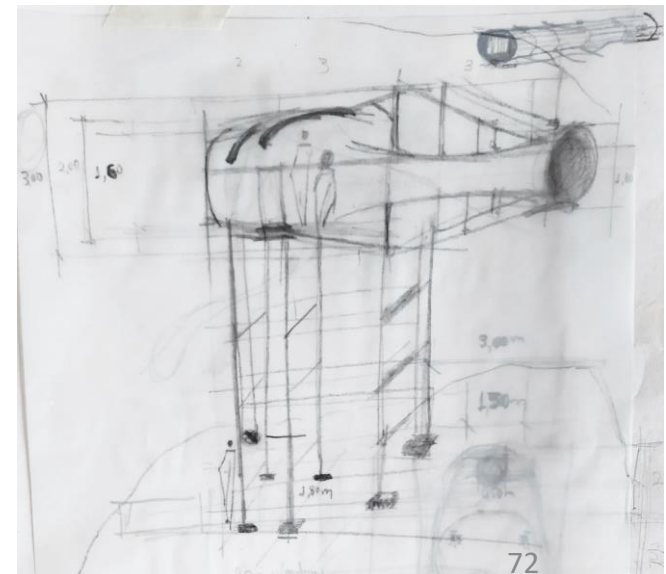
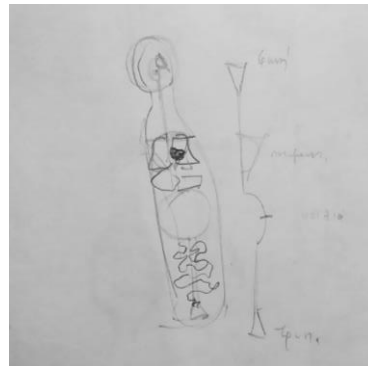
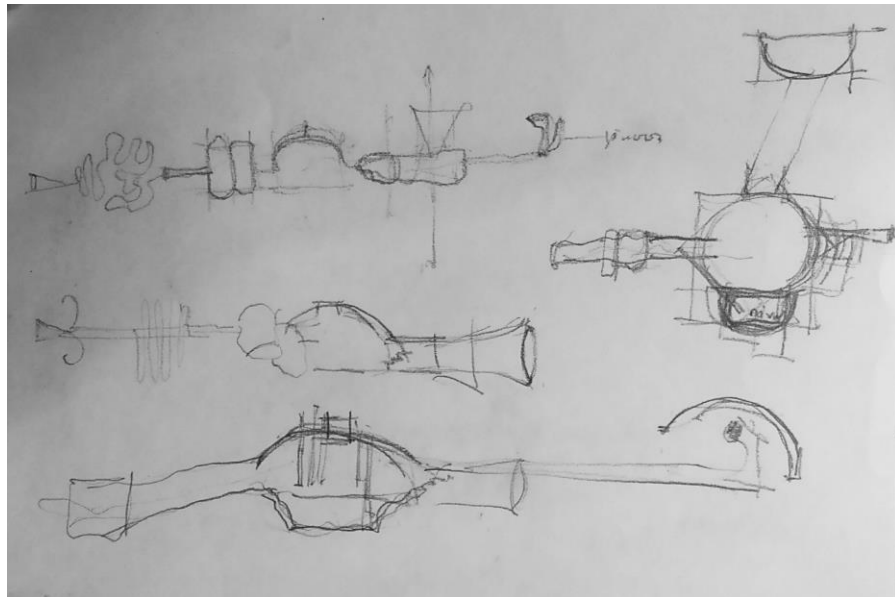

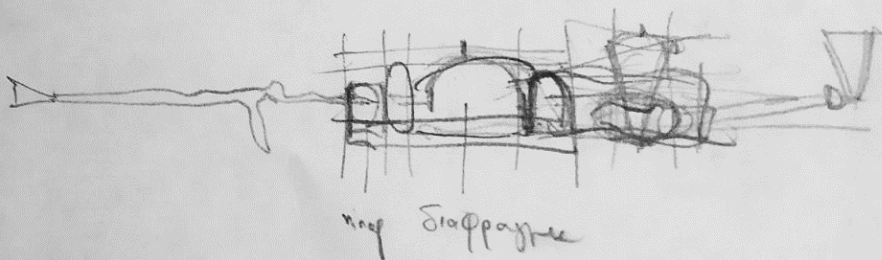
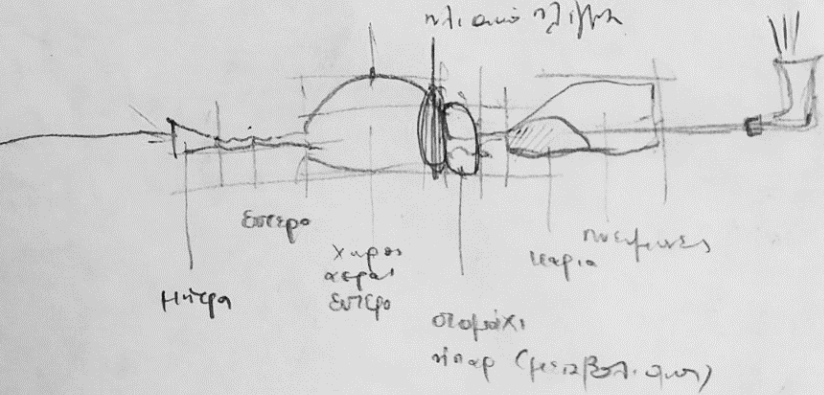
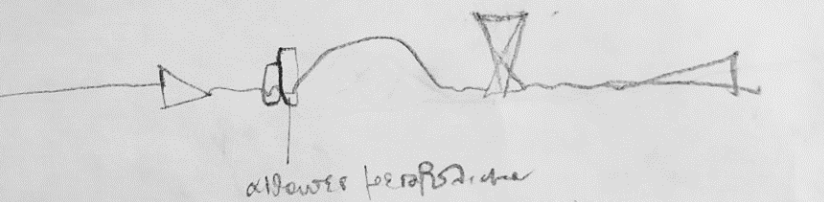
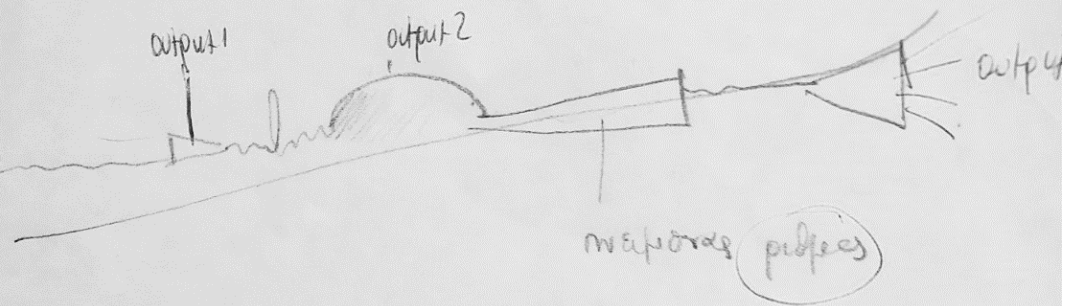

Ερευνητικά σκίτσα ανάλυσης του σωματικού διαγράμματος - μορφολογικές συνδέσεις με τα περίπτερα.

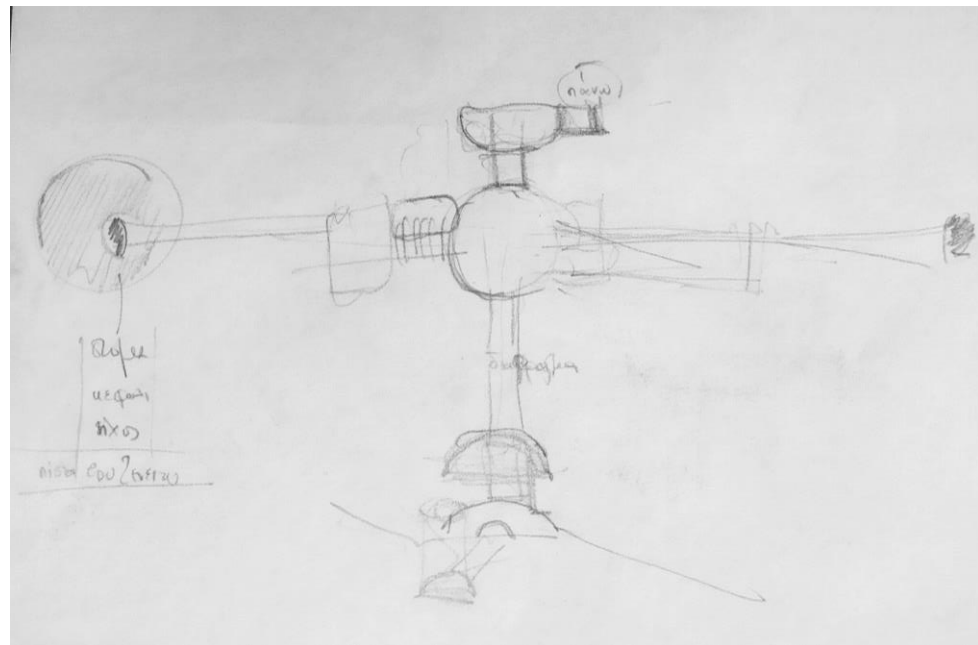

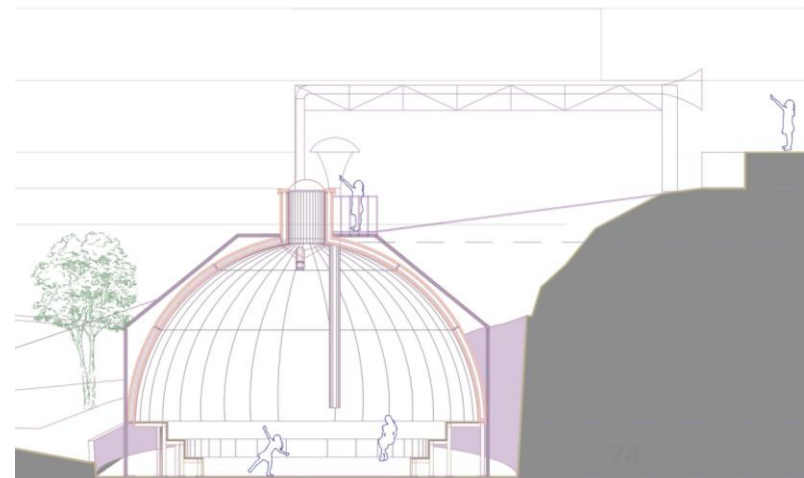
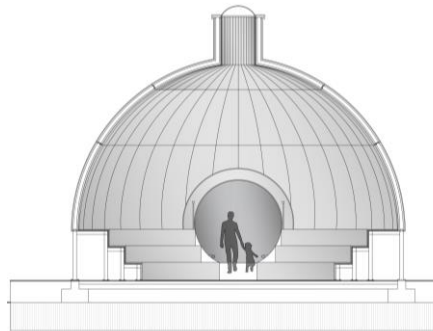
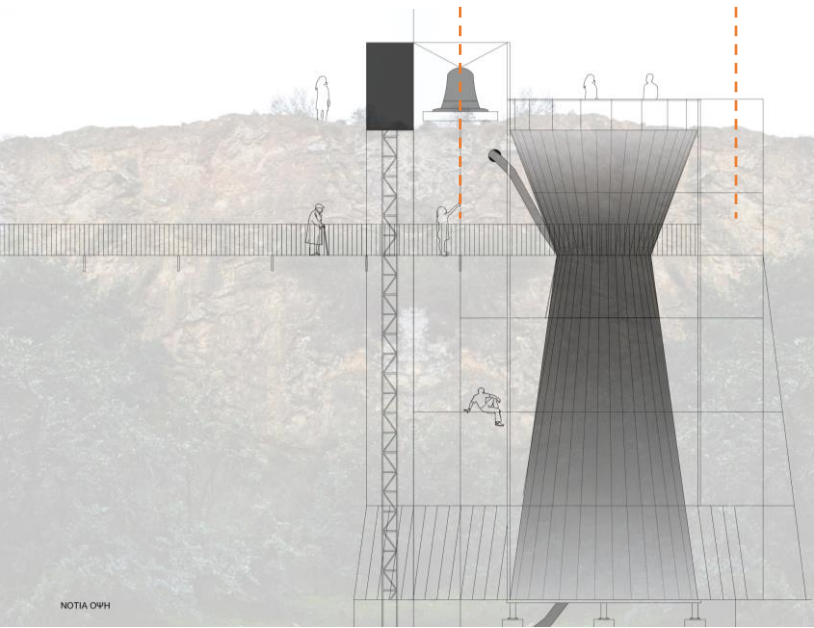

Η σκηνή ένας χώρος μεθοριακός, χώρος διαρκών περασμάτων, μεταβάσεων και μεταμορφώσεων.

Υπολειμματικά τοπία
και η ενεργοποίηση νέας λειτουργίας,
στη σιωπή του ελλείματος.

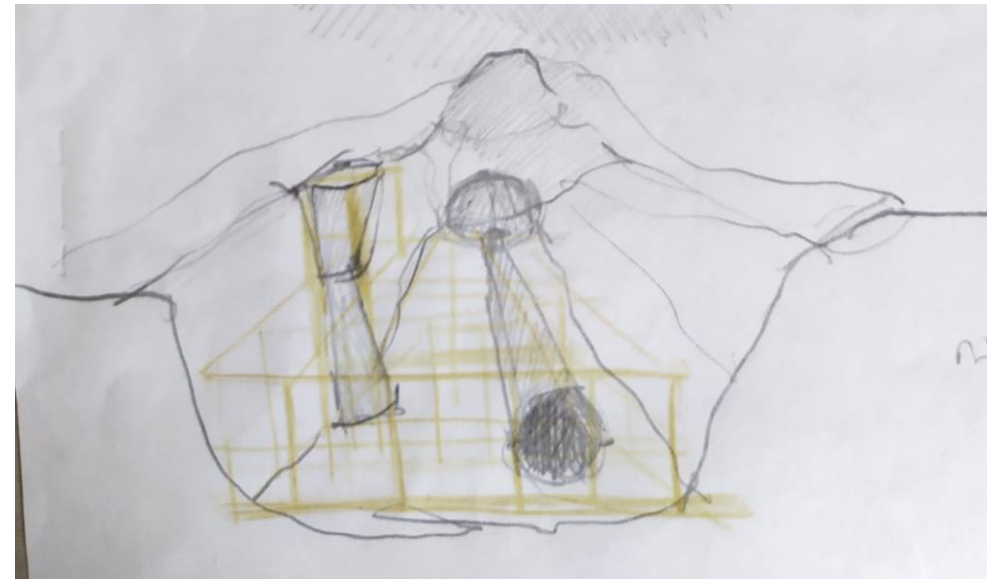
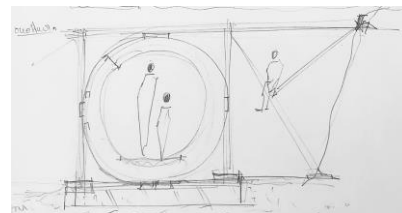
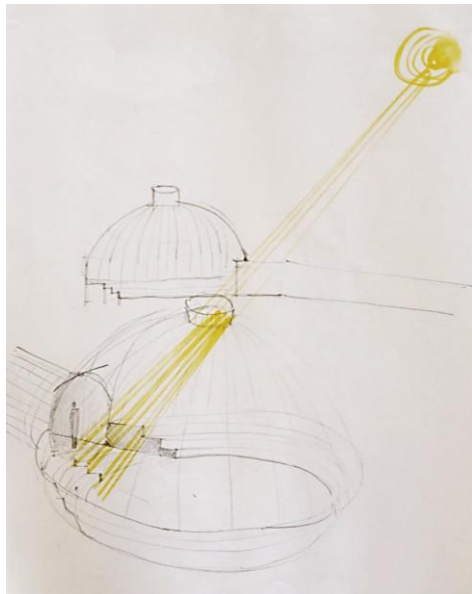
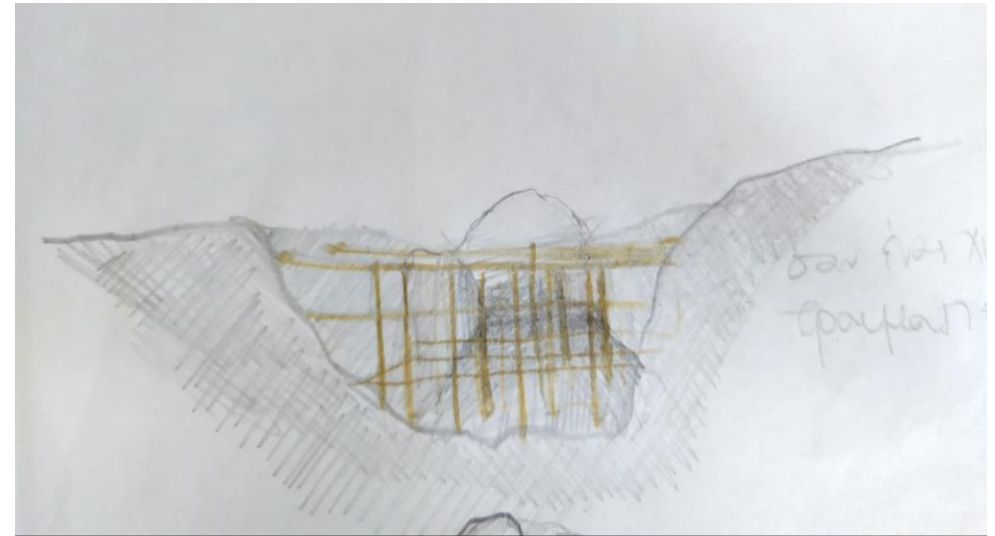

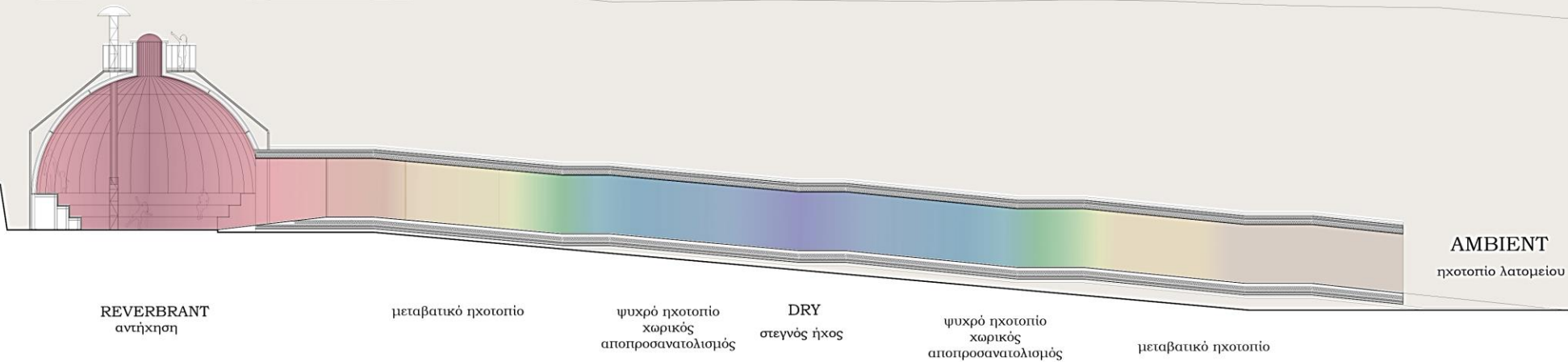

ΨΥΧΟΑΚΟΥΣΤΙΚΟ ΔΙΑΓΡΑΜΜΑ

Πρόκειται για δύο μεταλλικές κατασκευές, οι οποίες θεμελιώνονται σε στρώσεις από τελικό δάπεδο μετό ρύσεων 10εκατοστών, εδαφόπλακα ελαφρώς οπλισμένη 15 εκατοστών και τελικού δαπέδου επίχωσης 40 εκατοστών όπου και τοποθετούνται τα πέλδια κι οι πεδιλοδοκοί πάνω στους οποίους φέρονται οι βασικοί νομείς HEA 100. Δευτερεύοντες νομοί, είναι οι U, οι οποίοι συμπληρώνουν το φέροντα σκελετό και στους οποίους βιδώνονται τα φύλλα χαλκού, τα οποία διαμορφώνουν το κέλυφος εσωτερικά και εξωτερικά. Έτσι πρόκειται για διπλοκέλυφη κατασκευή, εξυπηρετώντας από τη μία την ηχομόνωση κι από την άλλη τη σωστότερη κίνηση του αέρα μεταξύ των κελυφών, για ισορροπημένη θερμοκρασία εντός του χώρου.

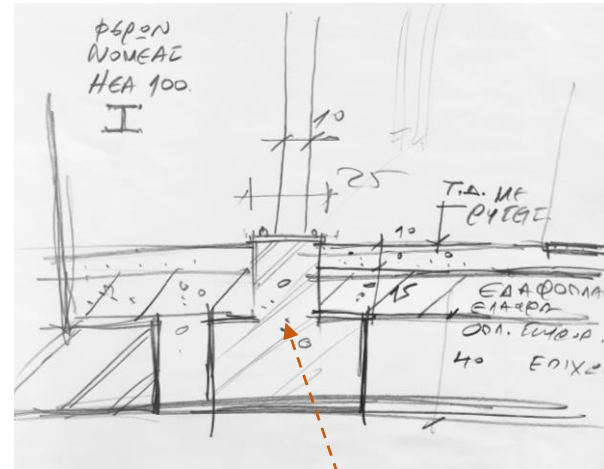

θεμέλια

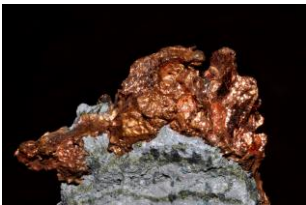

χαλκός

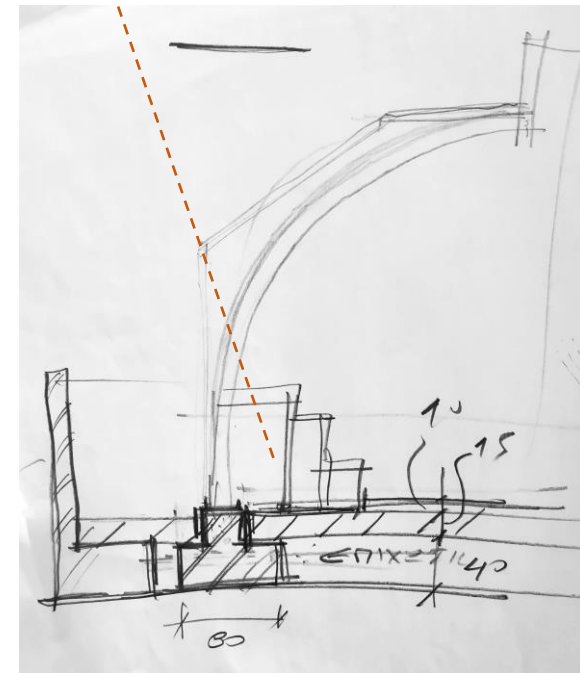
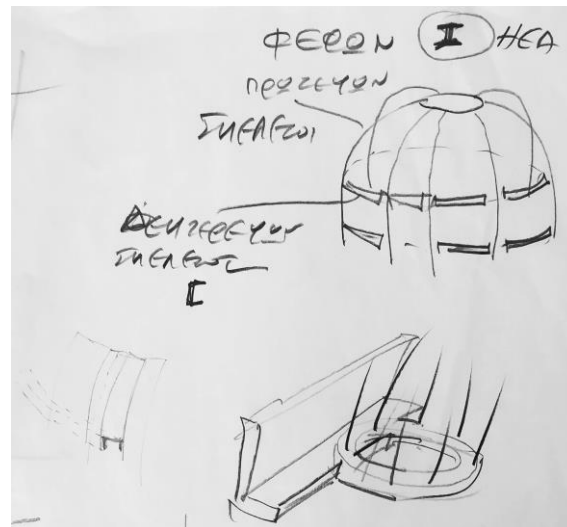

Ο ημιανηχοϊκός, πρόκειται για θάλαμο που τοποθετούνται layers από ηχοαπορροφητικά πάνελ, τα οποία εμποδίζουν τον πολλαπλασιασμό των ηχητικών κυμάτων. Τα πάνελ που τοποθετούνται είναι ο πετροβάμβακας κι εκατέρωθεν του φύλλα από τσιμεντοσανίδες, δεύτερη σειρά πετροβάμβακα 15 εκατοστών για επίτευξη της ηχομόνωσης και τέλος, ηχομονωτικό ύφασμα επικολλάται στην εσωτερική παρειά του θαλάμου, πάνω στα φύλλα χαλκού. Απορροφώντας τις προσκρούσεις των κυμάτων στην τοιχοποιία, πετυχαίνουμε την μη αντήχηση με τρόπο που δε συμβαίνει σε μη τεχνητά περιβάλλοντα. Στη διαδικασία αυτή αναδεικνύεται η αντίθεση του ήχου των σωμάτων και αυτή των θορύβων που καθημερινά προσκρούουν στο κέντρο μας.

Σε αντίθεση με τον ημιανηχοϊκό θάλαμο, η κεντρική αίθουσα είναι αντηχητική. Στην μία περίπτωση του θόλου, προσλαμβάνουμε το φαινόμενο της εστίασης (παρόμοιο με εκείνο που είδαμε στο μετρό του Ελαιώνα). Στην ηχητική εστίαση, λόγω του καμπύλου της τοιχοποιίας, η διεύθυνση των ηχητικών κυμάτων πρόσκρουσης, καταλήγει στο κέντρο του χώρου. Αυτό έχει διάφορα αποτελέσματα. Καταρχάς στο χώρο επικρατεί αντήχηση λόγω της πρόσκρουσης στο μέταλλο, ενώ παράλληλα στην κεντρική διάμετρο, παρατηρείται ακόμα πιο έντονο το φαινόμενο της αντήχησης, με τις συχνότητες να είναι μεγεθυμένες και σύγχυση να επικρατεί στο ακουστικό κέντρο λόγω της συνύπαρξης πολλών κυμάτων που καταλήγουν στο ίδιο σημείο. Το άνοιγμα – διακοπή του θόλου - στο κέντρο της οροφής, αποτρέπει σχετικά τη σύγχυση στο αυτί διότι τα κύματα που εισχωρούν στη διάμετρο του ανοίγματος, δεν επιτελούν το φαινόμενο της εστίασης, αλλά οι διευθύνσεις τους πραγματοποιούν πιο περίπλοκες προσκρούσεις.

Στο κεντρικό αντηχητικό δωμάτιο του δεύτερου κελύφους, συμβαίνει αντήχηση της οποίας τα κύματα ταξιδεύουν κατακόρυφα και κάποια επιστρέφουν στο σκηνικό χώρο, αλλοιώνονται και ξανά ταξιδεύουν προς τη μεμβράνη της οροφής, η οποία δονείται από την ενέργεια τους. Πρόκειται για ένα χωνί όπου ο ήχος κινείται και προσκρούει στο μεταλλικό κέλυφος δημιουργώντας επαναληψιμότητα και αύξηση της έντασης του. Ο εξώστης της κατασκευής, πρόκειται κυρίως για πεδίο παρατήρησης.

Ο περιμετρικός σκελετός που υποδηλώνει τα οστά του σώματος του κτιρίου και φέρει τα όργανα του, κατασκευάζεται όπως τα ικριώματα. Κυκλικόι ράβδοι, οι κύριοι 10 εκατοστών κι οι δευτερεύοντες 8 εκατοστών, εγκάρσιοι μεταξύ τους συνδέονται με σταθερούς συνδέσμους σύζευξης για ακύρωση, πακτώνονται στο έδαφος και εκχαράζονται στα κελύφη υποστηρικτικά. Οι σκαλωσιές έχουν μικρό βάρος, πράγμα που διευκολύνει την μεταφορά και τη συναρμολόγηση τους στο σημείο. Η ύπαρξη τους είναι κυρίως εννοιολογική παρά δομική, αφού επισημαίνονται ως απομεινάρια του σκελετού του βράχου.

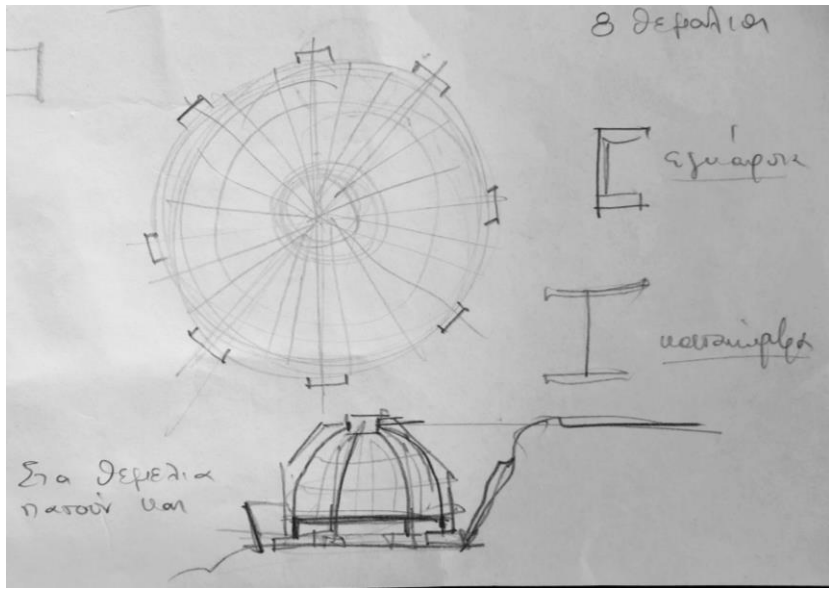

Διερεύνηση δομής θόλου

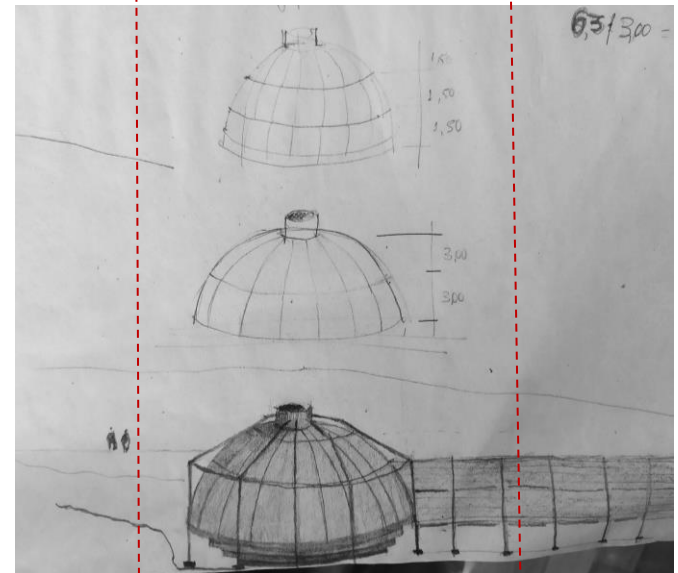
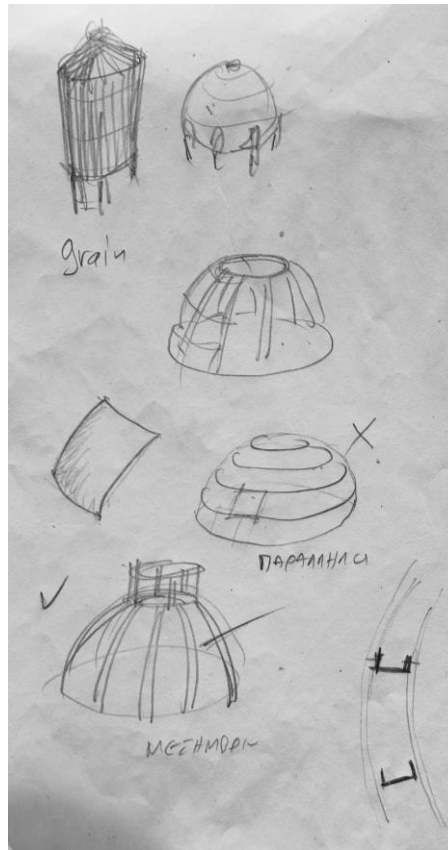
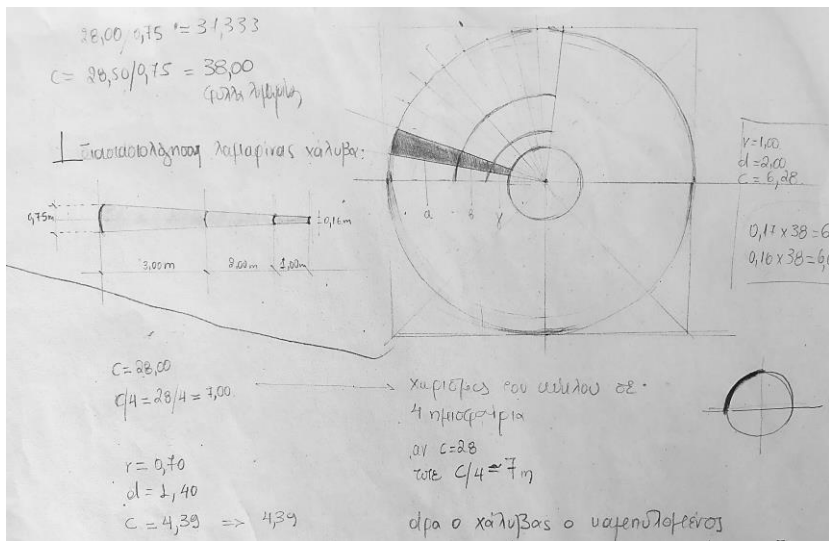
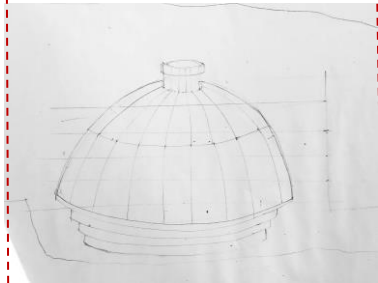
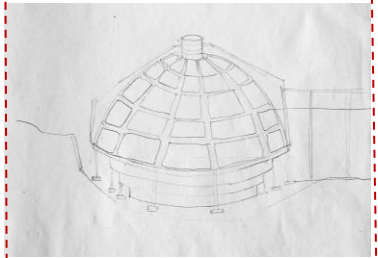

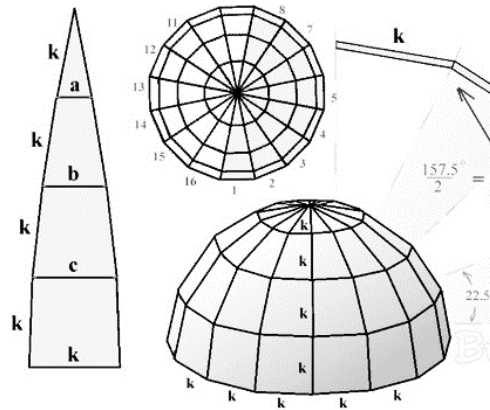
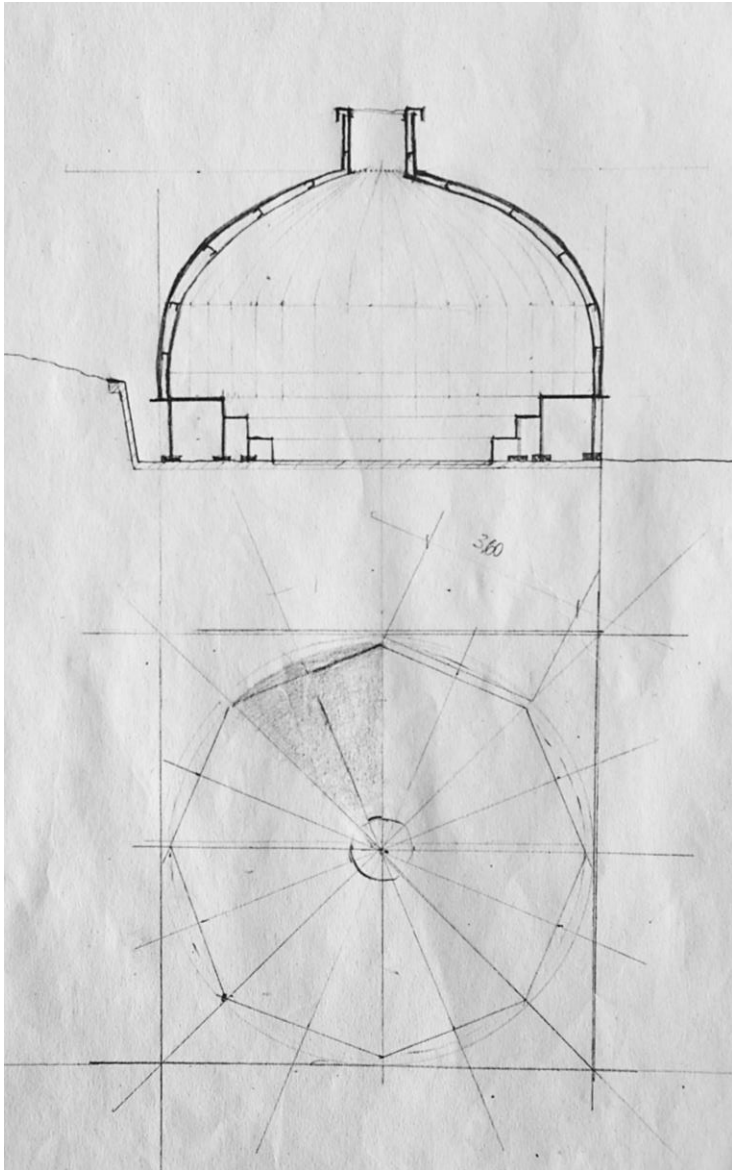

Μελέτη σχεδιασμού και διαστάσεων των φύλλων χαλκού μέσω αναπτύγματος.

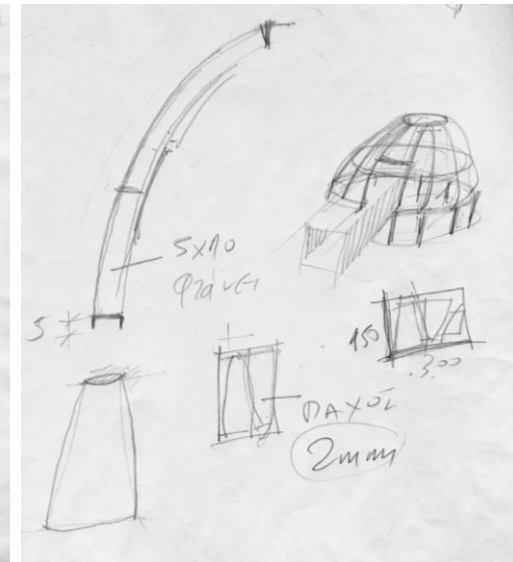
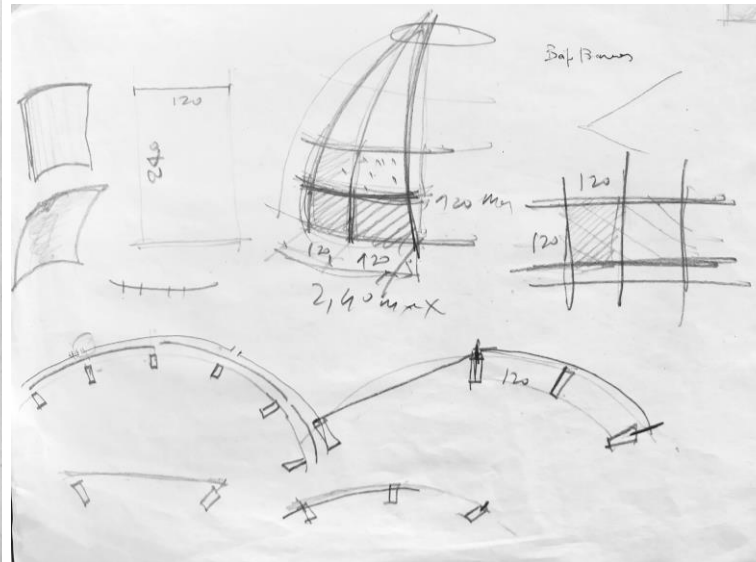

Διάγραμμα αναπτύγματος

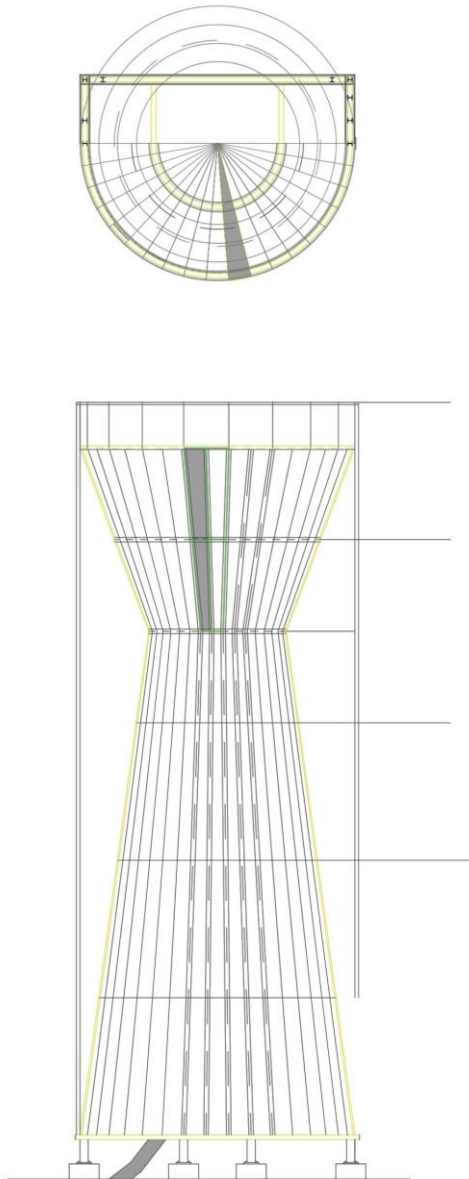

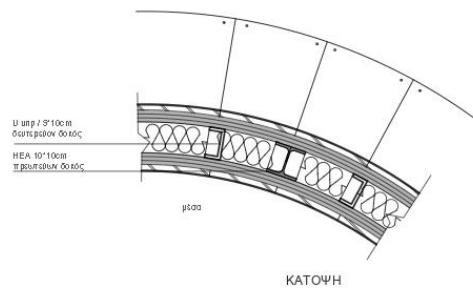

ΚΑΤΟΨΗ

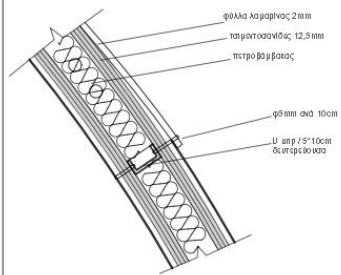

ΤΟΜΗ ΣΦΑΙΡΑΣ

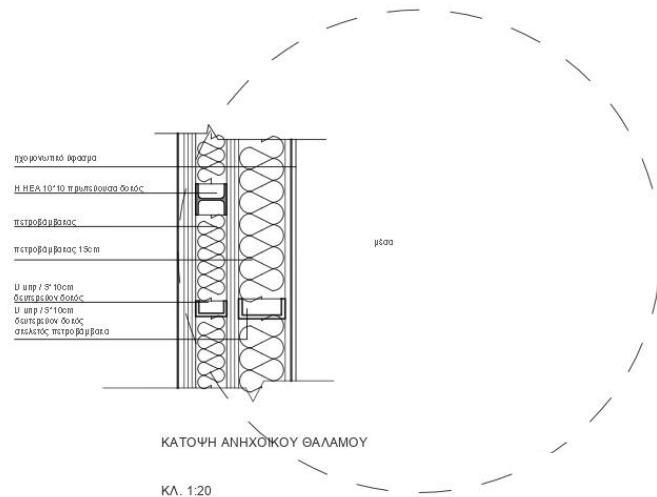

ΚΑΤΟΨΗ ΑΝΗΧΟΚΟΥ ΘΑΛΑΜΟΥ

ΚΛ. 1:20



- Κατασκευή διπλοκέλυφης μεταλλικής τοιχοποιίας
- Μονώσεις
- Ηχοαπορροφητικά πάνελ
- Φέροντες δοκοί

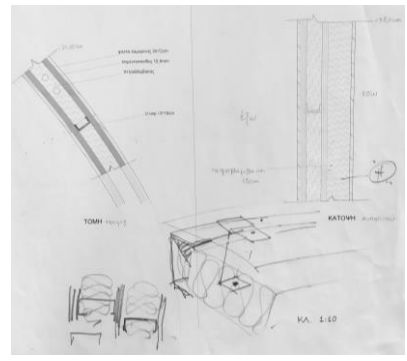
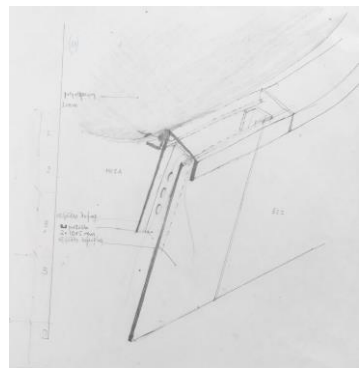
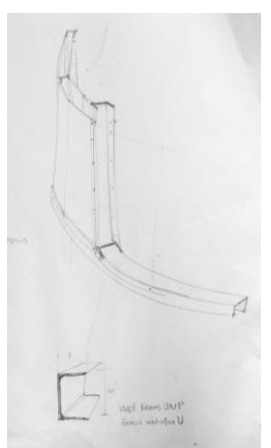
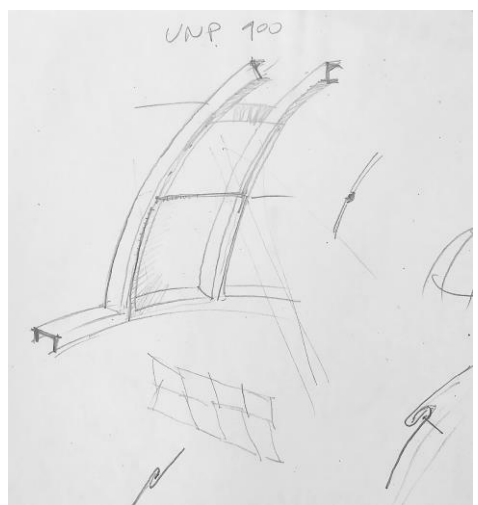
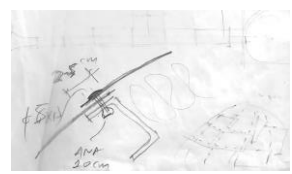

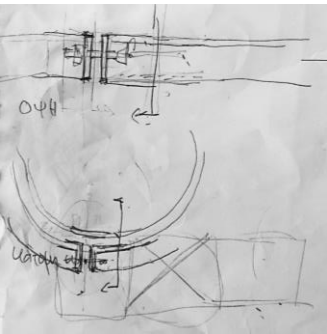
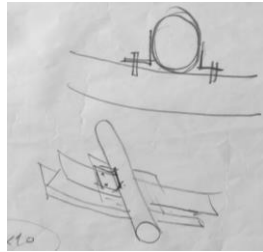
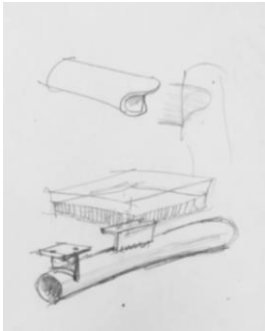
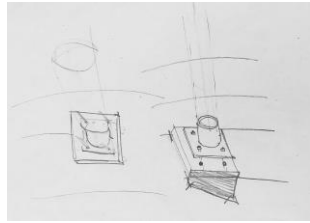
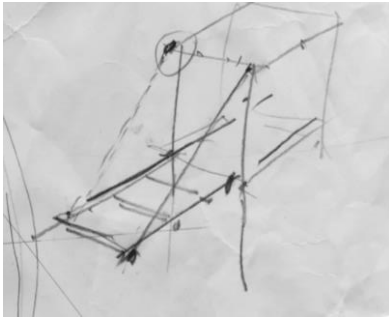

Κατασκευαστικά σκίτσα
βατής μεμβράνης του
κατακόρυφου
περιπτερού

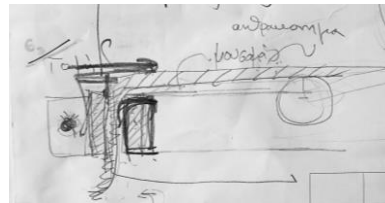
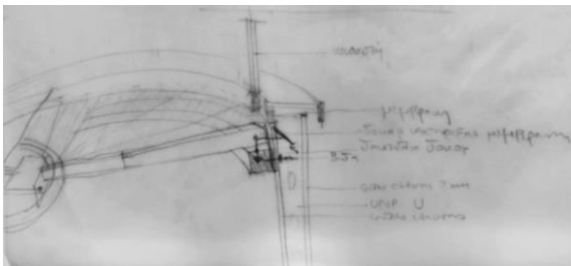

Αναβατήριο ανηχοϊκής κατασκευής

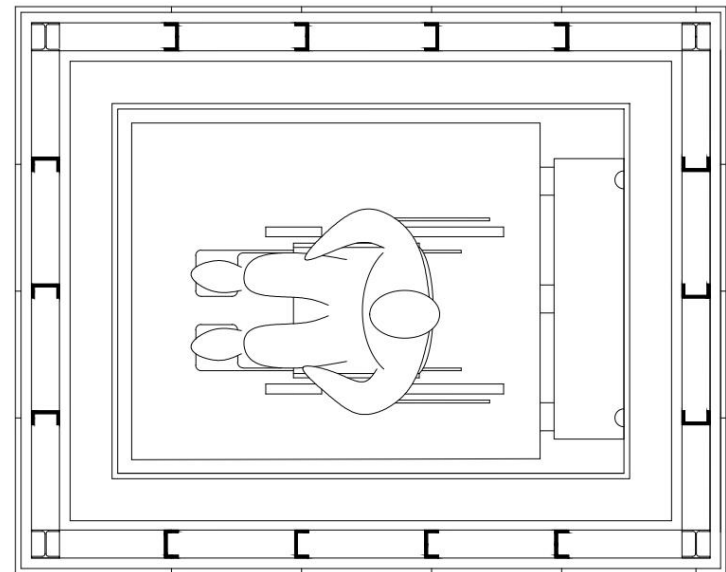
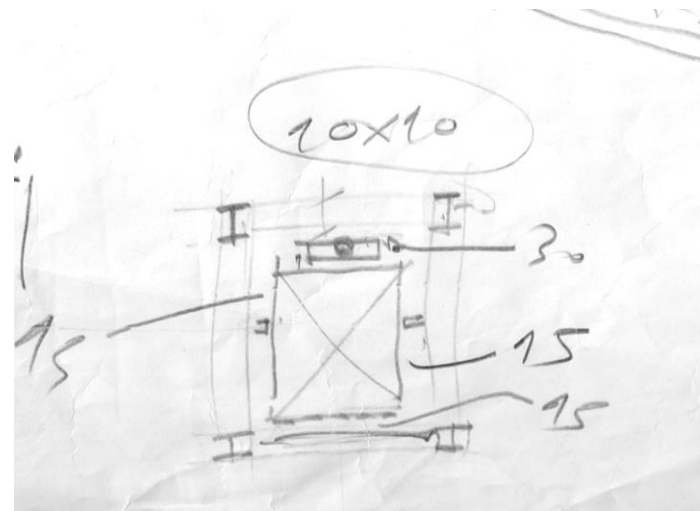

Κάτοψη ανηχοϊκού αναβατηρίου

Ικριώματα - σκαλωσιά

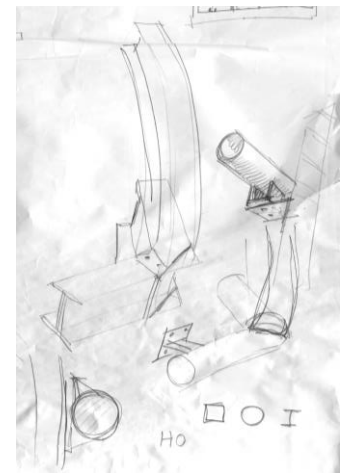
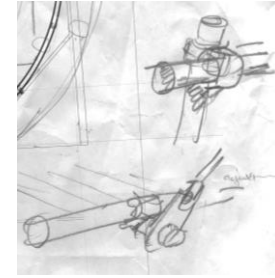
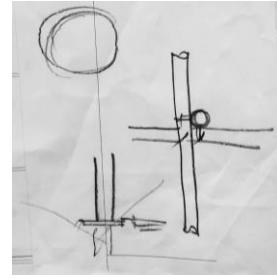

Εργοτάξιο συντήρησης στις πύλες του Ολυμπίου Διός – παράδειγμα κατασκευής
Εικ. Πηγή ίντερνετ



Κατασκευαστικά σκίτσα

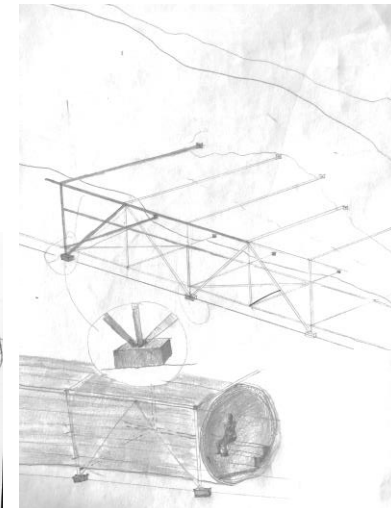
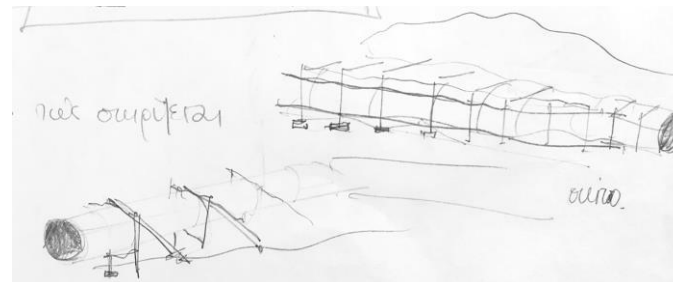
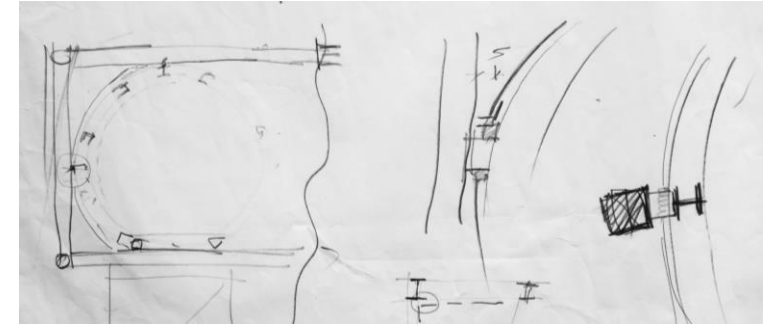

Φωνές

Μες στο απόβραδο,
άκουσα φωνές στον ξύπνιο μου.
Φωνές χορωδών που τραγουδούσαν
σαν να υμνούσαν το δράμα της ζωής.

Φωνές ανατριχιαστικές
ενωμένες μαζί ωςάν μία.
Ακουγόntonτουσαν πλησίον στο σώμα μου, σαν να μπορούσα
να τις δω,
μα ήταν απέραντα μακριά.
Σαν να κύκλωναν το σύμπαν
και σα να σχημάτιζαν με τον ήχο τους
το μνημονικό που κρύπτεται αλλά ενυπάρχει
στο ανθρώπινο σώμα,
αιώνες τώρα
και μας δένει με την απαρχή της πρώτης μας ανάσας.

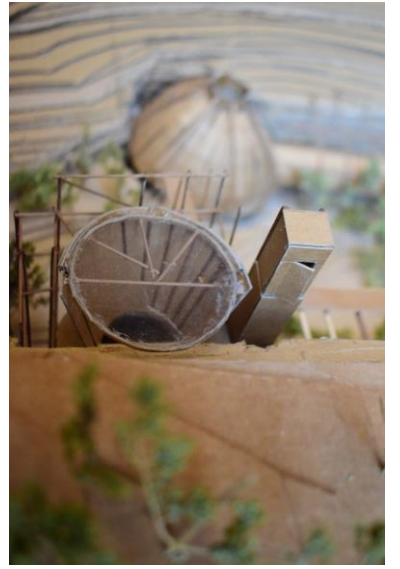

Εικόνες προπλάσματος

