

Πειραματική  
εφαρμογή στο  
κάστρο της Μεθώνης  
και στο Παλαμήδι.

Σπουδάστρια: Πιερίδου Ελίνα

Επιβλέπων Καθηγητής: Δ. Ησαΐας  
Σύμβουλος: Π. Βασιλάτος

## Θέατρο : ευελιξία - μεταφορά - προσαρμογή

Η κεντρική ιδέα είναι αυτή ενός υπαίθριου μετασχηματιζόμενου και λυόμενου θεατρικού χώρου, κατάλληλου για μεταφορά από τόπο σε τόπο με χρήση εμπορευματοκιβωτίων, τα οποία αποκτούν διπλό ρόλο, ώστε να ικανοποιούν δύο ανάγκες, της αποθήκευσης / μεταφοράς των μελών του θεάτρου και της άμεσα συνδεόμενης με την λειτουργία του θεάτρου χρήσης.

Κύριος στόχος είναι η δημιουργία και η σύνθεση ενός χώρου ευέλικτου και ευμετάβλητου, ώστε να εξυπηρετεί απόλυτα τις ανάγκες του σύγχρονου θεάτρου και εκάστοτε δημιουργού και να προσαρμόζεται με ευκολία σε διαφορετικά περιβάλλοντα όπου ο χώρος έκφρασης περιλαμβάνει και το εκτός σκηνής περιβάλλον (τα έργα δεν υποτάσσονται παθητικά στο χώρο αλλά εναρμονίζονται με αυτόν, εντάσσοντάς τον στην εμπειρία του θεατή).



Ο θρίαμβος της Ισαβέλλας, Βρυξέλλες, 1615. Παρουσίαση διηγήσεων από τη Βίβλο σε περιοδεύοντα άρματα.



Άρμα Θέσπιδος

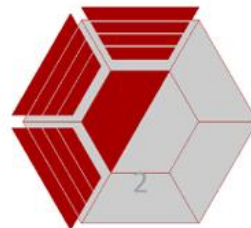

## Θέατρο : ευελιξία - μεταφορά - προσαρμογή

Ως τοποθεσίες για την πειραματική εφαρμογή, έχουν επιλεχθεί δύο οχυρωματικά σύνολα του Ελλαδικού χώρου. Η επιλογή του κάστρου ως χώρο τοποθέτησης, έγινε λόγω των ιδιαίτερων τοπογραφικών χαρακτηριστικών του· αυστηρά δομημένο με σταθερές παραμέτρους περιβάλλον, το οποίο 'δεσμεύοντας' τις δυνατότητες της πρότασης προσφέρει ενδιαφέροντα όρια μεταβλητότητας. Φυσικά, η μεταβλητότητα αυτή δεν απαγορεύει τη χρήση σε άλλους χώρους, όπου θα μπορούσε να καλύψει τις όποιες ανάγκες.

Ανώτεροι στόχοι της επιλογής αυτής, είναι η ανάδειξη της προσαρμοστικότητας του θεάτρου και παράλληλα η αναζωογόνηση των κάστρων στο πλαίσιο μιας συνολικής ενέργειας, που θα περιλαμβάνει επιπλέον δράσεις.



# Λειτουργικό διάγραμμα

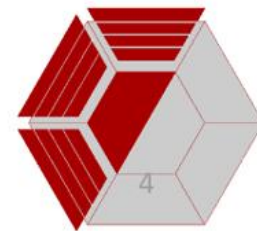

Σκηνή

Χώρος θεατών

Καμαρίνια 14 ηθοποιών -

Παρασκήνια

Αποδυτήρια / λουτρό / WC

Διοίκηση

Εργαστήριο / ηλεκτρολογείο

Αναψυκτήριο/Φουαγιέ

Εκδοτήριο / Πληροφορίες

Χώρος έκθεσης

WC κοινού

Ιατρείο

Γεννήτρια



Ο ηθοποιός Sean Penn στο καμαρίνι του, Manhattan, Νέα Υόρκη, 1983



Περιφερόμενος θίασος, Νέα Υόρκη, 1935-36

# Διττή φύση του εμπορευματοκιβώτιου



Μεταφορά/αποθήκευση - Ευελιξία  
προσαρμογής/ανακύκλωση  
Χρήση container 20':

- 7 μεταβλητά,
- 1 σταθερό WC/λουτρό/αποδυτήρια,
- 2 πτυσσόμενα για επιπλέον αποθήκευση/μεταφορά σκηνικών ή των μελών του θεάτρου,

γεννήτρια (2 και αθόρυβες όπου δεν έχει παροχή ρεύματος), WC επισκεπτών (χημικά, για όπου δεν υπάρχουν), κινητό ιατρείο για πρώτες βοήθειες ή ασθενοφόρο.

Το εμπορευματοκιβώτιο εξασφαλίζει αφενός ασφάλεια φορτίου, αφετέρου ιδιαίτερη ευκολία μεταφοράς κυρίως με πλοίο, σιδηρόδρομο, εμπορικό αεροσκάφος αλλά και μεμονωμένα, με φορτηγά οχήματα όπως στην πρόταση.



Αποθήκη 1: Ενδυματολογικά / Καμαρίνια

Αποθήκη 2: Μέλη Θεάτρου / διοίκηση

Αποθήκη 3: Μέλη Θεάτρου / εκδοτήριο - πληροφορίες

Αποθήκη 4: κουζίνα / αναψυκτήριο

Αποθήκη 5: Μέλη Θεάτρου / ιατρείο

Αποθήκη 6: οπτικοακουστικά μέσα / εργαστήριο - ηλεκτρολογείο

Αποθήκη 7: σκηνικά / παρασκήνια

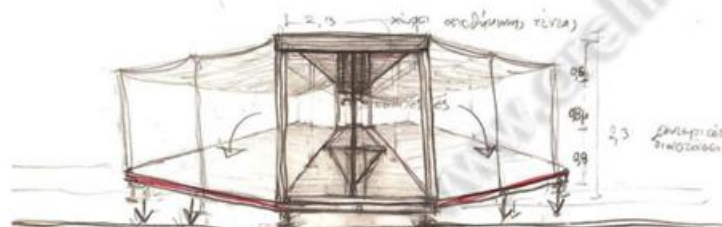

Αρχικό σκίτσο - καμαρίνια

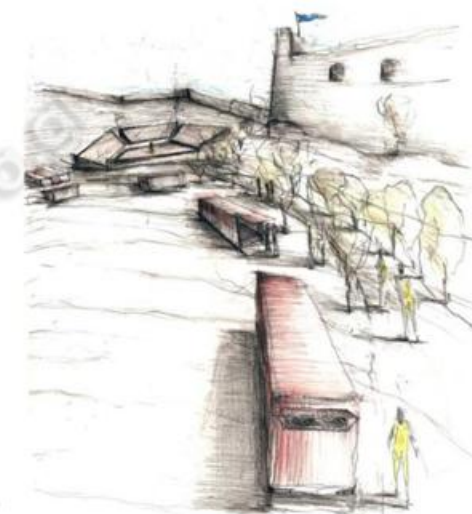

# Κεντρική ιδέα θεάτρου - Βασικοί μετασχηματισμοί

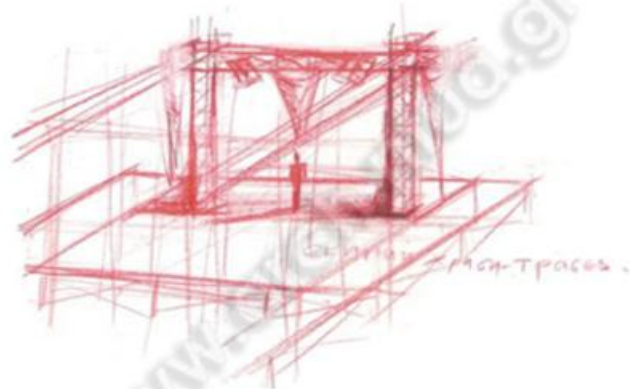
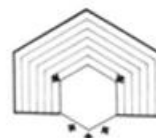
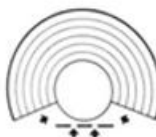
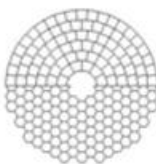

Ευμετάβλητο, λυόμενο πειραματικό θέατρο - προσαρμόζεται στην τοπικότητα κάθε περιοχής και μετασχηματίζεται σε σχέση με αυτή, ενώ παράλληλα παραμένει ένα σύνολο με σταθερές απαιτήσεις.

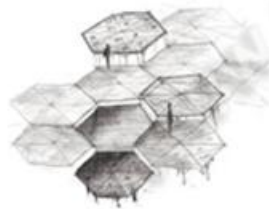
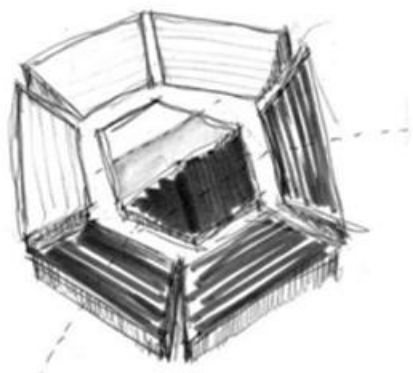

# Κεντρική ιδέα θεάτρου – Βασικοί μετασχηματισμοί

Κανονικό εξάγωνο – λιτότητα και οικονομία με εργονομικά και λειτουργικά πλεονεκτήματα.

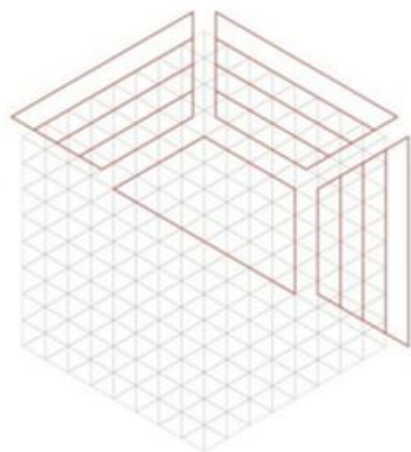

Ανοικτή σκηνή (83 τ.μ.)



Κυκλική σκηνή – Αρένα (166 τ.μ.)

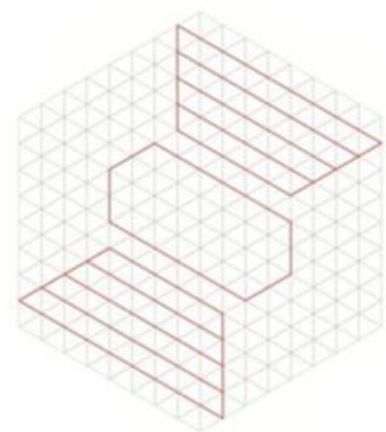

Σκηνή διάδρομος (96,8 τ.μ.)



Σκηνή προσκηνίου – Ιταλική (93.4 τ.μ.)

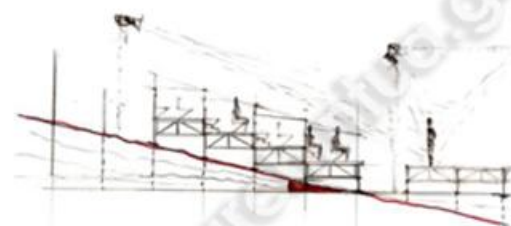

Μέγιστη κλίση εδάφους 20%

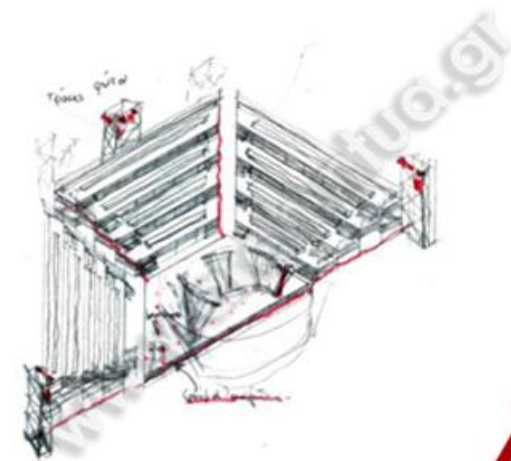

Αξονομετρικό ανοικτής σκηνής – ηλεκτρολογικές εγκαταστάσεις



# Κατασκευαστική ανάλυση θεάτρου

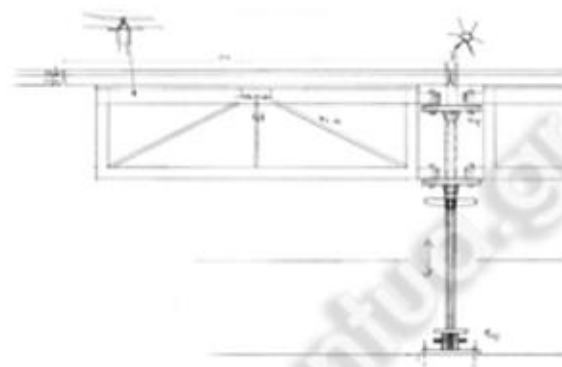
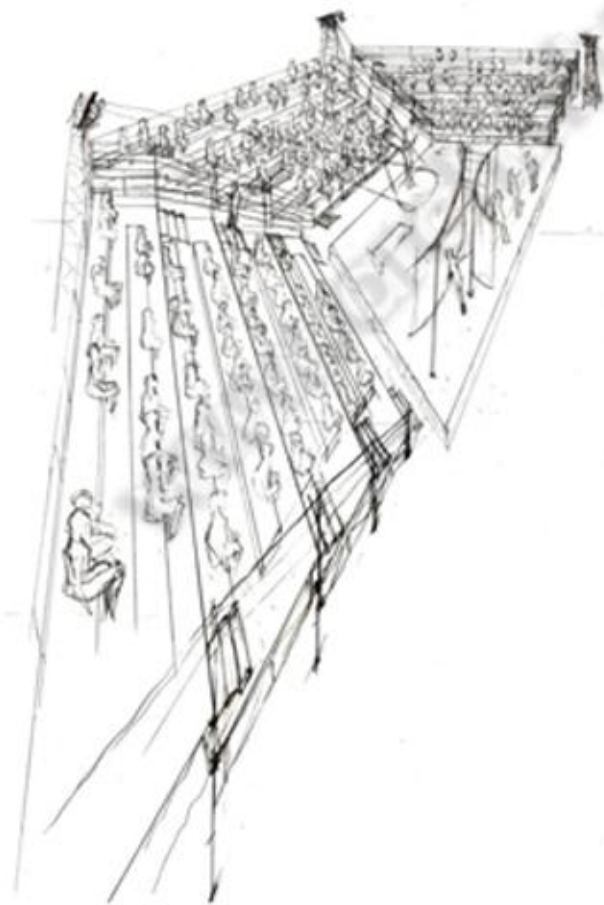

Όψη σκηνής

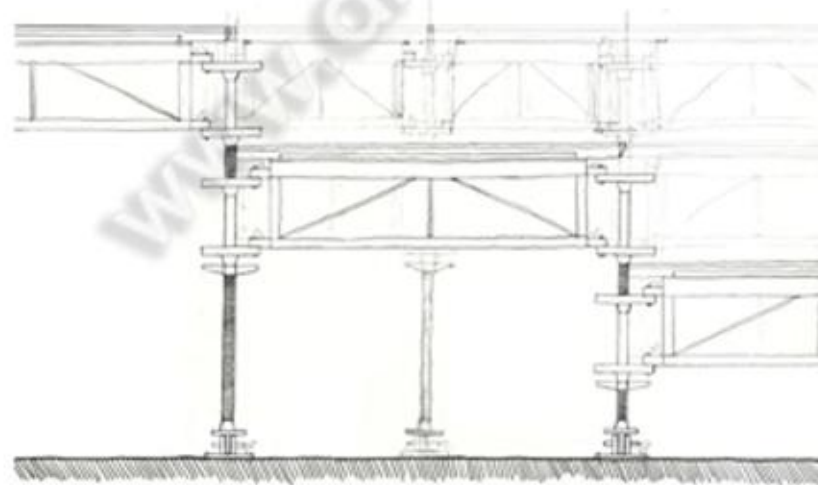

Όψη κερκίδων





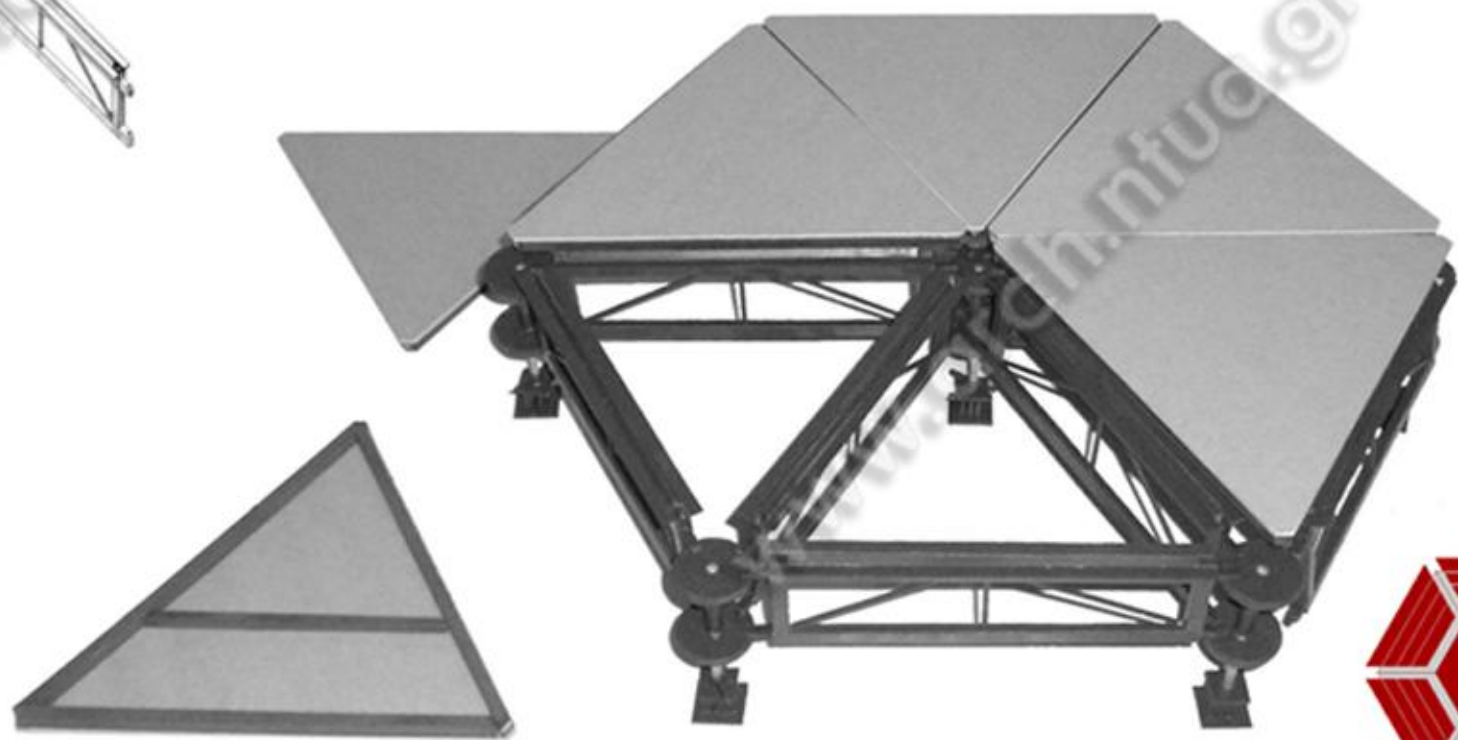

# Κατασκευαστική ανάλυση θεάτρου

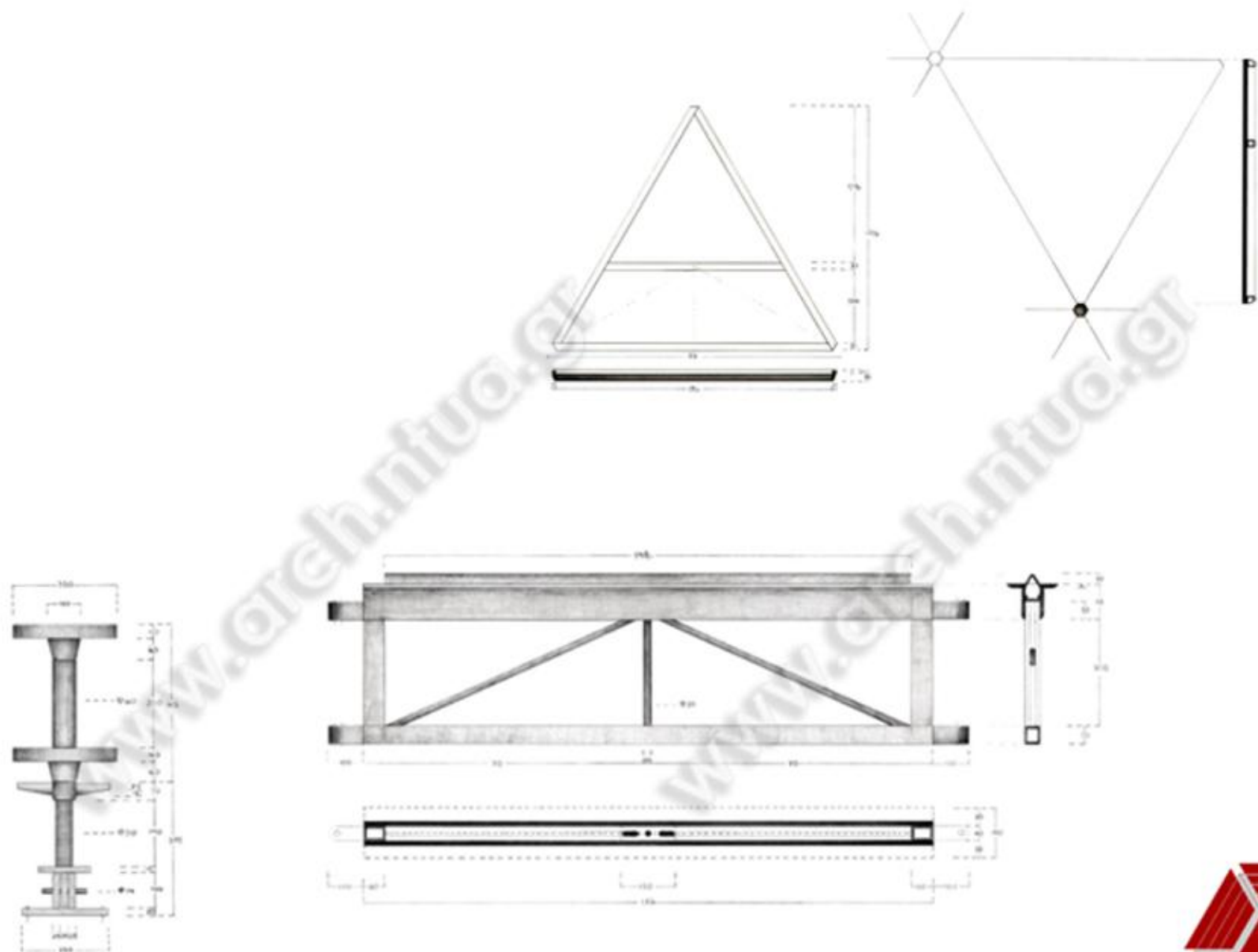

## 8 Εμπορευματοκιβώτια

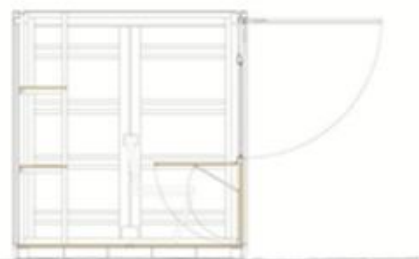

Τομή  
Αποθήκη οπτικοακουστικών μέσων /  
Εργαστήριο

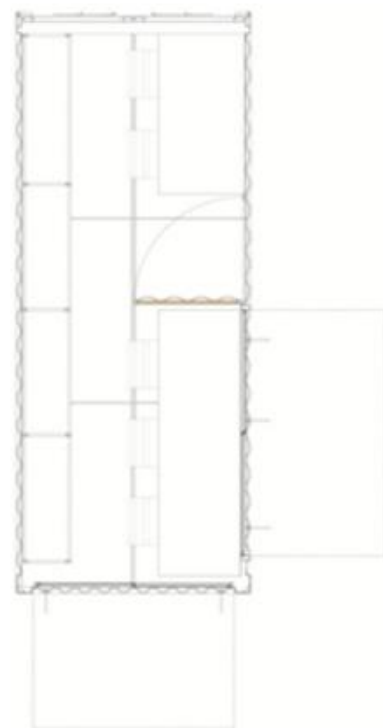

Κάτοψη  
Αποθήκη οπτικοακουστικών μέσων /  
Εργαστήριο



Κάτοψη  
Αποθήκη κουζίνας / αναψυκτήριο



Κάτοψη  
Αποθήκη Μελών Θεάτρου /διοίκηση



Κάτοψη  
Αποθήκη Μελών Θεάτρου /ιατρείο



Κάτοψη  
Αποθήκη Μελών Θεάτρου / εκδοτήριο -  
πληροφορίες



Κάτοψη  
Αποθήκη σκηνικών / παρασκήνια

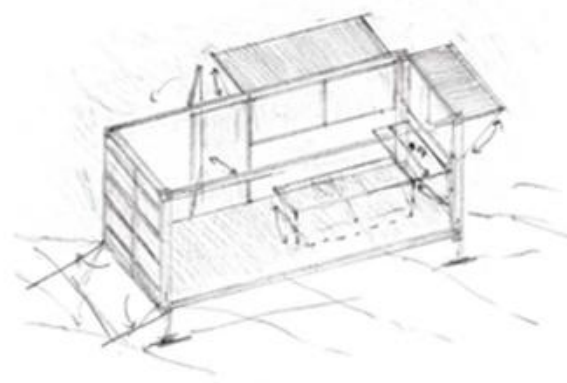

Διαστάσεις CSCL 20' Standard - China  
Shipping dry Container:

Εσωτερικό μήκος: 589.8cm 232.8in  
Εσωτερικό πλάτος: 235.2cm 92.6in  
Εσωτερικό ύψος: 239.3cm 94.2in  
Όγκος: 33.2 m<sup>3</sup> 1172 CU Ft



# Καμάρνια

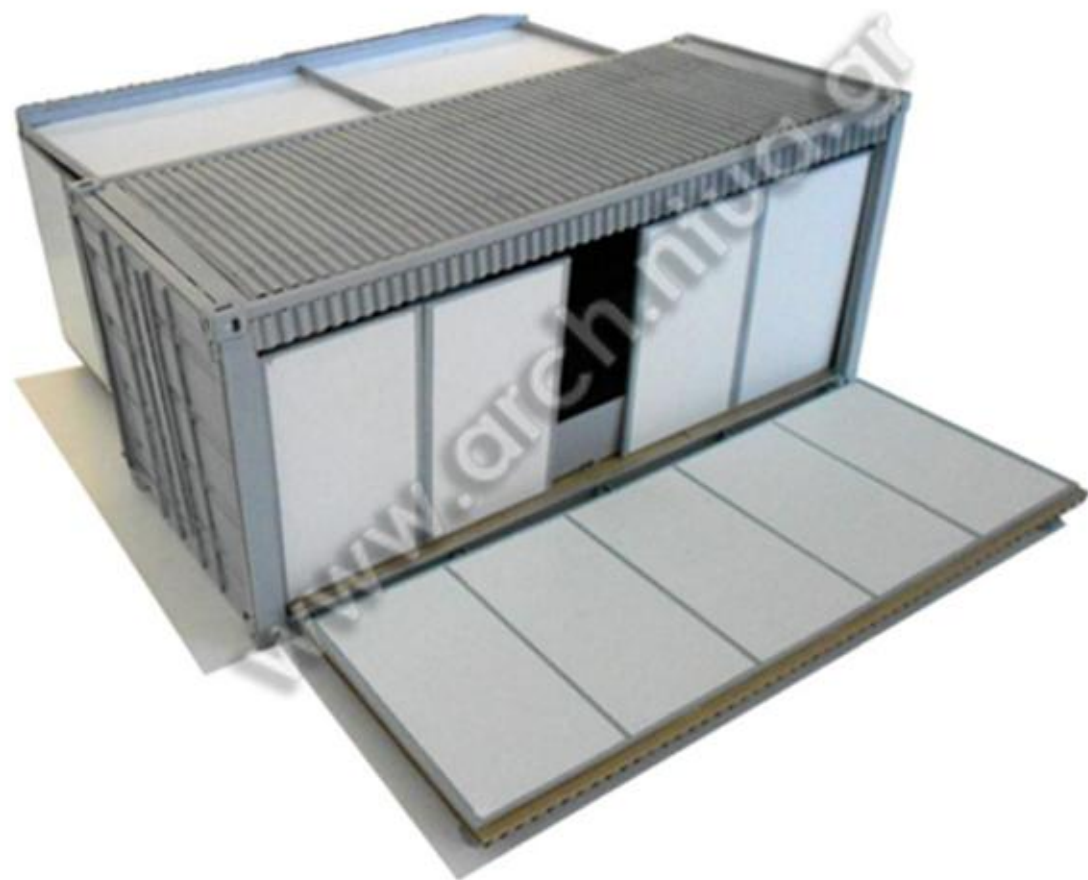

# Καμαρίνια



Τομή κλειστή -  
ενδυματολογικά / καμαρίνια

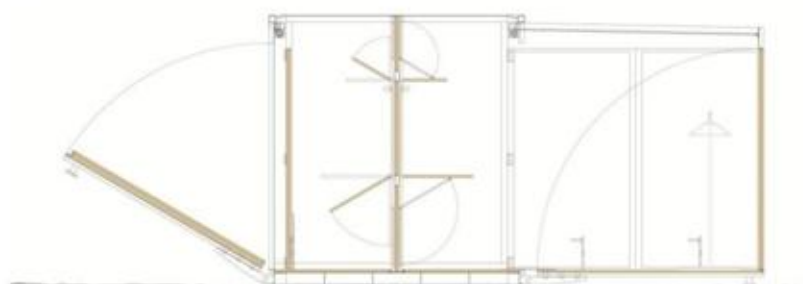

Τομή ανοικτή - καμαρίνια



Κάτοψη κλειστή -  
ενδυματολογικά / καμαρίνια

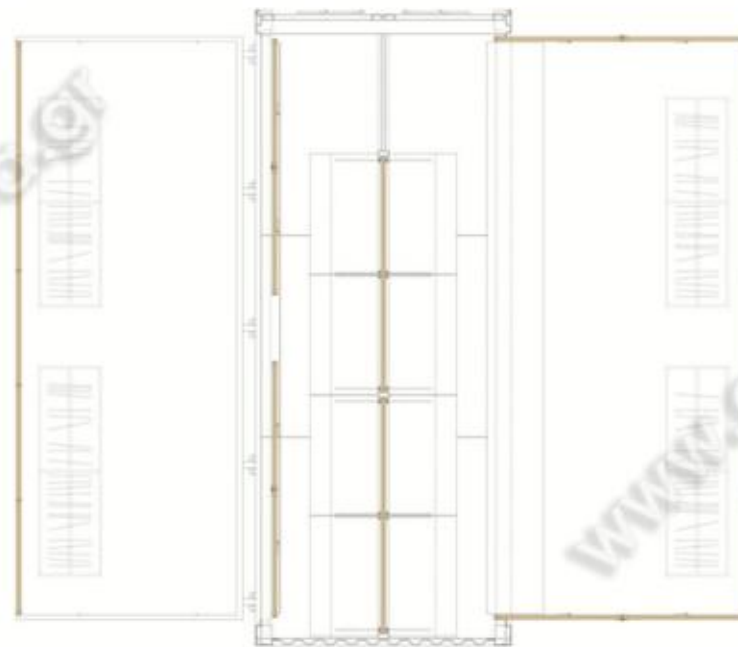

Κάτοψη ανοικτή - καμαρίνια

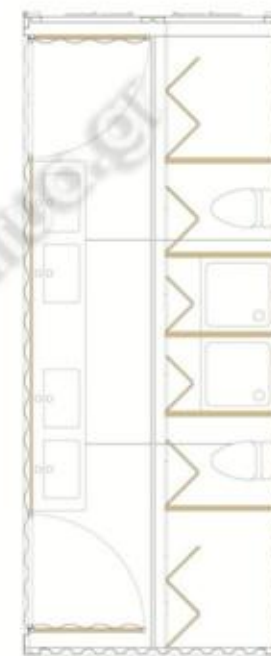

Κάτοψη  
Αποδυτήρια ηθσοπιών /  
λουιρά / WC

# Παράδειγμα εφαρμογής Ι: Καστροπολιτεία Μεθώνης



Για τα παραπάνω έργα δε γνωρίζουμε πλήρη στοιχεία, Πανεπιστήμιο Ιεροσολύμων.

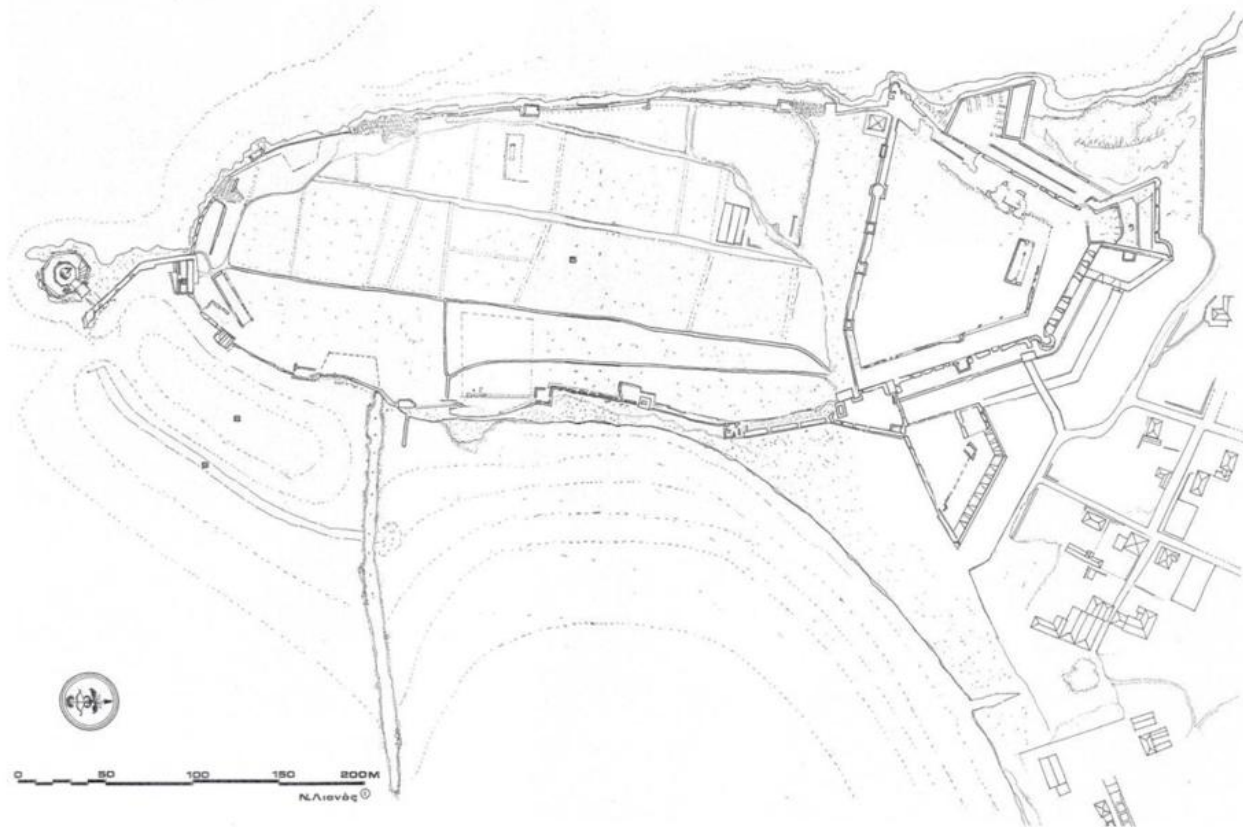

Σχεδιάγραμμα του κάστρου της Μεθώνης, (Πηγή: Ν. Λιανός)



# Παράδειγμα εφαρμογής I: Καστροπολιτεία Μεθώνης

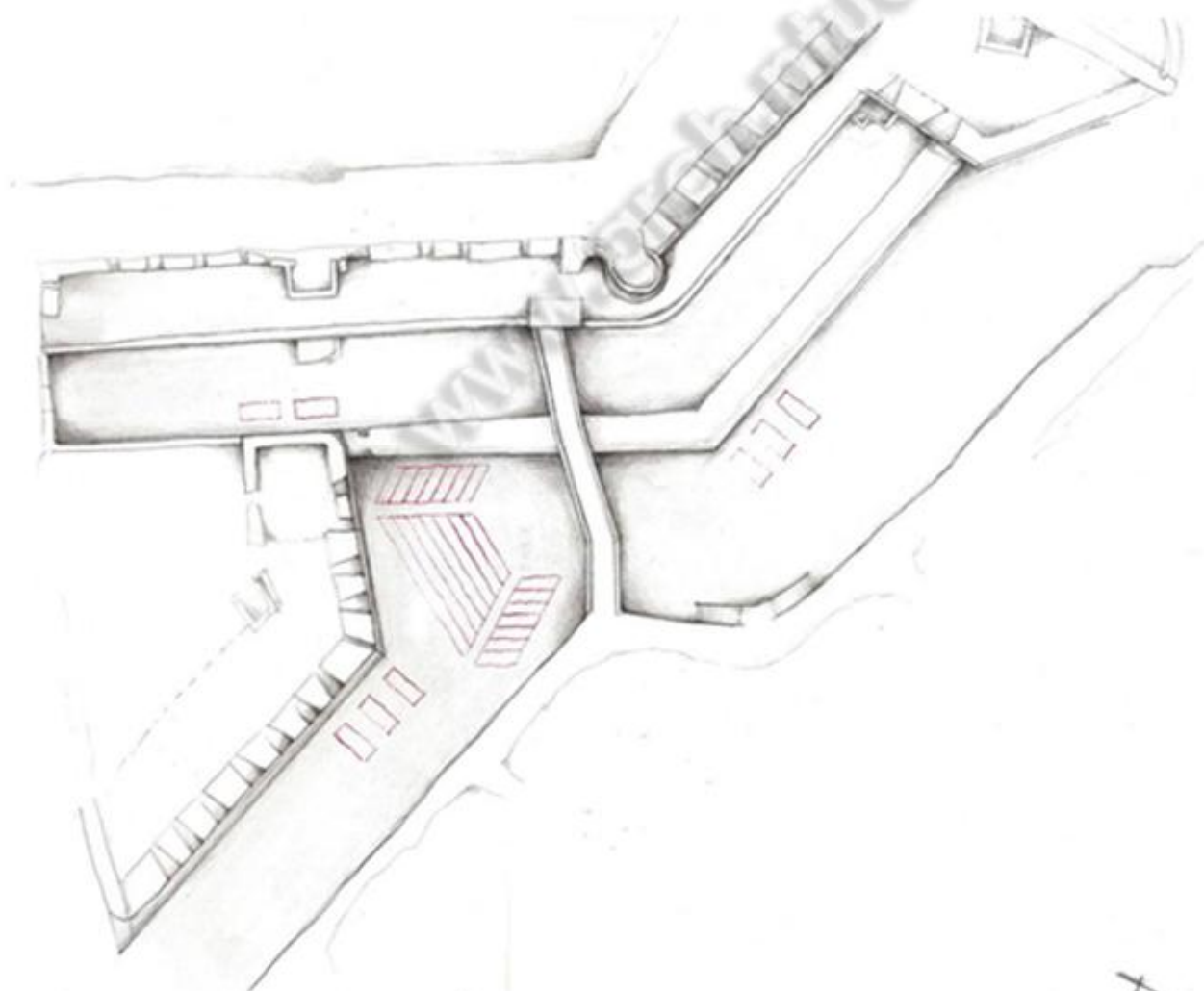

Τοπογραφικό Τάφρου κάστρου Μεθώνης



# Ερωτόκριτος στην τάφρο του κάστρου της Μεθώνης



Υιοθέτηση σκηνοθετικής προσέγγισης Σπύρου Ευαγγελιάτου και δραματουργικής ανάλυσης Στυλιανού Αλεξίου.

Ιδέα σκηνογραφίας: πάντρεμα ενετικού/Αναγεννησιακού και στωικού/κλασικού (Loggia, 14 τόξα γέφυρας τάφρου).

"Τούτο ήταν τ'αρχοντόπουλο που όριζε τη Μεθώνη, πάντα 'χει λογισμούς τιμής πάντα ψηλά ξαμώνει."  
Ερωτόκριτος, Β. Κορνάρου, πράξη 2η, στίχοι 187-188

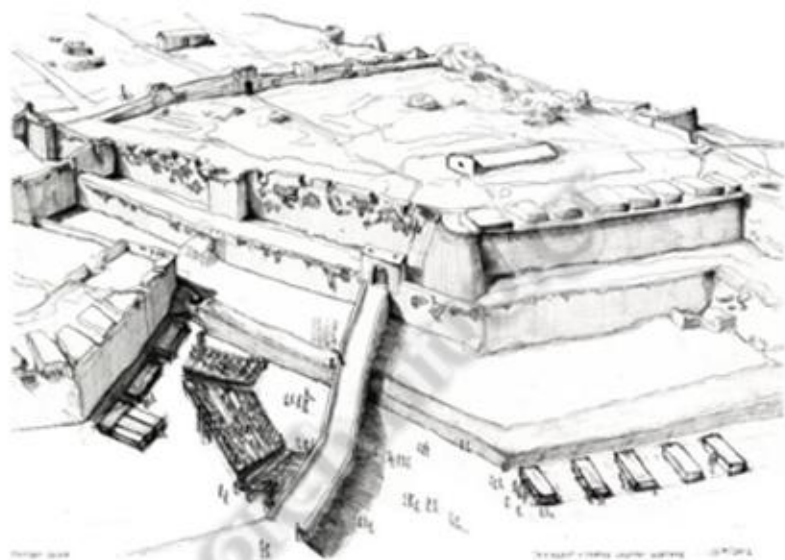

Προοπτική απεικόνιση Τάφρου





## Παράδειγμα εφαρμογής ΙΙ: Φρούριο Παλαμηδίου, Ναύπλιο



Ναύπλιο



Προμαχώνας Μιλτιάδης, "το μαγαζάκι".



Προμαχώνας Μιλτιάδης, βόρεια πλευρά, αρχές του 1900.



Φωτογραφία από τις φυλακές στο Παλαμήδι (προμαχώνας Μιλτιάδης) από τον Φρεντ Μπουασονά στις αρχές του 1900.



Ναύπλιο με θέα στο Παλαμήδι, 1348.



"Όλα τα κάστρα κι' αν χαθούν και όλα  
κι' αν ρημάξουν  
Το Παλαμήδι το όμορφο θεός να το  
φυλάει."  
δημοτικό τραγούδι



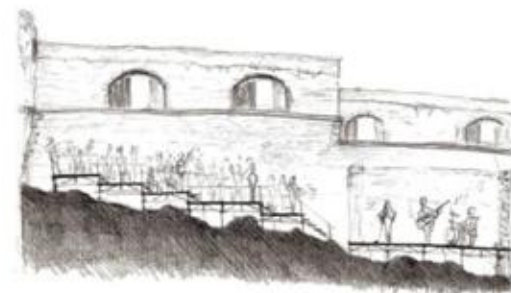

Τομή - αποκλιμάκωση σε σχέση με τον προμαχώνα Αγ. Ανδρέα.



Προοπτική απεικόνιση τοποθέτησης, στο βάθος ο προμαχώνας Φωκίωνας.

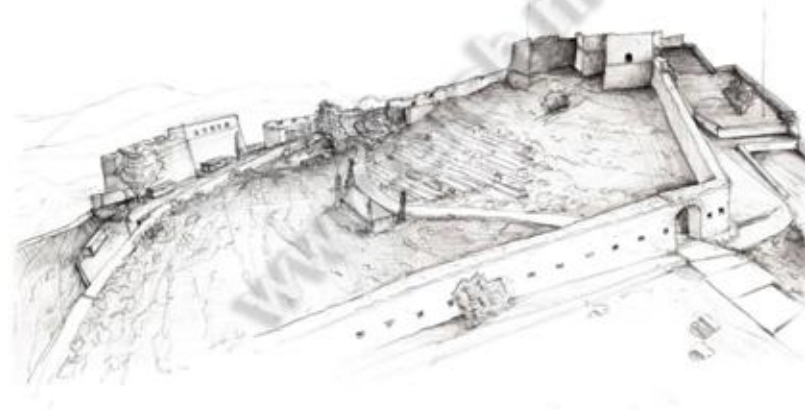

Προοπτική απεικόνιση τοποθέτησης από προμαχώνα Αγ. Ανδρέα.

# Βιβλιογραφία

Andrea Palladio - *'The four books of architecture'*, (*'I Quattro libri dell'architettura'*, 1570) Dover Publications, 1977

Association of British Theatre Technicians, editor, Judith Strong - *'Theatre buildings: a design guide'*, Association of British Theatre, 2010

Βιτσέντζος Κορνάρος - *'Ερωτόκριτος'*, Επιμέλεια Στυλιανού Αλεξίου, εκδόσεις Εστία, Αθήνα, 1995

DAVID WATKIN - *'Ιστορία της Δυτικής Αρχιτεκτονικής'*, Μορφωτικό Ίδρυμα Εθνικής Τραπέζης, ΑΘΗΝΑ, 2007

Διονύσης Φωτόπουλος - *'Σκηνογραφία στο ελληνικό θέατρο'*, Εμπορική Τράπεζα της Ελλάδος, 1987 (Βιβλιοθήκη ΕΜΠ)

Εταιρεία θεάτρου Η ΣΚΗΝΗ - *'ΚΑΡΛΟ ΓΚΟΛΑΝΤΟΝΙ, ΟΙ ΑΓΡΟΙΚΟΙ, ΒΕΝΕΤΙΑ 1760'*, θέατρο οδού Κυκλάδων, 1983

George C. Izenour - *'Theater Design second edition by George C. Izenour'*, Yale University Press, New Haven and London, 1996 (Βιβλιοθήκη ΕΜΠ)

Καρποδίνη - Δημητριάδη Έφη - *'Κάστρα της Πελοποννήσου'*, Εκδόσεις Αδάμ - Πέργαμος, 1993

Louis B. Wright - *'Ο Σαίξπηρ και η εποχή του'*, Μετάφραση Αλέξανδρου Κοτζιά, Εκδόσεις Ηριδανός, 1970

Μάνος Περράκης - *'ΘΕΑΤΡΩΝ ΑΡΧΙΤΕΚΤΟΝΙΚΗ ΔΗΜΙΟΥΡΓΙΑ ΣΕ ΧΡΟΝΟΥΣ ΠΑΡΕΛΘΟΝΤΕΣ'*, Αθήνα, 1991 (Βιβλιοθήκη ΕΜΠ)



# Βιβλιογραφία



Μανούσου - Ντέλλα Κατερίνα - *'Μεσαιωνική πόλη της Ρόδου : έργα αποκατάστασης (1985-2000)'* Υπουργείο Πολιτισμού, Επιτροπή Παρακολούθησης έργων στα μνημεία της Μεσαιωνικής Πόλης της Ρόδου, Ρόδος, 2001

ΠΕΙΡΑΜΑΤΙΚΗ ΕΝΕΡΓΕΙΑ ARCHI-MED - *'Ενετοί και Ιωαννίτες Ιππότες, Δίκτυα Οχυρωματικής Αρχιτεκτονικής'*, Αθήνα, 2001

Πέτρος Μαρτινίδης - *'ΜΕΤΑΜΟΡΦΩΣΕΙΣ του θεατρικού χώρου'*, Εκδόσεις Νεφέλη, Αθήνα, 1999

Rene Hainaux.- *'Le decor de theatre dans le monde depuis 1935'* Institut international du théâtre, Bruxelles, Meddens, 1965  
(Βιβλιοθήκη ΕΜΠ)

Robert Kronenburg - *'Portable Architecture'*, Elsevier/Architectural Press, Third edition, Oxford, 2003

*'Shakespeare's Globe, the guidebook'* - SPINNEY PUBLICATIONS, Herald Graphics, 1998

Vitruvius - *'THE TEN BOOKS ON ARCHITECTURE'*, translated by Morris Hicky Morgan, 68 illustrations, Dover publications, inc. New York, 1960

