

ΟΙΚΕΙΟΠΟΙΗΣΗ ΤΟΥ ΙΣΤΟΡΙΚΟΥ ΚΑΙ ΠΟΛΙΤΙΣΜΙΚΟΥ ΤΟΠΙΟΥ ΤΟΥ ΑΓΙΟΥ ΝΙΚΟΛΑΟΥ ΠΑΞΩΝ

Ελευθέριος Σιαμόπουλος
04107077

Επιβλέπων καθηγητής: Βασίλειος Γκανιάτσας
Συμβουλευτικό έργο: Κωνσταντίνος Καραδήμας
Ανδρέας Καλακαλλάς

Αθήνα
Ιούλιος 2013

Περιεχόμενα

1. Ανάλυση	3
2. Κεντρική ιδέα	9
3. Σχέδια	20
4. Οικοδομικές λεπτομέρειες	29
5. Φωτογραφίες μακέτας	35

1. Ανάλυση

Χάρτης οικισμών και συνδέσεων Παξών

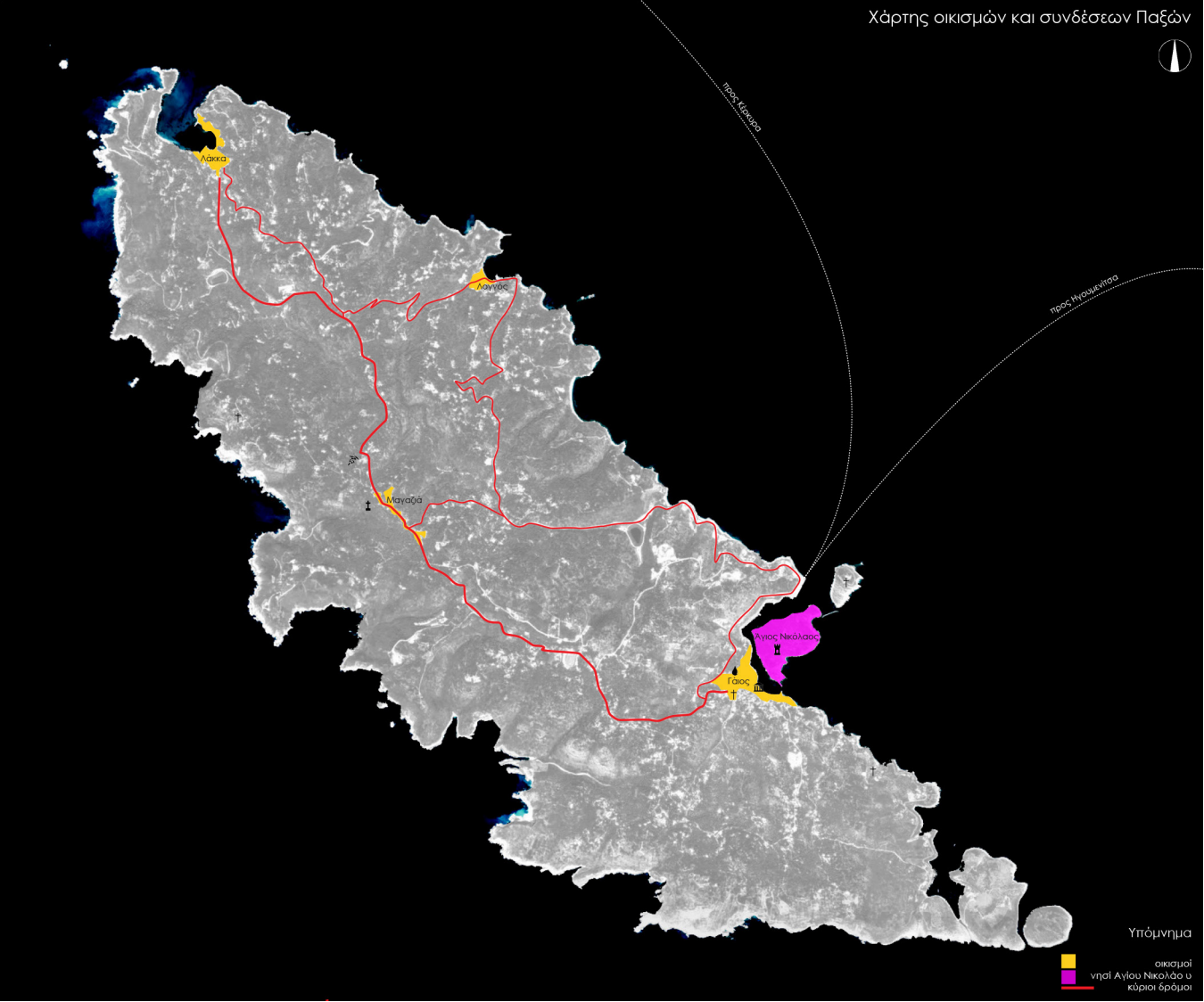

Χάρτης χρήσεων γης
κλίμακα 1:2500

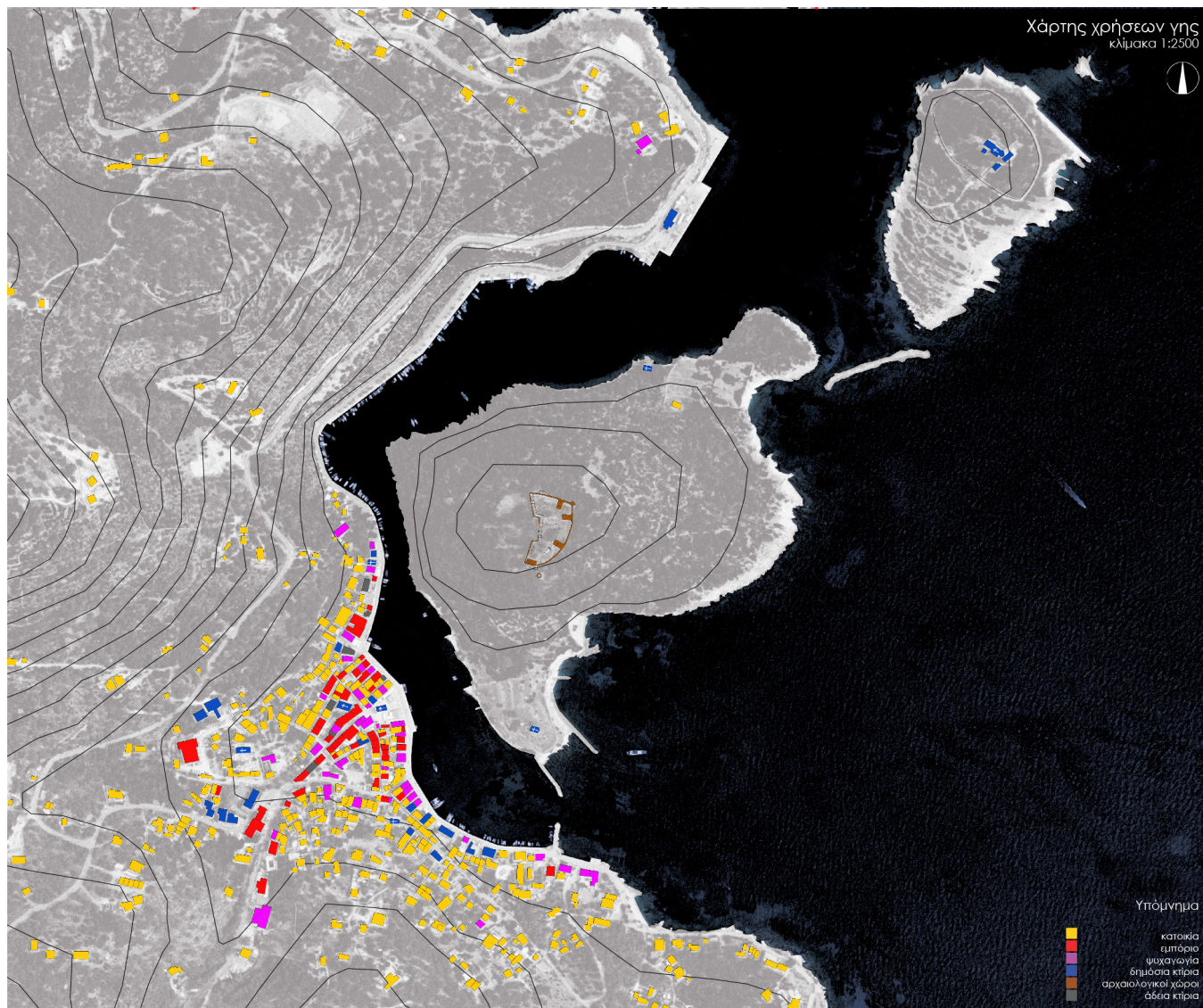

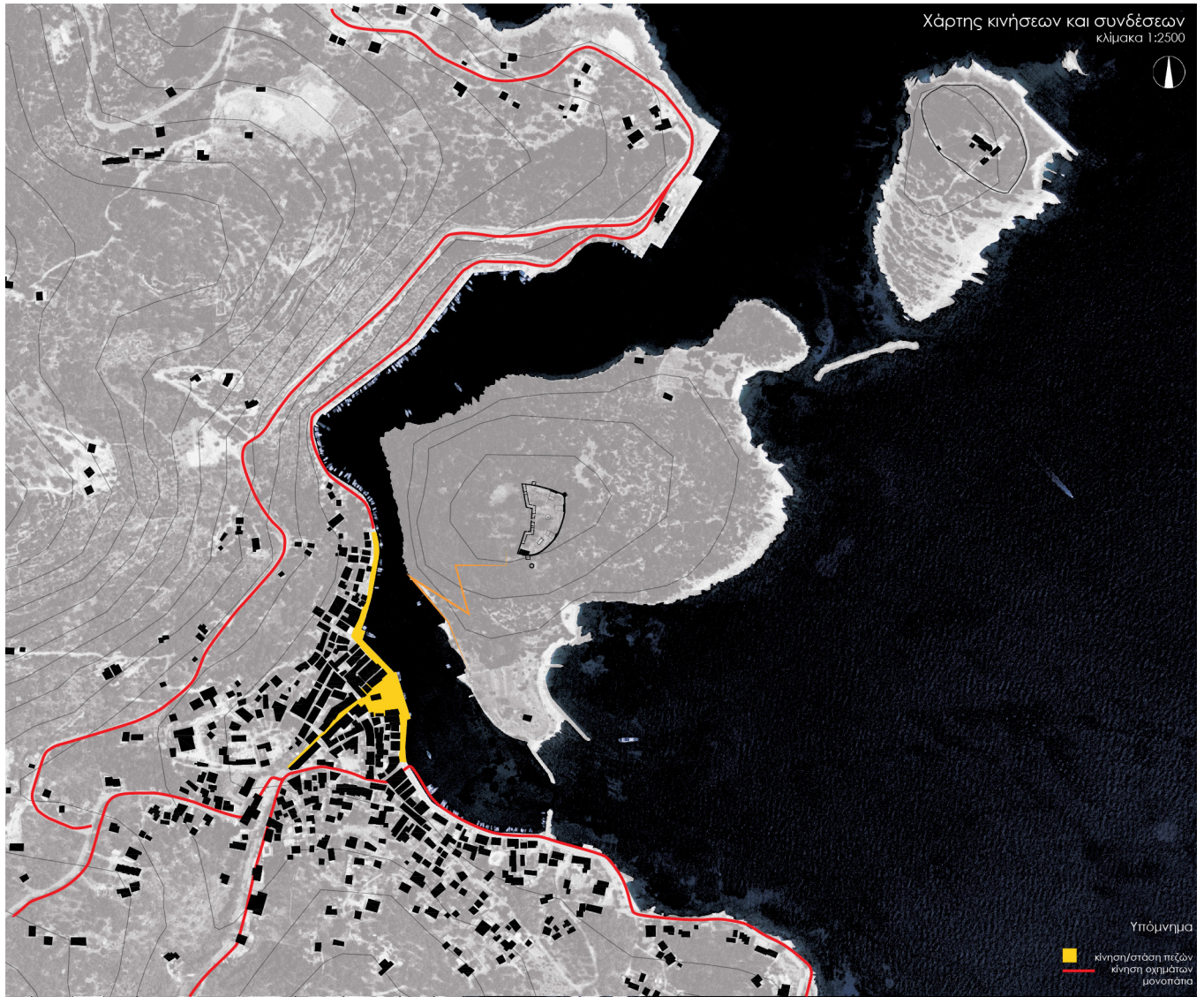

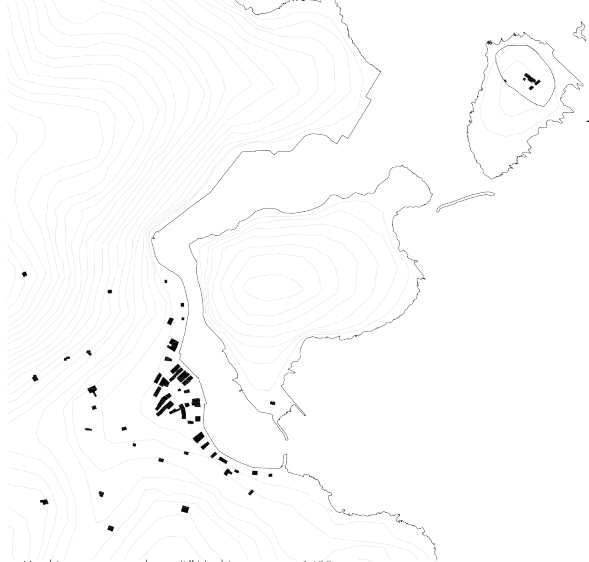

Η πόλη και το νησί του Αϊ Νικόλα πριν το 1423

Το φυσικό τοπίο ως οχυρό. Το νησί, προστατεύει τόσο την πόλη όσο και το λιμάνι λόγω της τοπογραφίας του.

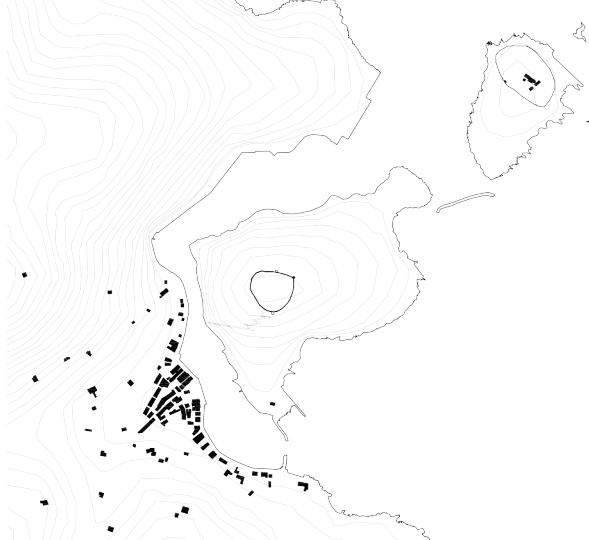

Η πόλη και το νησί του Αϊ Νικόλα το 1423_ενετικό οχυρό

Χτίζεται οχυρό στο ψηλότερο σημείο του νησιού, προσαρμοσμένο στην τοπογραφία του νησιού και κόβονται τα δέντρα, έτσι ώστε η θέαση από αυτό να είναι ελεύθερη. Εντένεται ο οχυρωματικός χαρακτήρας του νησιού.

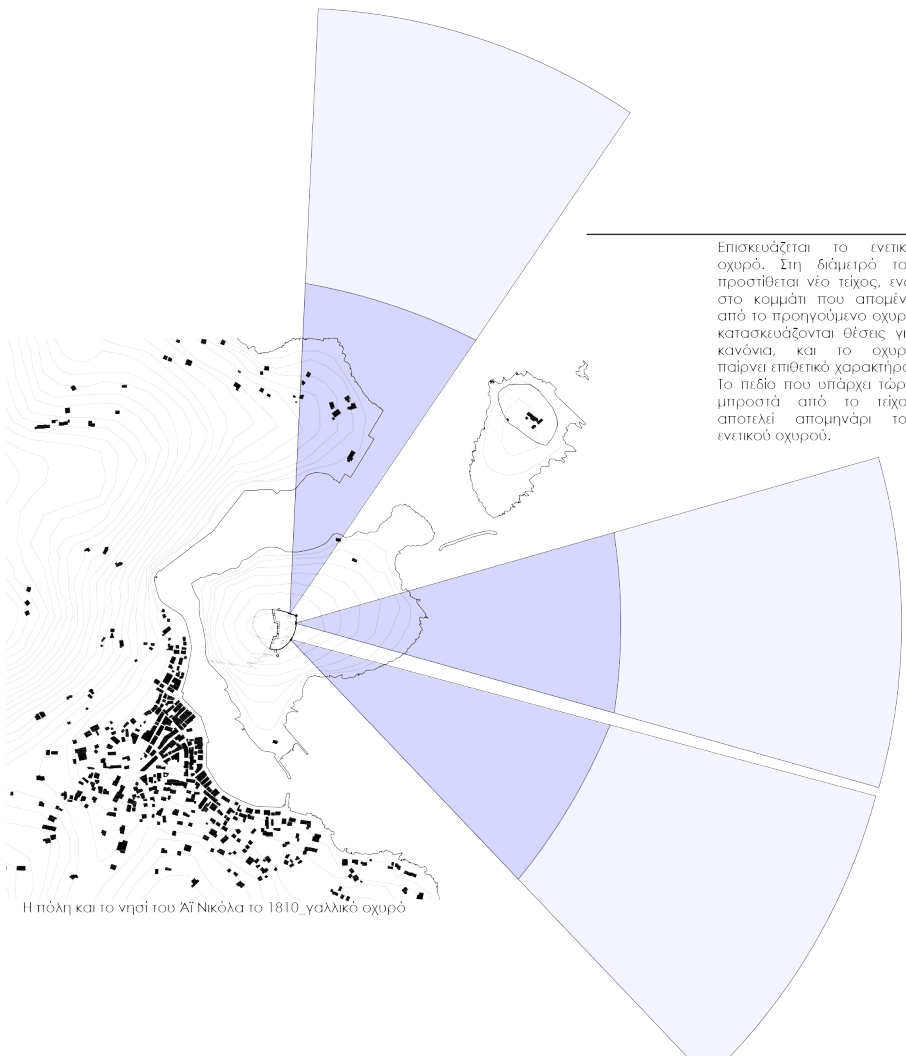

Η πόλη και το νησί του Αϊ Νικόλα το 1810_γαλλικό οχυρό

Επισκευάζεται το ενετικό οχυρό. Στη διάμετρό του προστίθεται νέο τείχος, ενώ στο κομμάτι που απομένει από το προηγούμενο οχυρό κατασκευάζονται θέσεις για κανόνια, και το οχυρό παίρνει επιθετικό χαρακτήρα. Το πεδίο που υπάρχει τώρα μπροστά από το τείχος αποτελεί απομνηνάρι του ενετικού οχυρού.

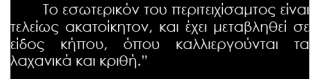
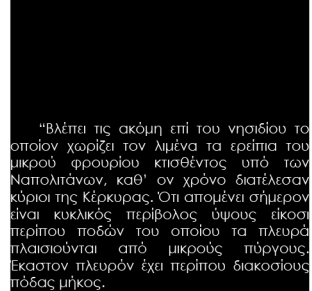
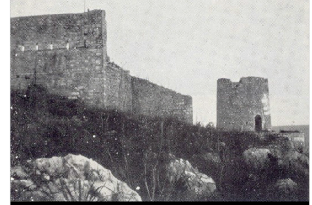
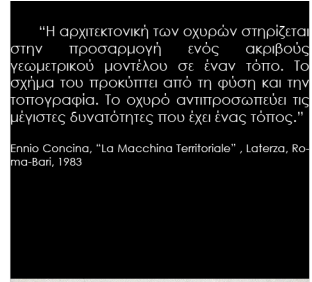

André Grasset de Saint Sauveur, "Voyage Historique littéraire et pittoresque dans les îles et possessions des Vénitiennes du Levant" 1787



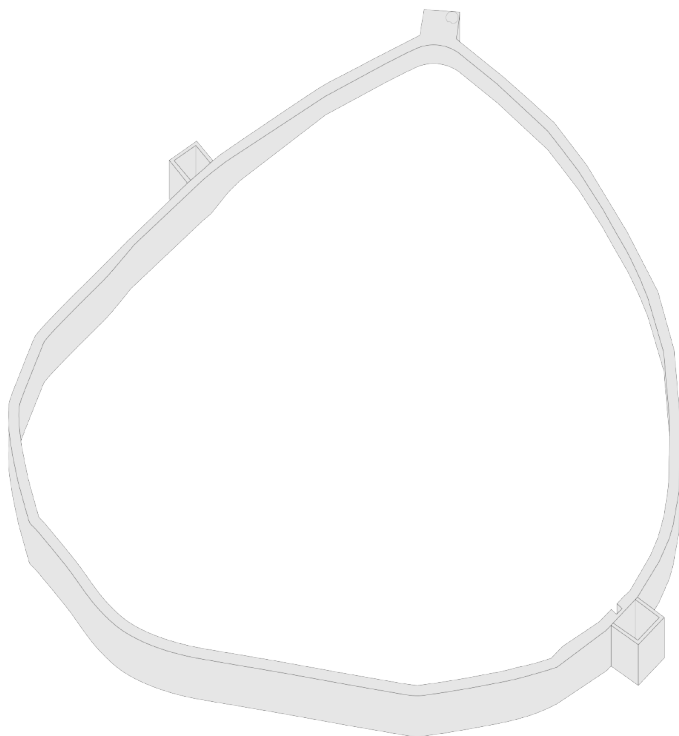

Το οχυρό του Άϊ Νικόλα το 1423_εντικό οχυρό

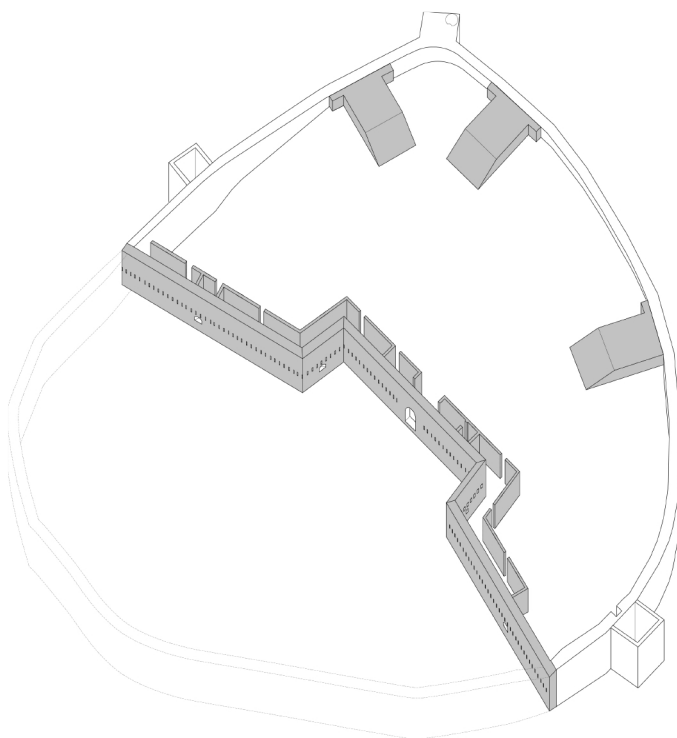

Το οχυρό του Άϊ Νικόλα το 1810_γαλλικό οχυρό

Το 1423 χτίζεται από τους Ενετούς οχυρό στο νησί του Αγίου Νικολάου για να προστατεύσει το νησί των Παξών από τις επιδρομές των πειρατών.

Το τείχος του οχυρού είναι προσαρμοσμένο στην ιδιαίτερη τοπογραφία του νησιού. Έχει σχήμα κυκλικό, ύψος 6μ, και δύο πύργους σε αντιδιαμετρικά σημεία, καθώς και ένα πύργο παρατήρησης της θάλασσας. Η οχύρωση έχει τον ίδιο χαρακτήρα σε όλη την περίμετρό της.

Αν και η πυρπίδα είχε ήδη εφευρεθεί, η οχυρωματική τέχνη δεν έχει ακόμη προσαρμοστεί στα νέα δεδομένα. Τα τείχη χτίζονταν λεπτά και ψηλά, συνήθως πέτρινα, με σκοπό οι αμυνόμενοι τοξότες να έχουν πλεονέκτημα απέναντι στους εχθρούς, αλλά και έτσι ώστε οι εχθροί να μην μπορούν εύκολα να σκαρφαλώσουν στα τείχη.

Το 1810 οι Γάλλοι επισκευάζουν το οχυρό και προσαρμόζουν τα τείχη του στα νέα δεδομένα τις πυρπίδας.

Στη διάμετρο του οχυρού προστέθηκε νέο τείχος με αυστηρή γεωμετρία, προερχόμενη από τη δομή της κάτοψης της ίδιας πόλης της Αναγέννησης, που άρχισε να αναπτύσσεται στην Ιταλία στα τέλη του 15ου αιώνα, παραμένοντας πιστό στις αρχές της που ήταν η επίτευξη του καλύτερου αποτελέσματος με τη μέγιστη οικονομία, έχοντας τις ελάχιστες απαραίτητες διαστάσεις. Το οχυρό έτσι αποκτά δύο μέρη, ένα που απευθύνεται στην θάλασσα άμυνα και ένα που απευθύνεται στη χερσαία άμυνα.

Η οχυρωματική τέχνη προσαρμόζεται στα νέα δεδομένα που έφερε η εποχή της πυρπίδας. Προκειμένου τα τείχη να αντιστέκονται στα πυρά από τα κανόνια, σχεδιάστηκαν σε μορφή αστεριού, έγιναν χαμηλότερα και παχύτερα, μια σχεδόν επίπεδη αλλά επικλινή κατασκευή από γη ενισχυμένη εξωτερικά με τούβλα ή πέτρα, με σκοπό να εξοστρακίζουν τις μπάλες των κανονιών. Οι τριγωνικοί προμαχώνες που προκύπτουν από τη μορφή του αστεριού, ήταν ειδικά σχεδιασμένοι έτσι ώστε τα πυρά από τον ένα να καλύπτουν τον άλλον. Με αυτόν τον τρόπο ο εχθρός εκτιθόταν σε διαστυρούμενα πυρά από ένα υψηλότερο επίπεδο για μεγάλο χρονικό διάστημα, δίνοντας στα τείχη και καί' επέκταση στο οχυρό επιθετικό χαρακτήρα.

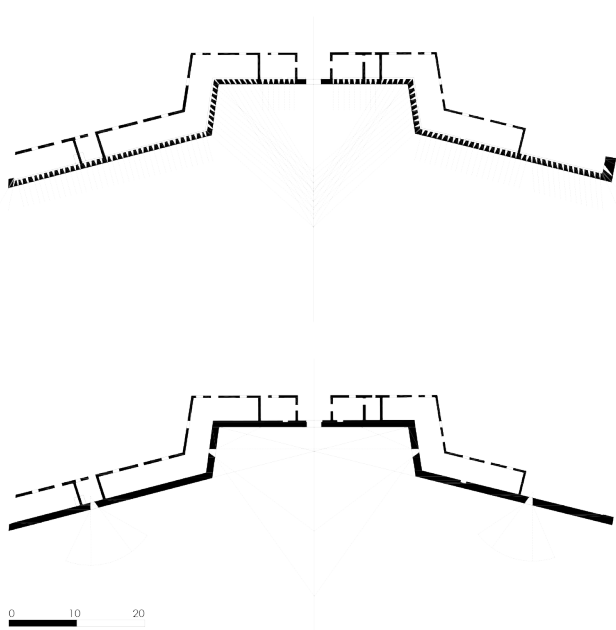
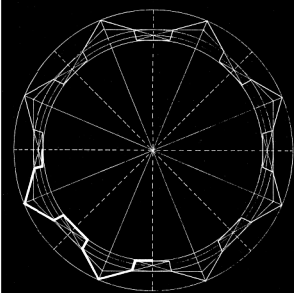

Τα πεδία βολής του τείχους του γαλλικού οχυρού

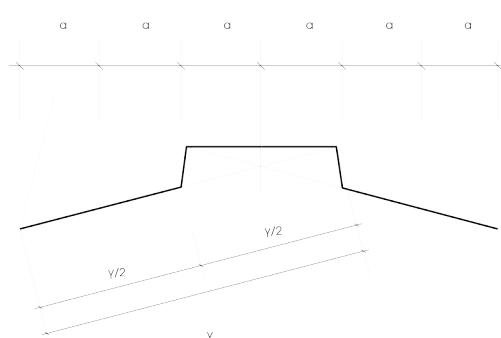

Γεωμετρική ανάλυση του τείχους του γαλλικού οχυρού

2. Κεντρική ιδέα

Με τη διαδρομή έρχομαι να δημιουργήσω έναν νέο τόπο στο τοπίο του νησιού με αφορμή και στόχο το υπάρχον οχυρό, σκοπεύοντας στην οικειοποίησή του πολιτισμικού και ιστορικού τοπίου του.

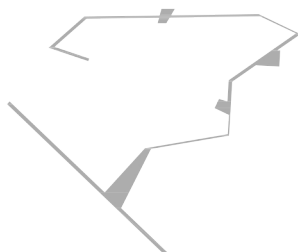

διαδρομη/σύνδεση
4η τοπική παρέμβαση

_οικειοποίηση του ιστορικού και πολιτισμικού τοπίου του νησιού με τη δημιουργία διαδρομής και σύνδεσής του με την πόλη
-ανοιχτό μουσείο οχύρωσης του νησιού
-αμφιθέατρο
_μεταβολή της ουσίας του χώρου
_η διαδρομή γεννά ένα νέο τόπο και ο χώρος οικειοποιείται

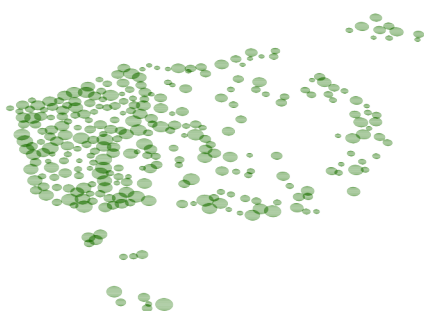

φύτευση
1937 μ.Χ.
3η τοπική παρέμβαση

_πρώτη προσπάθεια οικειοποίησης του νησιού από τους κατοίκους μέσω της φύτευσης που δημιουργεί ένα αδιαφοροποίητο τοπίο
_ο χώρος δεν αποκτά νέα ουσία και συνεχίζει να μην αποτελεί τόπο καθώς δεν αποκτά ένα νέο χαρακτήρα

ένωση των Επτανήσων με την Ελλάδα - 1864 μ.Χ.

_ο χώρος χάνει την ουσία του και σταματά να αποτελεί τόπο και πλέον δε συμβολίζει κέντρο ξένης εξουσίας



γαλλικό οχυρό
1810 μ.Χ.
2η τοπική παρέμβαση

_εντείνεται ο οχυρωματικός χαρακτήρας του νησιού



ενετικό οχυρό
1423 μ.Χ.
1η τοπική παρέμβαση

_το νησί αποκτά οχυρωματικό χαρακτήρα
_με την κατασκευή του οχυρού στο χώρο γεννιέται κατ' αρχάς ένας τόπος που συμβολίζει κέντρο ξένης εξουσίας



τοπίο

_το τοπίο του νησιού του "Αϊ Νικόλα αποτελεί φυσικό οχυρό

"[...] Ο τόπος δεν υπάρχει ήδη πριν από τη γέφυρα. Βεβαίως, προτού φτιαχτεί η γέφυρα υπάρχουν πολλά μέρη καταμήκος του ποταμού που μπορούν να καταληφθούν από κάποιον. Ένα από αυτά προβάλλει ως τόπος και μάλιστα δια της γέφυρας. Έτσι λοιπόν αυτό που συμβαίνει πρωταρχικά δεν είναι το γεγονός ότι η γέφυρα στήνεται σε έναν τόπο, αλλά το γεγονός ότι από την ίδια τη γέφυρα γεννιέται κατ' αρχάς ένας τόπος.[...] Από τη θέση αυτή προσδιορίζονται τοποθεσίες και οδοί δια των οποίων παραχωρείται χώρος.

[...] Συνεπώς, οι χώροι προσλαμβάνουν την ουσία τους από τόπους και όχι από "τον" χώρο."

Martin Heidegger, "Κίζιν, Κατοικίν, Σίκπιαθα", Εκδόσεις ΠΝΘρον, 2008

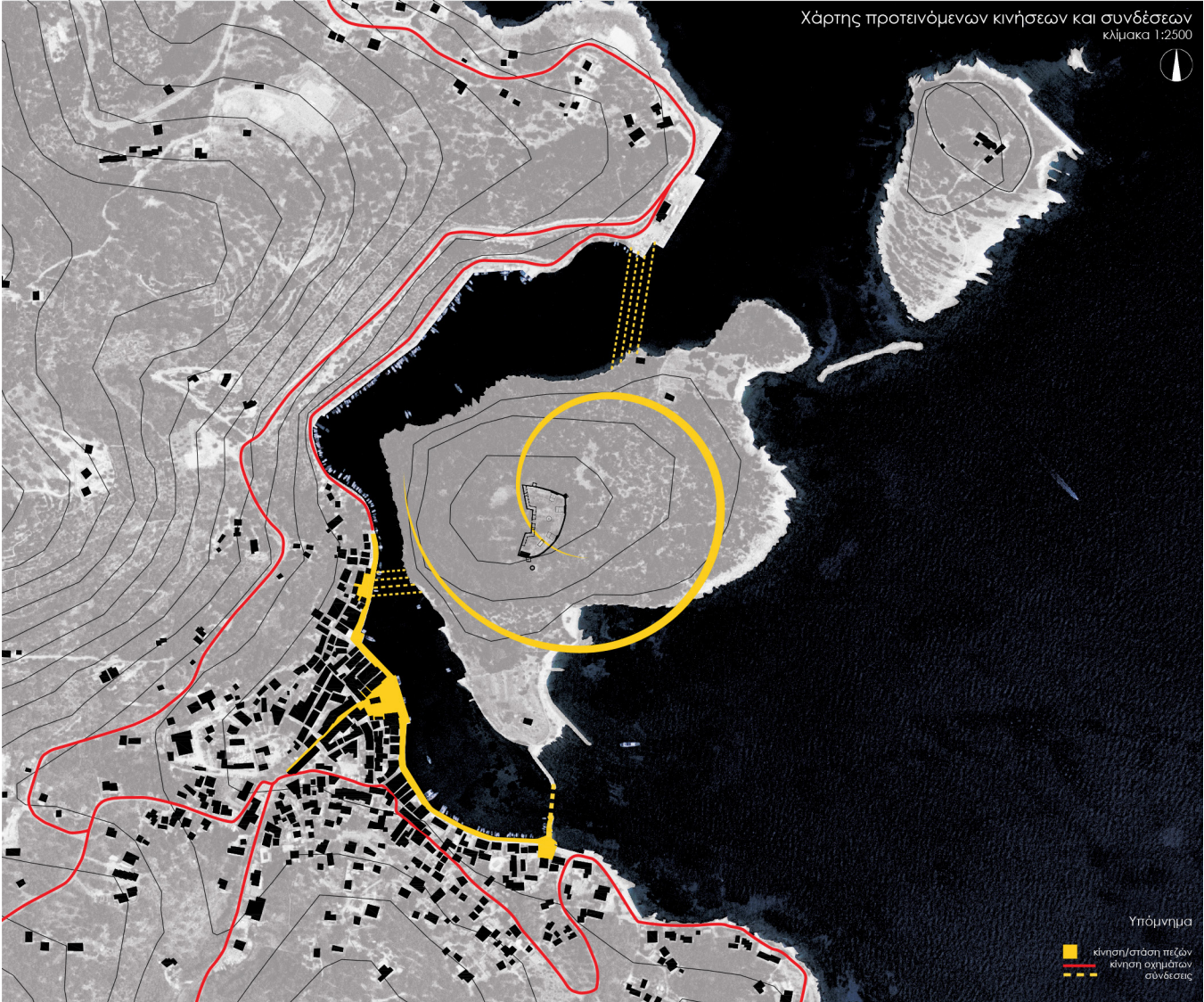

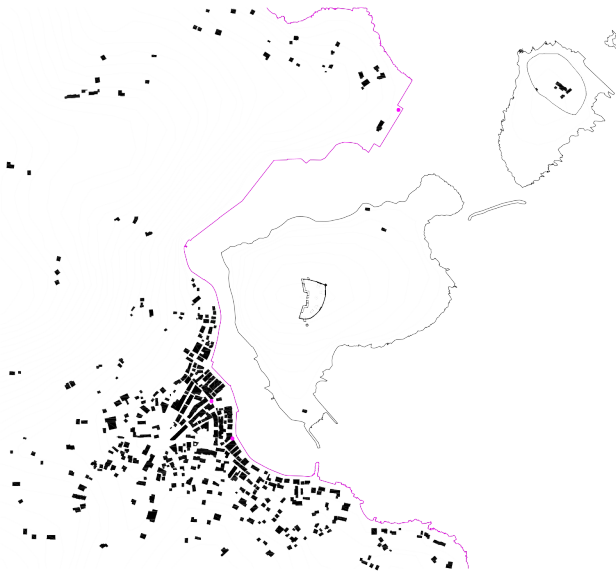

Ακτή και επιλεγμένα σημεία ως γεννέτριες οπτικών χαραζέων

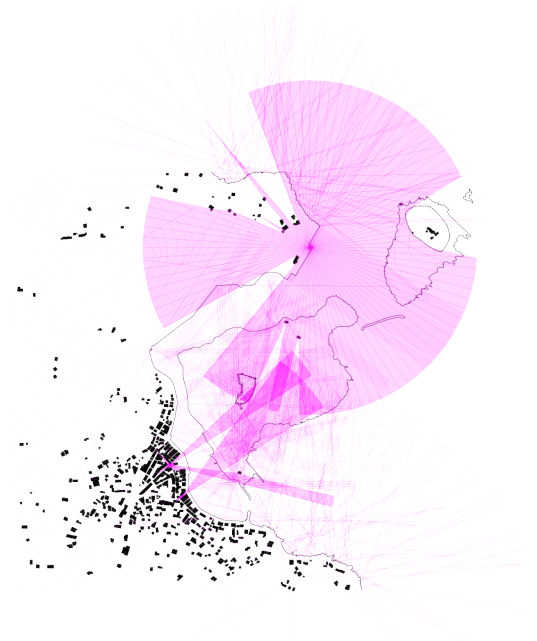

Οπτικές χαραζέες ανά 5 μέτρα από την ακτή και τα επιλεγμένα σημεία

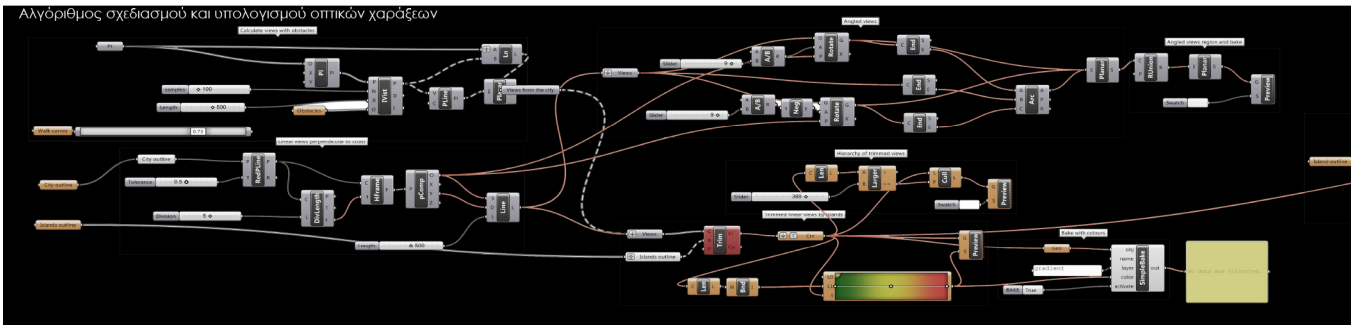

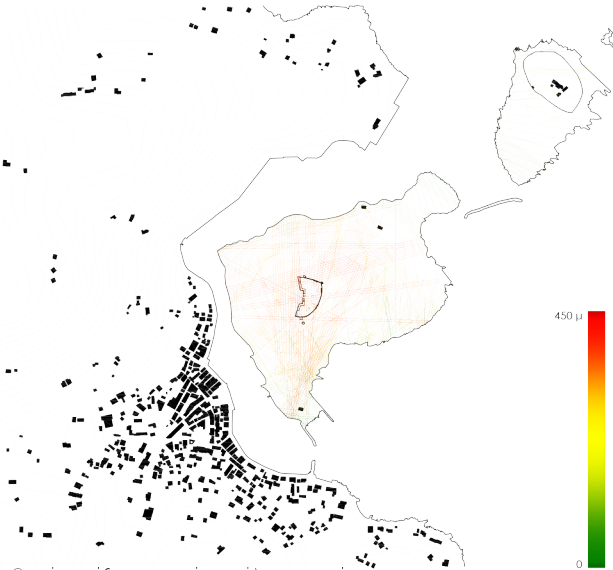

Οπτικές χαράξεις ιεραρχημένες ανάλογα με το μήκος τους

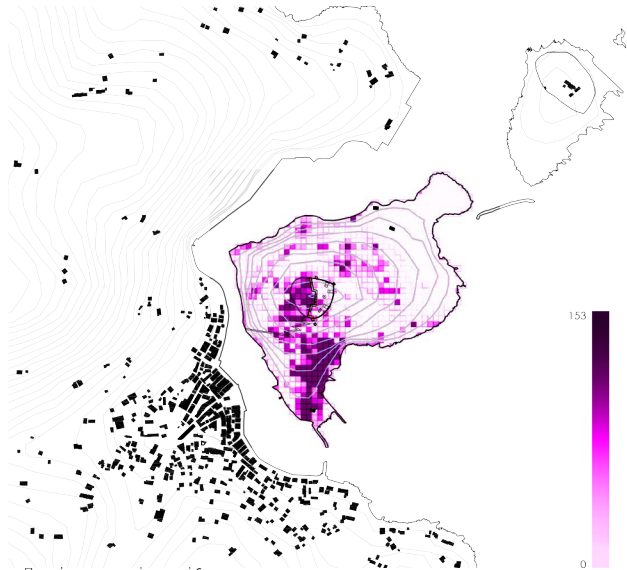

Ποκνότητα οπτικών χαράξεων

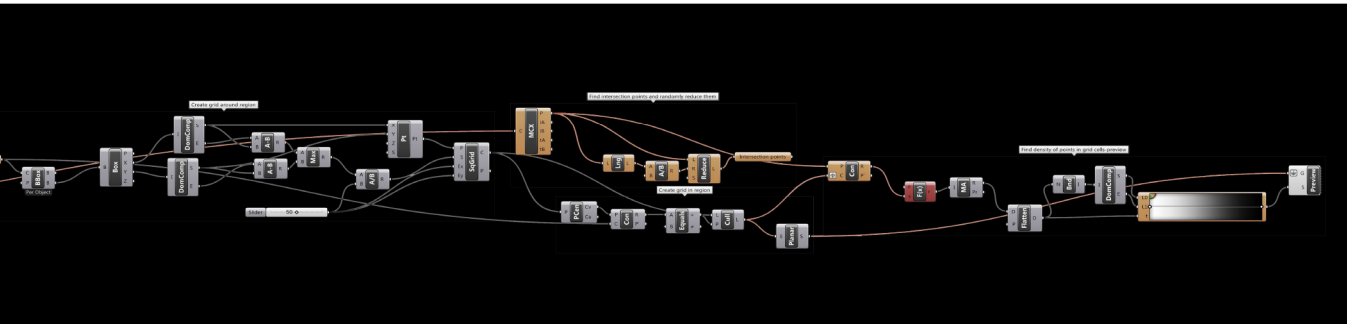

Οπτικές χαράξεις_πρώτη επιλογή

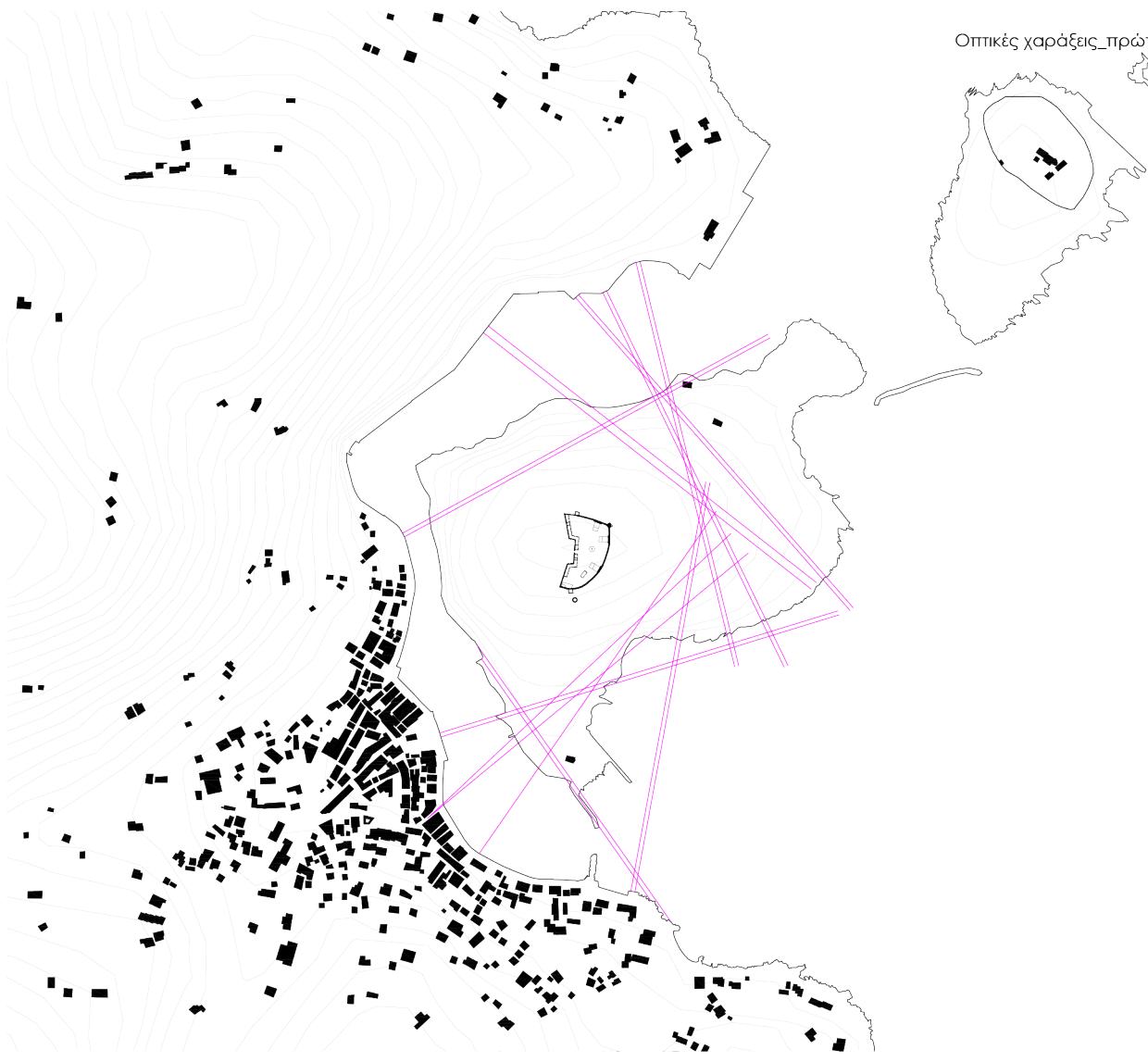

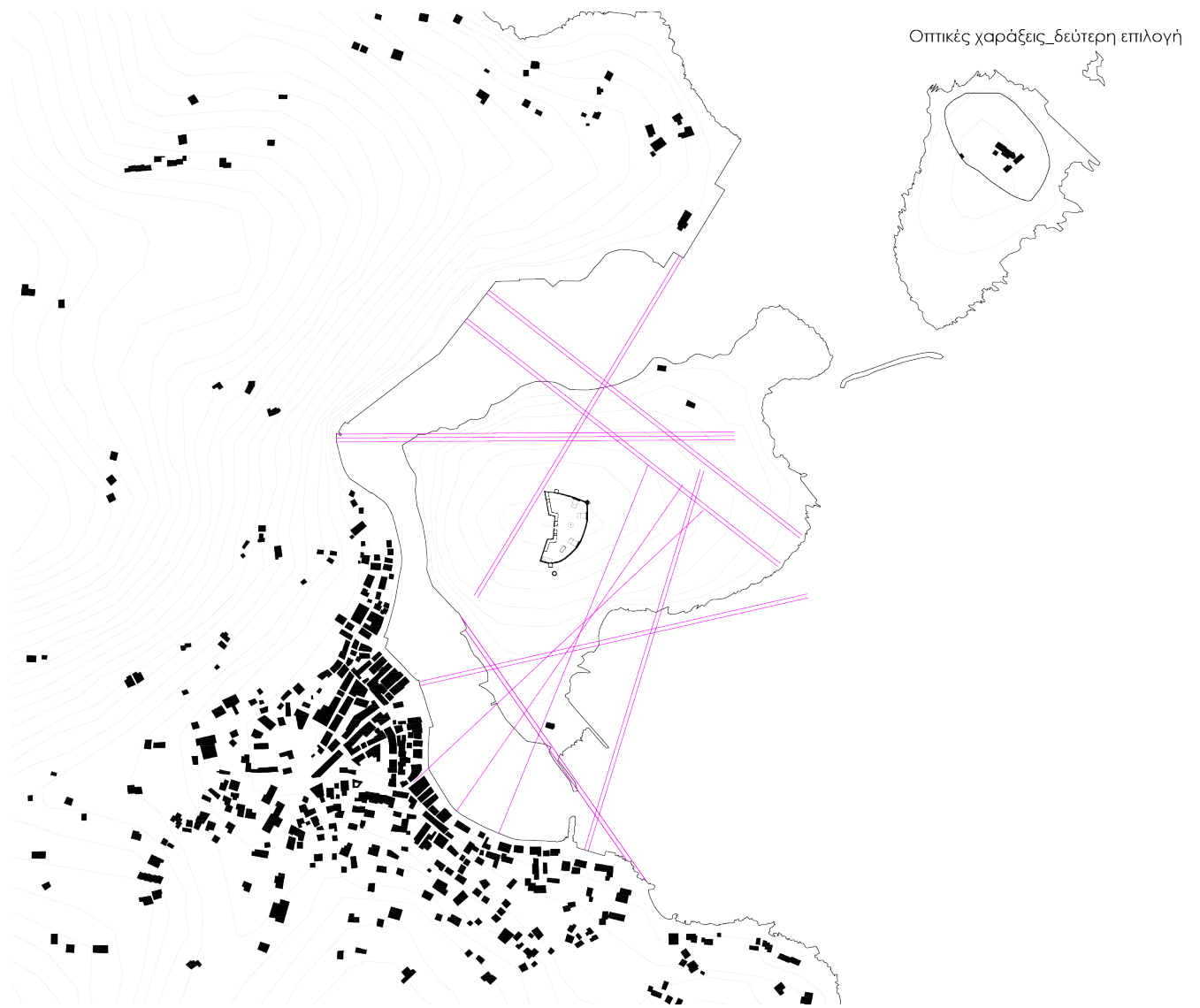

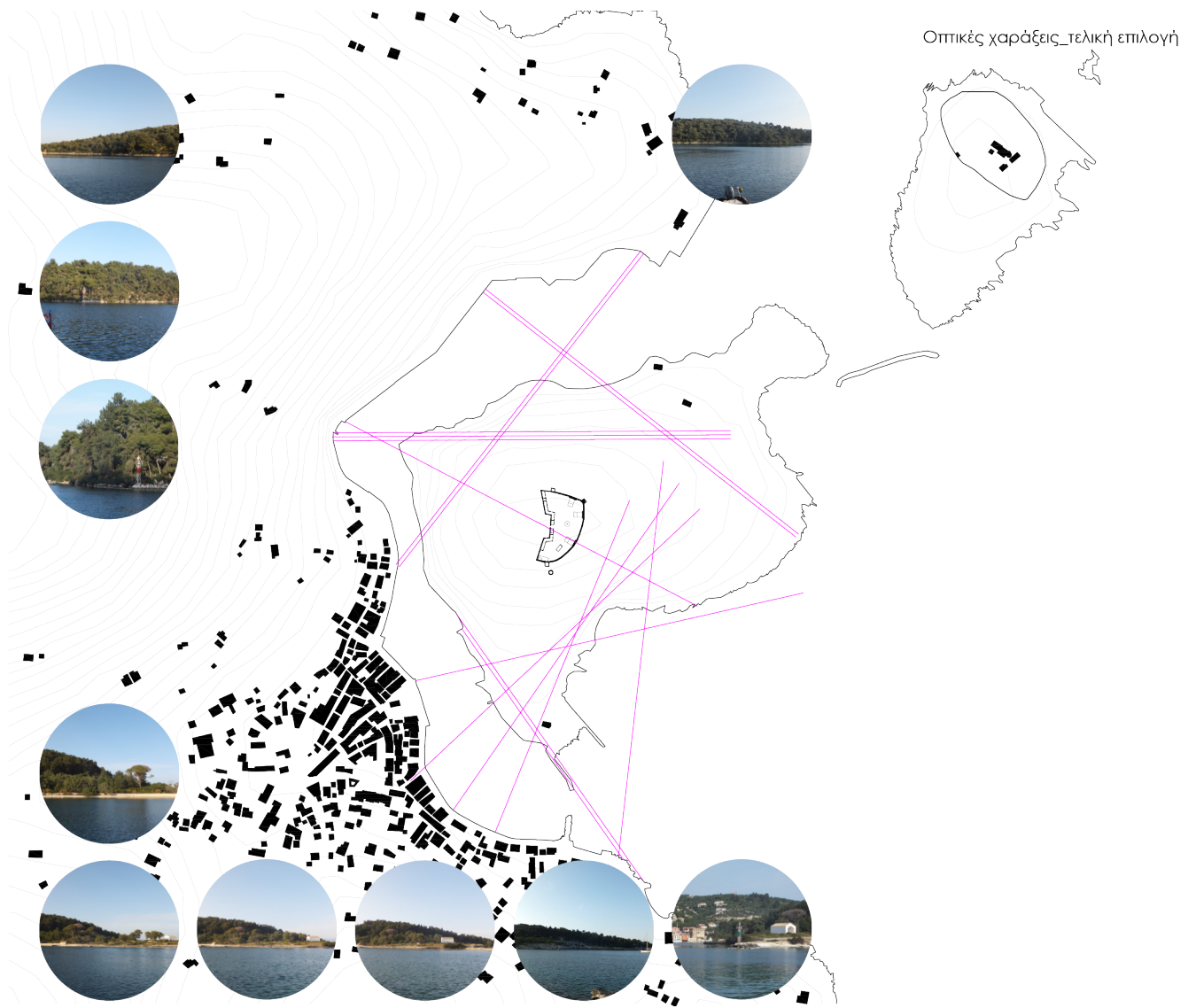

Όπως έχω ήδη αναφέρει το οχυρό του Αγίου Νικολά, στην τελική μορφή του που πήρε από τους Γάλλους το 1810, χωρίζεται σε δύο τμήματα. Στο τμήμα του οχυρού που έχει κατασκευαστεί από τους Ενετούς το 1423, και πλέον απευθύνεται αποκλειστικά στη θαλάσσια άμυνα, καθώς επισκευάστηκε και προστέθηκαν σε αυτό τρεις ράμπες για κανόνια. Και στο νέο τμήμα που κατασκεύασαν οι γάλλοι, που απευθύνεται αποκλειστικά στη χερσαία άμυνα, καθώς σε αυτό υπάρχουν οπές για πυροβόλα όπλα.

Όπως ακριβώς χωρίζεται το οχυρό σε δύο μέρη, έτσι χωρίζεται και το νησί του Αγίου Νικόλα σε δύο μέρη, με το ένα μέρος να απευθύνεται στη θάλασσα, και το άλλο μέρος να απευθύνεται στη στεριά, το νησί των Παζών. Ανάλογα χωρίζεται και η διαδρομή που σχεδιάζω σε δύο τμήματα, στο θαλάσσιο και στο χερσαίο.

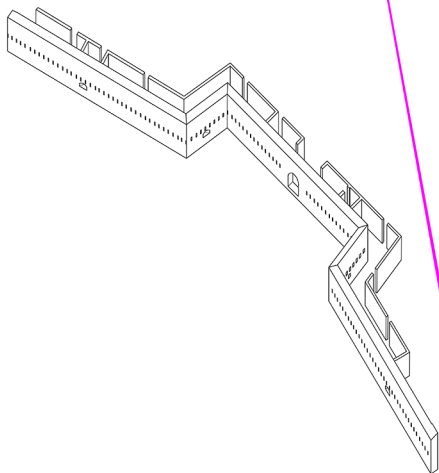

Τμήμα των τειχών του οχυρού του Αγίου Νικόλα που απευθύνεται στη χερσαία άμυνα

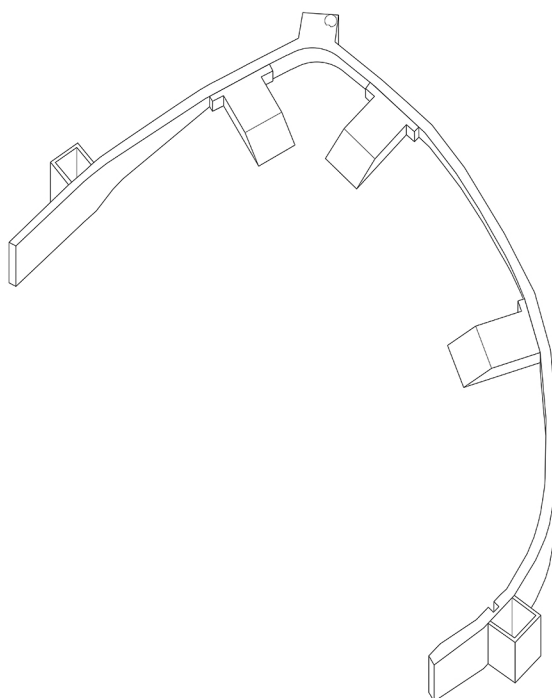

Τμήμα των τειχών του οχυρού του Αγίου Νικόλα που απευθύνεται στη θαλάσσια άμυνα

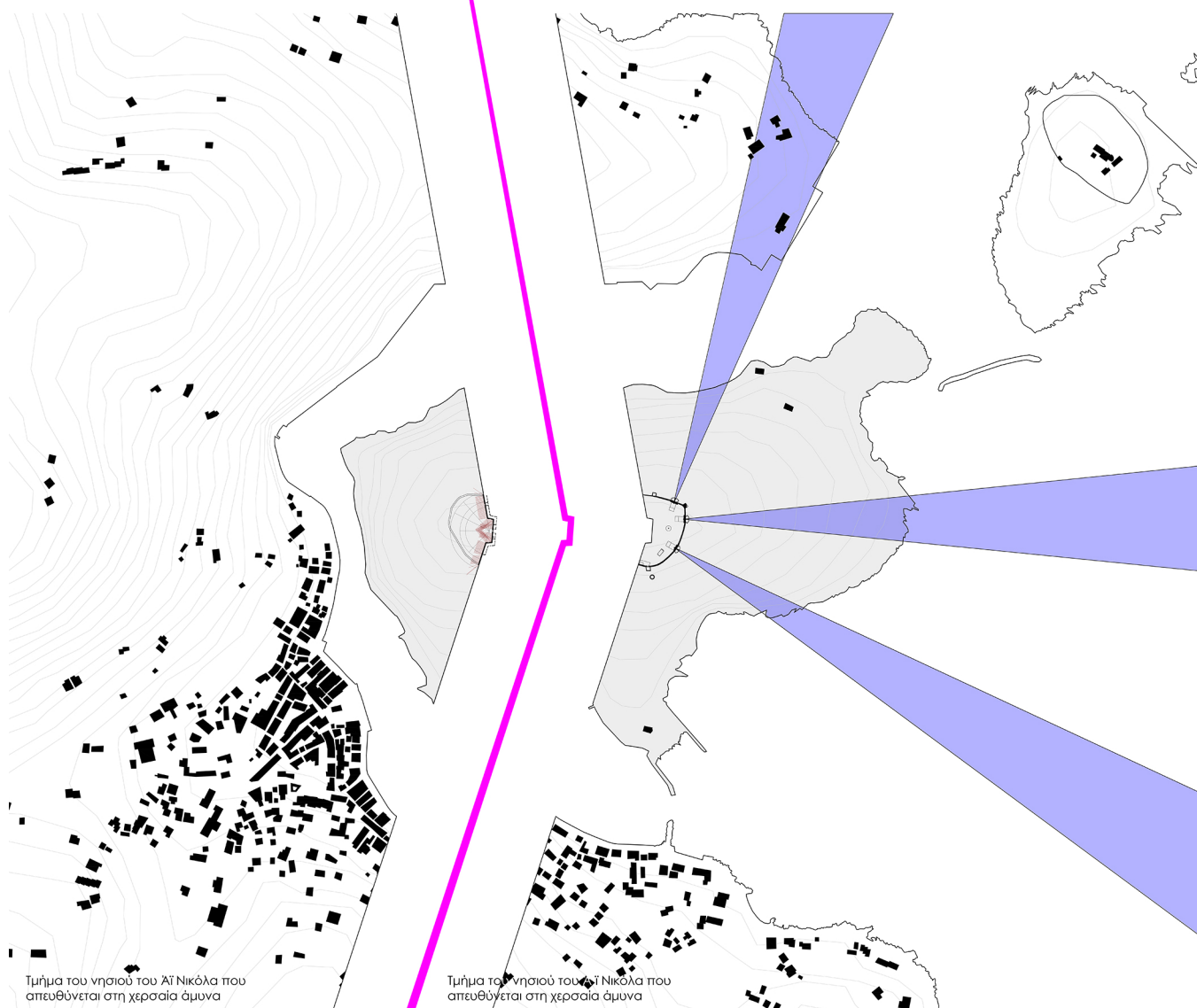

Τμήμα του νησιού του Αγίου Νικόλα που απευθύνεται στη χερσαία άμυνα

Τμήμα του νησιού του Αγίου Νικόλα που απευθύνεται στη θαλάσσια άμυνα

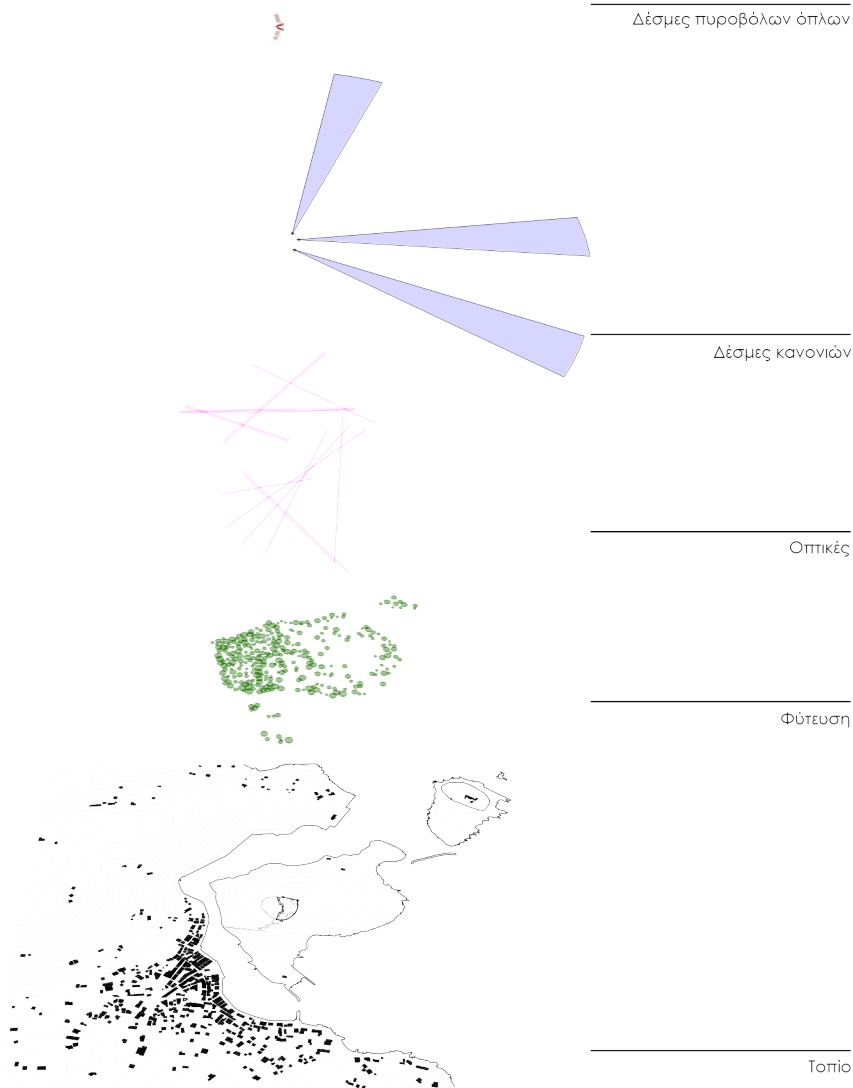

Με τη διαδρομή έρχομαι να δημιουργήσω έναν τόπο στο τοπίο του νησιού με αφορμή και στόχο το υπάρχον οχυρό, σκοπεύοντας στην οικειοποίησή του πολιτισμικού και ιστορικού τοπίου του.

Η οικειοποίηση προκύπτει αφενός από τη θέαση της διαδρομής από την πόλη και αφετέρου από το ίχνος του οχυρού στο χώρο. Αρχικά η διαδρομή αποκτά ένα σπειροειδές σχήμα, οριζόμενο από τις οπτικές χαράξεις που έχουν οριστεί με τη βοήθεια του παραμετρικού σχεδιασμού, που περικλείει το οχυρό, αρχίζοντας από το επίπεδο της θάλασσας και καταλήγοντας σε αυτό, παραπέμποντας με αυτόν τον τρόπο στον περικλαστο χώρο του οχυρού. Με αυτόν τον τρόπο ο επισκέπτης εισάγεται στην αίσθηση της οχύρωσης πολύ πριν φθάσει σε αυτό και η διαδρομή εντείνει τη διαλεκτική μεταξύ του οχυρού, της διαδρομής και του τοπίου. Έτσι δημιουργείται ένας νέος τόπος, διατηρώντας όμως την αίσθηση της οχύρωσης που αυτό κάποτε είχε.

Η διαδρομή προκύπτει από τη διαδοχική υπέρθεση των συνθετικών στοιχείων πάνω στο τοπίο.

Ενώ υπάρχει πυκνή, αδιαφοροποίητη φύτευση, τη διαχειρίζομαι μεταφυτεύοντας δέντρα, έτσι ώστε να αποκατασταθούν οι οπτικές φυγές από και προς το κάστρο αλλά και η αίσθηση που θα είχε το νησί όταν έπαιξε ρόλο στην αμυντική προστασία του νησιού.

Οι οπτικές χαράξεις λειτουργούν έτσι ώστε να επιτυγχάνεται οικειοποίηση του τοπίου με τη θέαση και οργανώνουν την πορεία της διαδρομής.

Οι δέσμες των κανονιών τεμνόμενες με τη διαδρομή δημιουργούν πλατώματα που αποκαθιστούν την οπτική επαφή από το κάστρο, στο νησί και μετά στη θάλασσα, και αντίστροφα, ενείνοντας με αυτό τον τρόπο την αίσθηση της οχύρωσης.

Οι δέσμες των πυροβόλων όπλων οργανώνουν το σχεδιασμό του πλατώματος και του αμφιθεάτρου με σκοπό να ενταχθεί η αίσθηση του νέου τμήματος των τειχών.

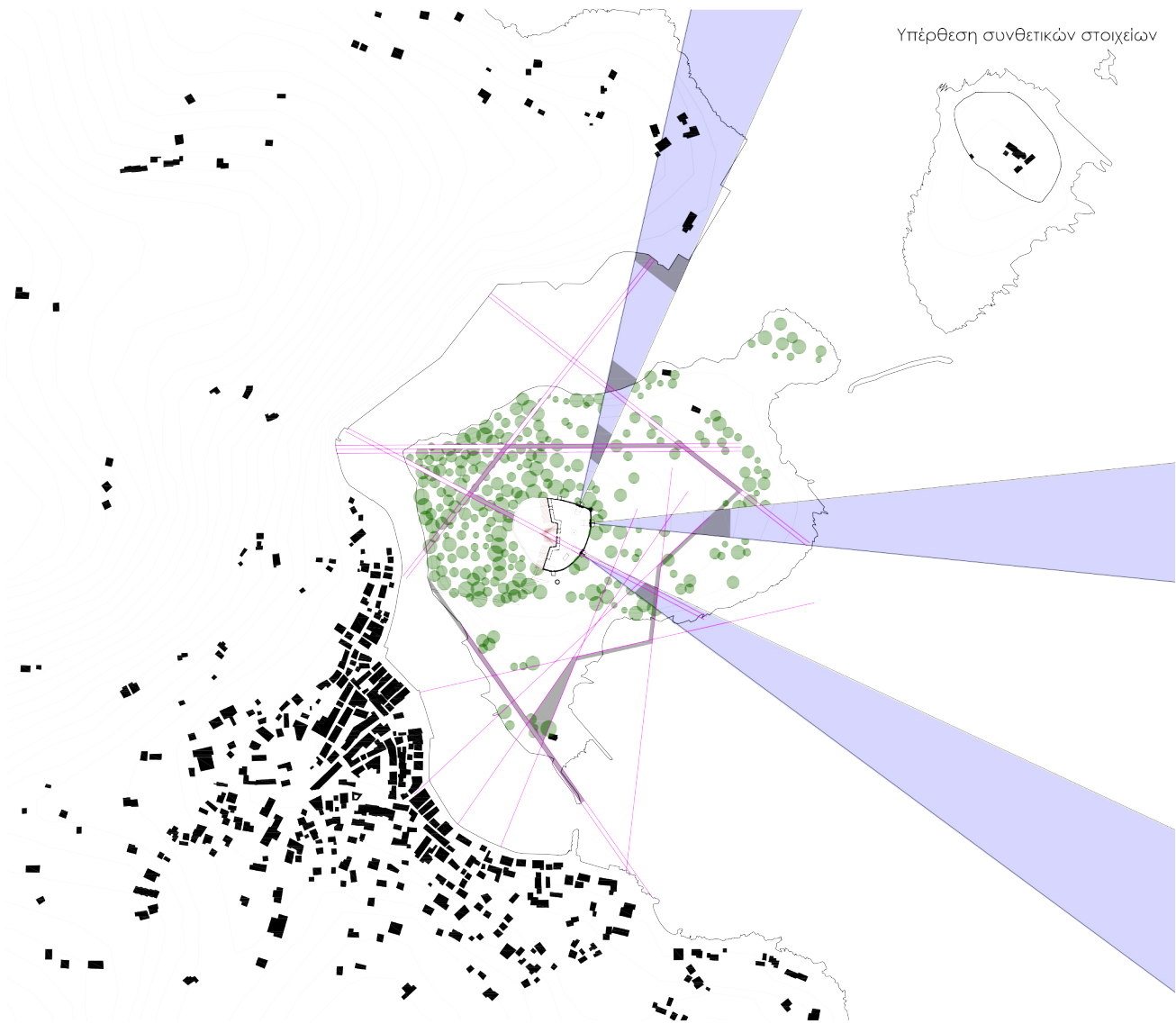

3. Σχέδια



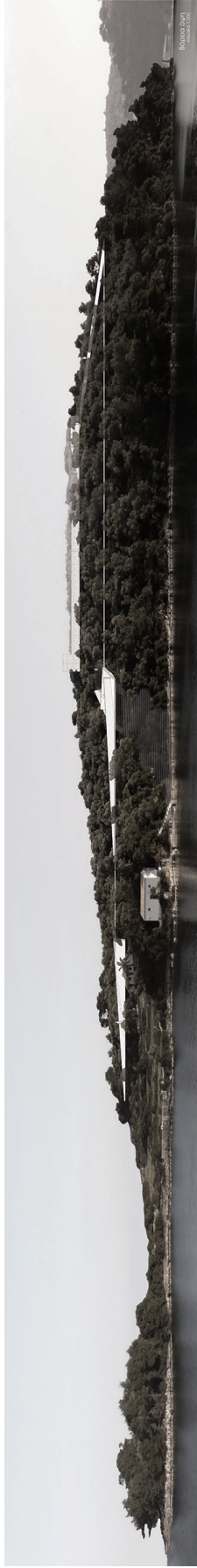
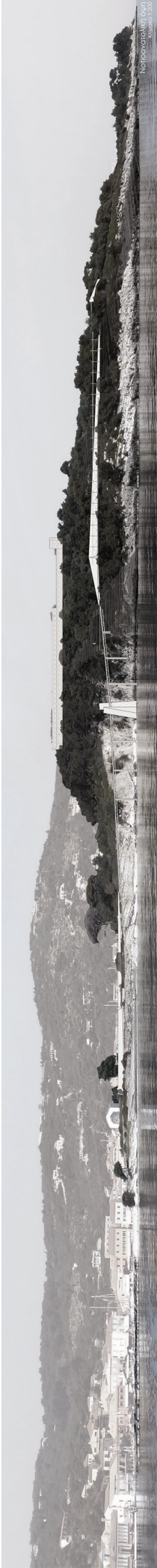

NOVEMBER 1970

NOVEMBER 1970

Όψη ανοιχτής πλωτής γέφυρας
κλίμακα 1:200



Όψη κλειστής πλωτής γέφυρας
κλίμακα 1:200



Διαμήκης τομή πλωτής γέφυρας
κλίμακα 1:200

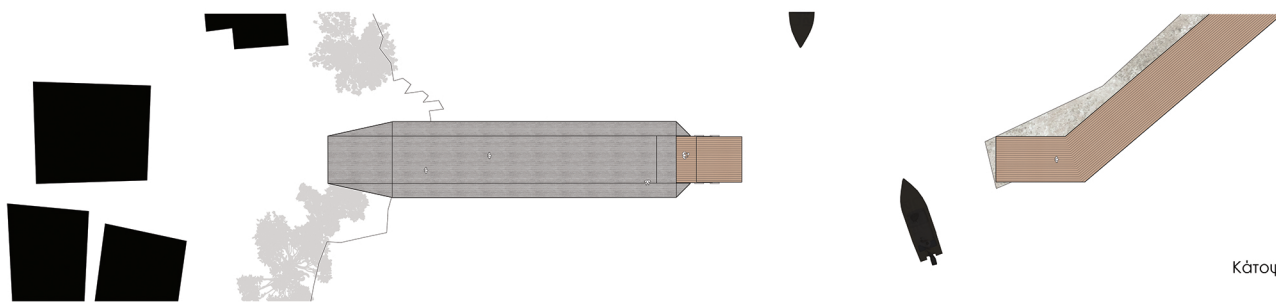

Κάτοψη ανοιχτής πλωτής γέφυρας
κλίμακα 1:200

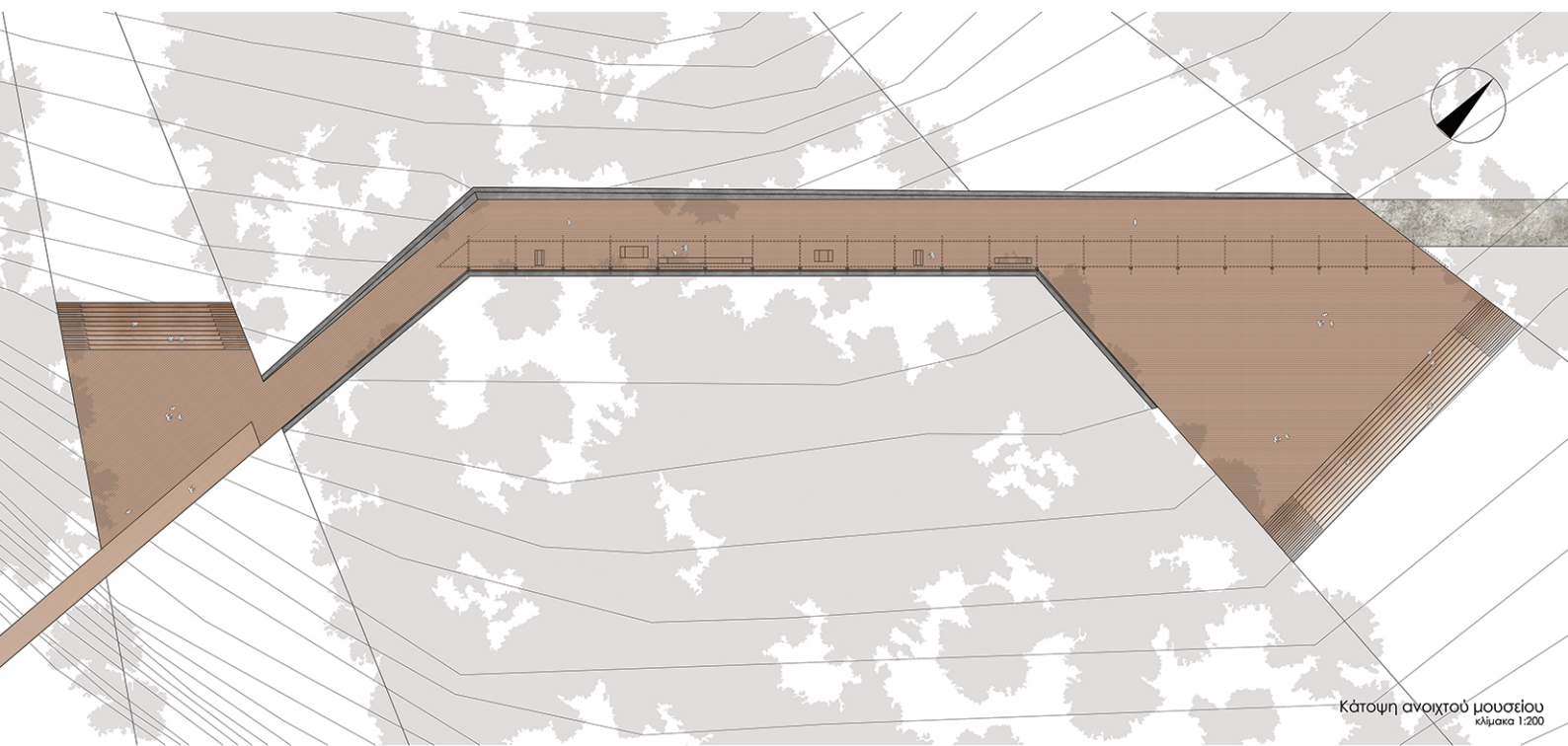

Κάτοψη ανοιχτού μουσείου
κλίμακα 1:200

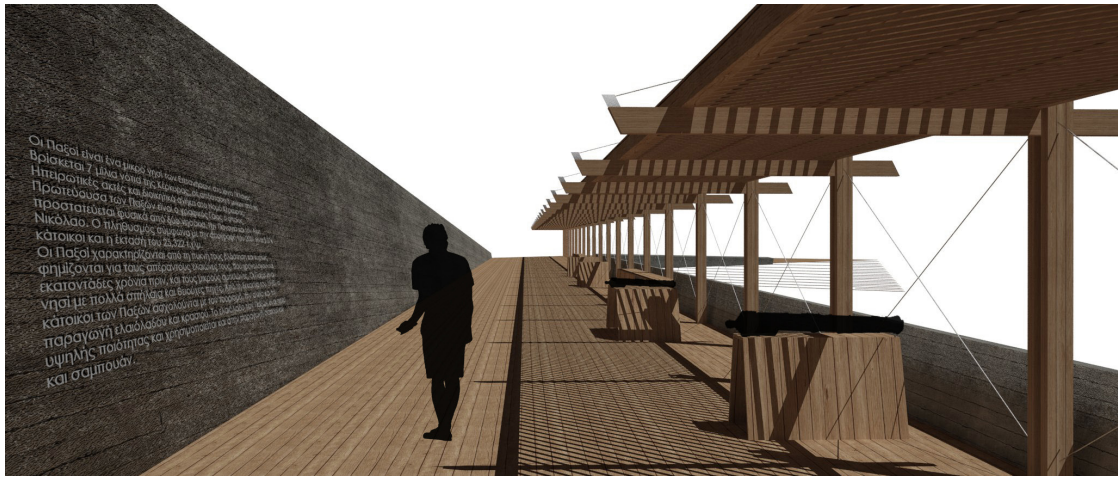
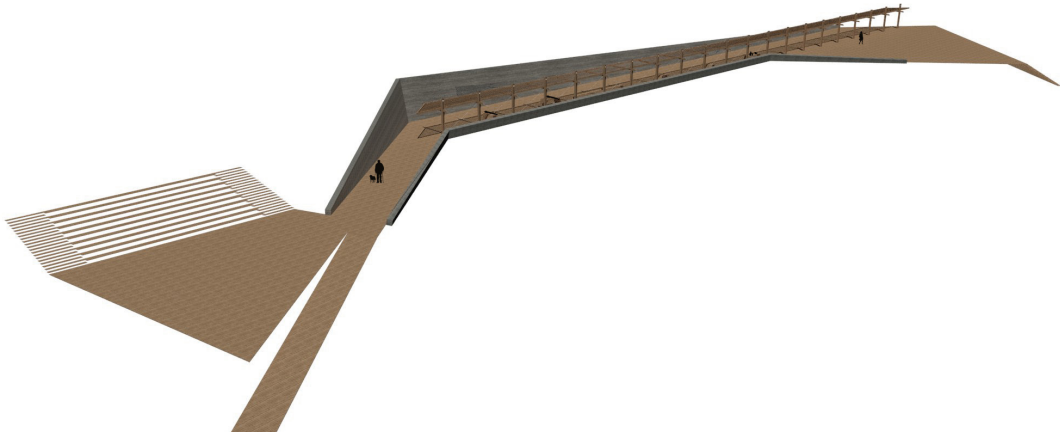

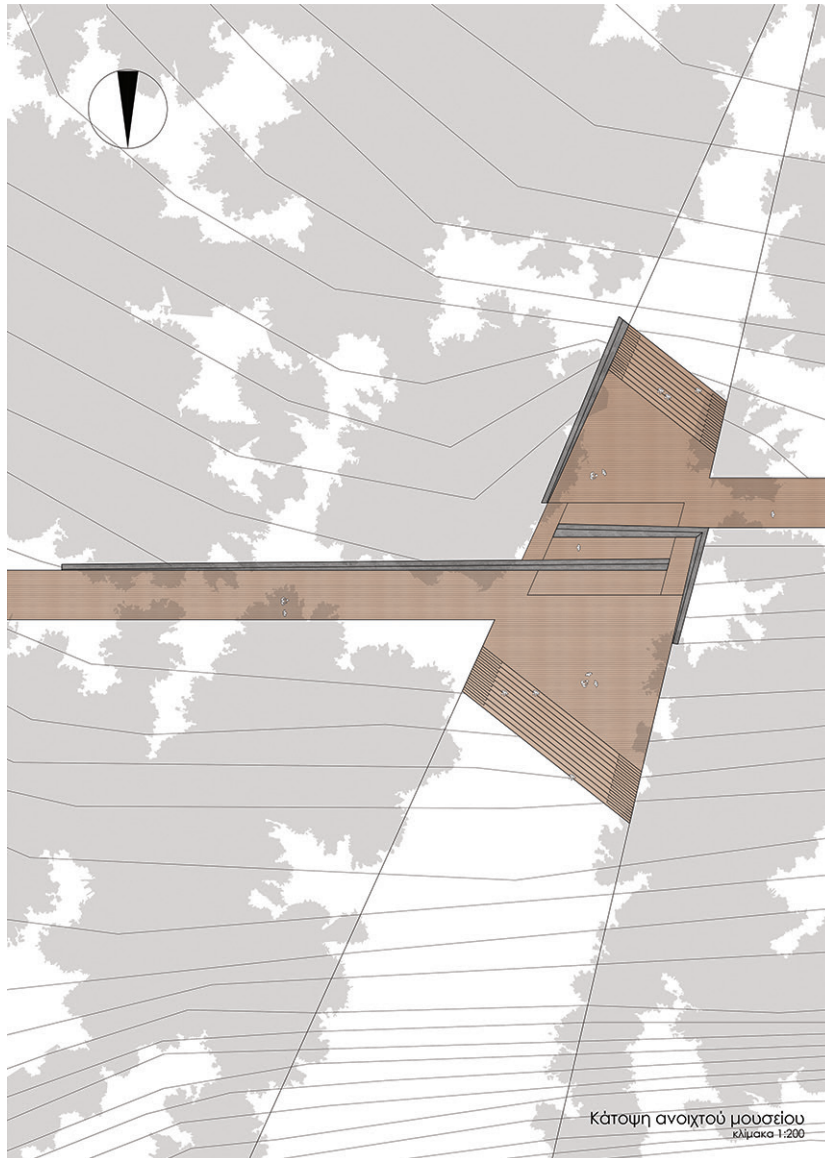

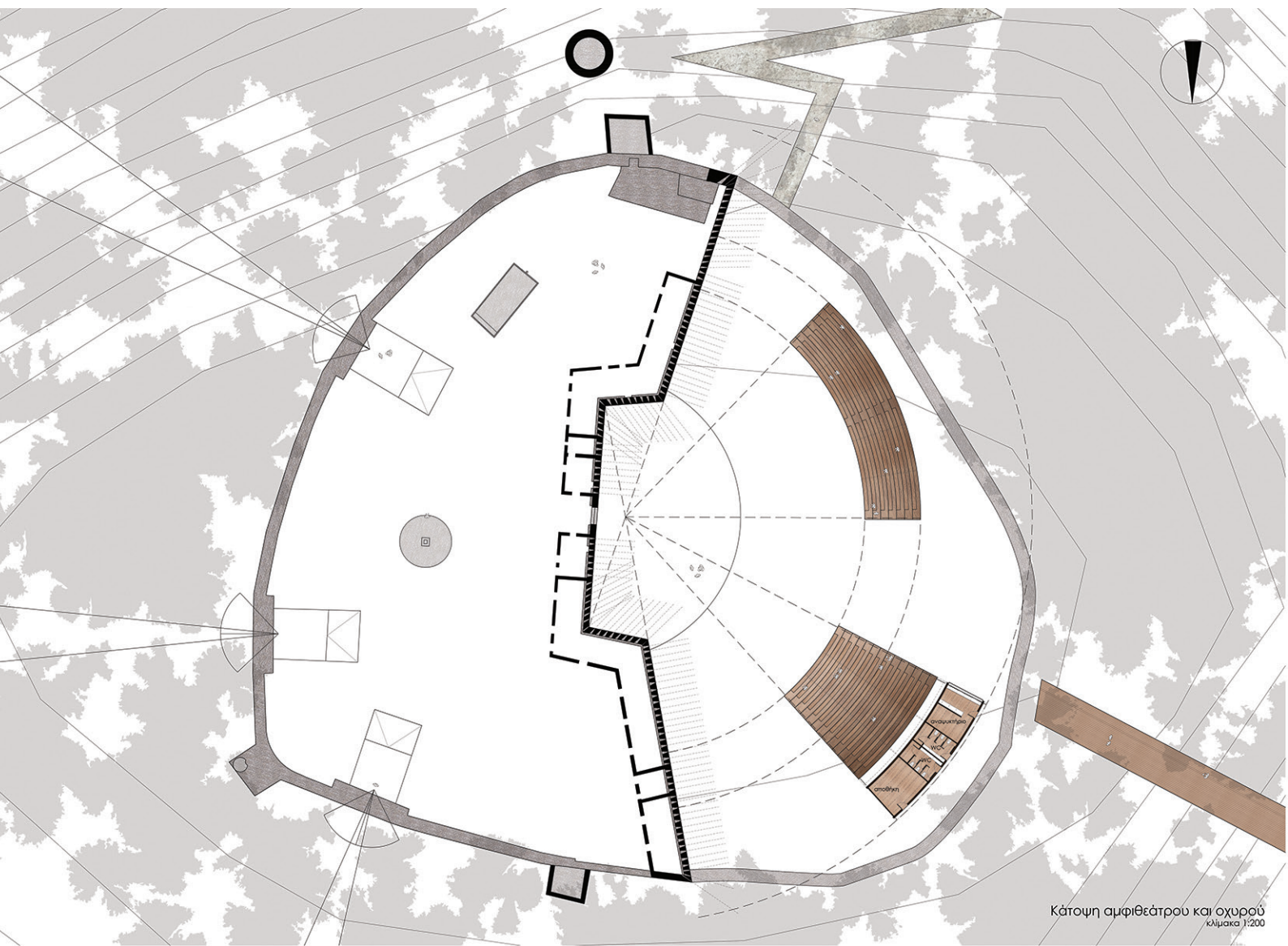

Κάτοψη αμφιθεάτρου και οχυρού
κλίμακα 1:200

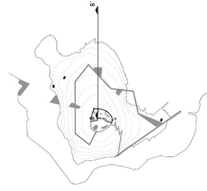

4. Οικοδομικές λεπτομέρειες

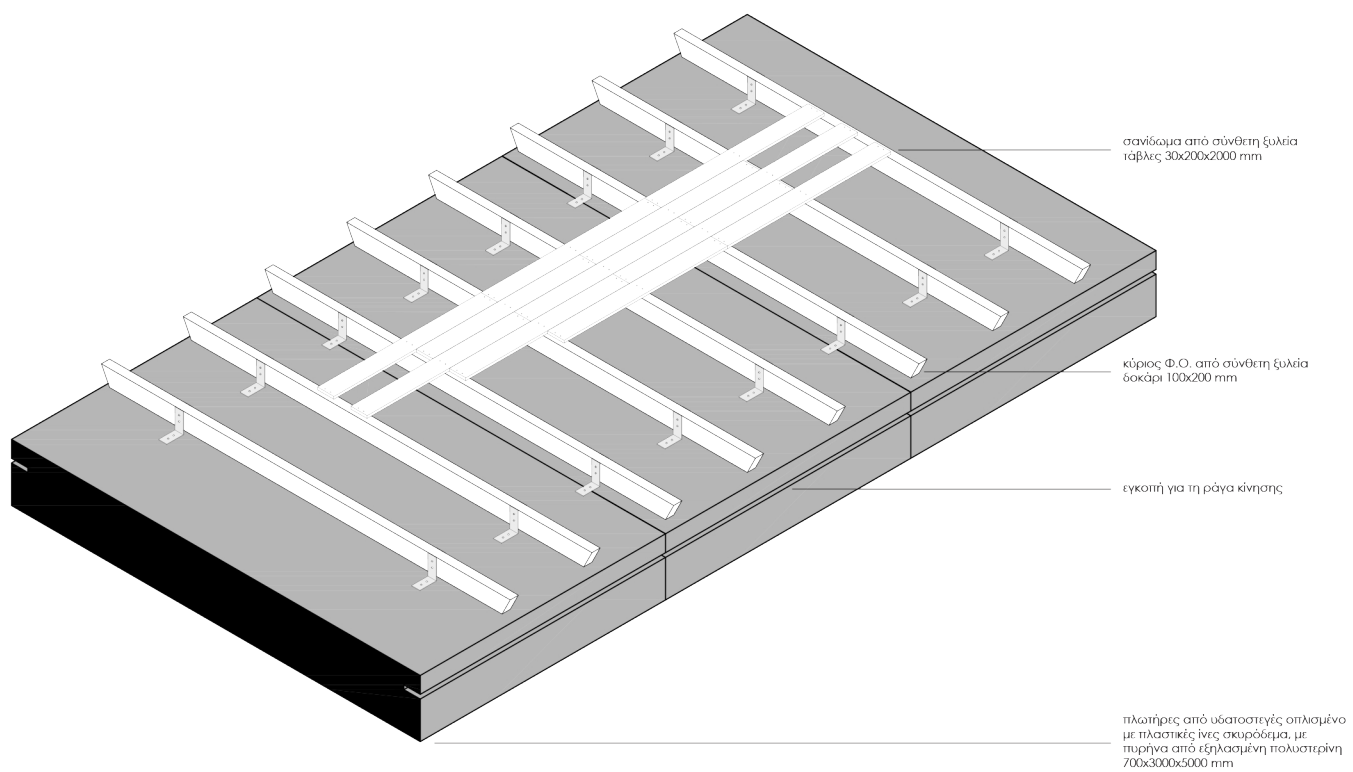

Κατασκευαστική λεπτομέρεια πλωτής γέφυρας
κλίμακα 1:20

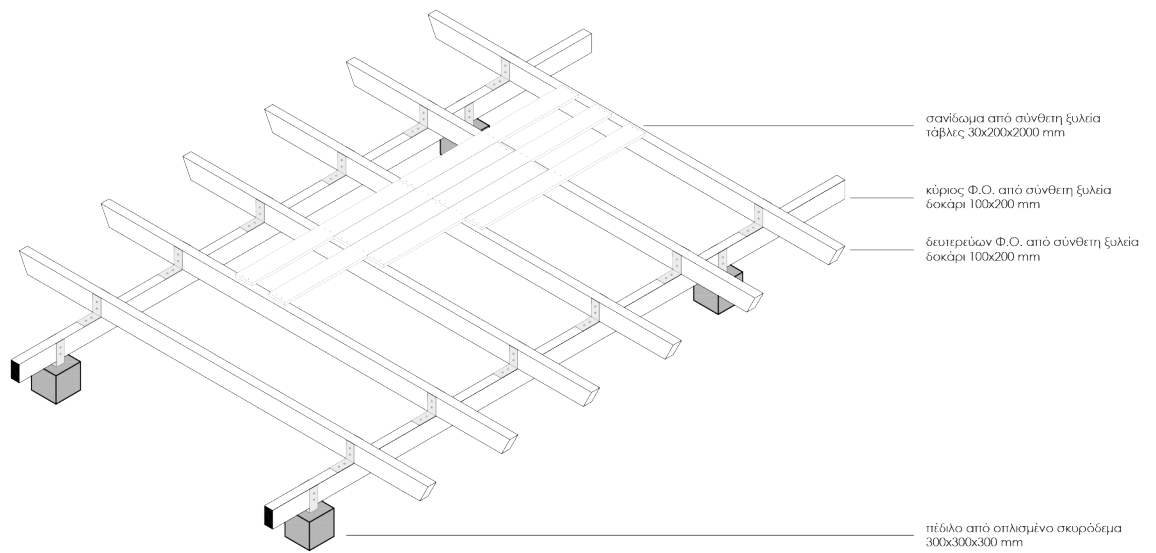

Κατασκευαστική λεπτομέρεια διαδρομής
κλίμακα 1:20

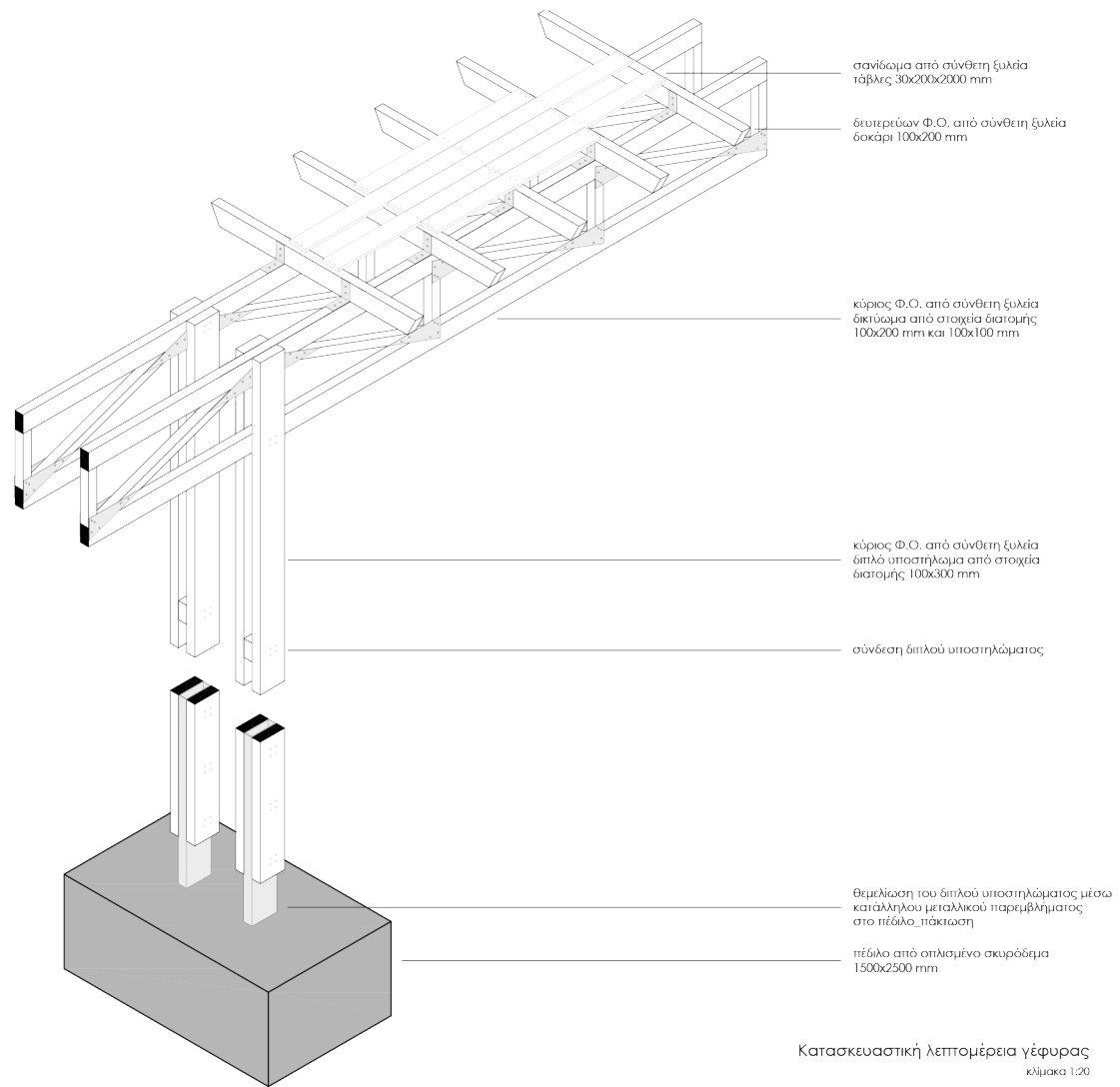

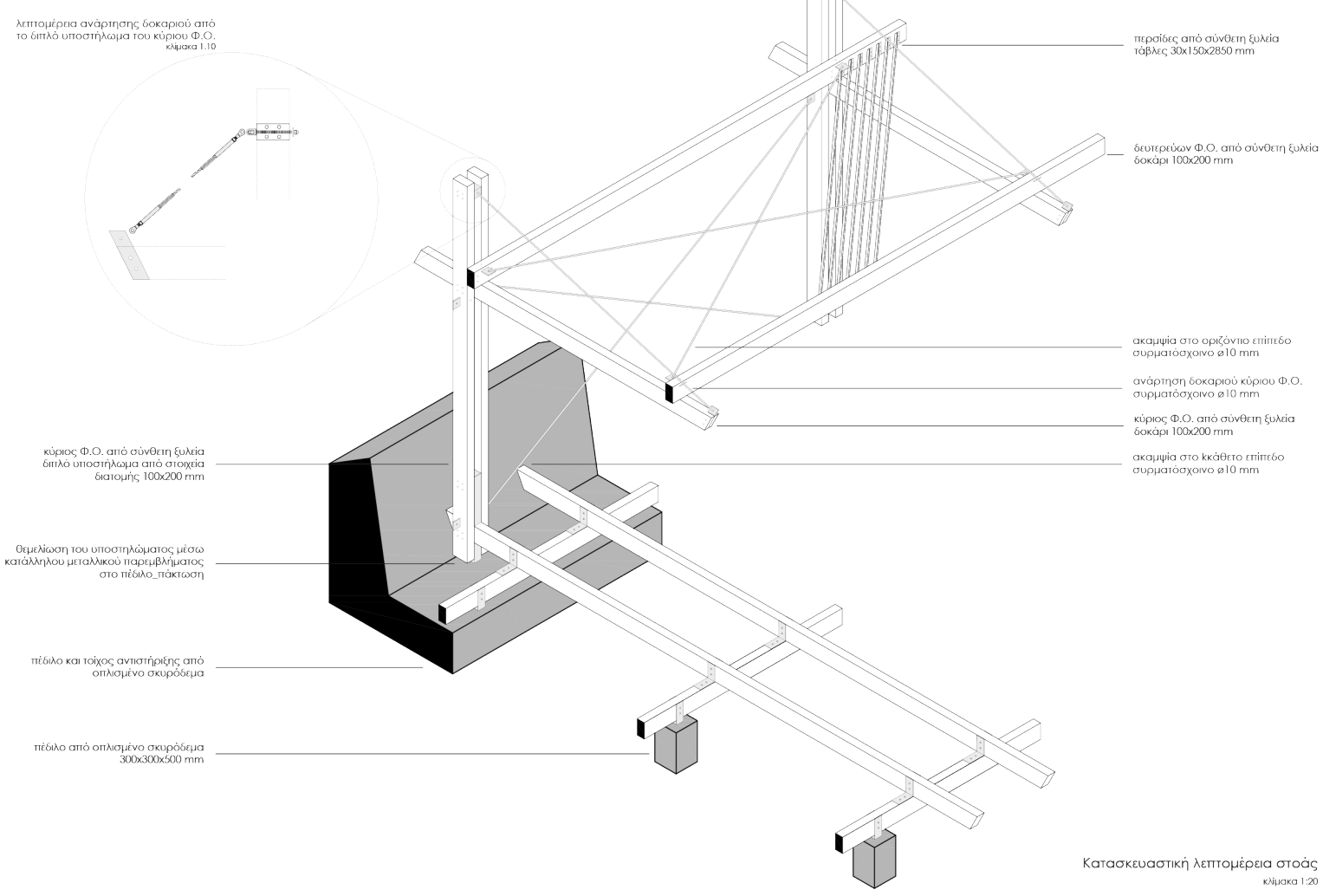

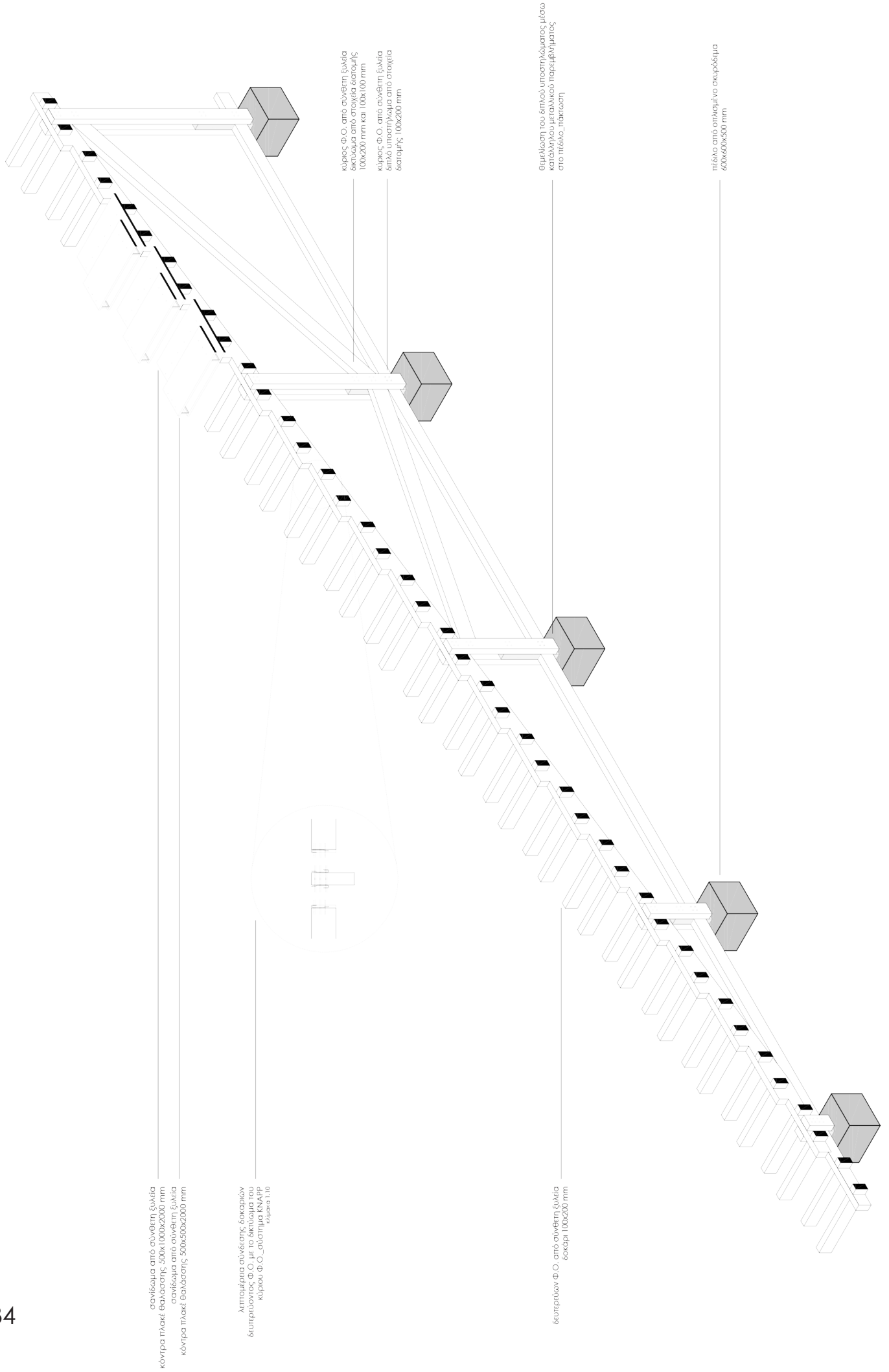

5. Φωτογραφίες μακέτας

